



**EUROPEAN CONFERENCE**

# **Conference Proceedings**



**VIII International Science Conference  
«Impact of modernity on science and  
practice»**

**April 6 – 7, 2021**

**Madrid, Spain**

# **IMPACT OF MODERNITY ON SCIENCE AND PRACTICE**

Abstracts of VIII International Scientific and Practical Conference

Madrid, Spain  
April 6 – 7, 2021

UDC 01.1

ISBN – 978-9-40361-463-2

The VIII International Science Conference «Impact of modernity on science and practice», April 6 – 7, 2021, Madrid, Spain. 193 p.

Text Copyright © 2021 by the European Conference (<https://eu-conf.com/>).

Illustrations © 2021 by the European Conference.

Cover design: European Conference (<https://eu-conf.com/>).

© Cover art: European Conference (<https://eu-conf.com/>).

© All rights reserved.

No part of this publication may be reproduced, distributed, or transmitted, in any form or by any means, or stored in a data base or retrieval system, without the prior written permission of the publisher. The content and reliability of the articles are the responsibility of the authors. When using and borrowing materials reference to the publication is required. Collection of scientific articles published is the scientific and practical publication, which contains scientific articles of students, graduate students, Candidates and Doctors of Sciences, research workers and practitioners from Europe, Ukraine, Russia and from neighboring countries and beyond. The articles contain the study, reflecting the processes and changes in the structure of modern science. The collection of scientific articles is for students, postgraduate students, doctoral candidates, teachers, researchers, practitioners and people interested in the trends of modern science development.

The recommended citation for this publication is: Melnyk O.S., Kozarevych V.O.

Controlled illumination of artificial welkin with led systems // Impact of modernity on science and practice. Abstracts of VIII International Scientific and Practical Conference. Madrid, Spain 2021. Pp. 13-15.

URL: <https://eu-conf.com>.

## TABLE OF CONTENTS

AGRICULTURAL SCIENCES		
1.	Куманська Ю.О. ПРОЯВ ГЕТЕРОЗИСУ В ГІБРИДІВ F1 РІПАКУ ОЗИМОГО	10
ARCHITECTURE, CONSTRUCTION		
2.	Melnyk O.S., Kozarevych V.O. CONTROLLED ILLUMINATION OF ARTIFICIAL WELKIN WITH LED SYSTEMS	13
3.	Косик О.І., Гвоздецька А.В. ОЗЕЛЕНЕННЯ ДАХІВ ЯК ЗАСІБ ЕКОЛОГІЗАЦІЇ МІСЬКОГО ПРОСТОРУ	16
ART HISTORY		
4.	Вороновська О.В. МУЗИЧНО-РУХОВИЙ БАЗИС КУЛЬТУРИ ЯК ЧИННИК СТИЛЬОВОЇ ЄДНОСТІ	19
5.	Лачко О.Ю. СОВРЕМЕННЫЕ ВЫРАЗИТЕЛЬНЫЕ СРЕДСТВА УЛИЧНОГО СПЕКТАКЛЯ	22
BIOLOGICAL SCIENCES		
6.	Алмағанбетова А., Айдаров О.Т. ШЫҒЫС АРАЛ Өңірінің ерекше қорғалатын табиғи аумақтар мәселелері	24
ECONOMIC SCIENCES		
7.	Вінічук М.В. ВИКОРИСТАННЯ ОФШОРНИХ ЗОН ЯК СПОСОБУ УХИЛЕННЯ ВІД ОПОДАТКУВАННЯ ПРИ ЗДІЙСНЕННІ ЗОВНІШНЬОЕКОНОМІЧНОЇ ДІЯЛЬНОСТІ	27
8.	Гузар Б.С. ФОРМУВАННЯ ТА ЦІЛЬОВІ ОРІЄНТИРИ ФІНАНСОВОЇ ПОЛІТИКИ ЩОДО ДЕРЖАВНОГО РЕГУЛЮВАННЯ ФІНАНСОВОГО ЗАБЕЗПЕЧЕННЯ СТАЛОГО РОЗВИТКУ ПІДПРИЄМСТВ АГРАРНОЇ ГАЛУЗІ УКРАЇНИ	29

9.	Зяць Т.А. ІННОВАЦІЙНИЙ РОЗВИТОК УКРАЇНИ В УМОВАХ НЕСТАБІЛЬНОСТІ	32
10.	Клебанова Т.С., Рудаченко О.А. ОСОБЕННОСТИ ПОСТРОЕНИЯ ИНТЕГРАЛЬНЫХ ПОКАЗАТЕЛЕЙ СОЦИАЛЬНО-ЭКОНОМИЧЕСКОГО РАЗВИТИЯ РЕГИОНОВ	34
11.	Михальченко О.А. ІНКЛЮЗИВНІСТЬ РОЗВИТКУ ЕКОНОМІК В СУЧАСНИХ СВІТОВИХ ПРОЦЕСАХ	37
12.	Хома С.В., Костюк У.З. ОСОБЛИВОСТІ ОПОДАТКУВАННЯ ПІДПРИЄМСТВ НАФТОГАЗОВОЇ ПРОМИСЛОВОСТІ	40
13.	Чечетова Н.Ф., Колубай Я.С. ДЕРЖАВНЕ УПРАВЛІННЯ ІНФРАСТРУКТУРНОЮ ПІДТРИМКОЮ ПІДПРИЄМНИЦТВА	42
GEOGRAPHICAL SCIENCE		
14.	Сарсеева Л.Б., Айдаров О.Т. ҚЫЗЫЛОРДА ОБЛЫСЫ ГЕОКЕШЕНДЕРДІҢ ТАБИҒИ ДАМУ ТЕНДЕНЦИЯСЫ	45
JOURNALISM		
15.	Анпилогова Л.В. ЭМОЦИОНАЛЬНОЕ ВЛИЯНИЕ ЖУРНАЛИСТСКИХ МАТЕРИАЛОВ ПО ТЕМЕ ЗДРАВООХРАНЕНИЯ НА ЧИТАТЕЛЬСКУЮ АУДИТОРИЮ	49
LEGAL SCIENCES		
16.	Rudanetskaya O. THEORETICAL APPROACH TO DEFINING ADMINISTRATIVE AND LEGAL RELATIONS	53
17.	Гаркуша В.В. НЕЗАЛЕЖНЕ ПРАВОСУДДЯ ЯК ЕЛЕМЕНТ ПРАВОВОЇ ДЕРЖАВИ	56

18.	Долинська М.С. ІСТОРІЯ СТАНОВЛЕННЯ ПРАВОВОГО РЕГУЛЮВАННЯ ДОГОВОРІВ ДОВІЧНОГО УТРИМАННЯ НА ЗАХІДНОУКРАЇНСЬКИХ ЗЕМЛЯХ	58
19.	Жумагулова Ш.Р., Жорабек А.К. УГОЛОВНЫЕ ПРАВОНАРУШЕНИЯ ПРОТИВ ПОРЯДКА УПРАВЛЕНИЯ	61
20.	Мейірбекова Г.Б., Алайдар М.Д. БӨЛШЕКТЕП САТЫП АЛУ-САТУ ШАРТЫНЫҢ ҚҰҚЫҚТЫҚ СИПАТЫНЫҢ ЕРЕКШЕЛІКТЕРІ	64
21.	Мусаева А.Я., Курманалиева Н.С. МЕЖДУНАРОДНЫЕ АКТЫ О СОЦИАЛЬНОЙ ЗАЩИТЕ СЕМЬИ	68
22.	Мусаева А.Я. БРАЧНЫЙ ДОГОВОР КАК ИНСТИТУТ СЕМЕЙНОГО ПРАВА, ФОРМА И ПОРЯДОК ЗАКЛЮЧЕНИЯ БРАЧНОГО ДОГОВОРА	73
MANAGEMENT, MARKETING		
23.	Kandahura K.S., Bondar D.S. ORGANIZATIONAL CULTURE IN THE COMPANY: CROSS-CULTURAL ASPECT	78
24.	Стрижаківська Л.О., Попович Г.Б. ФОРМУВАННЯ І РОЗВИТОК СТУДЕНТСЬКОГО НАУКОВОГО ТОВАРИСТВА В ЧЕРНІВЕЦЬКОМУ МЕДИЧНОМУ ФАХОВОМУ КОЛЕДЖІ	82
MEDICAL SCIENCES		
25.	Чарос Ш.Т.К., Гулсара Т.П.К. РАСПРОСТРАНЕННОСТЬ ЗАБОЛЕВАНИЕ ПОДАГРЫ. ДИАГНОСТИКА	85
26.	Юрко Е.В., Соломенник А.О. ПЕРВИЧНАЯ ГЕПАТОЦЕЛЛЮЛЯРНАЯ КАРЦИНОМА КАК ИСХОД ХРОНИЧЕСКОГО ГЕПАТИТА С	87

PEDAGOGICAL SCIENCES		
27.	Panych H. INTEGRATING ICT INTO FOREIGN LANGUAGE TEACHING	90
28.	Polonska T.K. THE ESSENCE OF USING CRITICAL THINKING IN FOREIGN LANGUAGE LESSONS IN GYMNASIUMS	92
29.	Байжунусова Г.К. КОММУНИКАТИВНА ТЕХНОЛОГІЯ ОБУЧЕННЯ ЯЗЫКАМ КАК ОДНА ИЗ СОВРЕМЕННЫХ ПЕДАГОГИЧЕСКИХ ТЕХНОЛОГИЙ В ОБРАЗОВАНИИ	95
30.	Виткалов С.В., Виткалов В.Г. ОСВІТНЯ ПАРАДИГМА УКРАЇНИ І СУЧАСНА ВИЩА ШКОЛА	98
31.	Грибан Г.П., Пилипчук П.Б. РОЗВИТОК ФІЗИЧНИХ ЯКОСТЕЙ У СТУДЕНТІВ ЗАСОБАМИ СИЛОВИХ ВИДІВ СПОРТУ	101
32.	Дорошенко О.Г., Третяк Т.О. СИНДРОМ ЕМОЦІЙНОГО ВИГОРАННЯ У СТУДЕНТОК ДНІПРОВСЬКОГО БАЗОВОГО МЕДИЧНОГО КОЛЕДЖУ В ПРОЦЕСІ НАВЧАННЯ	104
33.	Заря Л.О., Літвін К.Ю. ПСИХІЧНИЙ РОЗВИТОК ОСОБИСТОСТІ МОЛОДШОГО ШКОЛЯРА	108
34.	Козуля В.М. ГЛОБАЛЬНІ ТА ЄВРОПЕЙСЬКІ ДОКУМЕНТИ ЯК НОРМАТИВНЕ ПІДРУНТЯ ІНКЛЮЗІЇ У ВИЩІЙ ШКОЛІ	110
35.	Куламанова З.А., Жанкулов Т.Т. ШАҒЫН ЖИНАҚТАЛҒАН МЕКТЕПТЕГІ ОҚУ-ТӘРБИЕ ПРОЦЕСІН ҰЙЫМДАСТЫРУ МӘСЕЛЕЛЕРІ	113
36.	Редько В.Г. ТЕНДЕНЦІЇ ТРАНСФОРМАЦІЇ ЗМІСТУ ШКІЛЬНИХ ПІДРУЧНИКІВ ІНОЗЕМНИХ МОВ В УМОВАХ КОМПЕТЕНТІСНО ОРІЄНТОВАНОГО НАВЧАННЯ	117

37.	Середа І.В., Тригуб Д.О. ВПРОВАДЖЕННЯ ІНКЛЮЗИВНОГО НАВЧАННЯ В УКРАЇНІ (НА ПРИКЛАДІ ХЕРСОНСЬКОЇ ОБЛАСТІ)	120
38.	Скиба Ю.А., Гармата О.М. ОСОБЛИВОСТІ ТРУДОВИХ ДОГОВОРІВ ВИКЛАДАЧІВ УНІВЕРСИТЕТІВ: ДОСВІД НІДЕРЛАНДІВ ТА УКРАЇНИ	123
39.	Чайка О.В. CLASSCRAFT ЯК АДАПТИВНА ПЛАТФОРМА ДЛЯ ПЕРСОНАЛІЗАЦІЇ НАВЧАЛЬНОГО КОНТЕНТУ	127
40.	Шумаєва С.П. СЛОЖНОСТИ РАБОТЫ УЧИТЕЛЯ ИНОСТРАННЫХ ЯЗЫКОВ С ДЕТЬМИ С ОСОБЫМИ ОБРАЗОВАТЕЛЬНЫМИ ПОТРЕБНОСТЯМИ	130
PHILOSOPHICAL SCIENCES		
41.	Кульбаєва Д.Д. ҚАЗІРГІ ЗАМАНДА ГУМАНИТАРЛЫҚ БІЛІМ БЕРУ	132
POLITICAL SCIENCE		
42.	Lesnyak V. ESTRUCTURA DE ARMINISTRACIÓN PÚBLICA EN ESPAÑA CONTEMPORÁNEA	136
PSYCHOLOGICAL SCIENCES		
43.	Войчишина А., Кізь О.Б. САМОПОВАГА У СТРУКТУРІ САМОСВІДОМОСТІ МАЙБУТНІХ ПЕДАГОГІВ ЗАКЛАДІВ ДОШКІЛЬНОЇ ОСВІТИ	138
44.	Зубіашвілі І.К., Слободяник Н.В. ПСИХОЛОГІЧНІ ОСОБЛИВОСТІ СТАНОВЛЕННЯ МОНЕТАРНОЇ КУЛЬТУРИ СТАРШОКЛАСНИКІВ	142
45.	Колюх О.А. ИЗУЧЕНИЕ ПСИХОЛОГИЧЕСКИХ ОСОБЕННОСТЕЙ ПРОЕКТИРОВАНИЯ КАРЬЕРЫ У СПЕЦИАЛИСТОВ ПОМОГАЮЩИХ ПРОФЕССИЙ	145



46.	Комар Т.В., Голованова К. О. ДІАГНОСТИКА НЕГАТИВНИХ ПСИХІЧНИХ СТАНІВ ПРАЦІВНИКІВ	148
47.	Тішко Л.В. ЕМОЦІЙНИЙ ІНТЕЛЕКТ ЯК ЗАПОРУКА УСПІШНОСТІ	151
TECHNICAL SCIENCES		
48.	Sharar R., Husarova O. EFFECT OF DRYING CONDITIONS ON SOWING PROPERTIES OF A SOWN WHEAT GRAINS	153
49.	Krepuch S., Spivak I. STARTUP MANAGEMENT SYSTEM	155
50.	Rozhko V., Dudar T. AIR QUALITY AND MONITORING IN THE CITY OF KYIV	158
51.	Semak A., Kolmakov A., Kurzina E. INFLUENCE OF CORD REINFORCEMENT OF COMPOSITES BASED ON A RUBBER COMPOUND ON THE CHANGE IN DYNAMIC STIFFNESS OVER TIME	161
52.	Адамбаев М.Д., Пірелі А.М. ИНЖЕНЕРНАЯ ИДЕНТИФИКАЦИЯ ОБЪЕКТА УПРАВЛЕНИЯ ПО ЕГО КРИВОЙ РАЗГОНА S-ОБРАЗНОЙ ФОРМЫ	164
53.	Архипов И.К., Абрамова В.И. ПРОЕКТИРОВАНИЕ ОПТИМАЛЬНЫХ ДЕМПИРУЮЩИХ СВОЙСТВ ПОРИСТЫХ МЕТАЛЛИЧЕСКИХ КОМПОЗИЦИОННЫХ МАТЕРИАЛОВ	167
54.	Бубела Т.З., Жмінка В.Б. ЗАБЕЗПЕЧЕННЯ ЯКОСТІ ТА БЕЗПЕЧНОСТІ ВИРОЩУВАННЯ ЇСТИВНИХ ГРИБІВ	169
55.	Гашук П.М., Нікіпчук С.В. HARD-SOFT-ТЕХНОЛОГІЯ — ЕФЕКТИВНИЙ ІНСТРУМЕНТАРІЙ ДОСЛІДЖЕННЯ ВНУТРІШНЬОМОТОРНИХ ПРОЦЕСІВ	172

56.	Кузьменко А.І., Конова К.І. УДОСКОНАЛЕННЯ РОБОТИ АВТОМОБІЛЬНОГО ТРАНСПОРТУ В ПРОЦЕСІ ОРГАНІЗАЦІЇ ЕКСКУРСІЙНИХ ПЕРЕВЕЗЕНЬ	175
57.	Кутепов С.Н., Гвоздев А.Е. ВЛИЯНИЕ РЕЖИМОВ ОТПУСКА НА МЕХАНИЧЕСКИЕ И КОРРОЗИОННЫЕ СВОЙСТВА ТЕРМОМЕХАНИЧЕСКИ УПРОЧНЕННОГО АРМАТУРНОГО ПРОКАТА	178
58.	Сироватка В.Л. КОМПОЗИЦИОННЫЕ ИЗНОСОСТОЙКИЕ ДЕТОНАЦИОННЫЕ ПОКРЫТИЯ	181
59.	Темиргалиулы Б., Кенжебаева Т.С. ПРОЦЕССЫ ПРИНЯТИЯ РЕШЕНИЙ ПРИ РЕШЕНИИ ЗАДАЧИ ИНВЕСТИРОВАНИЯ ПРОЕКТА НА ОСНОВЕ СИСТЕМНОГО ПОДХОДА	183
60.	Қамза А.Т., Омарбекова А.О. ЦИФРЛЫҚ ТЕХНОЛОГИЯЛАРДЫ ЕНГІЗУ - ЖАҢА БІЛІМ АЛУ МҮМКІНДІГІН АШУДЫҢ КЕПІЛІ	186
TOURISM		
61.	Зайцева М.М., Шумлянська Н.В. ТУРИСТИЧНО - ІНФОРМАЦІЙНИЙ ЦЕНТР ЯК ВАЖЛИВИЙ ЕЛЕМЕНТ ТУРИСТИЧНОЇ ІНДУСТРІЇ	190

## ПРОЯВ ГЕТЕРОЗИСУ В ГІБРИДІВ F<sub>1</sub> РІПАКУ ОЗИМОГО

**Куманська Юлія Олександрівна**

кандидат с.-г. наук, доцент кафедри генетики, селекції і  
насінництва сільськогосподарських культур  
Білоцерківський національний аграрний університет, Україна

Ріпак є цінною олійною культурою, яка використовується для виробництва харчової і технічної олії та забезпечує галузь тваринництва кормовим білком.

Міжсортова гібридизація є одним із основних селекційних методів, який використовується при створенні нових гібридів та сортів ріпаку озимого. Дослідження кількісних ознак, що контролюються полімерними генами є досить важким в результаті їх значної мінливості, що зумовлюється умовами навколишнього середовища, а загальна картина їх успадкування і мінливості характеризується модифікуючою дією гетерозису в F<sub>1</sub> [1].

Найвищий ефект гетерозису відмічають при схрещуванні сортів, екологічно та географічно віддалених. Гетерозис пояснюють підвищенням гетерозиготності генотипу, чим значніші генетичні відмінності у батьків, тим сильніше проявляється гетерозис у гібридів [2, 3].

Метою наших досліджень було виявити ефект гетерозису: істинного, конкурсного та гіпотетичного за кількістю стручків на центральному суцвітті та довжиною стручка, в гібридів F<sub>1</sub> ріпаку озимого.

Вихідним матеріалом для досліджень були п'ять гібридів першого покоління ріпаку озимого.

Величину істинного, конкурсного та гіпотетичного гетерозису обчислювали за формулою запропонованою Х. Даскалевим [4].

За кількістю стручків на центральному суцвітті виділено чотири гібриди F<sub>1</sub>, які проявили ефект гетерозису, лише у комбінації схрещування Нельсон х Чорний велетень спостерігали депресію за цією ознакою (рис. 1).

Найбільший ефект істинного гетерозису – 29,7 %, за кількістю стручків на центральному суцвітті, отримано у гібрида Вектра х Дангал. Значення ознаки становило 31,0±1,1 шт., що перевищувало кращу батьківську форму Вектра – 23,9±0,9 шт. Ефект конкурсного гетерозису становив 6,1 %, а гіпотетичного – 34,1 %.

Досить значний прояв істинного та гіпотетичного гетерозису отримано в гібридних комбінаціях: Вектра х Анна – 23,4 і 27,7 %, Чемпіон України х Сенатор люкс – 23,2 і 43,4 %, а ефект конкурсного гетерозису становив – 1,0 і 23,2 %.

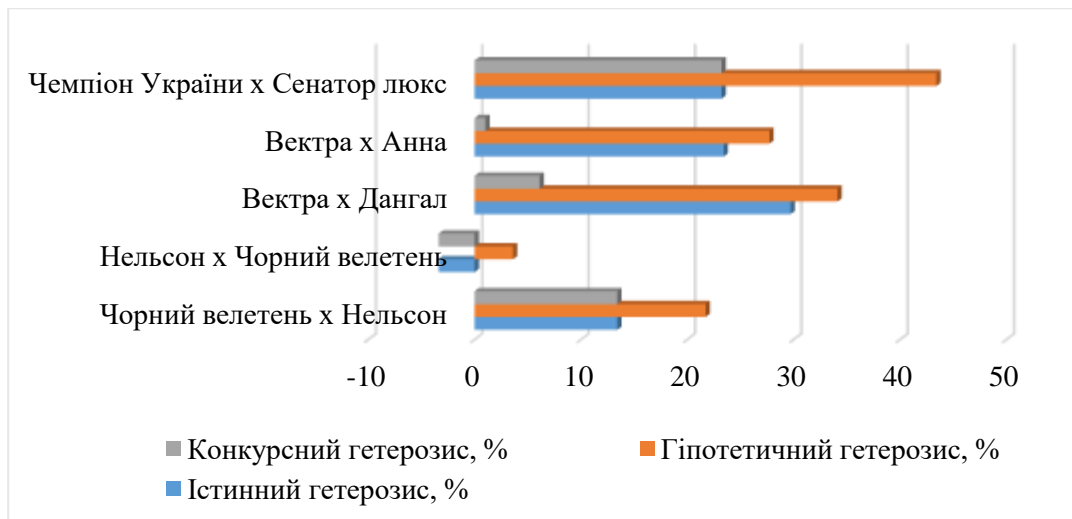

**Рис. 1. Ефект гетерозису за кількістю стручків на центральному суцвітті у гібридів F<sub>1</sub> ріпаку озимого, (%)**

За схрещування сорту Чорний велетень із сортом Нельсон, виявлено також значний ефект гетерозису, істинний та конкурсний гетерозис становили – 13,4 %, а гіпотетичний – 21,7 %.

Однак за реципрокного схрещування Нельсон х Чорний велетень отримано лише 3,6 % гіпотетичного гетерозису, а за конкурсним та істинним гетерозисом виявили депресію – -3,4%.

Найбільший ефект справжнього гетерозису за довжиною стручка (рис. 2) отримано у комбінації схрещування сортів Вектра х Анна – 4,3 %. Гіпотетичний гетерозис був 4,3 %, а конкурсний – 2,9 %.

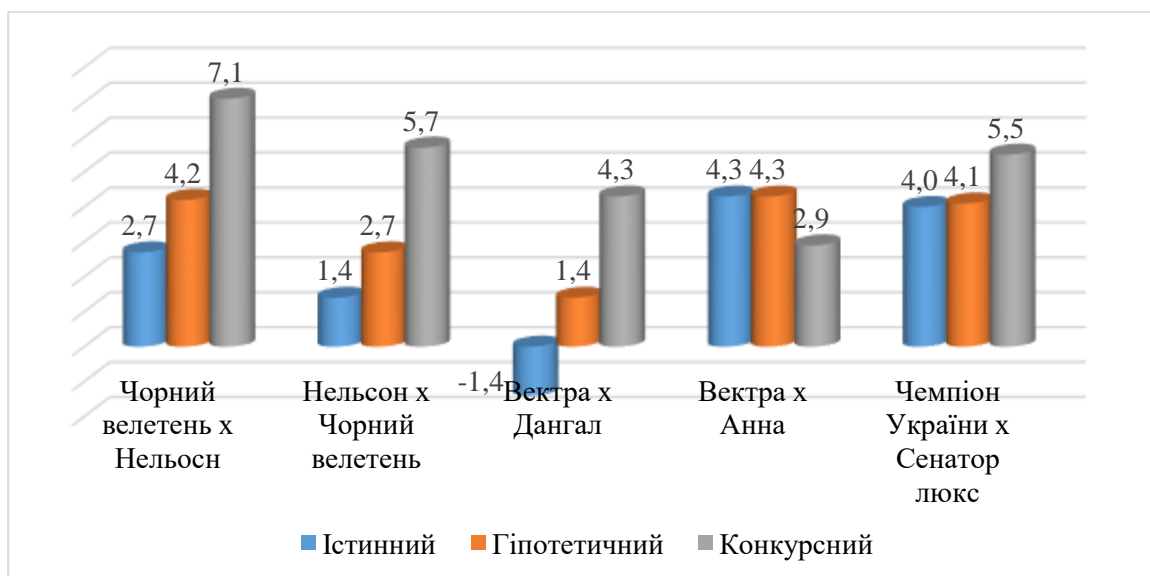

**Рис.2 Ефект гетерозису за довжиною стручка в гібридів F<sub>1</sub> ріпаку озимого, (%)**

Також гетерозис виявлено у гібридній комбінації Чемпіон України х Сенатор люкс. Гібрид пешого покоління сформував довжину стручка  $7,7 \pm 0,2$  см, що перевищувало кращу батьківську форму Сенатор люкс (7,4 см) та сорт-стандарт

Чорний велетень (7,0 см). Ефект гіпотетичного, конкурсного та істинного гетерозису становив – 4,1%, 5,5%, 10,0 %.

Також прояв істинного гетерозису (4,1 %) виявлено у гібрида Чорний велетень х Нельсон. Гіпотетичний гетерозис становив 4,2%, що відповідало позитивному наддомінуванню ознаки.

За реципрокного схрещування сортозразків Нельсон х Чорний велетень отримано незначний ефект конкурсного, гіпотетичного, істинного гетерозису (рис. 2).

У гібридній комбінації Вектра х Дангал було виявлено незначну депресію за істинним гетерозисом (-1,4 %), однак за проявом конкурсного (4,3 %) та гіпотетичного (1,4 %) позитивне наддомінування.

В результаті досліджень виявлено прояв гетерозису (істинного, конкурсного, гіпотетичного) в гібридів  $F_1$  ріпаку озимого за кількістю стручків на центральному суцвітті та довжиною стручка.

### СПИСОК ЛІТЕРАТУРИ

1. Васильківський С.П., Івко Ю.О. Ефект гетерозису та ступінь фенотипового домінування у гібридів  $F_1$  ріпаку озимого. Агробіологія: зб-к наукових праць. Біла Церква: БНАУ, 2013. Вип. 10 (100). С. 5-10.
2. Драгавцев В.А., Литун П.П. Эколого-генетическая организация сложных количественных признаков продуктивности, устойчивости и качества продукции растений. Эколого-генетический скрининг генофонда и методы конструирования сортов сельскохозяйственных растений по урожайности, устойчивости и качеству: Методические рекомендации (новые подходы). СПб, 1997. С. 10-22.
3. Литун П.П., Кириченко В.В., Бондаренко Л.В. Гетерозис по признакам с системным контролем у растений и его прогнозирование. Тр. по фунд. и пр. генетике (к 100-летию юбилею генетики). Харьков: Штрих, 2001. С. 151-169.
4. Даскалев Хр., Иорданом М., Огнянова А. Гетерозис при доматице. М. – София: Българська академия на науките, 1967. 179 с.

## **CONTROLLED ILLUMINATION OF ARTIFICIAL WELKIN WITH LED SYSTEMS**

**Melnyk Olexandr Stepanovych,**

candidate of Science (Engineering), associate Professor,  
associate Professor of Department Electronics, Robotics  
and Monitoring of Technologies and Internet of Things  
National Aviation University, Kyiv, Ukraine

**Kozarevych Viktoriia Olexandrivna**

Senior lecturer of Department Electronics, Robotics  
and Monitoring of Technologies and Internet of Things  
National Aviation University, Kyiv, Ukraine

The light environment, as an element of the general environment and its parameters, affects a great deal on the human body. It is determined by the light fluxes of light sources that are transformed as a result of interaction with the surrounding object environment, which is perceived by the distribution of light and color in space. The light environment in the premises can be formed in three ways. Firstly, through of natural light, in which the light environment is formed at the expense of natural sources of light - the sun and the sky. Secondly, due to artificial lighting, in which the light environment is created at the expense of artificial (created by man) sources of light. And thirdly, due to the combined lighting, in which insufficient natural light is supplemented by artificial lighting.

It should also be noted and the psychological role of light holes. They are the link between the surrounding space and the enclosed interior space of the room. In the presence of this link, a person in the building feels calm and confident, as many positive factors affecting a person are preserved. Transparent fences significantly affect the cost of a building, especially operating costs. And, finally, their great role in the energy balance of the building, because through the deaf parts of the fence passes heat two to four times less than through the glazed surfaces [1].

It should be noted the rich laboratory of the Ukrainian Lighting Institute in Ternopil, in which there are various devices and installations (photometric bench, photometric ball, brightness, etc.). Under certain conditions, many of these devices can be used for research on natural and artificial lighting [2].

Today, with the use of semiconductor light sources (LS) – light-emitting diodes (LEDs) binds to the future of a number of industries. LEDs are the most promising direction of the lighting in all its applications – from lighting facilities and utilities industries, alarm, light display and advertising to manufacture mobile devices and displays.

The main attractive feature of LEDs is the potentially elevated level of light transmission, which leads to a range of economic and social benefits, the most important of which is a radical reduction of energy consumption for lighting, accounting for about 14% of the total electricity generated in Ukraine. The criterion for assessing the variable natural light is the coefficient of natural light (CNL), which is the ratio of natural light  $E_m$  created at the point M at a given (working point) surface inside the room light of the sky (directly or after reflection), to the simultaneous value of the external horizontal illumination under the open sky  $E_n$ . Coefficient of natural light is expressed as a percentage. The participation of direct sunlight in the determination of  $E_m$  and  $E_n$  is excluded. The value of CNL, denoted by the formulas as  $e$ , is from the expression:

$$e_m = (E_m/E_n)100\%$$

Along with the CNL, in the calculations of natural light, a geometric CNL is used, which is denoted by  $\varepsilon$ . It differs from  $e_m$  in that it does not take into account the effect of glazing and indoors processing, as well as the uneven brightness of the slope. The geometric CNL is determined by the law of the projection of the cortical angle [2]. The total value of the CNL for one or another point of the premises is determined by the following components: the proportion of natural light created by the direct light of the sky and evaluated by the value of the geometric CNL; The proportion of CNL, due to the side lighting reflecting light facades of confronting buildings and lands. With the participation of direct sunlight in creating the brightness of the reflective surfaces is excluded (Fig. 1).

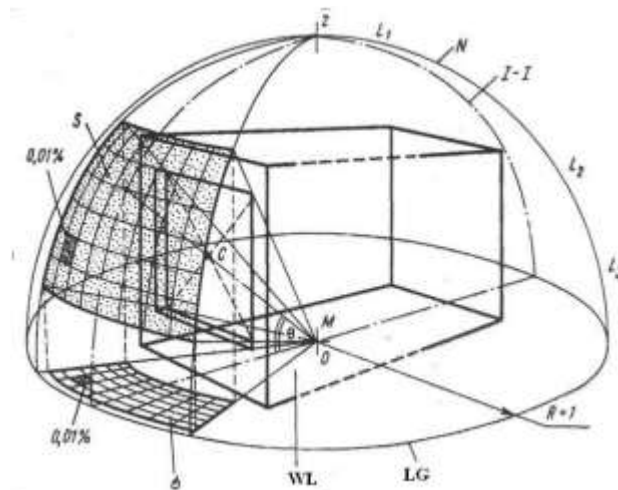

Fig. 1. - Grafic welkin model [1]

Figure 2a shows the sectoral-cellular model of a hemispherical helioclitromatron with a diameter of 10 m, that is, a height of 5 m. The dimensions of each cell are (10 × 10) angular degrees. Figure 2b shows the switching control circuitry of 324 LED cells connecting through the LED series controllers to the central server, the software

environment of which controls the brightness of the glow of LEDs in the cells themselves.

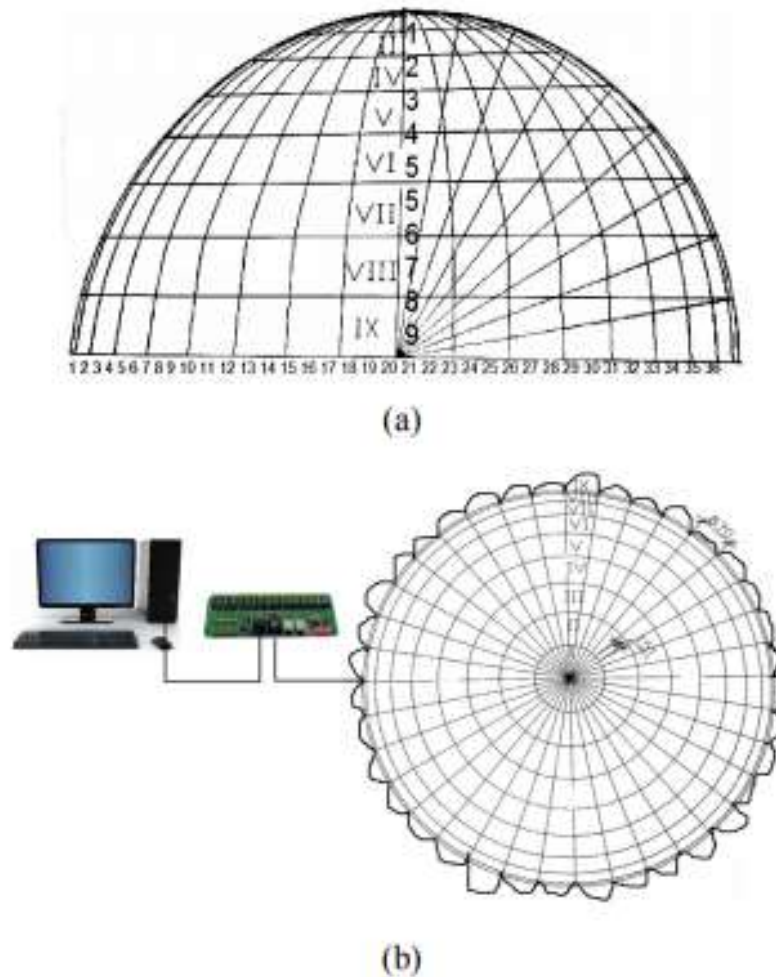

Fig.2 - 36 sectoral model of heliostat with 324 LED cells( a) and controlled circuit for illumination(b).

Considering the importance of the development of artificial light environments for modeling the influence and perception of light and color in space, proposed a model for lighting control in the artificial skyscraper. Heliostat is used as an object of research on modern problems of optimization of light color environment of cities. Sets of experimental models and designs allow you to investigate the influence of world-tech effects and insulations.

#### References:

1. Melnyk O.S., Kosov A.O. Automated Control LED Systems of Artificial Skyscraper. //Electronics and Control Systems, 2017, № 3(53), p. 62-67.
2. V. O. Yegorchenkoov, M. B. Yatsiv, A. M. Yugov, and R. I. Kinash, Estimated and experimental methods for assessing the natural light environment of premises: A manual for architectural and construction specialties. Lviv, "TzOV Space M", 2008, 111 p. (in Ukrainian)



## ОЗЕЛЕНЕННЯ ДАХІВ ЯК ЗАСІБ ЕКОЛОГІЗАЦІЇ МІСЬКОГО ПРОСТОРУ

**Косик Оксана Іванівна,**  
Кандидат біологічних наук, доцент  
КНУ імені Тараса Шевченка  
ННЦ Інститут біології та медицини

**Гвоздецька Анастасія Віталіївна**  
Студентка IV курсу  
КНУ імені Тараса Шевченка  
ННЦ Інститут біології та медицини

Одним із завдань сучасних архітекторів є створення міського середовища, в якому б людина відчувала себе захищеною від зовнішніх негативних впливів навколишнього світу. Багато архітекторів вже почали усвідомлювати, що чим більше природних матеріалів буде використано при реалізації проєктів громадського простору, тим комфортніше себе почуватиме людина в цьому середовищі. Це відображається в тому, що все більше людей прагнуть віднайти гармонію з природою і змінити виснажені урболандшафти на природні екосистеми. Озеленення дахів є одним з напрямків наближення людини до живої природи.

Термін «зелені дахи» (*англ.* green roof) – це дахи будівлі, які повністю або частково покриті рослинами та ґрунтовим шаром. В сучасному світі цей колись примітивний спосіб використання даху набуває щораз більшої популярності і з кожним роком все більше перетворюється на високу технологію експлуатації покрівель. Зелений дах – це не тільки унікальний спосіб виразити свою особистість та надати своєму будинку неповторного вигляду, це і додатковий простір для відпочинку населення, і демонстрація своєї екологічної позиції [1].

Відомо, що у містах існує ефект «острова тепла», який утворюється через порушення природних процесів охолодження і випаровування внаслідок щільної забудови [2]. Зелені дахи можуть знизити температуру в спеку у всьому місті, що у свою чергу, призведе до зменшення енерговитрат на охолодження і очищення повітря в приміщеннях. Крім того, вони поглинають частину міського шуму і вуглекислий газ. Зелені покрівлі затримують зайву дощову воду, рятуючи міста від затоплення під час дощів. А також накопичують дощову воду в баках, яку можна використовувати для поливу та інших технічних потреб.

В наші дні ідея озеленення покрівель не має кордонів. Зелений дах отримав міжнародне визнання та незалежно від особливостей клімату використовується в усіх регіонах та країнах світу – від Америки до Австралії, від Аргентини до Китаю. Зараз озеленений дах є одним з найперспективніших напрямків ландшафтного дизайну зовнішнього простору. У розвинених країнах урядові

структури та місцеві муніципалітети намагаються різними способами заохочувати архітекторів, проєктантів, власників нерухомості до озеленення міських покрівель, зокрема шляхом матеріального стимулювання: зниженням податків, пільгами або частковою допомогою з фінансуванням. Лідером за кількістю зелених дахів у Європі є Німеччина, де кожного року створюється близько 14 мільйонів зелених дахів [3].

Сучасні сади на дахах є дуже різноманітними за функціональністю, формою, ландшафтним дизайном і оформленням. Для їх проєктування використовуються дахи різноманітних будівель: житлові комплекси, гаражі, паркінги, супермаркети, університети, школи, офіси, кінотеатри, склади, закинуті промзони тощо. В залежності від навантажень на дахову конструкцію та різновидів рослин озеленення даху можна розділити на дві категорії: екстенсивне та інтенсивне. Більш поширеним серед власників приватних ділянок є саме екстенсивний вид озеленення, оскільки таке озеленення потребує мало ґрунту та догляду. В цьому випадку на покрівлі вистилається килим з газонних трав або низькорослих багаторічників. Зазвичай таке озеленення конструюють на неексплуатованих та похилих дахах з ухилом до 28 градусів. Очевидно, що доступ людей до таких покрівель не передбачається. Основним призначення екстенсивних дахів є захист будівлі від надмірної сонячної радіації та покращення екологічної ситуації навколишнього середовища. Екстенсивне озеленення набирає все більшої популярності у великих мегаполісах, де вартість землі є надвисокою [4]. Зокрема, сучасним трендом екологізації міського середовища є обладнання зупинок громадського транспорту із озеленими дахами, які створюються для людей, які не мають власного автомобіля чи надають перевагу муніципальному транспорту. Це люди, які обирають для пересування маршрутні таксі, тролейбуси та трамваї - студенти та молодь, прогресивні мешканці міста, які свідомо відмовляються від використання персонального автотранспорту з метою збереження чистоти повітря навколишнього середовища. Яскравим прикладом є облаштування 316 автобусних зупинок у місті Утрехт, Нідерланди [5].

Отже, зелені дахи, відповідаючи екологічним викликам сучасності, можуть стати не тільки окрасою урбопросторів, але і прекрасним рішенням для поліпшення якості повітря та стати звичною практикою для міст України та всього світу.

### Список використаних джерел

1. Вікіпедія (2001). *Green roof*. [Електронний ресурс] [[https://en.wikipedia.org/wiki/Green\\_roof](https://en.wikipedia.org/wiki/Green_roof)].
2. Косик О.І., Светлова Н.Б., Чень Мінлей. Сучасні методи оцінювання кліматоформуючої здатності рослин для підбору перспективних видів в озелененні мегаполісів / The european potential for development of natural science, Lublin, Poland, November 27–28, 2020. DOI [<https://doi.org/10.30525/978-9934-26-006-3-5>].

3. Олигорский, П. (2017). *Зелёные крыши Штутгарта: обязанность для девелоперов и экономия для города.* [Электронный ресурс] [[https://archi.ru/tech/news\\_64967.html](https://archi.ru/tech/news_64967.html)].
4. Титова, Н. (2002). Сады на крышах. Москва: ОЛМА-ПРЕСС Гранд.
5. Green-roofed bus shelters in Utrecht (2017) [Электронный ресурс] [<https://www.utrecht.nl/city-of-utrecht/bus-stops-with-green-roofs/>].

# МУЗИЧНО-РУХОВИЙ БАЗИС КУЛЬТУРИ ЯК ЧИННИК СТИЛЬОВОЇ ЄДНОСТІ

**Вороновська Ольга Володимирівна**

Кандидат мистецтвознавства, доцент

Південноукраїнський національний педагогічний університет імені

К.Д.Ушинського

Будь-які емоційно-значимі художньо-рухові універсалії є також інтонаційними виразниками музичного мислення, що є притаманними певному стилю епохи чи національній культурі. З цього погляду ми пропонуємо під поняттям «музично-руховий базис культури» розуміти сукупність жанрових і стильових рухових універсалій у певних історичних і культурних рамках. В. Суханцева відносно цього вважає, що носієм генетичного коду культури в її музичній визначеності, найменшим цілісним утворенням («своєрідною молекулою») музичних систем є епохальний ритмо-інтонаційний комплекс. Він – результат «роботи» колективної, надіндивідуальної музично-буденної свідомості, що складається у товщах культури. У такому вигляді він дається композитору, котрий опиняється «перед лицем» культурогенної норми, яка незалежно від його бажань і прагнень певною мірою регламентує авторський задум» [2, с. 154]. Іншими словами, який би не був вільний по відношенню до культурної традиції той чи інший творчий стиль, він неодмінно буде детермінований специфікою генезисних рівнів музичного руху. Нормативно-регламентуючі функції музично-рухового базису культури чи епохи обумовлені ще і тим, що в ньому закладені і підлягають розгортанню на рівні музично-образної цілісності стимули першо- та другосигнальної реакції на часовий потік. В зв'язку з цим музично-руховий базис культури чи епохи «згортає еволюційно-спадковий код людини, який має в генезисі моторно-руховий і емоційно-комунікативний стереотипи» [3, с.58].

Так, наприклад, світова музична культура склалася таким чином, що одні її культурно-цивілізаційні регіони відзначені переважним розвитком мелосу, інші – ритму. Величезний контраст у цьому плані складають Європа та Африка: сутність музичної культури першої – мелодико-гармонійна, сутність другої – ритмічна. У Європі при загальній «мелопейній спрямованості музики» [4, с. 27] протягом приблизно двох тисяч років «ритмопейний шар» існував, але займав суто підлегле значення.

Звідси ясно, що тілесно-духовні відчуття, наприклад, легкості-ваги, спрямованості-стриманості, різкості-плавності, енергійності-м'явості виявляються необхідною початковою ланкою важливих ототожнень зі світосприйманням, із сутнісними силами одухотвореної людини, з вищим станом свідомості.

Принципове поновлення всій культурі Європи принесла «ритмічна музика» у ХХ столітті, у якій музичний рух став актуальним явищем соціуму сторіччя. Т. Куришева пише: «Після тривалого «занурення» в сферу мелодійної і ладо-гармонійної індивідуалізації, на новому етапі розвитку музики знову загострюється відчуття моторної виразності, і паралельно з інтенсивним освоєнням цієї сфери геніальними «ритмістами» сучасності, починає по новому чути класична спадщина» [1, с. 78]. Новий погляд на музичний рух був пов'язаний з активно розвинутою темою динамізму, що охопила деякі наукові і художні орієнтації. В мистецтві взагалі відроджується інтерес до ритуалу, ігрового дійства, до «мистецтва руху» (термін Т. Куришевої). Так, якщо Ш. Гуно, в спробах нового прочитання творів І.С. Баха, доповнює прелюдію C-dur мелодією, посилюючи відповідно до естетичних вимог часу вокальний, мелодійний початок, то Р. Щедрін в своїй транскрипції «Кармен» Ж.Бізе заглиблює і ускладнює саме ритмічну основу першоджерела, дозволяючи слухачам гостріше сприймати танцювальну природу твору.

Переважаюча роль музичного руху над мелодійністю відбивається не тільки у музичній образності, але й у виразних засобах. Підвищується енергія ритму, культивуються остинатні форми, механістичний рух. Так, «Пасифік 231» А. Онеггера був сприйнятий як «уособлення ритму сучасного руху». Темброво-ударний фактор часто виходить на перший план, стаючи основою музичної виразності (особливо яскраво це дає про себе знати у творчості М. Равеля, І. Стравінського, С. Прокоф'єва, К. Орфа та ін.). Одночасно композитори експериментують з ритмічною нерегулярністю, створюють численні плани різнорідного руху.

Музичний рух активно впливає і на конкретні жанрові рішення. Суттєвою ознакою є проникнення атрибутів пластики в інструментальний твір: по-перше, за рахунок введення партії пластичного виконавця (фортепіанні мініатюри «Меломіміки» В. Ребікова, «Нонет» В. Щербачьова); по-друге, коли пластика (без безпосередньої участі пантоміми або жанрових посилянь) ставала першоосновою художнього образу (численні твори С. Прокоф'єва).

Крім того, освоюються нові танцювальні жанри, породжені «століттям джазу», що складають нову сюїту з «модних» танців. Яскравим прикладом цього є творчість І. Стравінського, Б. Бартока і багатьох інших. Період інтенсивного застосування ритмоударного тематизму приходить на 50-70 роки ХХ століття, коли твори для одних ударних чи ударних у рівноправному ансамблі зі струнними і духовими зайняли помітне місце (твори К. Штокхаузена, П. Булеза, С. Губайдуліної, Е. Денісова та інших). Ритмічні прогресії, ритмічні серії та інші ритмоформули композиторів середини ХХ століття перетворюють сферу музичного руху на централізуючий стрижень композиції.

Якщо казати про музично-театральні жанри, в яких найбільш відчутно виявилось «мистецтво руху» в широкому значенні слова, де жест не просто є виразником певних емоцій, а стає принципово новим фактором у системі пластичного узагальнення, то це, звичайно, балетний театр. Саме в ньому у новій естетичній якості – в органічному синтезі – об'єдналися пантоміма і музично-танцювальні, музично-ігрові, музично-театральні форми.

В остаточному висновку музично-руховий базис культури чи епохи, звідки композитори і виконавці здобувають свої художні засоби, визначається предметністю музично-інтонаційних образів, їх «модальними» якостями, музично-художньою картиною епохи, що обумовлює наявність «інтонаційно-рухового словника» епохи.

### **Список літератури**

1. Курышева Т. Театральность и музыка. – М., 1984. – 201 с.
2. Суханцева В. Категория времени в музыкальной культуре - К.: Либідь, 1990. – 184 с.
3. Суханцева В. Музыка как мир человека (От идеи Вселенной – к философии музыки). – Луганск, 2000. – 192 с.
4. Холопова В. Музыка как вид искусства. – М., 1994. – 260 с.

## СОВРЕМЕННЫЕ ВЫРАЗИТЕЛЬНЫЕ СРЕДСТВА УЛИЧНОГО СПЕКТАКЛЯ

**Лачко Ольга Юрьевна**

кандидат искусствоведения, старший преподаватель кафедры режиссуры,  
Харьковская государственная академия культуры

Специфика исследования художественных особенностей уличного спектакля предполагает анализ данного феномена через призму зрелищной культуры Украины. Современная ситуация развития театра под открытым небом характеризуется заимствованием зарубежного опыта, ведь рост прагматизма современного социума изменил подход к созданию и реализации современных спектаклей, где доминантой становится момент развлечения и интерактива. Современного зрителя не устраивает односторонняя связь с искусством, он заинтересован в завоевании симпатии, он желает принять активное участие в создании спектакля. Означенная ситуация приводит к проблеме поиска новых форм и направлений, которые позволяют не только режиссеру создать художественное произведение, но и зрителю. На современном этапе отсутствуют фундаментальные исследования, которые рассматривают вопросы комплексного использования новейших сценических технологий в контексте создания уличного спектакля. Проведение целостного искусствоведческого анализа, позволит конкретизировать заданную проблему, выстраивая концепцию эволюционного развития выразительных средств.

В результате научно-технического прогресса появились абсолютно новые возможности для воплощения художественного замысла уличного спектакля: проекционные системы, модульные сценические конструкции, водные экраны, голографические проекции. Язык уличного театра диктуется большими сценическими площадками и разреженностью пространства, поэтому в спектаклях под открытым небом преобладают визуальные средства выразительности: гигантские механизированные марионетки, движущиеся конструкции, оригинальные транспортные средства. В процессе сценического действия создается не индивидуальный образ персонажа, а собирательный герой, символический образ-аллегория, выражающий режиссерский замысел. Довольно часто режиссер-постановщик уличного театра способен манипулировать восприятием тех или иных общественных явлений с помощью разнообразной палитры современных выразительных средств. Характерным для уличного театра становится использование максимального количества спецэффектов: пиротехника, дым, элементы огненного шоу, это продиктовано такой специфической чертой как постоянная смена места действия, ведь на некоторых местах выступления может отсутствовать возможность монтажа светового оборудования.

Следует отметить, что для уличного театра характерна своя линия развития, независимо от других театральных форм зрелищной культуры. Освоение новых средств художественной выразительности приводит к созданию совершенно

особого, яркого и индивидуального художественного языка: «..использование в современных условиях высокотехнологичного видео и мультимедиа контента в спектаклях обогащает спектр большого потенциала уличного театра» [1]. Постоянно развиваясь, создавая конкурентоспособный культурный продукт и гастролируя с ним, мы можем не только знакомиться с передовым опытом других стран, но и успешно интегрироваться в международный культурный процесс.

### **Список литературы:**

1. Федоренко Т. Н. Исторический и современный опыт европейских и российских уличных театров в контексте культурной жизни современного мегаполиса // Вопросы культурологии. 2018. № 2. С. 43–46.



## **ШЫҒЫС АРАЛ ӨңІРІНІҢ ЕРЕКШЕ ҚОРҒАЛАТЫН ТАБИҒИ АУМАҚТАР МӘСЕЛЕЛЕРІ**

**Алмағанбетова Алтын**

химия -биология пәнінің мұғалімі

Ж.Әбдірашев ат. №62 мектеп-лицейі, Арал қаласы, Қазақстан

**Айдаров Оразхан Турсункожаевич**

география ғылымдарының кандидаты, аға оқытушы,

Қорқыт Ата атындағы Қызылорда университеті, Қазақстан

Қызылорда облысы – Қазақстанның оңтүстік батысында, Сырдария өзенінің екі жағын ала, қарт Қаратаудан Арал теңізіне дейінгі аралықты алып жатыр.

Республика аумағының 8,4 пайызын мемлекеттік орман қоры алып жатса, (4% таза орманды жерлер) оның 2,69 пайызы ерекше қорғалатын жерлер. Бұл орман жері негізінен топырақ және су қорғау рөлін атқарады, ал оның ішінде қорықтар 0,31%-ғана алып жатыр. Облыс аумағының 0,19% ерекше қорғалатын жерлер, соның ішінде қорықтар 0,07%-ғана, бұл деген өте аз көрсеткіш. Мамандардың бағалауынша, негізгі экожүйелерді табиғи түрге жақындау етіп сақтау үшін жер бетінің кемінде 30% қорғауға алу қажет [1].

Ал бүгінгі таңда біздің елде 2%-ғана қорғауға алынған. Ал табиғи жағдай мен ландшафтарды, өсімдік пен жануарлар дүниесін біршама сақтап қалу үшін Қазақстанда жер көлемінің кемінде 5% қорғауға алу қажет. Мысалы, жер көлемі біздің республикамыздың аумағынан бірнеше есе кіші Англия жерінде 189 ұлттық қорықша, 10 ұлттық парк, 81 корольдік қорықтар болса, ал Германияда 735 қорықша, 400-ден астам ландшафтық қорықшалар, 9100 табиғат ескерткіштері бар. Сол сияқты Франция жерінде 22 ұлттық парк, 20 қорық бар. Ал Қазақстан Республикасы бойынша не бары 9 мемлекеттік қорық, 62 қорықша (оның 42 – зоологиялық, 18 – ботаникалық, 2 – палеонтологиялық), 5 ұлттық парк және 24-тен астам табиғат ескерткіштері бар [2].

Деректер бойынша Сыр өңірінде "Сыр жолбарысы" мекен еткен, оның соңғысын Арал балықшылары 1848 аулаған. Бекчурин осы маңнан жабайы жылқы – тарпандарды көргенін айтады [3].

Сырдария суының азаюы өңірдің қабат аралық (жерасты) су деңгейінің төмендеуіне әсер етіп отыр. Сөйтіп аумақтың шөлденуінен табиғи аридтік ландшафт ауданының қысқаруына әсер етіп және өсімдіктер мен көптеген жануарлардың өмір сүру аймағын тарылтып отыр. Мемлекетіміздің Қызыл кітабына облысымыздың аумағын мекендейтін сүт қоректілерден 7, құстардан 24 (мұның ішінде ұялайтыны, қыстайтыны, ұшып өтетіні бар), бауырымен жорғалаушылардан 1 (келес – серый варан), балықтардан 7, өсімдіктерден 12 түр енген [4]. Сирек кездесетін және құрып кету қаупі бар түрлерді қорғау үшін

облыста 1 мемлекеттік қорық, 2 қорықша ұйымдастырылған, бірақ қорықшалардағы тәртіп олардың қатаң ережелерін сақтай бермейді.

Облыс аумағында кейбір әдебиеттерде өсімдіктің 756 жуығы кездеседі десе, ал кейбір әдебиеттерде 819 деп келтіреді. Оның 50 ден астамы дәрілік қасиеті бар, 12 түрі Қазақстан Республикасы Қызыл кітабына енгізілген (1981 ж.), және 9 түрі қорғауға алынған. Әсіресе сирек және құрып кету қаупі бар Қазақстанның Қызыл кітабына енген өсімдіктер ерекше қорғауды қажет етеді.

Сыр өңірінен сирек және құрып кету қаупі бар өсімдіктер қатарына 17 түрі енгізілген: қоңыр жүзгін (*Calligonum treste litu*), қарапышақ (*Eminium Lehmannii Ciraliaceae*), Борщов қызғалдағы (*Tupila borszowii Regel (Liliaceae)*), бүршікті альдрованда (*Aldrovanda vesiculosa L.*), хива сораңы (*Salsola chiwensis*), қаражемісті итжүзім (*Bryonia melanocarpa Nabiev*), тораңғыл (*Populus pruinosa Schrenk*), Корольков қызғалдағы (*Tulipa Korolkowii Regel*), аласа мерендера (*Merendera robusta Bunge*), соғды қызғалдағы (*Tulipa Sogdiana Regel*), кіші наяда (*Najas minat all*), спираль валшенерия (*Vallisneria spiralus L.*), шығыс акантолеписі (*Eschinops acontholipis*), түкбас жолжелкен (*Schischinia*), шай жапырақ (*Centaurea nitida*).

Қорғауды қажет ететін өсімдіктер: каспий жуасы, бүзе қызғалдағы, леман қызғалдағы, сары резеда. Бұл өсімдіктердің кейбіреуі қорықшалардың аумағында. Бірақ қорғалымдар олардың қатаң қорғалуын қамтамасыз ете алмайды. Сондықтан Қазақстанның Қызыл кітабына енген Қызылорда облысындағы бірде-бір өсімдік өз дәрежесінде қорғалмайды деген сөз.

Сырдариялық Қаратаудың да өсімдік дүниесінің өзіндік ерекшелігі бар. Бұл өңірдің өсімдік дүниесі әлі күнге дейін толық зерттелмеген. Мұнда Қызыл кітапқа енген жуа тұқымдастарының он түрі кездеседі, жусанның: басты жусан (*Artemisia diffusa*), тамыр жусан (*A.terrae*), қияқ жусан (*A.Juncea*), рута жапырақ (*A.rutifolia*) түрлері және тобылғы т.б. кездеседі. Сондықтан жоғарыда келтірілген екі қорғалымды аймаққа үшінші Қаратау тау алды аймағын кіргізсе. Яғни, жуа тұқымдастары мен Қаратаулық (Сырдариялық Қаратау) өсімдік түрлілігін сақтау.

Арал өңірінің өсімдік қоры өте бай шикізат көзі болып табылады, бүгінге дейін ол аз пайдаланылуда (отындықты есептемегенде). Олардың ішінде дәрілік түрі (50 түр) көп тараған, эфир майлысы (5), техникалық (12), құрылыстық (20), бояу алатын (7) және т.б. түрлері кездеседі. Ең маңызды шикізат қоры ретінде қызыл мия (*Cluscyrrhyza glabra*), қамыс (*Phragmites australis*), адыраспан (*Peganum harmala*), итсигек (*Anabasis aphylla*), ши (*Iasiagrostis splendene*), сферофиза (*Sphaerophysa salsula*), қымыздық (*Rheum tataricum*) саналады [5].

Адамның көп жылдық шаруашылық әрекетінің салдарынан өңірдің жануарлар әлемі жұтаңдап кетті, олардың көбісі қорғауды, көбейтуді қажет етеді, біразы Қазақстанның Қызыл кітабына енгізілді. Сүт қоректілерден - түркімен құланы, қарақұйрық, тоғай бұғысы, шағыл мысығы (барханный кот), сабаншы, қарақал, қаратау архары; құстардан – алакөз сүңгуір, жыланжегіш қыран, дала қыраны, қарақұс, бүркіт, аққұйрықты суббүркіт, жорға дуадақ, қарабауыр бұлдырық, ақбауыр бұлдырық, қылқұйрық бұлдырық, қоңыр кептер, үкі, қызғылт бірқазан, бұйра бірқазан, сары құтан, кіші аққұтан, қалбағай, қарабай,

қара ләйлек, сұңқылдақ аққу, дуадақ, ителгі, ақтырна, ақбастырна; бауырымен жорғалаушылардан – кесел (серый ворон); балықтардан – Сырдария тасбекіресі, пілмай және Арал бекіресі (шип), Арал албырты, Шортан тәрізді ақмарқа, Арал қаязы (Арал.усач), Түркістан қаязы, Шу сүйрік қанаты.

Сол сияқты 1929 жылы Сырдарияға севрюга, Аралға пузанка (сельдь) әкеліп жіберілген. Осындай биологиялық алуан түрлілікке қарамастан осы аталған жан-жануарлар мен құстарды қорғайтын бірде-бір қорық бұл өңірде ұйымдастырылмаған.

Барсакелмес қорығына жерсіндірілген түркімен құландарының динамикасына жасалған талдаудан, олардың жылдан-жылға көбейіп жергілікті жердің табиғатына бейімделіп кеткендігі көрінеді. Алайда Арал теңізі тартылып, Барсакелмес аралы құрлықпен қосылып кеткеннен кейін құландарды Қазақстанның басқа аймақтарына, Қапшағай жағасына көшіріп, кәрі құландарды осы өңірге тастап кеткен болатын. Біз экспедициялық зерттеу кезінде (1999-2009 ж.) осы қалған құландардың жас төл есебінен көбейгенін байқадық. Яғни, егер осы өңірдің аң-құстарына қорғау ұйымдастырылса олар өздігінен осы өңірдің табиғи-климаттық жағдайына бірітіндеп бейімделу кезеңін басынан өткізу барысында табиғи қалпына келу мүмкіндігі бар.

Қорыта айтқанда қорықтар ұйымдастыруға өте қолайлы аумақтар. Ескерте кетеміз, қолайлылық жағдайы әлеуметтік-экономикалық талаптармен анықталады. Бұл топқа антропогендік әрекетке өте әлсіз ұшыраған немесе мүлдем әрекет жоқ аумақтарды жатқызамыз. Олар: Құланды үстірті, Қасқақұлан (Барсакелмес), Қызылқұм, Қарғалы, Телікөл, Қаратау өңірлері.

### Пайдаланған әдебиеттер

1. Вепринцев Б.Н., Ротт Н.Н. Проблема сохранения генофонда // Подписная научно-популярная серия „Биология”. - М.: Знания, 1985. - №1. - С.6.
2. Бейсенова Ә.С., Чилдебаев Ж. Экология. - Алматы: Рауан, 1999. - 16 б.
3. Айдаров О.Т., Балтаев Қ., Нұрғызарынов А.М. Қазақстандық Шығыс Арал өңіріндегі өсімдік жамылғысының қазіргі күйі // Оңтүстік Қазақстан ғылымы мен білімі: Республикалық ғылыми журнал. – 2001. - №26. – 10-12 бб.
4. Гвоздев Е.В. Перспективы формирования природно-заповедного фонда Казахстана. – Алма-Ата: Наука КазССР, 1989. - С.52.
5. Байтенов М.С. В мире редких растений. - Алма-Ата: Кайнар, 1986. - С.176.

## **ВИКОРИСТАННЯ ОФШОРНИХ ЗОН ЯК СПОСОБУ УХИЛЕННЯ ВІД ОПОДАТКУВАННЯ ПРИ ЗДІЙСНЕННІ ЗОВНІШНЬОЕКОНОМІЧНОЇ ДІЯЛЬНОСТІ**

**Вінічук Марія Володимирівна**

кандидат економічних наук, доцент,  
доцент кафедри фінансів та обліку  
Львівський державний університет  
внутрішніх справ

Посилення процесів глобалізації, інтернаціоналізації, мегарегіоналізації зумовлюють зростання темпів переміщення фінансових активів, розширення кордонів світового фінансового ринку та створення сучасної розвинутої мережі транснаціональних фінансових центрів – офшорних зон. Зостаючи масштаби офшоризації економіки як на національному, так і на міжнародному рівні засвідчують інтенсифікацію прибутковості операцій з фінансовими активами та необхідність залучення фінансової комунікації офшорних юрисдикцій з метою приховування реальних обсягів фінансово-господарської діяльності внаслідок ведення тіньової економічної діяльності та мінімізації податкових відрахувань.

Використання офшорів як способу ухилення від сплати податків є дієвим та зручним інструментом, оскільки на території таких спеціальних зон запроваджено сприятливий фіскальний та валютно-фінансовий режими, забезпечується високий ступінь захисту комерційної і банківської таємниці.

Зауважимо, що зовнішньоекономічна діяльність суб'єктів господарювання України значною мірою піддається впливу ризиків та загроз міжнародного характеру. Аналіз дохідної частини державного бюджету країни засвідчує значні недоотримання платежів внаслідок виведення капіталів за межі країни, зокрема, питома частка належить експортно-імпортним операціям. При цьому, основними схемами відтоку капіталу за кордон є: (1) експорт із заниженням рівня цін; (2) проведення фінансових операцій із залученням торгових посередників, так званих, пов'язаних осіб, які розміщуються на території офшорних зон; (3) кредитування в міжнародні групи компаній з використанням значно вищих ринкових ставок; (4) виплата та погашення відсотків за борговими зобов'язаннями; (5) виплата дивідендів.

Детальні дослідження структури експорту в офшорні зони (табл. 1) за період 2014–2018 рр. показує сумарне зростання обсягів експорту до «класичних» офшорів на 16,9 % у 2017 р. та 12,9 % у 2018 р.

Таблиця 1

Динаміка обсягів експорту з України до офшорних юрисдикцій,  
2014–2018 рр.

млн. дол. США

№ за/п	Показник	Роки				
		2014	2015	2016	2017	2018
1.	Експорт до «класичних» офшорів	4,32	2,72	2,72	3,18	3,59
	Питома вага (відношення до загального обсягу переміщень капіталів за межі України), %	1,9	4	3,1	5,7	5,5
	Динаміка (відношення до попереднього року)	-	-37	0	+16,9	+12,9
2.	Експорт до «гібридних» юрисдикцій	17,42	13,61	13,05	17,01	19,02
	Питома вага (відношення до загального обсягу переміщень капіталів за межі України), %	7,6	20	14,7	30,3	29,28
	Динаміка (відношення до попереднього року)	-	-21,9	-4,1	+30,3	+11,8
3.	Сума загального експорту до «класичних» та гібридних офшорів	21,74	16,33	15,77	20,19	22,61
4.	Експорт загалом	65,42	47,87	46,23	53,97	58,97

Складено автором за даними: [1, с. 13]

Більшими темпами приросту характеризується експорт у «гібридні» юрисдикції, який у 2017 р. відновив обсяги докризового 2014 р., а в 2018 р. досягнув позначки у 19,02 млн. дол. США. Такі тенденції свідчать про посилення процесів офшоризації економіки, переміщення капіталів за межі країни та зростання обсягів ухилення від сплати податків.

Зауважимо, що експорт з України та імпорт в Україну є елементами «схемних» торгово-фінансових операцій, основною метою яких є мінімізація бази оподаткування та приховування реальних обсягів валютної виручки.

Таким чином, в результаті проведеного дослідження можна констатувати, що офшорні зони є одним із інструментів ухилення від оподаткування при здійсненні зовнішньоекономічної діяльності суб'єктами господарювання України. Основними перевагами використання офшорних зон являється спрощений механізм оподаткування на їх території та високий ступінь конфіденційності і захисту банківської й комерційної таємниці.

#### Список літератури:

1. Порівняльний аналіз фіскального ефекту від застосування інструментів уникнення оподаткування в Україні: нові виклики. Інститут соціально-економічної трансформації. Київ, 2019. 64 с.

# **ФОРМУВАННЯ ТА ЦІЛЬОВІ ОРІЄНТИРИ ФІНАНСОВОЇ ПОЛІТИКИ ЩОДО ДЕРЖАВНОГО РЕГУЛЮВАННЯ ФІНАНСОВОГО ЗАБЕЗПЕЧЕННЯ СТАЛОГО РОЗВИТКУ ПІДПРИЄМСТВ АГРАРНОЇ ГАЛУЗІ УКРАЇНИ**

**Гузар Б.С.,**

к.е.н., доцент,

доцент кафедри фінансів, банківської справи та страхування  
Уманський національний університет садівництва

В умовах постійно існуючих соціально-економічних суперечностей щодо формування і розподілу фінансових ресурсів перед суспільством стоїть завдання сформувати стійкий аграрний сектор національної економіки, спроможний гарантувати продовольчу безпеку країни, нарощувати її експортний потенціал, у контексті перебудови суспільних відносин формувати конкурентоспроможні рівноправні підприємницькі структури. Аграрна галузь зазнає постійного впливу політичних і фінансових криз, проте і досі залишається інвестиційно привабливою як на внутрішньому, так і на зовнішньому ринку.

Конкурентоспроможність сільськогосподарських підприємств передбачає можливість їх ефективного функціонування в умовах ринкової економіки. Це означає, що їх виробнича діяльність повинна найповніше відповідати споживчому попиту, забезпечувати максимальну окупність засобів виробництва та вкладеного капіталу. Ефективне реформування аграрної економіки, її структурне перетворення з якісним оновленням засобів виробництва, ринкової та соціальної інфраструктури завжди базується на відповідному фінансовому забезпеченні. Вагому роль у розвитку аграрного сектора економіки відіграє рівень фінансового забезпечення відтворення виробничого процесу сільськогосподарських підприємств.

Сучасні вимоги світового ринку та динамічні соціально-економічні процеси в країні зумовлюють суттєву переорієнтацію фундаментальних підходів до напрямів і сутності фінансового забезпечення діяльності сільськогосподарських підприємств.

Перед суспільством також постали нові виклики щодо: земельної реформи; створення, розвитку й зростання ролі новостворених об'єднаних територіальних громад у сільській місцевості; міграції робочої сили та ін.

Аграрний сектор формує засади збереження суверенітету держави та національної безпеки, продовольчу, фінансово-економічну, екологічну й енергетичну безпеку, сприяє розвитку суміжних, технологічно пов'язаних галузей національної економіки країни, прямо впливає на якість життя населення та розвиток сільських територій. Саме тому проблема державної політики щодо фінансової підтримки сталого розвитку аграрного сектора є багатоплановою. Її вирішення передусім полягає у формуванні сучасної дієвої системи фінансового

забезпечення, яка сприятиме посиленню конкурентоспроможності національних виробників сільськогосподарської продукції та соціально-економічному розвитку сільських територій.

Проблеми формування фінансової політики сталого розвитку України та фінансового забезпечення діяльності підприємств досліджували відомі вітчизняні вчені, серед яких: І. Бланк, О. Василик, Ю. Воробйов, В. Кудряшов, О. Кириленко, С. Львовчкін, І. Ткачук, О. Тулай, В. Федосов, С. Юрій Проблеми та особливості фінансового забезпечення сільськогосподарських підприємств знайшли відображення у наукових працях таких вчених: О. Гудзь, М. Дем'яненко, В. Жук, М. Кропивко, Ю. Лупенко, М. Малік, В. Месель-Веселяк, О. Олійник, П. Саблук, Ю. Стецюк, Л. Худолій та ін.

В умовах фінансової і політичної кризи, глобального впливу світових фінансових інституцій, жорсткої внутрішньої та міжнародної конкуренції настає нагальна потреба узагальнити існуючі виклики, поглибити розуміння залежності розвитку сільськогосподарських підприємств від виваженої фінансової політики держави в аграрному секторі економіки України, окреслити стратегічні напрями формування державної політики щодо фінансового забезпечення розвитку сільськогосподарських підприємств.

Державна підтримка виробництва сільськогосподарської продукції є однією зі складових системи державного регулювання і за своїм змістом включає різні форми, способи й інструменти впливу на функціонування аграрних підприємств зокрема і сільських територій загалом. Закон України «Про державну підтримку сільського господарства України» визначає основи державної політики у бюджетній, кредитній, цінovій, регуляторній та інших сферах державного управління щодо стимулювання виробництва сільськогосподарської продукції та розвитку аграрного ринку, а також забезпечення продовольчої безпеки населення[1].

Державне регулювання об'єднує такі основні складові: адміністративно-правовий вплив, заходи обмежувального характеру - товарна та фінансова інтервенція, фінансова підтримка виробників сільськогосподарської продукції у формі бюджетної позики; кредитна підтримка, податкова преференція. Стратегія розвитку аграрного сектора економіки України орієнтована на формування ефективного соціально спрямованого сектора економіки держави, здатного задовольнити потреби внутрішнього ринку й забезпечити провідні позиції на світовому ринку сільськогосподарської продукції та продовольства. При цьому за основу береться багатоукладність галузі, що на даному етапі розвитку вимагає формування різних категорій господарств, власники яких проживають у сільській місцевості[2].

Вітчизняні науковці підкреслюють необхідність уточнення основних напрямів і пріоритетів державної підтримки аграрної галузі.. Так, наприклад, пріоритетними напрямками при підтримці основної діяльності сільськогосподарських підприємств, мають бути: виробництво продукції рослинництва і тваринництва, що забезпечують продовольчу безпеку країни; продуктів дитячого харчування та для окремих соціально незахищених верств населення. Державна підтримка інвестиційної діяльності має бути спрямована на

відтворення ресурсного потенціалу сільськогосподарських підприємств до рівня, який забезпечує їх конкурентоспроможність; створення сучасної виробничої інфраструктури (меліоративних систем, підприємств з переробки та зберігання сільськогосподарської продукції, систем зв'язку тощо) та створення інтеграційних формувань за участю промислового, банківського капіталу, інституційних та індивідуальних інвесторів, а також розвиток нових виробництв на основі місцевих ресурсів і сировини. Державну підтримку інноваційному розвитку галузі необхідно спрямувати найперше на: селекцію у рослинництві й тваринництві; впровадження сучасних технологій; виробництво нових видів продукції та розширення їх асортименту; розвиток освіти й аграрної науки. Пріоритетним також є фінансування розвитку територій та аграрного ринку, зокрема: покращання підприємств соціальної інфраструктури; створення умов для закріплення молоді у селі; будівництво транспортних комунікацій; розширення інфраструктури аграрного ринку.

Пріоритетом державної аграрної політики має стати підтримка фермерських господарств через розвиток сільськогосподарської кооперації з метою підвищення ефективності їх діяльності, дотримання технологічного процесу виробництва, формування партій продукції належного обсягу та якості, її просування на ринок, підвищення рівня зайнятості шляхом розвитку трудомістких галузей сільського господарства[3].

Основними цільовими орієнтирами державної фінансової політики щодо фінансового забезпечення діяльності сільськогосподарських підприємств є сприяння оновленню основних засобів та розширення обсягу оборотних активів з використанням сучасних доміант фінансового забезпечення.

На державну політику фінансового забезпечення діяльності сільськогосподарських підприємств суттєво впливають міжнародні угоди. При вступі України до Світової організації торгівлі держава взяла на себе обов'язки фінансування аграрної галузі через державні та цільові програми наближені до вимог СОТ.

### Список літератури

- 1.Формування фінансового механізму сталого розвитку України: монографія / ред. О. Кириленко, О. Тулай. Тернопіль: ТНЕУ, 2017. 414 с.
- 2.Худолій Л. М., Шевченко Н. Ю. Механізм фінансового забезпечення аграрних підприємств України на середньострокову перспективу. *Науковий вісник національного університету біоресурсів і природокористування України*. Серія: Економіка, аграрний менеджмент, бізнес. 2015. Вип. 222. С. 8 - 15.
- 3.Тулай О. І. Сучасний стан та проблеми фінансового забезпечення сталого розвитку агропромислового сектору. *Науковий журнал «Світ фінансів»*. Тернопіль: Вид-во: «Економічна думка ТНЕУ», 2018. Вип. 3 (56). С. 104-116.



# ІННОВАЦІЙНИЙ РОЗВИТОК УКРАЇНИ В УМОВАХ НЕСТАБІЛЬНОСТІ

**Т. А. Заяць,**

д-р екон. наук, проф.,  
зав. відділу Інститут демографії та  
соціальних досліджень  
імені М.В. Птухи НАН України

Україна перебуває серед країн Центральної і Східної Європи, які останнім часом найвищими темпами втрачають науково-технічний потенціал та висококваліфіковані наукові кадри. Частка інноваційно активних підприємств в промисловості країни протягом 2010–2019 рр. не перевищувала п'ятої частини. В економіці істотно зменшилась частка суб'єктів підприємництва, які запроваджують новітні засоби механізації та автоматизації виробництва. На тлі скорочення загальної чисельності науковців та обмеженого притоку молоді зберігається висока ймовірність нових хвиль глибокої кадрової кризи у науці, вищій освіті та наукомістких сферах промислового виробництва. На жаль, в Україні не створено за досвідом інших країн ефективну багатоканальну систему фінансування науки і освіти; не задіяно ефективних механізмів просування інноваційних продуктів від етапу досліджень та проектно-конструкторських робіт до етапу організації виробництва.

Стратегія розвитку сфери інноваційної діяльності на період до 2030 року, затверджена розпорядженням Кабінету Міністрів України від 10 липня 2019 р. № 526-р. [1], не дає відповіді на питання щодо можливих шляхів трансформації результатів інноваційної діяльності різних секторів вітчизняної економіки в конкретні соціальні зміни. В умовах практики реалізації окремих інноваційних проектів вузького галузевого значення доволі складно сформулювати сприйняття науково-технічних досягнень як джерела нових можливостей, зростання добробуту населення та підвищення якості його життя.

Вочевидь, що такий підхід залишає невирішеними стратегічно значущі проблеми розвитку країни в аспекті мінімізації інтелектуальної еміграції та створення нових робочих місць у наукомістких секторах вітчизняної економіки. Відсутність потужної державної підтримки з фінансування інноваційної діяльності обмежує її вплив на досягнення довгострокових соціальних ефектів, а тим більше – на утвердження в якості одного з ціннісних орієнтирів розвитку. На відміну від європейських країн, які сформували багатоканальну систему фінансування, основним джерелом інновацій в економіці України залишаються власні кошти підприємств.

В Україні відбувається процес інтенсивного насичення внутрішнього товарного ринку імпортованими товарами, у тому числі наукомісткими, виробляти які країна здатна власними зусиллями, створюючи тим самим умови для зростання добробуту населення. Громадяни країни негативно сприймають ситуацію, за якої структурні зміни на користь імпортозалежних секторів

економіки обертаються для них втратою робочих місць і доходів. Зростання імпортозалежності внутрішнього ринку (частка продажу продукції вітчизняних товаровиробників скоротилась з 70,5 % до 52,3 % протягом 2005–2017 рр., а частка імпорту у внутрішньому споживанні зростає з 51,8 % до 61,4 %) [2].

За оцінками вітчизняних науковців у перші роки незалежності в країні було зосереджено 6,5 % світового наукового і технічного потенціалу, що давало змогу інтенсивно розвивати наукомісткі галузі промисловості, в першу чергу багатогалузеве машинобудування. Ситуація змінилась через зміни пріоритетів державної політики та структурні зрушення в економіці. При зменшенні питомої ваги машинобудування зростає частка чорної металургії, енергетики, хімічної промисловості з відносно низьким рівнем доданої вартості, які не спроможні підтримувати належний рівень попиту на інновації у промисловості.

В Україні низький рівень впровадження інновацій малим та середнім бізнесом при неефективності державного регулювання стримує процес поширення ціннісних орієнтирів, пов'язаних саме з цим видом діяльності. Значущість мотиваційних аспектів інноваційного розвитку недооцінена в системі державного регулювання різних секторів вітчизняної економіки. За результатами опитування представників бізнесу щодо потреб в дослідженнях та розробках (R&D), проведеного Міністерством освіти і науки України та Міністерством цифрової економіки у січні-лютому 2020 р (охоплено 108 бізнес структур), серед основних бар'єрів визначено інформаційні та фінансові проблеми з одержання державної підтримки (50 % загальних відповідей) [3]. У цьому контексті важливо зазначити, що саме необхідність підтримки інновацій обумовила появу венчурного фінансування, важливого на етапі розроблення інноваційних продуктів та виходу суб'єктів підприємництва на траєкторію самостійної інноваційної діяльності в конкурентному ринковому середовищі.

### Список літератури

1. Про схвалення Стратегії розвитку сфери інноваційної діяльності на період до 2030 року від 10 липня 2019 р. № 526-р. URL: <https://zakon.rada.gov.ua/laws/show/526-2019-%D1%80#Text> (дата звернення: 23.01.2021).
2. Васильців Т.Г., Лупак Р.Л. Стратегічні орієнтири політики імпортозаміщення в Україні: регіональні особливості та аспекти економічної безпеки. *Економіка України*. № 7–8. С. 16–33.
3. Опитування представників бізнесу щодо інноваційної діяльності та актуальних потреб в R&D. Фінальний звіт. URL: <https://mon.gov.ua/storage/app/media/innovatsii-transfertehnologiy/2020/08/28.08/opituvannya-28-08-2020.pdf> (дата звернення: 19.01.2021).
4. Смирнов А.А. Особенности инновационных процессов в реальном секторе экономики. *Вопросы экономики и права*. 2013. № 12. С. 50–55.

# ОСОБЕННОСТИ ПОСТРОЕНИЯ ИНТЕГРАЛЬНЫХ ПОКАЗАТЕЛЕЙ СОЦИАЛЬНО-ЭКОНОМИЧЕСКОГО РАЗВИТИЯ РЕГИОНОВ

**Клебанова Тамара Семеновна**

д.э.н.

профессор кафедры экономической кибернетики  
Харьковского национального экономического университета им. С.Кузнецца

**Рудаченко Ольга Александровна**

к.э.н.

доцент кафедры предпринимательства и бизнес-администрирования  
Харьковского национального университета городского хозяйства  
имени А. Н. Бекетова,  
г. Харьков, Украина

**Аннотация:** В работе определено значение формирования кризисных ситуаций как в стране в целом, так и отдельно по регионам, что вызвано напряженностью социального и экономического развития. Предложен комплекс интегральных показателей социально-экономического развития страны (региона), который позволяет определить возможность формирования кризисных ситуаций и своевременно принять сопутствующие превентивные мероприятия.

**Ключевые слова:** интегральный показатель, социально-экономическое развитие, напряженность, кризисные ситуации.

На сегодняшний день серьезной проблемой является формирование кризисных ситуаций экономического развития страны (региона), которые определяются набором различных показателей. Основными причинами кризиса являются, как внешние факторы, то есть факторы глобализации экономики, так и внутренние факторы, которые связанные с серьезными диспропорциями социального и экономического развития. Каждая группа этих факторов может привести к росту напряженности кризисов, поэтому очень важным является своевременная оценка и анализ формирования кризисных ситуаций. Оценка осуществляется на основе показателей, которые характеризуют социально-

экономическое развитие страны (регионов). Изменения этих показателей позволяет рассчитать напряженность развития экономики.

По мнению авторов, понятие напряженность рассматривается, как интегральный показатель, который включает систему показателей социального и экономического развития страны (регионов), изменения значений которых, может привести к формированию кризисных ситуаций [1].

В работе предлагается комплекс интегральных показателей социально-экономического развития страны (региона) [2-3], который позволяет определить, с одной стороны, возможность формирования кризисных ситуаций, а с другой, найти набор превентивных мероприятий на их устранение.

Полученные значения интегральных показателей социально-экономического развития позволяют оценить динамику их изменения и определить возможные формирования кризисных ситуаций, найти наиболее значимые факторы и определить превентивные мероприятия, направленные на рост социально-экономического развития.

## СПИСОК ЛІТЕРАТУРИ

1. Рудаченко О.О. Клебанова Т. С. Класифікація регіонів України за рівнем формування соціальної напруженості. *Бізнес Інформ*. 2020. №10. С. 128–136.

2. Рудаченко О.О. Побудова комплексного інтегрального показника соціальної напруженості регіонів країни. Рудаченко О.О., Погосян Л.О. Сучасні проблеми моделювання соціально-економічних систем. Матеріали XII міжнародної науково-практичної конференції 09-10 квітня 2020 р. – Мультимедійне наук. електрон. вид. – Братислава – Харків, ВШЕМ – ХНЕУ ім. С. Кузнеця, 2020. Укр. мова, рос. мова, англ. мова. – [Електронний ресурс] - <http://mpsesm.org/book/2020/>

3. Classification Of Social Tension Of The Regions Of Ukraine. Tamara Klebanova, Olha Rudachenko, Vitalii Gvozdytskyi, Mozhovyi Ievgen, Lidiya

Guryanova WSEAS Transactions on Systems and Control, ISSN / E-ISSN: 1991-8763 / 2224-2856, Volume 15, 2020, Art. #57, pp. 576-584.

## ІНКЛЮЗИВНІСТЬ РОЗВИТКУ ЕКОНОМІК В СУЧАСНИХ СВІТОВИХ ПРОЦЕСАХ

**Михальченко О.А.**

Кандидат економічних наук,  
професор кафедри публічного управління та адміністрування, директор  
Навчально-наукового інституту неперервної освіти Національного авіаційного  
університету

В сучасних світогосподарських процесах інклюзивний розвиток визначається як сталий швидкий розвиток усіх галузей економіки, що залучає значну частину трудових ресурсів країни і характеризується рівністю можливостей у доступі до ринку праці та ресурсів. Поняття інклюзія (англ. inclusion – включення, залученість) – має широке значення і реалізоване в багатьох аспектах. В економічній літературі розглядаються поняття «інклюзивне зростання», «інклюзивні інновації», «інклюзивний розвиток», «інклюзивна економіка» тощо. При цьому головний акцент робиться на продуктивній зайнятості всіх груп працездатного населення (включаючи жінок) як важливої умови зниження рівня бідності. Саме скорочення бідності та нерівності є головною метою інклюзивного розвитку. В його основі лежить також необхідність забезпечення участі всіх верств населення країни у процесі зростання як з точки зору прийняття рішень, так і у формуванні факторів зростання. Повинні бути створені рівні можливості для усього населення в реалізації власного людського потенціалу незалежно від місця проживання і соціально- економічних умов, статі і віку.

Концепція інклюзивного сталого зростання (inclusive sustainable growth) – досить нова концепція економічного зростання, перші публікації з якої в Україні з'явилися лише в останні роки.

Інклюзивне зростання має ширші цілі, ніж збільшення ВВП. Воно спрямоване на розвиток людини, підвищення її добробуту та зниження рівня бідності та нерівності, вимагає активної участі в економіці людського ресурсу.

Важливою метою інклюзивного зростання є збільшення ступеню участі усіх громадян соціуму у процесі економічного зростання і справедливий розподіл його результатів.

Таким чином, інклюзивний сталий розвиток заснований на такому типі економічного зростання, який дозволяє відчувати його результати кожному члену суспільства, охоплюючи усі сфери його життя.

Для України, яка зайняла в 2018 році 49 місце за індексом інклюзивного розвитку в рейтингу економік, що розвиваються [2] і 78 місце серед всіх 107 країн, з яких перші 29 - це країни з розвинутою економікою (тобто Україна знаходиться в останній третині списку) розробила комплекс заходів щодо підвищення інклюзивності, справедливості і стійкості. Слід зазначити, що в країні діє система державних мінімальних соціальних стандартів, що

розуміються як встановлений законом мінімально необхідний обсяг соціальних гарантій надання населенню соціальних благ і послуг, які фінансуються з бюджетів різного рівня; їх розмір періодично переглядають по мірі зміни ресурсних можливостей економіки. Однак соціальні нормативи існують самі по собі і ніяк не ув'язуються з економічним прогресом. Стандарти інклюзивного розвитку починають розроблятися з переходом до інклюзивної стійкого зростання.

Найважливішими стандартами інклюзивного розвитку, які повинні бути закріплені правовими нормами, можуть на першому етапі бути наступні нормативи:

- частка ВВП (у відсотковому відношенні), що спрямовується на фінансування охорони здоров'я в частині надання безкоштовних медичних послуг (але не нижче визначеного в законі рівня);
- частка ВВП (у відсотковому відношенні), що спрямовується на фінансування безкоштовного для громадян освіти (але не нижче визначеного в законі рівня).

Наведені показники зорієнтовані не на мінімально необхідний обсяг соціальних гарантій надання населенню соціальних благ і послуг, як це вже має місце в чинному законодавстві, а на більший обсяг, так як ВВП в основному зростає (мінімальний рівень застосовується тільки в надзвичайних або кризових ситуаціях).

Важливими недоліками, що стримують інклюзивний розвиток регіонів є: безсистемність та непослідовність формування державної економічної політики; недостатньо нормативно - правова підтримка та регулювання діяльності господарюючих суб'єктів; відсутність державної системної підтримки інклюзивного розвитку на регіональному рівні; низький рівень фінансування на створення нових робочих місць в регіонах; відсутність інституційних умов взаємовідносин між учасниками; відсутність капіталовкладень в інновації.

### Литература:

1. Демичев В. В. Рейтинг інклюзивного розвитку економіки сільського господарства регіонів Росії. Російський економічний інтернет-журнал, 2018. №3. URL: (дата звернення: 23.01.2020) <https://readera.ru/142216949>
2. Индекс инклюзивного развития 2018: Всемирный экономический форум в Давосе. URL: <http://www.econominews.ru/mirovaja-jekonomika/524-indeks-inkluzivnogo-razvitiya-2018-vsemirnyj.html> (дата звернення: 23.01.2020).
3. Левенков А. Инклюзивный рост: понятие, индикаторы, международный опыт. Банкаўскі веснік, 2016, снежань. URL: <http://nbrb.by/bv/articles/10208.pdf> (дата звернення 24.01.2020).
4. Новиков А. И., Виткина М. К. Инклюзивная экономика и социальная ответственность в регионах мира: дилемма или общественное согласие. Региональная экономика и управление: электронный научный журнал, 2018. № 2 (54). Номер статьи: 5401. URL: <https://eee-region.ru/article/5401/> (дата звернення 23.01.2020).

5. Слободян Е. Что за индекс инклюзивного развития стран? 2018-01-26.  
URL: [https://aif.ru/dontknows/actual/что\\_за\\_индекс\\_инкlyузивного\\_развitiya\\_стран](https://aif.ru/dontknows/actual/что_за_индекс_инкlyузивного_развitiya_стран)  
(дата обращения 24.01.2020).



## ОСОБЛИВОСТІ ОПОДАТКУВАННЯ ПІДПРИЄМСТВ НАФТОГАЗОВОЇ ПРОМИСЛОВОСТІ

**Хома С. В.**

кандидат економічних наук, доцент,  
доцент кафедри обліку та оподаткування  
Івано-Франківський національний технічний університет нафти і газу, Україна

**Костюк У. З.**

кандидат економічних наук, доцент,  
доцент кафедри обліку та оподаткування  
Івано-Франківський національний технічний університет нафти і газу, Україна

Оподаткування підприємств нафтогазової промисловості істотно відрізняється від оподаткування інших секторів економіки, оскільки в даній галузі формуються значні рентні доходи і існують підвищені інвестиційні ризики.

На особливості оподаткування істотно впливає структура компанії, зокрема наявність у ній відокремлених підрозділів.

Відокремлені підрозділи не мають статусу юридичної особи і діють на підставі положення про них, затвердженого підприємством. Відомості про відокремлений підрозділ включаються до Єдиного державного реєстру.

Юридичний статус відокремленого підрозділу має певні особливості при нарахуванні і сплаті податкових платежів.

*Податок на прибуток.* Платником податку на прибуток є головне підприємство за своїм місцезнаходженням.

*Податок на додану вартість.* Платником ПДВ може бути лише юридична особа (головне підприємство). Філії, відокремлені та структурні підрозділи не можуть бути окремими платниками ПДВ. Тобто в будь-яких господарських операціях податкове зобов'язання та податковий кредит виникають лише у головного підприємства, незважаючи на те, що операція відбувалася у відокремленому чи структурному підрозділі такого підприємства. Хоча право складати податкові накладні може бути делеговане відокремленим підрозділам.

*Податок на доходи фізичних осіб.* Відповідно до вимог ПКУ обов'язки нарахування, утримання та сплати (перерахування) ПДФО до бюджету покладено на податкового агента, який нараховує (виплачує) оподатковуваний дохід на користь платника податку.

Податковим агентом щодо ПДФО виступають як юридичні особи, так і їх відокремлені підрозділи (філії, представництва тощо). Таким чином, відокремлені підрозділи зобов'язані нарахувати, утримати та перерахувати ПДФО з доходів найманих працівників, працевлаштованих у такому підрозділі, до місцевого бюджету за своїм місцезнаходженням та подавати податкову звітність до контролюючих органів за місцезнаходженням такого відокремленого підрозділу.

*Військовий збір.* Нарахування, утримання та сплату (перерахування) військового збору і ПДФО до бюджету з доходів працівників відокремлених підрозділів має проводитися за однаковими правилами.

*Екологічний податок.* Серед платників екологічного податку, перелік яких наведено у ПКУ, не згадуються підрозділи та філії. У зв'язку з цим юридичні особи – платники екологічного податку, які мають у своєму складі філії, відділення та інші підрозділи, мають самостійно звітувати і сплачувати цей податок. При цьому декларацію з екологічного податку подають до органів ДФС як за місцем реєстрації головного підприємства, так і за місцем розташування джерела забруднення, тобто за місцезнаходженням підрозділу, філії.

*Рентна плата за спеціальне використання води.* Платником рентної плати за спеціальне використання води є не тільки юридичні особи, а і їх підрозділи. Тому, відокремлений підрозділ самостійно подає податковій декларації та сплачує податок за своїм місцем перебування на податковому обліку. При цьому головне підприємство не несе відповідальності за зобов'язаннями підрозділу.

*Рентна плата за користування надрами для видобування корисних копалин.* Платниками рентної плати за користування надрами для видобування корисних копалин є юридичні особи. Їх підрозділи до окремої категорії платників не виділено. У зв'язку з цим юридичні особи – платники рентної плати за користування надрами для видобування корисних копалин, які мають у своєму складі філії, відділення та інші підрозділи, мають самостійно звітувати і сплачувати цей податок за місцезнаходженням ділянки надр. Крім того, головному підприємству необхідно подати копію декларації та копію платіжного документа про сплату рентної плати за місцем своєї податкової реєстрації.

*Податок на майно.* Цей податок складається з декількох складових: податку на нерухомість, транспортного податку і плати за землю. Платниками майнових податків виступають юридичні особи (головні підприємства), які мають у своєму складі відокремлені чи структурні підрозділи. Оскільки, підрозділи підприємства, як структурні, так і відокремлені, не можуть бути власниками земельної ділянки або землекористувачами чи власниками об'єкта нерухомості або транспортного засобу.

Отже, при обчисленні податкових платежів і підготовці податкової звітності слід враховувати наявність у головного підприємства відокремлених підрозділів, які не мають статусу юридичної особи і діють на підставі положення про них.

## **ДЕРЖАВНЕ УПРАВЛІННЯ ІНФРАСТРУКТУРНОЮ ПІДТРИМКОЮ ПІДПРИЄМНИЦТВА**

**Чечетова Наталя Федорівна,**  
доктор економічних наук, професор

**Колубай Ярослав Станіславович,**  
аспірант,  
Харківський національний університет  
міського господарства ім. М.О. Бекетова

Актуальність проблеми визначається необхідністю формування інфраструктури, яка на сьогодні має забезпечувати активний розвиток малого підприємництва. Адже мале підприємництво є однією з найважливіших секторів економіки, без якого неможливе її повноцінне функціонування та розвиток. Незважаючи на те, що основний науковий, технічний і виробничий потенціал країни визначається великими підприємствами, малі підприємства відрізняються високою адаптацією до змін ринкової кон'юнктури, швидко реагують на коливання споживчих переваг, заповнюючи споживчі ніші. Крім того, цей сектор економіки вирішує соціальні проблеми, в першу чергу, це самозайнятість та створення нових робочих місць, розширення класу реальних власників. Доказом цього може служити той факт, що до малого бізнесу у розвинутих країнах відноситься 80-90% підприємств, на долю яких надходить приблизно 50-60% виробників валового національного продукту та 60-70% створених нових робочих місць [1].

У той же час, в сучасних умовах малий і середній бізнес знаходиться в досить складній ситуації, яка стримує його розвиток. Водночас одним з найважливіших умов підтримки малого підприємництва є розвиток системи інфраструктурної підтримки, яка представляє собою сукупність інституційних і ринкових структур, що сприяють створенню та розвитку малого підприємництва, як найважливішого сектора економіки. Інфраструктура підтримки також створює необхідне середовище для полегшення старту підприємця, його адаптації до жорстких умов ринкової конкуренції та подальшого розвитку.

Елементами цієї системи є інститути, до яких відносяться: державні установи та органи влади, агентства по розвитку і підтримки малого та середнього підприємництва, банківські та інші фінансово кредитні установи, бізнес-інкубатори, громадські об'єднання підприємців, інформаційно-консультаційні організації тощо. Незважаючи на все різноманіття інститутів системи інфраструктурної підтримки, результати їх діяльності не завжди виправдовують покладені на них очікування. Систему інфраструктурної підтримки необхідно удосконалювати і постійно контролювати одержуваний ефект шляхом проведення моніторингу результативності її функціонування.

Державна підтримка має на увазі законодавчо закріплену систему заходів і механізмів, що включає окремі заходи впливу держави на доходи організацій, розміри і структуру виробництва, регуляцію ринку, соціальну інфраструктуру шляхом виділення на перераховані цілі фінансових коштів з бюджетів різних рівнів. У зв'язку з цим, одним з ключових факторів серед заходів державної підтримки можна виділити бюджетний компонент, спрямований на комплексний розвиток окремих галузей, де особливе значення має діяльність малого бізнесу.

Останні дослідження підкреслюють, що на сьогодні відсутня система ефективного державного управління інфраструктурною підтримкою малого підприємництва як на державному так і на регіональному рівнях, відсутні дієві механізми та інструменти державної підтримки малого бізнесу. Натомість, реалізація заходів з державного управління інфраструктурною підтримкою малого підприємництва доцільно здійснювати у форматі програмних рішень, створення об'єктів інфраструктурної підтримки в рамках інвестиційних проектів та проектів державно-приватного партнерства.

Проведений аналіз зарубіжного досвіду показав, що практично всі розвинені країни використовують різні методи та форми адміністративної та економічної підтримки підприємництва, серед яких найважливішими є організація відповідальних структур, програми фінансової допомоги, податкові пільги тощо. Прикладом ефективною державної підтримки малого підприємництва є так зване «японське економічне чудо», а саме продумана економічна державна політика щодо підтримки малого та середнього підприємництва [2]. Важливою компонентою цієї стратегії стало вироблення субпідрядної системи взаємовідносин між представниками великого бізнесу та малих підприємств, згідно з якою найбільші виробничі замовлення фрагментувалися з метою залучення до цієї роботи малого підприємства. Успіх реформування японської економіки з ефективним використанням потенціалу малого бізнесу у багатьох випадках визначається взаємодією державних та місцевих органів управління.

Ефективний розвиток регіональної підприємницького середовища виступає ключовим фактором сталого функціонування підприємницьких структур. Підприємницька діяльність забезпечує поліпшення соціальної ситуації в регіонах, вирішуючи проблеми, пов'язані з зайнятістю населення, рівнем доходів його працюючої частини, доходами регіонального та муніципальних бюджетів, блокуючи осередки соціальної напруженості. Це обумовлює необхідність формування підприємницького середовища регіонів, які забезпечують підвищення ефективності діяльності бізнес-структур, активізацію факторів її розвитку, що діють на макро-, мезо-, мікро- рівнях.

Важливим фактором інфраструктурного забезпечення малого і середнього підприємства є правова підтримка, так як сучасне законодавство у сфері підприємницької діяльності має досить багато нюансів, які необхідно враховувати при організації такої діяльності. З огляду на зазначене, в рамках розвитку інфраструктури для розвитку підприємницької діяльності необхідно передбачити механізми правової підтримки.

**Список літератури:**

1. Цыгичко А. Инновационное взаимодействие малого, среднего и крупного предпринимательства// Экономист. - М., 2015. - №11.
2. Кузнецов А.Ю. Положение мелких и средних предприятий в Японии//Альманах ежегодник. - М., 2011. - С.184. 2 Там же. - С. 191.

## **ҚЫЗЫЛОРДА ОБЛЫСЫ ГЕОКЕШЕНДЕРДІҢ ТАБИҒИ ДАМУ ТЕНДЕНЦИЯСЫ**

**Сарсеева Лайла Балапанқызы**

география пәнінің мұғалімі

Арал қаласы, Ж.Әбдірашев ат. №62 мектеп-лицейі, Қазақстан

**Айдаров Оразхан Турсункожаевич**

география ғылымдарының кандидаты, аға оқытушы,

Қорқыт Ата атындағы Қызылорда университеті, Қазақстан

Табиғи кешендердің тарихи даму ерекшелігіне шолу жасау олардың болашақтағы өзгерісіне баға беру үшін қажет. Л.С. Бергтің «Табиғи ландшафтарды танып – білу үшін оның қашан қалай пайда болғанын, уақыт өте келе неге айналатынын анықтау керек» - деген тұжырымы осы ойдың бірден-бір дәлелі болып табылады. Алуан түрлі табиғи факторлар мен процестер комплекстердің дамуына бірдей әсер етсе де әрқайсысының қарқыны мен бағыты әрқалай. Әсіресе, «Древняя дельта Сыр-Дарьи и Северные Кызылкумы» еңбегінде А.М. Боровский, М.А. Погребинский сияқты ғалымдар, әсіресе климатқа негізгі фактор ретінде табиғи факторларға көп көңіл бөлген [1]. Климаттағы жылу мен ылғалдың қарым-қатынасы, ылғалдану коэффициенті сияқты көрсеткіштерінің рөлі ерекше. Сонымен қатар, климаттың көп жылдық көрсеткіштерінің ауытқуы, кеңістік пен уақыт арасында өзгеруіне көп көңіл бөлу қажет. Жалпы ылғалдану теориясы бойынша солтүстік жарты шарға әр түрлі ұзақтықтағы ритмикалық ауытқулар тән. Ең ұзақ ритмнің мезгілі - 2000 жыл. Ол ірі екі фазаға және өтпелі фазаға бөлінеді:

а) салқын-ылғалды - 300-500 жыл;

б) жылы және құрғақ – 600-800 жыл;

в) бірінші мен екінші фаза аралығындағы өтпелі фаза -700-800жыл.

Дегенмен, қазіргі климаттың өзгеруі ылғалданудың бірде артып, бірде төмендеп ауысып отыруына сәйкес. Шнитников бойынша, мұндай кезендердің ұзақтығы – 45 жыл. Ылғалданудың соңғы өсу фазасы Қазақстан территориясында өткен ғасырдың 40- жылы болған [2].

Сонымен өткен геологиялық даму кезеңінде де климаттық көрсеткіштер өзгеріп отырған. Мерзімі бойынша климаттық көрсеткіштердің өзгеруі соңғы геологиялық кезеңде пайда болған: 70 млн. жыл бұрын жылы климат оның қайта суынып, мұздықтарды пайда етуімен ауысып отырған. Мұздықты кезендер плейстоценде (ұзақтығы 100000 ж.) мұзаралық жылынумен (ұзақтығы 20000 ж.), соңғысы осы күнге дейін созылуда. Плейстоцен мен голоцен аралығындағы климаттың өзгеруі қазіргі табиғи зоналардың шекараларының қалыптасуына ықпал етті. Алғаш рет М.Х. Байдал Қазақстан территориясы үшін

апатты қуаңшылықтың калыптасуын күннің активтігімен байланысты екенін дәлелдеді: күн активтілігінің (белсенділігінің) 11 жылдық цикл максимумында қуаңшылық сирек, ал керісінше болған жағдайда көп, яғни жиі қайталанып отырды. Ал ауа температурасының көп жылдық өзгеру циклы – 30 жыл. Сонымен, жоғарыда айтылған авторлардың еңбектерінен ылғалдану режимінің, температура мен жауын-шашын мөлшерінің өзгеруі күннің активтілігімен байланысты екенін түсінеміз. Циклдық өзгерістер жылы және суық кезеңдердің бір-бірімен ауысып отыратынынан байқалады. Бұл кезеңдердің ұзақтығы әрқалай: 2-ден 11-22 және 30 жылға дейін [3].

Сонымен, Қызылорда облысындағы қазіргі климаттық жағдайының өзгеруі, мысалы, теңіздердің деңгейлерінің тартылуы мен өзен суларының азаюы жағымсыз табиғи процестердің калыптасуына әсер етті. Егер де өткен ғасырдың 60 – жылдарына дейін облыс аумағында су эрозиясы, тұздану, дефляция сияқты процестер басым болса, қазір теңіз деңгейінің төмендеуінен жер асты суларының деңгейінің де төмендеуі көп кездеседі. Аридті климат үдеді, батпақтардың, қамысты кешендер мен тоғайлардың ауданы азайды. Кейбір жерлерде өзен – көлдер құрғап, сортаң және сор шұңқырлар пайда болды. Осы процестердің нәтижесінде табиғи кешендердің ауысуы, тұз шоғырлануы, өсімдік пен топырақтың нашарлауы, жалпы алғанда, эолдық процестер ұлғайды. Мұндай процестер бүкіл Қазақстан территориясына тән. Осы процестердің тарихи кезеңде дамуы мен кеңістік бойынша алмасып отыруы бірнеше факторға байланысты. Әсіресе территорияның морфоқұрылымдық және морфомүсіндік құрлымын, неотектоникалық қозғалыстардың режимін, климат және антропогендік факторларды ерекше атап кетуге болады. Осы процестерге байланысты аккумуляция мен денудация, экзогендік процестердің қарым-қатынасы кеңістік бойынша әр түрлі. Бағыты мен қарқыны әр түрлі эолдық процестер бүкіл Қазақстан территориясында дамыған.

Дефляция процестері климаттың континентальдығымен, жиі-жиі соғатын қатты желдермен байланысты, көтеріңкі рельеф формаларына жақын орналасқан депрессиялардың дамуында маңызды рөл атқарады. Тұйық депрессиялар қатты қызатындықтан, құмдар мен шаң-тозаңдар олардан тымық ауа райы кезінде де ұшатыны белгілі. Қарқындылығы жоғары дефляциялық процестер теңіз түбінен босаған жерлерде де басым. Осының нәтижесінде теңіз, көл түбінен босаған шаң – тозаң, химиялық құрамы әр түрлі тұздар басқа территорияға ұшырылады. Теңіз, көл түбінен босаған тау жыныстарының құрамына, механикалық құрылымына байланысты олар әр түрлі қашықтыққа жетеді, сөйтіп пайда болған орталығынан алыс аймақтарға шоғырланады. Мысалы, ғалымдардың мәліметі бойынша Арал теңізі табанынан ұшқан тұздар Тянь – Шань тауының мұздықтарының еруіне әсер етуде деген мәлімет бар. Тәулік пен жыл мезгілдері бойынша температураның күрт өзгеруі химиялық және физикалық үгілуге негіз болады. Мұндай үгілу процестері бүкіл территорияда кеңінен тараған. Олар белгілі бір рельеф формасын құрамайды, дегенмен басқа аридті процестерге материал жинақтайды. Шөлдену, құрғақтану процестерінің нәтижесінде топырақ пен өсімдік жамылғысының сандық және сапалық қасиеттері нашарлайды. Әсіресе топырақ жамылғысының тұздануы, бірақ

тұздану қарқындылығы территория бойынша әрқалай. Өйткені, өзен аңғарлары мен теңіз деңгейінен және жер асты суларынан қаншалықты алыс, жақын орналасқанына байланысты өзгермелі сипатқа ие болады. Сондықтан бір табиғи комплекстерде тұздану қарқынды болса, екіншісінде керісінше. Оның салдары: тұздану мөлшері алуан түрлі тақырлар мен шалғынды, батпақты, сортаң топырақ түрлерінің дамуы. Топырақ жамылғысының, ауа қабатының тұздалуының негізгі көзі - палеоген және неоген дәуірлерінің құмды-саздақты тау жыныстары. Территорияға, жалпы хлоридті-сульфатты тұздану тән. Қарқынды тұз шоғырлану Қазақстанның жазық аймақтары мен қазаншұңқырлы территорияларында кездеседі. Мысалы, Сырдария сияқты ірі өзен суының азаюы оның жағалауында орналасқан өзен, көлдердің, батпақтардың су және гидрохимиялық режиміне де ықпал етеді. Ол судың минералдануының көбеюінен, өзен, көлдердің тартылуынан, батпақтардың құрғауынан айқын көрінеді. Шайылу процестері рельеф формасының көтеріңкі аймақтарында дамыған. Олардың төменгі етегінде орналасқан ойпаттарда делювий, пролювий процестері басымырақ. Беткей денудациясының құрамдас бөлігі гравитациялық процестер болып табылады. Тау жыныстарының литологиялық құрамы, климаттық, топырақ пен өсімдік жамылғысының ерекшеліктері ірі беткейлерде ысырынды, шайылу, эрозия сияқты процестердің жақсы дамуына әсер етеді. Олардың ұзындығы 0,5 км-ден 2 км дейін, ені - 0,1-1 км. Гравитациялық процестердің нәтижесінде борпылдақ тау жыныстары қалыптасады да, эолдық процеске дайын материал пайда болады.

Батпақтану процесі 60-жылдармен салыстырғанда нашар дамыған, көптеген батпақты ойыстар құрғап, тақырға, сор қазаншұңқырларға айналып отыр. Бірақ толығымен жойылып кетеді деп айтуға болмайды, кішігірім батпақтар өзен аңғарларында кездеседі. Сонымен табиғи ортаның қазіргі жағдайында территорияның барлық компоненттері тұрақсыз. Әсіресе, биота тұрақсыздығын ерекше атап өткен жөн. Ол топырақ жамылғысының механикалық құрамына, ылғалдану деңгейіне ирригациялық жүйелерге және мал жайылымына тікелей байланысты. Топыраққа қарағанда өсімдік жамылғысы аз уақытта шөлді типтерге ауысады. Сондықтан өсімдік жамылғысы - табиғи компоненттердің даму сатысын көрсететін негізгі индикатор. Өсімдіктің динамикалық өзгерісі негізгі жайылымды жерлердің өнімділігінің өзгеруінен, яғни күрт төмендеуінен айқын көрінеді. Өсімдік трансформациясы олардың бір топтарының екіншісімен ауысуынан, ылғал сүйгіш өсімдіктердің орнына қуаншылыққа төзімді, тұз сүйгіш өсімдіктердің қалыптасуынан байқалады. Дегенмен, табиғи жағдайлардың нашарлауы (шөлдену бағытында) жалпы өсімдік топтарының зоналық ауысуына әсерін тигізбейді. Өйткені зоналық өсімдік жамылғысы да аридті территорияларға тән галофитті ксерофитті формациялардан тұрады [4].

Сонымен қазіргі ландшафт құрушы процестер зоналық және азональдық геологиялық, геоморфологиялық ерекшеліктермен айқындалады. Өз кезегімен табиғи зона шеңберіндегі ландшафт құрушы процестердің таралуы литогендік негізге рельефтің морфометриялық және морфологиялық ерекшеліктеріне де тікелей бағынышты.



Қазіргі табиғи кешендердің дамуына, эволюциялық ерекшелігіне антропогендік факторлардың тигізер әсеріне ерте кезден-ақ назар аударылған. Ал соңғы уақытта ғылыми-техникалық революция жетістіктерне байланысты оның әсері кейде табиғи процестер әсерінен он есе артық болып отыр. Табиғи кешендердің қуаншылыққа ұшырауының әр түрлі деңгейде болу себебі – табиғи факторлармен қатар, антропогендік факторлардың әсерінен.

Шөлдену, тұздану т.б. процестердің нақты көрсеткішінен — ең алдымен топырақ құнарлылығының және өсімдік жамылғыларының азғындауы, егіс өнімділігінің кемуі. Тіпті, ну тоғайлардың мүлдем жойылып кету мүмкіншілігі байқалады. Нәтижеде - ауыл шаруашылық айналымынан шығып қалған жерлердің көлемі артады және айналымдағы жерлердің биологиялық өнімділігі төмендейді. Ондай жерлерді Сырдария бойындағы тоғайлықтар мен егістік алқаптарда жеткілікті кездестіруге болады.

Қызылорда облысында суармалы егістік жерлерінің басым бөлігі ағынсыз шұңқырларда орналасқандықтан, қайта тұздануға қолайлы. Екіншіден, егістік аймақтарда суару нормасы дұрыс жүргізілмесе топырақ құрамының құнарлығы да өзгеріске ұшырайды, сөйтіп құнарлы жерлердің ауданы кемиді, топырақтың екінші қайтара тұздануы жүреді. Егістік жерлердің мелиоративтік жағдайында нашарлауы қайта тұздануға, тұзды жер асты суларының жоғары көтерілуіне себеп болады. Кейде қайта тұздану суармалы егістікке су каналдары арқылы жіберілген тұзды су қосылуы арқылы да пайда болады.

Өзен суларының әр түрлі пестициттер мен минералдары тыңайтқыштармен ластануы да қосымша фактор болып табылады. Бұл процесс тіпті «химиялық ластану» деген атқа ие болған. Олар өзен аңғарында орналасқан өнеркәсіп қалдықтары мен мал фермаларынан жиналатын органикалық ағын сулар.

Соңғы 20 – 30 жылда Қызылорда облысының геокешендерінің табиғи даму тенденциясы антропогендік фактордың әсерінен қарқынды жүруде.

### **Пайдаланылған әдебиеттер**

1. Боровский А.М., Погребинский М.А. Древняя дельта Сыр-Дарьи и Северные Кызылкумы. - Алма-Ата, 1958. - Т.1. - С. 515.
2. Сауытбаева Г.З., Айдаров О.Т., Дүйсенбаева А.Қ. Қызылорда облысының физикалық және әлеуметтік-экономикалық географиясы.- Қызылорда: Тұмар, 2004. - 16 б.
3. Қазақстандық Шығыс Арал өңірінде табиғи ортаның антропогендік бұзылуы және оның әлеуметтік-экономикалық зардаптары // Ғылыми-зерттеу экспедициясының есебі / ҚМУ. - Қызылорда, 2002. - 95 б.
4. Нұрғызаринов А.М., Шапшанов Қ. Арал өңірінде өндірісті экологияландыру. - Алматы: НЦПФЗОЖ, 2001. - 35-40 бб.

## ЭМОЦИОНАЛЬНОЕ ВЛИЯНИЕ ЖУРНАЛИСТСКИХ МАТЕРИАЛОВ ПО ТЕМЕ ЗДРАВООХРАНЕНИЯ НА ЧИТАТЕЛЬСКУЮ АУДИТОРИЮ

**Анпилогова Людмила Владимировна,**  
кандидат педагогических наук, доцент,  
доцент кафедры журналистики  
«Оренбургский государственный университет», Россия

Сегодня все средства массовой информации большое внимание уделяют теме здравоохранения, что является объяснимым в свете того, что практически весь 2020 год приходится на пандемию «Covid-19». Многие издания посвящают свои материалы именно этой теме. При этом следует констатировать, что данные публикации несут определенную эмоциональную нагрузку, оказывающую свое влияние на мировоззрение человека, формирующее его личностное отношение к проблемам окружающей действительности.

Эмоциональное влияние публикаций на читателей определялось нами средствами фоносемантического анализа, осуществляемого по программе ВААЛ-мини, позволяющего выделить основные эмоции, которыми журналисты наделяют свои тексты [1]. Нами был проанализирован 21 материал по тематическому направлению «здравоохранение», представленный в 6 изданиях («Вестирама.ru», «Сельские вести», «АиФ»–Оренбург», «Оренбургская сударыня», «ORENGRAD», «Эхо Москвы» и др.) за период с апреля по декабрь 2020 г. Результат фоносемантического анализа публикаций представлен в таблице 1.

Таблица 1.  
Эмоциональная нагрузка материалов по теме здравоохранения

Эмоциональная нагрузка текстов, представленная в количественном соотношении (21 публикация /100%)			
положительная / %	отрицательная / %	материалы производят двойное впечатление / %	не обладают ярко выраженными фоносемантическими характеристиками / %
5 / 24	4 / 19	3 / 14	9 / 43

Анализируемые тексты показали разную степень их эмоциональной нагрузки на читательскую аудиторию. На рисунке 1 представлен пример результата фоносемантического анализа публикации «*Кому дают лекарства бесплатно*» («Оренбургская сударыня» от 12.12.20) [2].



отрицательные эмоции, как: *угловатый, злой, холодный, хилый, тихий*. Данная эмоциональная нагрузка публикации объясняется тем, что текст рассказывает о дистанционных услугах, которые могут сегодня оказывать врачи сети клиник «Мать и дитя», что не приводит к позитивной реакции читателей, так как заочный мониторинг больных не всегда может быть оправдан, да и оказание помощи по интернету зачастую становится не возможным для людей старшего возраста, не владеющих достаточно хорошими навыками работы с компьютером). Отрицательные эмоции вызывают у читателей материалы, рассказывающие о жертвах коронавируса, дефиците лекарств в аптеках, закрытии больниц и т.д.;

- в 3 публикациях (14%), составляющих чуть больше десяти анализируемых текстов, модуль семантического дифференциала показал, что материалы производят двойное впечатление. Например, в тексте «*Собянин признал, что свободных кадров из числа действующих врачей уже нет*» («Эхо Москвы» от 24.04.20), наряду с чисто негативными эмоциями (*страшного, шероховатого, грубого, злого*) присутствуют и такая позитивная эмоция *мужественный*, что объясняется тем, что наряду с негативным фактом об отсутствии необходимого количества врачей в больницах в связи с большим наплывом «ковидных» больных, есть и позитивный момент: на работу приглашаются студенты старших курсов медицинских вузов, что вселяет надежду на то, что общими усилиями здравоохранение справится с тяжелой ситуацией.

Следует констатировать, что при анализе материалов программа ВАЛЛ-мини использовала 28 прилагательных, показывающих разные эмоции: положительные эмоции были выражены 19 прилагательными (например, *активный, подвижный, большой, безопасный, светлый, хороший, сильный, веселый, яркий* и т.д.), отрицательные – представлены 9 прилагательными (*грубый, страшный, угловатый, хилый, злой, холодный* и т.д.). Это говорит о том, что журналисты, работая над публикацией по теме здравоохранения, достаточно сложной в связи с коронавирусной инфекцией, стараются нагрузить текст позитивом, хотя 43% публикации не имеют ярко выраженных фоносемантических характеристик.

Таким образом, фоносемантический анализ журналистских текстов средствами программы ВААЛ-мини показывает степень эмоционального влияния материалов на читателей, что помогает им не только сформировать определенное впечатление от прочитанного, но и объективно оценивать те проблемы, которые существуют сегодня в системе здравоохранения. Заряжая человека определенными эмоциями, публикации журналистов заставляют человека осознавать значимость поднимаемых проблемы для жизнедеятельности людей.

### Список литературы

1. Анпилогова, Л.В. Фоносемантический анализ текста по дисциплине «Журналистское мастерство (работа в творческих студиях)» [Электронный

ресурс]: методические указания для обучающихся по образовательной программе высшего образования по направлению подготовки 42.03.02 Журналистика / Л.В. Анпилогова, Е.С. Белова. - Оренбург: ОГУ. - 2019. - 36 с.

2. Кому дают лекарства бесплатно» («Оренбургская сударыня» от 12.12.20) [Электронный ресурс]. – Режим доступа: <http://os56.ru/archives/12543>

## **THEORETICAL APPROACH TO DEFINING ADMINISTRATIVE AND LEGAL RELATIONS**

**Rudanetskaya Oksana**

Candidate of Law, Associate Professor

Professor at the Department of Law

Lviv National Agrarian University, Ukraine

One of the main elements of any social system, including the judiciary, is social relations, which mediate its functioning and, accordingly, are an active component of this system. Hence, it is obvious that the peculiarities of the relations inherent in a system, directly determine the content and nature of its functioning. In order to direct public relations in the right direction, they are regulated with the help of appropriate social regulators. The most essential and fundamental social relations are regulated by law, for which the former are the object of regulatory influence.

Legal relationship is one that is required by the rule of law that is implemented, a form of relationship between the subjects of law in the process of acquiring and using a specific subjective right or the creation or performance of a specific legal obligation.

M. V. Tsvik, V. D. Tkachenko, L. L. Bogachova consider that legal relations are relations between people, which are the legal expression of economic, political, family, procedural and other social relations, where one side is based on legal norms require the other to perform certain actions or refrain from them, and the other side is obliged to comply with these requirements [1, p.336].

O. F. Skakun defined legal relations as regulated by the rules of law and provided by the state voluntary social relations, expressed in a specific relationship between the subjects - legal (bearers of subjective rights) and obligated (bearers of duties). It is common knowledge that the law can act only when certain events or actions are given the nature of legally significant facts (acts) that put people in the position of the parties to the relationship, which have interdependent subjective rights and legal obligations. Legal relations are an objective form of realization of rights and responsibilities. Mostly through legal relations (but not exclusively through them) the functions of law are carried out [2, p.213-215].

Based on the above, we conclude that legal relations, in general, can be characterized as a legal form of the most important social relations; or the legal form of social interaction in the main spheres of public life. It is within the legal relationship that individuals exercise the bulk of their subjective rights and responsibilities - this is due to the fact that in order for a person to properly exercise most of their, provided by law, subjective capabilities, other persons who so otherwise oppose the former, must also properly perform their duties, which may include taking active action in favor of the legal person and vice versa - abstinence from such. It should be noted that depending on the situation and the subjective rights exercised by the person, both a clearly defined and an unlimited number of subjects may be obliged to him. As a result,

there are relevant legal relations and relationships between individuals, which help them on the one hand to freely realize the benefits of their legal status and enjoy the relevant social benefits, and on the other - to properly (to the extent necessary and in a certain order) legal obligations. Therefore, the main importance of legal relations is that they give the most important, from the point of view of the state, social relations consistent, stable, protected and, very importantly, more or less predictable and predictable, which in turn allows the government to more effectively manage key areas of public life.

Depending on the norms of which branch of law regulate certain social relations, they may have constitutional law, administrative law, international law, civil law and other nature. Since in this study we are interested in the management aspect of the organization and functioning of the judicial system, special attention should be paid to administrative and legal relations that arise and are implemented in this system. The pages of legal publications express a lot of opinions about how to understand administrative legal relations (or administrative legal relations). For example, V. V. Galunko, V. I. Olifer and others characterize administrative-legal relations as a form of social interaction of public administration and objects of public administration, which arises on the basis of administrative-legal norms in order to ensure human and civil rights and freedoms, normal functioning of civil society and the state whose participants have subjective rights and have legal obligations [3, p.70]. S. G. Stetsenko wrote about administrative-legal relations that they should be considered as a result of the influence of administrative-legal norms on the behavior of subjects of administrative law, as a result of which legal relations arise between them. The author emphasizes that their importance lies in the fact that it is in the administrative-legal relations that all the complexity and complexity of administrative law is manifested [4, p.97].

According to D. M. Pavlov, administrative-legal relations can be defined as a form of identifying public-administrative relations, the result of the influence of administrative-legal norms on the behavior of subjects of public administration, as a result of which there are stable legal relations of state-power nature. [5, p.97].

V. B. Averyanov notes that administrative-legal relations are traditionally considered as a result of the regulatory influence of administrative-legal norms on public relations, as a result of which they turn into legal relations. The key here is the thesis that the administrative-legal form can take different types of social relations, and above all public administration relations, which are a significant part of the content of the subject of administrative-legal regulation. Administrative-legal relations are social relations regulated by the norms of administrative law, in which their parties (subjects) are interconnected and interact by exercising subjective rights and obligations established and guaranteed by the relevant administrative-legal norms [6, p.177 - 178].

The analysis of these and other scientific views on the essence of the researched problem shows that basically lawyers characterize the concept of administrative-legal relations more or less equally. The only difference is that some researchers (for example, D. M. Bahrach) clearly indicate that these relations are formed in the sphere of executive power, and others (for example, G. Ya. Nakonechna) - that these are relations, which are inherent in the sphere of public administration. In general, both

approaches are correct, but the first is narrower than the second, because public administration is inherent not only in the executive branch.

In conclusions, we can identify administrative-legal relations that arise as a set of rules of substantive and procedural-administrative law, social relations, which are formed and implemented in the judicial process, and during the implementation of external and internal organizational functions, in the course whose powers are exercised, not directly related to the consideration of court cases.

1. Zahal'na teoriya derzhavy i prava: [Pidruchnyk dlya studentiv yurydychnykh spetsial'nostey vyshchykh navchal'nykh zakladiv]M. V. Tsvik, V. D. Tkachenko, L. L. Bohachova ta in.; Za red. M. V. Tsvika, V. D. Tkachenka, O. V. Petryshyna. – Kharkiv: Pravo, 2002. – 432 s.

2. Skakun O.F. Teoriya prava ta derzhavy: pidruchnyk 2-he vydannya.K:Alerta. TSUL. 2010. S.520.

3. Administratyvne pravo Ukrayiny v suchasnykh umovakh (vyklyky pochatku KHKHI stolittya) : monohrafiya / [V. V. Halun'ko, V. I. Olefir, M. P. Pykhtin, O. O. Onyshchuk ta in.] ; za zah. red. V. V. Halun'ka. – Kherson : Khersons'ka mis'ka drukarnya, 2010. – 378 s.

4. Stetsenko S.H. Administratyvne pravo Ukrayiny. Navchal'nyy posibnyk. K. Atika, 2008. S. 624.

5. Pavlov D. M. Administratyvne pravo. Zahal'na chastyna: konspekt lektsiy. K.MAUP. 2007. S.136.

6. Aver'yanov V. B. Administratyvne pravo Ukrayiny. Akademichnyy kurs: Pidruch.: U dvokh tomakh: Tom 1. Zahal'na chastyna. K, Vydavnytstvo «Yurydychna dumka». 2004. S. 584 .



# НЕЗАЛЕЖНЕ ПРАВОСУДДЯ ЯК ЕЛЕМЕНТ ПРАВОВОЇ ДЕРЖАВИ

**Гаркуша В'ячеслав Вікторович,**  
кандидат юридичних наук,  
доцент кафедри  
адміністративного права, процесу  
та адміністративної діяльності  
Дніпропетровський державний  
університет внутрішніх справ, Україна

Стаття 6 Конвенції про захист прав людини і основоположних свобод визначає, що кожен має право на справедливий і публічний розгляд його справи упродовж розумного строку незалежним і безстороннім судом, встановленим законом, який вирішить спір щодо його прав та обов'язків цивільного характеру або встановить обґрунтованість будь-якого висунутого проти нього кримінального обвинувачення [1]. Отже, за приписами цієї норми, справедливе правосуддя можливе тільки якщо його здійснює незалежний та безсторонній суд.

Незалежність судової гілки влади в Україні закріплено в статті 6 Конституції, відповідно до якої державна влада в Україні здійснюється на засадах її поділу на законодавчу, виконавчу та судову [2]. Ключовою складовою судової гілки влади є створення належних умов функціонування судів усіх рівнів. Але стан забезпечення функціонування судової влади в Україні знаходиться на дуже низькому рівні. Це пов'язано насамперед з кадровим голодом – не вистачає більше 30% суддів, що обмежує доступ громадян до правосуддя, зупинено діяльність основного кадрового органу в системі правосуддя – Вищої кваліфікаційної комісії суддів України. Також спостерігається недостатність фінансування судової гілки влади, через що більшість судів зупинили відправлення кореспонденції, а працівники апаратів судів отримують заробітну плату нижче мінімальної.

Створення таких умов діяльності судової гілки влади пов'язано з незадовільною діяльністю законодавчої та виконавчої гілок влади. Це призводить до розбалансування між гілками влади та є загрозою незалежності судової влади.

Судова реформа в нашій країні триває спочатку створення незалежності, при цьому перезапускається фактично з приходом кожної нової влади.

Новітню реформу було запущено у 2014 році. Вона передбачала зокрем зміни до Конституції України, скасування інституту «призначення судді на посаду вперше» та передбачення, що судді обійматимуть посади безстроково; підвищення вікового та професійного цензів до кандидатів на посаду судді; встановлення нового порядку формування Вищої ради правосуддя, відповідно до якого більшість у її складі становитимуть судді, обрані суддями; встановлення порядку, відповідно до якого суди утворюватимуться та ліквідовуватимуться законом; звуження меж імунітету судді від абсолютного до функціонального;

закладення передумов для оновлення суддівського корпусу, створення нового Верховного Суду [3].

У 2019 році нова влада заявила про необхідність нової судової реформи, на реалізацію якої прийнято Закон України від 16.10.2019 «Про внесення змін до Закону України "Про судоустрій і статус суддів" та деяких законів України щодо діяльності органів суддівського врядування» № 193-IX, який, серед іншого, передбачав формування нового складу Вищої кваліфікаційної комісії суддів за новою конкурсною процедурою. При цьому зазначений Закон не передбачав перехідного періоду, що фактично призвело до зупинення головного кадрового органу судової гілки влади.

Постійні зміни до законодавства, що визнають правовий статус суддів призвели до того, що на суддів поширюється різні процедури щодо призначення на посаду, проходження служби та звільнення.

Незважаючи на такий стан судової системи, соціологічні дослідження свідчать про високий рівень довіри громадян до судової влади. Так, 66,1 % громадян, у чиїх справах були винесені рішення, визнали ці рішення законними та справедливими. Соціологічне дослідження проводилось Центром Разумкова на замовлення Офісу Ради Європи [4].

Однак ми звикли чути про інші цифри, які начебто свідчать про низький рівень довіри громадян до суду. Пояснюється це тим, що переважна більшість громадян отримує інформацію про судову систему не з власного досвіду, а зі ЗМІ. Своєю чергою, ЗМІ отримують її від політиків і тих, хто називає себе представниками громадського суспільства. Тому маніпуляція, породжена в одному місці, зростає в геометричній прогресії до рівня сприйняття суспільством певним чином сформованої думки [4].

Такий стан справ у судовій гілці влади вимагає дотримання справедливого балансу між трьома гілками влади та створення системи стримувань та противаг. При цьому, ці засади взаємодії гілок влади не повинні бути лише ілюзорними та закріплюватись лише на папері. Вони повинні реально виконуватись і для цього потрібно створити певний правовий механізм, який би забезпечив реалізацію зазначених умов.

### Список літератури

1. Конвенція про захист прав людини і основоположних свобод, ратифікована Законом України № 475/97-ВР від 17.07.1997. URL: [https://zakon.rada.gov.ua/laws/show/995\\_004#Text](https://zakon.rada.gov.ua/laws/show/995_004#Text)
2. Конституція України від 28.06.1996 р. ВВР України. 1996. № 39. 56 с.
3. Судова реформа. URL: [https://minjust.gov.ua/cat\\_414](https://minjust.gov.ua/cat_414)
4. Голова Вищої ради правосуддя Андрій Овсієнко: Довіра до судової влади – це один з маркерів довіри до влади в цілому. URL: <https://court.gov.ua/press/news/1051783/>

# ІСТОРІЯ СТАНОВЛЕННЯ ПРАВОВОГО РЕГУЛЮВАННЯ ДОГОВОРІВ ДОВІЧНОГО УТРИМАННЯ НА ЗАХІДНОУКРАЇНСЬКИХ ЗЕМЛЯХ

**Долинська Марія Степанівна,**  
доктор юридичних наук, професор,  
завідувач кафедри господарсько-правових дисциплін  
Інституту права  
Львівського державного університету внутрішніх справ

За часів Австро-Угорської імперії, декретом від 17 лютого 1797 р., під назвою Галицького цивільного кодексу, був запроваджений у Західній, а декретом від 8 вересня 1797 р. – і у Східній Галичині [1].

Аналізуючи норми Галицького цивільного кодексу, варто зауважити, що австрійським законодавцем було у нормативному акті було врегульовано значну кількість різних видів договорів. Як зауважувалося нами, однак найбільш висвітленими у нормативному акті були договори купівлі-продаж та договори дарування. Також стверджуємо, що прямих норм щодо нотаріату у вищевказаному кодексі не передбачено [2, с. 599; 3, с. 180-181].

Однак варто зауважити, що не залишилися поза увагою законодавця договори довічного утримання, які відносяться до виду алеаторних договорів, яким в свою чергу було законодавцем виділено окрему главу XI «Про алеаторні договори, або ті, які залежать від випадку чи події, яка є непередбачуваною» частини третьої Галицького цивільного кодексу.

З аналізу статті 344 Галицького цивільного кодексу вбачається, що у переліку видів алеаторних договорів законодавець виокремлює «договори, а також виплати на видатки на довічне утримання», тобто договір довічного утримання [4, с. 69].

Безпосереднє правове регулювання договорів довічного утримання встановлено у статтях 366-367 вищевказаного законодавчого акту.

Так, у статті 366 Галицького цивільного кодексу законодавцем виділено два окремі види надання довічного утримання.

До першого виду відноситься таке право вимоги однієї особи від іншої особи щодо надання довічного утримання, яке може бути як подаровано так і заповідаючи, як і «любая другая річ» [1].

Однак, вищевказане право вимоги утримання не залежить від випадку, оскільки воно, в першу чергу, вказується в тексті складеного заповідачем заповіту, як на користь самого заповідача, так і на користь інших осіб (відказоодержувачів), про які вказується в змісті заповіту.

Законодавець стверджує, що за договором довічного утримання, право вимоги утримання може бути набуто двома наступними способами.

По-перше, це право вимоги утримання «купується» за певну грошову суму, тобто договір, який залежить від випадку.

По-друге, право вимоги утримання «придбувається» за що-небудь інше ( в обмін на інше майно), тобто є угодою, яка залежить від випадку.

Стаття 367 Галицького цивільного кодексу [1] присвячена регулюванню терміну дії договорів довічного утримання. За загальним правилом, термін дії договору довічного утримання може залежати від життя покупця, або продавця, або третьої особи.

Тобто, термін дії договору залежить в переважній більшості від двох оставин. Це в першу чергу тривалість життя продавця або третьої особи (утримувача допомоги), яку було визначено продавцем у тексті договору довічного утримання

Варто зауважити, що утримання повинно надаватися продавцюа бо третій особі поквартально.

Припинення виплат на утримання відбувається у зв'язку зі смертю того, на користь кого воно було встановлено (як продавця, так і третьої особи). Це відбувається незалежно від того чи смерто особи (отримувача допомоги) сталася природним чи насильницьким шляхом.

Відповідно до статті 368 Галицького цивільного кодексу, у випадку якщо у покупця будуть кредитори, які заявлять, що внаслідок вказаного договору довічного утримання їм заподіюється шкода, то кредитори мають лише право обмежити довічне утримання шляхом накладення заборони на відчужуване за таким договором майно [1].

При цьому законодавець зауважує, що діти не мають права «спростовувати» договір довічного утримання, укладений батьком, навіть у випадку, якщо це на шкоду їх законної частки [1].

На нашу думку, аналогічні правила застосовуються також у випадку укладення договору довічного утримання матір'ю.

Однак, діти мають право вимагати у судді, щоб будь-яка частина довічного утримання (наприклад, частина будинку), у випадку відмови від вказаної частки вигодонабувачем може бути вилученою в суді та закладеною для їх (дітей) необхідного утримання.

Ми вважаємо, що це в першу чергу стосується непрацездатних, як за віком, так і за станом здоров'я, дітей спадкодавця.

Зауважуємо, що про окремих вид нотаріальних дій - договори довічного утримання у законодавчих актах щодо діяльності нотаріату, за часів Австро-Угорщини, мова не йшла, зокрема, у «Законъ зъ дня 25 Липця 1871, дотычно заведенія нового нотаріатского порядка», «Законъ зъ дня 25 Липця 1871, дотычно вымаганія абы некоторін правнін дела нотаріально были составлени».

Хоча західноукраїнські землі були приєднані до території радянської України ще до Великої вітчизняної війни, однак, лише Цивільний кодекс УРСР 1963 року, передбачив новий вид договорів - договір довічного утримання [5], яким присвятив окрему главу 37 «Довічне утримання». Договір довічного утримання підлягав обов'язковому нотаріальному посвідченню згідно статті 426 Цивільного кодексу УРСР. Аналізуючи вищевказані норми щодо правового регулювання договору довічного утримання, вбачається що законодавцем встановлено спеціально визначені вимоги до відчужувача: така фізична особа

повинна мати у власності певне майно, а також бути не працездатною за віком або за станом здоров'я.

Прийняття 2003 році Цивільного кодексу України [6], стало наступним етапом у розвитку інституту довічного утримання. Зауважуємо, що правове регулювання договору довічного утримання (догляду), по своїй суті, істотно відрізняється від договору довічного утримання, яке було встановлено Цивільним кодексом УРСР (1963).

Як уже зазначалося нами раніше [78, с. 318], у Цивільному кодексі УРСР, (1963 року), правові норми, щодо регулювання договірних відносин довічного утримання, структурно розміщувалися в системі правових норм, які регулювали надання послуг, а за Цивільним кодексом України (2003 року) – знаходяться у системі норм щодо передачі майна у власність.

Договору довічного утримання (догляду) присвячено главу 57 книги п'ятої «Зобов'язальне право України» Цивільного кодексу України та включає статті 744-758 [6].

Таким чином, правове регулювання договорів довічного утримання на західноукраїнських землях бере свій початок з Галицького цивільного кодексу 1797 року.

Однак, найбільший розвиток інституту договорів довічного утримання (догляду) відбувся за часів незалежної України.

Як і за часів радянської України, договори довічного утримання (догляду) підлягають обов'язковому нотаріальному посвідченню. Однією з основних причин розірвання договорів довічного утримання (догляду) є не виконання набувачами майна, за таких договором, покладених на зобов'язань щодо утримання та догляду відчужувача або визначеної ним третьої сторони.

#### Список літератури:

1. Гражданский кодекс Восточной Галиции 1797 г. /пер. с лат. А.Гужвы; под ред. О. Кутателадзе, В. Зубаря. М.: Статут; Одесса, 2013. 536 с.
2. Долинська М. С. Становлення та розвиток правового регулювання нотаріальної діяльності в Україні : монографія. Львів: ЛьвДУВС, 2015. 988 с.
3. Долинська М.С. Становлення та розвиток законодавства про нотаріальну діяльність в Україні. Дисертація на здобуття наукового ступеня доктора юридичних наук за спеціальністю 12.00.01. Львів: Львівський національний університет імені Івана Франка. 2017. 465 с.
4. Долинська М. С. Генеза еволюція нотаріальної діяльності на теренах Львівщини : монографія. Львів: Растр-7, 2018. 196 с.
5. Цивільний кодекс УРСР, від 18 лип. 1963 р. URL : <https://zakon.rada.gov.ua/laws/show/1540-06#Text>
6. Цивільний кодекс України від 16 січ. 2003 р. *Відомості Верховної Ради України*. 2003. № 40. Ст. 356.
7. Долинська М.С. Особливості нотаріального посвідчення договору довічного утримання (догляду). *Актуальні проблеми держави та права*. 2012. Вип. 64. С. 318 – 324. Цивільний кодекс УРСР, від 18 лип. 1963 р. URL : <https://zakon.rada.gov.ua/laws/show/1540-06#Text>

## **УГОЛОВНЫЕ ПРАВОНАРУШЕНИЯ ПРОТИВ ПОРЯДКА УПРАВЛЕНИЯ**

**Жумагулова Шолпан Рустемовна**

кандидат юридических наук

Кызылординский государственный университет им. Коркыт Ата  
Республика Казахстан, город Кызылорда

**Жорабек Алиаскар Канатбекович**

Студент IV курса

Кызылординский государственный университет им. Коркыт Ата  
Республика Казахстан, город Кызылорда

Преступлениями уголовного правонарушения против порядка управления признаются такие преступления, как оскорбление государственных символов, неповиновение представителям власти и воспрепятствование их деятельности, Подделка, изготовление или сбыт поддельных документов, печатей, бланков, государственных знаков почтовой оплаты, государственных наград, преступления, связанные с осуществлением экстремизма или терроризма общественным или религиозным объединением либо иными организациями, деятельность которых связана с организацией их деятельности и участием в, под преступлениями, такими как уклонение от воинской службы или умышленное незаконное пересечение государственной границы РК, понимаются общественно опасные действия и бездействие, указанные в уголовном законе, нарушающие нормальную, правильную деятельность учреждений или государства в сфере управления.

Уголовные правонарушения против порядка управления - это общественно опасные деяния, посягающие на правильную деятельность государственного аппарата и органов местного самоуправления и сопряженные с совершением насильственных действий должностных лиц или представителей органов управления, воспрепятствованием их деятельности, неповиновением законам или иными действиями, которые могут нарушить нормальную работу государственных органов, нанести вред их репутации, нарушить права и интересы граждан [1].

Лицо, виновное в совершении уголовного правонарушения против порядка управления, несет ответственность по Уголовному кодексу Республики Казахстан. Состав преступлений против порядка управления относится к формальному или материальному составу [2].

В РК-не уголовное право имеет материально-формальное определение, т.д. в формальном определении делается акцент на противоправности деяния, а в материально – формальном определении наряду с противоправностью деяния обращают внимание на его общественную опасность.

При этом выделяют четыре характерных признака преступления, которые:

1. Угрожающие обществу действия;

2. Противоправность, т.е. действия, запрещенные законом преступности;
3. Виновность;
4. Уголовная наказуемость.

Под общественным риском понимается действие или бездействие, реально причиняющее вред охраняемым уголовным законом общественным отношениям либо препятствующее устранению этих убытков. Чтобы назначить наказание за совершенное деяние или бездействие, мы должны прямо убедиться в том, что оно является злостной истиной для общества.

Все преступления, посягающие на общественную безопасность и общественный порядок, можно разделить на следующие группы:

1. Уголовные правонарушения против общественной безопасности (терроризм, захват заложников, бандитизм и др.);
2. К общественному порядку относятся преступления (хулиганство, и др.);
3. Преступления, связанные с нарушением правил безопасности в различных видах производственной деятельности (нарушения правил безопасности при добыче или строительстве);
4. К преступлениям, связанным с нарушением правил обращения с опасными веществами, относятся преступления (хранение, перевозка или ношение оружия, боеприпасов, взрывчатых веществ, и др.) [3].

Наказуемость - это то, от имени которого каждое противоречащее закону, общественно опасное действие или бездействие обязательно должно быть наказано законом. В некоторых случаях виновное лицо, совершающее общественно опасное, запрещенное законом деяние, не может быть подвергнуто наказанию, то есть в случае истечения срока давности привлечения к уголовной ответственности, амнистии и т.д. Но совершенное действие или бездействие остается преступлением [4].

При этом порядок управления представляет собой совокупность общественных отношений, обеспечивающих правильную деятельность государственных организаций, учреждений, предприятий, хозяйствующих субъектов в сфере управления.

Несмотря на то, что групповой объект преступлений против порядка управления и преступлений против интересов государственной службы внешне больше похож друг на друга, эти преступления отделяются друг от друга через объект, субъект группы.

Групповым объектом преступлений против порядка управления является правильная, однородная деятельность государственных или негосударственных органов исключительно в сфере управления, а групповым объектом преступлений против интересов государственной службы является правильная и равномерная деятельность государственного аппарата в целом.

При рассмотрении данной темы у меня есть следующие предложения:

1. Оскорбление государственного флага, государственного герба и государственного гимна РК в соответствии со статьей 372 Уголовного закона. Хочу предложить поощрять наказания в этой статье. Причина: государственные символы являются символами нашей независимости. Конечно, мы защищаем

свою независимость, то есть не должны позволять кому-то другому посягать на символы независимости.

2. В целом следует усилить наказание в преступлениях против порядка управления в главе 16 УК РК.

### **Список литературы**

1. Агыбаев А.Н. Особенный отдел уголовного права, г. Алматы, "Жеті жарғы" 2000 г.
2. Е. С. Алауханов. Уголовное право РК г. Алматы 2001г
3. Е. Каиржанов. Уголовное право РК, г. Алматы, 1998г.
4. Журнал "Закон и времена", сентябрь-октябрь 2003 г.



## **БӨЛШЕКТЕП САТЫП АЛУ-САТУ ШАРТЫНЫҢ ҚҰҚЫҚТЫҚ СИПАТЫНЫҢ ЕРЕКШЕЛІКТЕРІ**

**Мейірбекова Гүлжазира Болатқызы**

Абай атындағы ҚазҰПУ-і  
Тарих және Құқық институты  
«Құқықтану» кафедрасының  
қауымдастырылған профессоры  
Қазақстан Республикасы, Алматы қ.

**Алайдар Малика Дәуренқызы**

Тарих және Құқық институты  
«Құқықтану» мамандығының  
2-курс студенті  
Қазақстан Республикасы, Алматы қ.

Күн сайын әлемде миллиардтаған сауда айналымында бөлшектеп сатып алу сату шарттары жасалады. Тұтынушыларды тауарлармен қамтамасыз ету материалдық тауарларды айналдыру процесінің соңғы құқықтық нысаны болып табылатын сатып алу-сату түрінің негізгі түрі ретінде жүзеге асырылады.

Бөлшектеп сатып алу-сату шарты міндеттемелердің жекелеген түрлерінің бірі сатып алу-сату шартының бір түрі болып табылады, бұл туралы Қазақстан Республикасының Азаматтық Кодексінің 25-тарауында, 445 бабында айтылған. Бөлшектеп сатып алу сату шартының басқа шарттардан басты ерекшелігі ол анықтамасында көрсетілгендей, «Тауар сату жөніндегі кәсіпкерлік қызметті жүзеге асыратын сатушы бөлшектеп сатып алу-сату шарты бойынша сатып алушыға кәсіпкерлік қызметке байланысты емес, әдетте жеке өзіне, отбасында, үйінде немесе өзге де пайдалануға арналған тауарларды беруге міндеттенеді – делінген [1].

Сатып алу сату шартының басқа түрлеріне қарағанда бөлшектеп сатып алу сату шарты өмірде кең қолданыста. Өйткені, әрбір сатып алушы жеке тұлға ретінде өзіне, отбасына керек заттарды күнделікті сатып алады деуге болады. Мысалы азық түлік өнімдері. Күнделікті үйімізге нан, сүт, тағы басқа да пайдалануға арналған тауарларды сатып аламыз.

Сатып алу-сату шартының бір түрі ретінде бөлшектеп сатып алу сату шарты екі жақты, нақты, консенсуалды және ақылы болып табылады. Егер бөлшектеп сатып алу сату туралы шарттың субъектілері, объектілері, жасалу жағдайлары мен жасалу нысандары туралы айтатын болсақ, онда оның бірқатар ерекшеліктеріне тоқталуға болады.

Біріншіден, бөлшектеп сатып алу сату шартында сатушы әрқашан заңды тұлға немесе жеке кәсіпкер болып табылады. Ал Сатып алушы кез-келген құқық субъектісі бола алады. Олар, көбіне заңды тұлғалар емес, жеке тұлғалар болуы мүмкін. Өйткені, заңды тұлғалар оны «жеке өзіне, отбасында, үйінде,»-деген анықтама бойынша сәйкес келе бермейді. Дегенмен, «өзге де пайдалануға

арналған тауарларды»- деген анықтамадағы сөздер бойынша заңды тұлғалар да өз қарамағындағы қызметкерлеріне пайдалану мақсатында тауарлар сатып алып беруі мүмкін.

Ал объектісі кез келген айналымнан алынып тасталмаған, жеке дара тұтынылатын да тұтынылмайтын да мүліктер болуы мүмкін. Бұл шарттағы объектінің санына байланысты тауар жеткізілімі шартынан ерекшеленеді. Мысалы күнделікті өзіміз пайдалануға бір шаңсорғыш алатын болсақ, ол бөлшектеп сатып алу сату шарты, ал егер сол шаңсорғышты, «кәсіпкерлік қызметке немесе жеке өзіне, отбасына, үй ішіне және сол сияқты өзге де пайдалануға байланысты емес өзге мақсаттарға пайдалану үшін келісілген мерзімде немесе мерзімдерде беруге міндеттенетін» көтерме саудамен қайта сату үшін алса ол тауар жеткізілімі шарты болады.

Ал объектісі бойынша бөлшектеп сатып алу сату шартының келісім шарт жасасудан ерекшелігі – онда объекті кез келген мүлік емес, тек ауылшаруашылық өнімдері, энергиямен жабдықтау шартында – энергия болса, кәсіпорынды сатуда тек кәсіпорын болуында.

Екіншіден, бөлшек сатып алу-сату шартын жасасу кезінде Сатып алушы мен сатушы арасындағы қарым-қатынас ҚР Азаматтық кодексімен қатар «Тұтынушылардың құқықтарын қорғау туралы» ҚР заңымен реттеледі, өйткені сатып алушы әдетте тауарларды жеке пайдалануы мен қажеттіліктерді қанағаттандыру үшін сатып алады [2].

Үшіншіден, бөлшектеп сатып алу-сату шарты жария болып табылады. Басқаша айтқанда, сатушы тауарлардың негізгі параметрлері туралы яғни оның атауы, сипаттамалары, бағасы туралы шектеусіз адамдарға хабарлайды. Оның мұны қалай жасайтыны маңызды емес: бұл жарнама, каталогтар немесе дүкен сөресіне қойылған өнімдер болуы мүмкін. Шарттық қатынастардың бұл түрі «оферта», шарт жасауға ұсыныс, және «акцепт», шартты қабылдау деп те аталады. Ал Сатып алушы тауарды сатып алу-алмау туралы салмақты және негізделген шешім қабылдайды.

Төртіншіден, сатып алу-сату шартының ерекшелігі өте маңыздысы, алдында атап кеткеніміздей, шарттың мәні жеке тұлға оны кәсіпкерлік қызметте қолдану үшін емес, тек жеке пайдалану үшін сатып алатын өнім болуы мүмкін. Яғни, егер сатып алушы отбасы үшін дүкеннен жеміс жидек сатып алса, бұл бөлшектеп сатып алу сату шарты болып қалады, ал егер сатушы оны ірі көлемде, тонналап, пайда түсіру мақсатымен сатып алынса, сәйкесінше, бұндағы жеміс-жидектер жоғарыда аталған шарттың пәні бола алмайды. Сонымен бірге, егер сатып алынған тауарлар жеке қажеттіліктер үшін пайдаланылса және егер олар сатылса, пайда әкелуі мүмкін болса, онда бұл жағдайда бөлшек сауда шартының ережелері емес тауар жеткізілімі шартының ережелері қолданылады. Тағы да мысал келтіретін болсақ, сатып алушы отын кесу үшін ағаш кесетін ара сатып алды. Сөйтіп Сіздің аймағыңыздағы қажетсіз ағаштарды кесіп, отын тым көп болғандықтан, оларды кез-келген нарықта немесе жәрмеңкеде сатуға қоя алды. Алдыңғы жағдай бөлшектеп сатып алу сату шартымен реттеленімен, бірақ оның салдарын тауар жеткізілім шартымен реттеу қажет сияқты.

Мәмілелерді жасасу мақсатының бар не жоқтығына қарай азаматтық құқық

мәмілелерді каузалдық және абстрактілік деп бөледі. Егер ондай мақсат бар болса, онда мәміле каузалдық деп танылады, ал, егер жоқ болған ретте ол абстрактілі саналады [3, 109 б.]. Біріншісінің мысалына, осы бөлшектеп сату сатып алу шартын атауға болады, яғни онда мәміленің мақсаты – жеке өзіне, отбасында, үйінде немесе өзге де пайдалануға арналған тауарларды сатып алу айқындалған.

Бөлшектеп сатып алу-сату шартының ауызша жасалуы сатып алушыға тауар-кассалық чек берілген кезден бастап жасалады. Заңмен нотариалды куәландырылған және жай ғана жазбаша келісім-шарт нысанын қарастыратын мәмілелерді қоспағанда. Өз кезегінде, ауызша келісім сатушыға немесе оның өкіліне өнім туралы барлық ақпаратты әлеуетті сатып алушыға жеткізу міндетін жүктейді. Ал Сатып алушы сатушыдан сатып алынған өнімнің өнімділігін көрсетуді, тиісті сапа сертификаттары мен сәйкестік декларацияларын тексеруді сұрауға толық құқылы. Бұл бөлшектеп сатып алу сату шартының басқа сатып алу сату шартының түрлерінен тағы бір ерекшелігін білдіреді. Мысалы, бөлшектеп сатып алу сату түрі ауызша да, жай жазбаша да, нотариалды куәландырып та және жылжымайтын мүліктер, жер учаскесін, тұрғын үй сатып алатын болса, онда олар мемлекеттік тіркелуді қажет етеді.

Сатып алу сату шартының басқа түрлері ауызша жасалмайды. Және нотариалды куәландыруды талап етпейді. Өйткені, олардың бір не екі тарабы заңды тұлға немесе кәсіпкер болғандықтан, олардың мөрлерімен бекітіледі.

Шарттың маңызды талабы, сатылатын тауардың бағасы болып табылады. Яғни, тауарды сатып алу кезінде Сатып алушы, егер тараптардың келісіміне байланысты өзгеше туындамаса, мәміле жасалған кезде жарияланған бағаны төлеуге міндетті.

Жоғарыда айтылғандай, оның осы қасиетіне байланысты бөлшек саудамен жүзеге асыратын кәсіпорын немесе қандай да болсын кәсіпкер кезкелген шарт жасауға міндетті. Азаматтық заңдарда өзгеше көзделмесе, кәсіпкер бөлшектеп сатып алу сату шарттарын жасағанда бір тұлғаға өзге тұлға алдында артықшылық жасауға құқылы емес. Яғни шарттың бағасы, өзге жағдайлары барлық тұтынушыларға бірдей болуы керек, ал заңнамамен қарастырылса тұтынушылардың бөлек санаттары үшін жеңілдік жасалуы мүмкін [4, 22 б.].

Қорытындылай келе, келісімшарттың тараптары сатушы мен сатып алушы екенін атап өтеміз. Бөлшектеп сатып алу сату шартының мазмұны-бұл бір-біріне сәйкес келетін тараптардың өкілеттіктері мен міндеттерінің толық жиынтығы. Бөлшектеп сатып алу-сату шарты мәмілелер үшін көзделген кез келген нысанда жасалуы мүмкін. Бөлшектеп сатып алу-сату шарты туралы ереже сатып алушы — жеке тұлғаның тиісті сападағы тауарды ұқсас тауарға айырбастау мүмкін болмаған кезде және тиісті емес сападағы тауарды қайтару мүмкіндігін көздейді. Бөлшектеп сатып алу-сату шартының сатып алу-сату түрі ретіндегі маңызды белгісі, егер тауардың атауы мен саны анықталса, келісілген болып саналатын мүлік туралы шарт болып табылады. Бөлшектеп сатып алу сатудың басқа талаптары: сапасы, ассортименті, бағасы Қазақстан Республикасының Азаматтық кодексінде бөлшектеп сатып алу сату үшін белгіленген ерекшеліктерді ескере отырып, сатып алу сату ережелеріне сәйкес анықталады.

**Пайдаланылған әдебиеттер тізімі:**

1. Қазақстан Республикасы Азаматтық кодексі. Жалпы және Ерекше бөлімдері. Алматы: «ЮРИСТ», 2017 – 212 б.
2. ҚР «Тұтынушылардың құқықтарын қорғау туралы» Заңы 2010 жылғы 4 мамырда қабылданған //http://adilet.zan.kz/kaz/docs/Z100000274\_
3. Лепесова А. К. Қазақстан Республикасының азаматтық құқығы: Алматы: ЖШС РПБК «Дәуір», 2012 . – 232 бет.
4. Жайлин Г.А. Азаматтық құқық (Ерекше бөлім) I-II-том. Алматы, Жеты Жарғы 2012.-340 б.

## МЕЖДУНАРОДНЫЕ АКТЫ О СОЦИАЛЬНОЙ ЗАЩИТЕ СЕМЬИ

**Мусаева Алия Январбековна**

Магистр юридических наук, старший преподаватель кафедры  
«Государственно правовых дисциплин», Казахстан, Тараз

**Курманалиева Нургуль Сайлаубековна**

Магистр юридических наук, старший преподаватель кафедры  
«Государственно правовых дисциплин», Казахстан, Тараз

"Первым и наиболее очевидным способом воздействия международных правовых актов на внутреннее законодательство является их имплементация во внутреннем праве. Согласно принятой в международном праве теории трансформации, после принятия государством обязательств по международному договору, это соглашение является неотъемлемой частью внутреннего права " [1, с. 10] В соответствии со статьей 4 Конституции международные договорные и иные обязательства республики являются действующим в РК правом. Международные договоры, ратифицированные Республикой, имеют приоритет перед ее законами. "В Конституцию заложена идея о соответствии прав и свобод граждан Всеобщей Декларации прав человека и международных обязательств РК» [2, с. 113]. Международными нормами определены» классические риски социального страхования " (потеря дохода, ограничение жизнедеятельности, нетрудоспособность, потеря кормильца, материнство), которые стали фундаментом для развития социальных рисков и норм, закрепляющих виды обеспечения в казахстанском законодательстве. Нормы, закрепленные во внутреннем законодательстве, не только повторяют международные нормы, но и расширяют перечень социальных рисков в соответствии с нормами статей 22 и 25 Всеобщей декларации прав человека, признают их малообеспеченность, радиационное воздействие, проживание на территориях с особым экологическим статусом. Правовое регулирование посредством международных актов включает не только гарантии возмещения дополнительных расходов на рождение ребенка за счет семейного пособия, но и пособия по беременности и отцовству, субсидии по уходу за ребенком, а также программы, стимулирующие участие женщин в рабочей силе с равновесием семейных потребностей. В рамках поднятых вопросов Республика Казахстан, как член Организации Объединенных Наций, считает своим морально-политическим долгом реализацию положений статьи 25 Всеобщей декларации прав человека от 10 декабря 1948 года, в которой говорится, что «каждый человек имеет право на необходимый уровень жизни»,

«для сохранения здоровья и благополучия себя и своей семьи», и «имеет право на обеспечение» в случае «наступления старости». Именно в этой статье говорится, что» мать и ребенок дают право на особую заботу и помощь " [3, с. 95]. На пути создания комплексного законодательства, ориентированного на ребенка, родитель должен обеспечить баланс между ролью семьи и общества, государства в воспитании ребенка, а также интересами родителей и детей. Вместе с тем важнейшими факторами поступательного развития национального права является понимание того, что дети могут в полной мере реализовать свой потенциал, добиться полноценного развития только после выхода из категории малоимущего населения. Влияние бедности на детей является разрушительным, эти проблемы требуют комплексного решения с помощью эффективных мер социального обеспечения. «И будущее, и процветание нашей Родины - это сегодняшнее поколение. Мы не ошибемся, если скажем, что это долг и долг предыдущей волны, чтобы это поколение было воспитанным и воспитанным. С тех пор, как это произошло, Президент Нурсултан Назарбаев не только говорит, но и делает все возможное. Глава государства в своей книге "Улы дала ұлағаты «часто говорит:» молодежь-это наше будущее", подчеркивая, что служение потомкам-это не слово, а приоритетное место в деле. Но есть и другое-углубление в его смысл. С первого взгляда все понятно. И все-таки есть смысл работать так, чтобы так и было», - подчеркнул он сказал. Комитет по защите прав детей при Министерстве образования и науки проводит соответствующую работу в этом направлении» [4]. Конвенция ООН «о правах ребенка» предусматривает, что «государства-участники признают право на социальное обеспечение для каждого ребенка, включая социальное страхование, и должны принять необходимые меры для достижения полной реализации этого права в соответствии с их национальным законодательством» (статья 26). Международный пакт об экономических, социальных и культурных правах требует от государств более широкой защиты и помощи семье, особенно в уходе и воспитании иждивенцев. Стандарты социального обеспечения МОТ дополняют акты ООН и дают странам инструкции по осуществлению прав, составляющих право ребенка на социальное обеспечение. Экспертное сообщество по правам ребенка подтверждает, что дети являются наиболее уязвимой группой в обществе и постоянно нуждаются в специальных юридических и социальных механизмах, создающих наиболее благоприятные условия для их полноценного развития. К их числу относится совокупность международно-правовых актов, единолично регулирующих основы, порядок и способы правильного обеспечения прав, свобод и законных интересов несовершеннолетних лиц [5, С. 12]. Международные акты охраняют семью как естественную и основную единицу общества, гарантируют ей помощь, особенно

в период ее образования и на ее ответственности возлагается забота о несовершеннолетних детях и их воспитании. Постановление КС содержит следующее обоснование правовой позиции Совета о конституционных гарантиях государственной защиты семьи, материнства, отцовства и детства в положениях общепризнанных международных актов, участником которых является Казахстан. "Во Всеобщей декларации прав человека от 10 декабря 1948 года закреплено, что материнство и младенчество дают право на особую заботу и помощь. Не все дети, рожденные в браке или вне брака, пользуются социальной защитой (п. 2 ст. 25). В Международном пакте об экономических, социальных и культурных правах, принятом Генеральной Ассамблеей Организации Объединенных Наций 16 декабря 1966 года и ратифицированном Законом Республики Казахстан от 21 ноября 2005 года №87, определено, что матери должны проявлять особую заботу в течение соответствующего времени до и после рождения ребенка. Всем детям и подросткам должны быть приняты особые меры защиты и помощи без какой-либо дискриминации по мотивам происхождения или по какому-либо иному признаку (пункты 2 и 3 статьи 10). В соответствии с Конвенцией о правах ребенка (принята Генеральной Ассамблеей Организации Объединенных Наций 20 ноября 1989 года, ратифицирована постановлением Верховного Совета Республики Казахстан от 8 июня 1994 года № 77-ХІІІ) в первую очередь уделяется внимание наиболее полному обеспечению интересов ребенка. Государства-участники признают право каждого ребенка на физический, умственный, духовный, нравственный и социально необходимый уровень жизни (пункт 1 статьи 3, пункт 1 статьи 27). Конституция и основанное на ней законодательство Республики Казахстан и международно-правовые акты основываются на равенстве прав ребенка независимо от их происхождения, статуса ребенка или родителя и иных обстоятельств [6, С. 12]. По смыслу конституционных положений, уровень социального обеспечения должен обеспечивать» достойную жизнь «и» свободное развитие человека". Представляется, что законодатель должен исходить из того, что относительно объективным показателем уровня, который может быть номинирован в этом вопросе как «достойный уровень жизни», является уровень, признанный в цивилизованном мире, в частности не ниже международных стандартов, определенных Конвенцией МОТ №102 «о минимальных нормах социального обеспечения», в связи с чем политика нашего государства должна быть направлена на создание необходимых (прежде всего экономических) условий для ратификации настоящей Конвенции в ближайшее время. Мы рассматриваем Конвенцию как прогрессивный стандарт относительно положения Казахстана, однако в исследованиях отмечается «что» несмотря на международное признание положительного влияния Конвенции как

механизма, способствующего поступательному развитию системы социального обеспечения, она не отвечает обязательным минимальным требованиям относительно базового социального уровня " [7, С. 119-141]. В казахстанском законодательстве отсутствует понятие "социальное обеспечение", однако в том числе в Конституции страны оно широко применяется. В Конвенции № 102 отсутствует раскрытие содержания указанной категории. Мы считаем, что все формы материальной помощи, указанные в Конвенции, за исключением медицинской помощи и лекарственного обеспечения, должны быть отнесены к видам социального обеспечения. Раздел VII Конвенции № 102 содержит стандарты предоставления семейных пособий. Соответствующее законодательство Казахстана в основном представлено законом «О государственных пособиях семьям, имеющим детей» от 28 июня 2005 года № 63-III. Статья 40 конвенции закрепляет в качестве социального риска обязанность по содержанию детей, то есть факт материнства. Таким образом, международный стандарт обязывает государство признать факт воспитания и ухода за ребенком социально значимым обстоятельством, пособие должно предоставляться, разумеется, независимо от финансового, социального положения семьи. В Казахстане семейные пособия выдаются в строго ограниченных условиях. При этом условия предоставления соответствующих видов обеспечения в этих странах, в основном, однотипные, в связи с чем, подразумевают возможность накопления и дополнения друг друга. Это коснется, в частности, круга обеспеченных, охватывающих, прежде всего, застрахованных, то есть работающих по найму и некоторых других категорий занятого населения, а также подлежащих социальному страхованию, правил определения трудового стажа, выплаты заработной платы, установленных пособий (пенсий), в том числе в период трудовой деятельности и многих других вопросов. Казахстанское социальное законодательство существенно отличается от аналогичных законодательств других развитых стран, в том числе государств-членов ЕАЭС, что существенно усложняет период взаимных договоренностей, в том числе и по финансовым вопросам. Анализ международных актов позволил установить приоритет государственных гарантий социального благополучия семьи, ребенка над личной и личной ответственностью родителей. Государство обязано создать условия для всесторонней защиты семьи, ребенка, родителей. Соответствующие условия включают как безусловные гарантии, так и механизмы с личным участием.



**Список использованной литературы:**

- 1.11 видов пособий и выплат направлено на поддержку материнства и детства в Казахстане: Электронный ресурс. Режим доступа: <http://gfss.kz/#/aboutus/about/details/>
- 2 Бурибаев Е.А., Хамзина Ж.А. «Разброд и шатания»: заметки к отдельным результатам развития социального законодательства: Электронный ресурс. Режим доступа: <https://www.zakon.kz/5005690razbrod-i-shataniya-zametki-k-otdelnym.html>
- 3 Статистика МТСЗН РК о государственной социальной помощи на 1 июля 2019 года: Электронный ресурс. Режим доступа: <https://www.enbek.gov.kz/ru/node/362321>
- 4 Статистика МТСЗН РК о государственной социальной помощи на 1 октября 2019 года: Электронный ресурс. Режим доступа: <https://www.enbek.gov.kz/ru/node/364561>
- 5 Статистика МТСЗН РК о государственной социальной помощи на 1 января 2020 года: Электронный ресурс. Режим доступа: <https://www.enbek.gov.kz/ru/node/365862>
- 6 Матери детей с ограниченными возможностями выдвинули требования в Нур-Султане: Электронный ресурс. Режим доступа: <https://rus.azattyq.org/a/30447736.html>; Многодетные матери подали обращение в адрес Токаева и Мамина: Электронный ресурс. Режим доступа: <https://zonakz.net/2020/01/13/mnogodetnye-materi-podali-obrashhenie-v-adrestokaeva-i-mamina/>
- 7 Указ Президента Республики Казахстан от 6 декабря 2016 года №384 «Об утверждении Концепции семейной и гендерной политики в Республике Казахстан до 2030 года» / Информационно-аналитическая система нормативных правовых актов Республики Казахстан «Әділет»: Электронный ресурс. Режим доступа: <http://adilet.zan.kz/rus/docs/U1600000384>

# БРАЧНЫЙ ДОГОВОР КАК ИНСТИТУТ СЕМЕЙНОГО ПРАВА, ФОРМА И ПОРЯДОК ЗАКЛЮЧЕНИЯ БРАЧНОГО ДОГОВОРА

**Мусаева Алия Январбековна**

Магистр юридических наук, старший преподаватель кафедры «Государственно правовых дисциплин», Казахстан, Тараз

С 90-х годов прошлого столетия в Республике Казахстан последовательно проводится государственная политика, направленная на рыночные преобразования всех социально-экономических институтов, в том числе и в сфере брачно-семейных отношений.

Следует отметить, что в законодательстве различных государств, прежде всего, сформулированы основополагающие обязанности супругов. Так, в соответствии со ст. 212-213 Французского гражданского кодекса (супруги обязаны к взаимной верности, помощи, поддержке. Они вместе обеспечивают моральное и материальное развитие семьи. Они помогают детям получить образование и обеспечивают их будущее [1]. В Германии законодатель исходит из того, что брак заключается на всю жизнь, и супруги должны вести совместную семейную жизнь и нести ответственность друг за друга (§ 1353 Германского гражданского уложения 1869 г [2].

Подобные положения, при которых супруги, вступая в брак, обязаны создать супружескую общность жизни регламентируют и законодательства Англии, США и др. стран [3]. В Казахстане, равно как и в законодательстве большинства зарубежных стран, различаются договорный и законный режимы имущества супругов. Договорный режим возникает в силу заключения супругами брачного договора, т.е. супруги свободны в выборе режима, которому будут подчиняться их имущественные отношения, и им предоставляется возможность урегулировать имущественные отношения по своему усмотрению. В этой связи, в частности М.В. Антакольской отмечается, что основная правовая цель брачного договора состоит в определении правового режима имущества супругов и иных имущественных взаимоотношений на будущее время [4].

Супруги могут в брачном договоре установить правила относительно управления супружеским имуществом. Так, в частности, супруги могут закрепить в договоре, что общим имуществом они будут управлять совместно, либо, напротив, определить виды имущества, которым они управляют совместно или отдельно.

В связи с этим интересна позиция, высказанная Л.Б.Максимович, которая определяет брачный договор как гражданско-правовой инструмент семейно-правового регулирования имущественных отношений между супругами и бывшими супругами. По ее мнению, брачный договор является разновидностью гражданско-правового договора и вместе с тем обладает весьма существенной спецификой. Одной из особенностей брачного договора Л.Б. Максимович

считает то, что в его ткань могут вплестаться как гражданско-правовые (например, безвозмездное пользование имуществом), так и семейно-правовые соглашения (установление того или иного правового режима в отношении определенного имущества супругов, соглашения о разделе супружеского имущества, об определении в нем долей) [5].

Позволим себе не согласиться с точкой зрения тех авторов, которые относят брачный договор только к гражданско-правовым сделкам, поскольку он соединяет в себе не только нормы гражданского законодательства, но и нормы брачно-семейного законодательства[6]

Существуют и иные, промежуточные, позиции относительно проблемы правовой природы брачного договора. Ряд авторов, в частности Л.Б. Максимович [7], А.В. Слепакова [8] рассматривают брачный договор как «смешанный» договор, сочетающий в себе как гражданско-правовые, так и семейно-правовые начала. По мнению указанных авторов, брачный договор не является ни классическим гражданско-правовым договором, ни полноценным семейно-правовым соглашением, а занимает промежуточную позицию между этими сферами. Соглашаясь с мнением авторов, отметим, что более подробно о смешанной правовой природе семейно-правовых договоров было изложено нами выше.

В этой связи А. А. Игнатенко считает, что под лицами, вступающими брак, следует понимать мужчину и женщину, имеющих намерение создать семью, а не обязательно уже подавших заявление в органы ЗАГСа. [9] Противоположной позиции придерживается Н.Е. Сосипатрова, по мнению которой, вступающими в брак можно считать лиц после подачи ими заявления в органы загса, поскольку лишь имеющие такое намерение, но не подавшие соответствующего заявления (не достигшие 18-летнего возраста), определяются в ст. 13 СК РФ[10] как «желающие вступить в брак», а договор, заключенный такими лицами, будет считаться ничтожной сделкой (с пороком субъектного состава), которая не порождает и не может породить правовых последствий, если в будущем брак не будет зарегистрирован [11].

Также брачный договор как соглашение со специальным субъектным составом не должен содержать условий, касающихся прав и обязанностей третьих лиц (детей, родителей супругов и т.д.).

Временем вступления брачного договора в законную силу будет, в первом случае - момент облечения его в установленную законом нотариальную форму, во втором - день государственной регистрации заключения брака. До регистрации брака брачный договор юридической силы иметь не будет.

Как отмечали М.Ж.Муканова и И.А.Шипачев – если граждане хотят заключать брачный договор, то они должны соблюдать требования закона, то есть становиться супругами, в других же случаях свои отношения они должны отрегулировать с помощью иных правовых средств[12].

И, поскольку предметом брачного договора являются имущественные, то есть возникающие в связи с имуществом и по поводу имущества, права и обязанности супругов, необходимо, прежде всего, уяснить, о каком именно имуществе идет речь.

Таковыми являются имущество, принадлежавшее каждому из супругов до вступления в брак, полученное супругами в период брака (супружества) в дар, в порядке наследования или по иным безвозмездным сделкам и т.д. Вещи индивидуального пользования, даже если они приобретены за счет общих средств супругов, являются имуществом каждого супруга; исключения сделаны для драгоценностей и других предметов роскоши.

В соответствии с положениями ст. 188 ГК РК личным (раздельным) имуществом каждый из супругов владеет, пользуется и распоряжается самостоятельно, по своему собственному усмотрению и предусмотренные ст. 33 КоБС РК правила на него не распространяются. Отсюда следует, что не требуется согласия другого супруга на отчуждение супругом своего личного имущества (дарение, продажа, мена и др.) и совершение иных сделок по распоряжению им (залог, аренда, завещание).

Но относительно этих положений брачный договор является тем правовым инструментом, который может изменить общие положения закона, относящиеся к личной собственности супругов.

Таким образом, анализ норм законодательства приводит к выводу о том, что предмет брачного договора составляют имущественные права и обязанности супругов, подпадающие под законный режим общей собственности супругов, и другие имущественные права и обязанности в соответствии с гражданским законодательством, которые либо уже существуют, либо будут приобретены супругами в будущем. Личные неимущественные права и обязанности предметом брачного договора выступать не могут.

Кроме того, согласно положениям ст. 20 ГК РК гражданин отвечает по своим обязательствам всем принадлежащим ему имуществом, за исключением имущества, на которое в соответствии с законом не может быть обращено взыскание.

По отношению к лицам, состоящим в браке, но выступающим в гражданско-правовых обязательствах не в интересах семьи, а в личных интересах (например, при покупке одежды) или по обязательствам, возникшим до заключения брака, закон устанавливает, что взыскание по обязательствам одного из супругов обращается, в первую очередь, на имущество данного супруга, и только при недостаточности этого имущества кредитор вправе требовать выдела доли супруга-должника из общего имущества для обращения на нее взыскания (ст.44 КоБС РК).

Имущество супругов - основной источник возмещения нарушенных ими обязательств. Супруги отвечают по своим личным обязательствам как имуществом каждого из них, так и общим имуществом. Обязательства супругов перед третьими лицами могут возникнуть из договоров (гражданско-правовых и трудовых), в результате причинения вреда, вследствие неосновательного обогащения или совершения преступления. Основанием обращения взыскания на имущество супругов являются обязательства (долги) супругов - личные и общие.

Общие обязательства супругов - это обязательства, которые возникли по инициативе обоих супругов в интересах всей семьи (например, из договора

займа, кредитного договора, деньги по которым получены супругами на покупку квартиры, земельного участка для семьи, договора купли-продажи, аренды и т.п.). В таких обязательствах должниками являются оба супруга. Они обязаны совершить в пользу кредиторов определенные действия: уплатить долг, передать имущество, выполнить работу и т.п. Долги, сделанные супругом в интересах семьи или обоих супругов, считаются общими долгами, если все полученное по обязательству использовано или предназначено для нужд семьи. В КоБС РК, как ранее отмечено, не дано понятия расходов на нужды семьи.

Супруги по общим долгам отвечают перед кредиторами как общим, так принадлежащим каждому из них имуществом. Нужно различать случаи, когда обязательство возникло из сделки, заключенной одним супругом, или из их совместного обязательства. Право супруга осуществлять единолично действия по распоряжению совместной собственностью установлено ст. 34 КоБС РК. Следовательно, согласие другого супруга предполагается и по обязательствам, вытекающим из таких сделок.

В то же время, кредитор при недостаточности общего имущества супругов вправе требовать по общим долгам супругов обращения взыскания на личное имущество любого из супругов как полностью, так и в части долга. Если имущества одного из супругов будет недостаточно для удовлетворения требования кредитора, то кредитор имеет право требовать недополученное от другого супруга. Кредитор также имеет возможность требовать обращения взыскания на личное имущество обоих супругов одновременно.

В то же время следует отметить, что введение института брачного договора в семейном праве вызвала необходимость обеспечения защиты интересов не только супругов, заключающих брачный договор, но и третьих лиц, для которых имеет значение характер имущественных отношений супругов.

### Список литературы:

1. Гражданский кодекс Франции (Кодекс Наполеона) / Пер. с фр. М.: Истина, 2006: <https://online.zakon.kz/>
2. Гражданское уложение Германии: пер. с нем. М.: Волтерс Клувер, 2008. 896 с.
3. Хазова О. Брак и развод в буржуазном семейном праве. Сравнительно-правовой анализ. – М.: Наука, 1988 – 173 с.
4. Антокольская М.В. Семейное право: Учебник. — Изд. 2-е, перераб. и доп. — М.-Юристъ, 2002. - 336 с.
5. Максимович Л.Б. Брачный договор в российском праве: диссертация ...канд. юр.наук, 2002 -179 с.
6. Брагинский М.И., Витрянский В.В. Договорное право. Книга первая: Общие положения: Изд. 2-е, испр. М.: «Статут», 1999. - 848 с.
7. Максимович Л.Б. Брачный договор (контракт). Правовые режимы имущества супругов. М.: Ось-89, 2000 -112с.
8. Слепакова А.В. Правоотношения собственности супругов. Москва: Статут, 2005 – 444 с.

9. Игнатенко А. А., Скрыпников Н.Н. Брачный договор. Законный режим имущества супругов. Комментарии к Семейному кодексу. 2-е изд., стереотип. - М.: ИИД "Филинь", 1997. - 112 с.
10. Семейный кодекс Российской Федерации от 29 декабря 1995 г. № 223-ФЗ (ред. от 21 июля 2007 г) // Собрание законодательства Российской Федерации. 1996. № 1. Ст. 16; 2004. № 35. Ст. 3607; 2007. № 30. Ст. 3808.
11. Сосипатрова Н. Е. Брачный договор: правовая природа, содержание, прекращение // Государство и право. М.: Наука, 1999, № 3. – 81 с.
12. Муканова М.Ж., Шипачев И.А. Договорной режим имущества супругов по законодательству Республики Казахстан // Вестник КарГУ. Серия История. Философия. Право 2009. № 1(53) - С.198-203

## **ORGANIZATIONAL CULTURE IN THE COMPANY: CROSS-CULTURAL ASPECT**

**Kandahura Kateryna Serhiivna**

Candidate of Sciences in Public Administration, Associate Professor  
Kyiv National University of Trade and Economics

**Bondar Daria Serhiivna**

Student  
Kyiv National University of Trade and Economics

*Abstract.* This thesis considers peculiarities of organizational culture of the company in the environment of cross-cultural. Rapid increase of multinational companies created cultural diversity in the workforce, which implies possibility of misunderstanding and conflicts among coworkers. That is why it has become a necessity to create organizational culture shared among multinational co-workers.

Each organization faces the question of the need to form its own image - defining its goals and values, the strategy for the quality of products and services provided, civilized rules of behavior and moral principles of employees, maintaining a high reputation of the company in the business world. All this, defined as organizational culture, is a task, without the solution of which it is impossible to achieve a high level of efficiency. Strong corporate cultures has an important impact on the behavior in the organization. Strong culture is defined as a culture where is a high level of sharedness of values, mindset and behavior in the organization.[1, p. 3]

Google is an example of strong multicultural organization coming from various regions of the world, and the national or regional cultures making this multicultural organization with an official culture for the whole company. Google created a unique work environment that attracts, motivates, and retains the best players in the field. To facilitate teamwork, employees work in open office environments where private offices are assigned only to a select few. Even Kai-Fu Lee, the famous employee whose defection from Microsoft was the target of a lawsuit, did not get his own office and shared a cubicle with two other employees. In its 14-year history, Google has established a strong culture around simple principles: Hire smart people. Leave them alone. Allow the engineers and programmers to do their job. If they are stuck, they can turn to their boss, whose technical expertise put him or her into that position in the first place. Openness as one of the factor of Google's corporate culture involves sharing of information to improve business processes. Openness is achieved through the matrix organizational structure. Within the context of Google's organizational culture, employees feel free to give their ideas and opinions, such as in meetings with managers. Also, innovation is at the heart of Google LLC. The company supports employee

involvement in projects and experiments, which are implemented to test new ideas. Google's organizational culture creates a social ambiance that is warm. [3, p. 366]

Another good example of rich organizational culture is LEGO. Company strives to create a responsible place of work for employees, one in which they can thrive and be their best. Company focuses on making workplaces inclusive, safe and motivating, where only the highest standards of ethical business behavior are maintained. Company works with a broad definition of diversity, from gender, ethnicity, background and experience to other dimensions such as lifestyle and family responsibilities. The goal is to increase the representation of all dimensions to reflect the increasingly diverse and global marketplace the Group operates in. LEGO's main aim is to focus on such global priorities: valuing differences and improving representation. The first priority speaks to commitment to building inclusive behaviors while the priority on improving representation addresses the need to continue to improve the processes and ways of working to ensure equal opportunities for all. [4]

Organizational culture model proposed by the Hofstede shows 6 Dimensions of corporate culture. According to Hofstede, the first dimension is "Means oriented versus goals oriented". In a means-oriented culture, the way in which work has to be carried out matters most; people identify with the "how". In a goal-oriented culture, outcomes matter most. Employees strive to achieve internal goals and results, sometimes taking substantial risks; people identify with the "what". [5, p. 187]

The Lego has successfully balancing between the mean and goal orientation, as it emphasizes over the importance of accomplishing the goals, and meanwhile encourage employees to take risks only if they are worthy.

Regarding Google, this company is goal oriented, as it always encourage it's employees to take a risk, provide unique ideas and solutions. The core belief of the company is that the only way to stay competitive through innovation. The company would rather choose to have the cost of resulting mistakes, than being too cautious and doing too little.

Second dimension defines whether the company is internally or externally driven. In an internally driven culture employees take for granted that business ethics and honesty matters most when it comes to dealing with the outside world. In an externally driven culture the only emphasis is on meeting the customer's requirements. Results and a pragmatic approach to achieving results for customers matter most in this culture.

The Lego's organizational culture is more internally driven. While quickly responding to the changing customer needs, the top management openly convey the importance of adopting an ethical attitude while responding to the market needs. The company shares strong commitment to embedding ethics and integrity into its business operations.

The Google is also internally driven company. The company has it's the Google code of Conduct which helps to put company's values in practice, all employees are committed to. At the same time Google puts it customers first: the company changed



online advertising and put pricing in the hands of consumers, brought internet advertising to smaller businesses that could never afford big marketing campaigns and have continued to offer some of their products and applications for free.

The third dimension refers to the amount of internal structuring, control and discipline. A very easygoing culture has loose internal structure, little control and discipline, and lacks predictability; people improvise and there are a lot of surprises. In a very strict work discipline, there is a great deal of internal control.

It can be seen from organizational culture of LEGO, that the company is closer to the disciplined work culture with vertical hierarchy. The management is the only decision making authority, and directly controls the work behavior. The creative and innovative work behaviors are promoted by rewarding the employees with various monetary and non-monetary rewards, but the empowerment and autonomy is limited.

Google's corporate culture is not the one where senior executive makes a decision and after it is being implemented by lower level of management. Decisions at Google are made in teams, during brainstorming and active discussion as well as expression of points of view is encouraged.

Fourth dimension defines organization as local or professional. In a local company, employees identify with the boss and/or the unit in which they work. In a professional organization, employees identify with the profession and/or the content of the job.

LEGO is the example of the company, which promotes a professional attitude to co-workers. The diversity is promoted and differences are appreciated. It is done to leverage the opportunities offered by such constructive differences.

Google also cultivates professional culture. The search giant shares its vision and gives staff the freedom to implement it, and tries to get rid of everything that gets in the way of employees, creating a hassle-free work environment

Next dimension is about approachability. It distinguishes open and closed culture. In an open culture, newcomers feel immediately welcomed; people are open to both insiders and outsiders, as almost anyone fits in the organization. In a closed culture secrecy prevails. As a result, information travels slowly. In a closed culture, a person must earn his or her stripes before being accepted.

As it can be seen from LEGO example, the company's corporate culture is open . Communication channels are open and the organizational culture is flexible and well-diversified. LEGO is also known for managing good a highly diversified manpower.

Analyzing Google's corporate culture, it can be noted that the company has friendly, working environment and open culture. Google has open communication policy, which allows communication between employees of different levels. Company has broad adaptation program for newcomers with different events and meetings which familiarize new employees with corporate culture of the company.

The last one dimension is known as «Management philosophy». It refers to employee or work orientation. In an employee-oriented culture people feel that

personal problems are taken into account by management and that the organization takes co-responsibility for the welfare of its employees. In a work-oriented culture there is intense pressure to perform the task, even at the expense of employees' well-being.

LEGO values its human capital, prioritizes the employee well being as well as motivation. Even though, employees often have different challenges, company concerns for them and it is important to ensure that there is no pressure in work environment and that everybody works without risks of burnout.

Google values its employees. For example, to avoid work exhaustion, tiredness the company installed capsules where everyone can take a nap. Employees are accountable to decide their project's deadline and manage risks. All challenges that employees face are highly motivated.

Thus, it can be said that two these companies have strong, interesting corporate culture, which unites its employees in achieving company's efficiency. This analysis shows that to create successful company, businesses have to try to find right balance in corporate culture creation, without going to extremes. This will ensure that company will be able to defend itself in highly competitive and changing environment.

### **List of References**

1. Kotrba, L. M., Gillespie, M. A., Schmidt, A. M., Smerek, R. E., Ritchie, S. A., & Denison, D. R. (2012). Do consistent corporate cultures have better business performance? Exploring the interaction effects. *Human Relations*, 65(2), 241–262. <https://doi.org/10.1177/0018726711426352>
2. Cp. Stephen P. Robbins organizational behaviour, 11. Edition p. 492 Available at:[https://www.academia.edu/8792234/Organizational\\_behavior\\_15e\\_stephen\\_p\\_robbins\\_timothy\\_a\\_judge\\_pdf\\_qwerty](https://www.academia.edu/8792234/Organizational_behavior_15e_stephen_p_robbins_timothy_a_judge_pdf_qwerty)
3. “A diverse and inclusive workplace.” The LEGO Group. LEGO. Web. <https://www.lego.com/en-gb/aboutus/diversity-and-inclusion>
4. Hofstede, G. and M. Minkov. “Cultures and Organizations: Software of the Mind.”(1991) Available at [https://globalsociology.ucoz.ru/\\_ld/0/2\\_CulturesandOrga.pdf](https://globalsociology.ucoz.ru/_ld/0/2_CulturesandOrga.pdf)

## **ФОРМУВАННЯ І РОЗВИТОК СТУДЕНТСЬКОГО НАУКОВОГО ТОВАРИСТВА В ЧЕРНІВЕЦЬКОМУ МЕДИЧНОМУ ФАХОВОМУ КОЛЕДЖІ**

**Стрижаковська Ліліана Олексіївна,**

кандидат медичних наук,  
Чернівецький медичний фаховий коледж

**Попович Ганна Борисівна,**

кандидат медичних наук,  
Чернівецький медичний фаховий коледж

Анотація. Професійна якісна освіта науково-педагогічних працівників та здобувачів спонукають усіх учасників освітнього процесу до впровадження сучасних комунікаційних та інформаційних можливостей і спрямована на здобувача. Формування компетентного конкурентоспроможного медичного фахівця, здатного до нового типу мислення з потребою та навичками навчання впродовж життя, оволодіння здобувачами навичками наукового пізнання є парадигмою студентоцентрованого навчання.

*Ключові слова:* студентоцентрований, студентське наукове товариство, науково-дослідна робота.

Світ навколо нас змінюється стрімкими темпами. Те, що нам здавалося неможливим ще декілька років тому, сьогодні отримує реальне втілення в життя. Сучасна медицина сьогодні – це високотехнологічна допомога із застосуванням унікальних, малоінвазивних медичних технологій і найефективніших лікарських засобів. Сьогодні розвиток медичної науки можливий тільки при нестандартному, абсолютно новому підході свіжих думок і творчих ідей. Оволодіння здобувачами медичних коледжів навичками наукового пізнання має важливе значення в освітньому процесі.

Адже сучасним роботодавцям потрібні різнопланові спеціалісти, які володіють навичками комунікації, здатні до командування та креативного мислення. На сьогодні є затребувані нові потреби у методах навчання, які б полегшували та прискорювали передачу освітніх матеріалів студентам, активізували процес засвоєння ними професійних компетентностей, навчали їх прийомам самостійної роботи, залучали їх до наукової діяльності з метою продукування та поширення нових знань.

У зв'язку з цим формування і розвиток студентського наукового товариства (СНТ) та науково-дослідної роботи студентів (НДРС) є актуальним для закладу освіти.

СНТ у Чернівецькому медичному фаховому коледжі є добровільною творчою організацією здобувачів, що прагнуть освоювати методики дослідницької діяльності, удосконалювати, поглиблювати і розширювати знання у галузі медичної науки і практики, виявляти та залучати здобувачів до наукової

діяльності, розвивати інтелект, набувати вміння і навички науково-дослідницької роботи під керівництвом викладачів-науковців.

НДРС є невід'ємною частиною освітнього процесу і вона ведеться на всіх етапах навчання та більшістю здобувачів. Це один з найбільш ефективних і перспективних засобів підготовки до майбутньої практичної медичної діяльності. Тому все частіше порушується питання щодо виконання здобувачами науково-дослідних проєктів, які мають бути обов'язковим елементом системи навчання.

Всі основні і допоміжні процеси в програмі підготовки медичних фахівців спрямовані на підвищення якості освіти. Тому велика увага у нашому коледжі приділяється залученню здобувачів до науково-дослідної діяльності.

Науково-дослідна робота в коледжі організовується з метою забезпечення більш усвідомленого та глибокого засвоєння не тільки освітнього матеріалу, а й набуття здобувачами початкових навичок наукової роботи. Це не тільки аудиторна робота при вивченні дисциплін і професійних модулів, це і позааудиторна діяльність. Для здобувачів молодших курсів вона проводиться, як правило, у формі реферативних робіт, самостійних позааудиторних робіт, участі в предметних олімпіадах. На старших курсах при вивченні професійних модулів студенти під керівництвом досвідчених викладачів залучаються до виконання самостійних наукових досліджень.

Підсумком роботи СНТ та НДРС є традиційне представлення результатів власних досліджень у вигляді доповідей і виступів з презентаціями на щорічних наукових студентських конференціях, семінарах, круглих столах. Важливою умовою розвитку СНТ та НДРС є робота в команді.

Мета даного дослідження: визначення якості організації роботи СНТ та НДРС у коледжі.

У дослідженні застосовано методи спостереження, онлайн-опитування (Google форма), експертних оцінок з подальшою статистичною обробкою отриманих результатів.

Нами проведено онлайн-опитування серед здобувачів освіти, які є членами СНТ та займаються НДРС. В опитуванні взяли участь 136 респондентів. На питання «Чи задоволені ви методами організації роботи СНТ та НДРС? 100% респондентів дали відповідь «Так»; на питання «Чи задоволені ви доступністю та якістю інформаційного, матеріально-технічного забезпечення для виконання НДРС? 95% – дали відповідь «так»; на питання «Які вміння самостійної пізнавальної діяльності у вас уже сформовані?» (відмітьте ті, які вважаєте у себе сформованими) 65 % респондентів відмітили «вміння працювати в мережі Інтернет», 48 % респондентів – вміння користуватися науковою та навчальною літературою, 68 % респондентів – вміння вирішувати проблемні пізнавальні задачі; на питання «Чи вважаєте ви, що участь в роботі СНТ та НДРС покращили вашу підготовку до занять?» 92 % опитаних здобувачів обрали відповідь «Так»; на питання «Відмітьте ті інформаційні ресурси, які, на вашу думку, є найбільш ефективним засобом для науково-дослідної роботи? 59 % респондентів відмітили інтернет-ресурси, 61 % респондентів – електронні підручники та посібники, 48 % респондентів – бібліотечні ресурси, 37 % – відеоресурси; на

завдання «Зазначте твердження, з якими Ви погоджуєтесь?» 100% респондентів зазначили «Освіта протягом усього життя – важливий чинник успішного працевлаштування та власного саморозвитку».

Результати дослідження демонструють, що залучення здобувачів освіти до науково-дослідної роботи є кращою практикою навчання європейського рівня. Помітно ефективний вплив СНТ на мотивацію здобувачів. Участь у ньому допомагає дізнатися багато цікавого і можливо навіть зробити невелике наукове відкриття. Здобувачі мають бажання та готові докласти певних зусиль для навчання у такому сучасному коледжі, який надає якісну освіту і створює можливості для їх всебічного розвитку.

Отже, студентське наукове товариство потрібно розвивати, адже воно допомагає знайти талановитих молодих фахівців, небайдужих до медицини і науки в цілому. Заклади практичної охорони здоров'я сьогодні потребують таких фахівців, які здатні глибоко мислити, швидко діяти, вирішувати складні і нестандартні задачі. При цьому велика роль науково-дослідної роботи, яка полягає в розвитку таких якостей майбутнього фахівця, як професіоналізм і компетентність, самостійність, робота в команді і вміння безперервно навчатися протягом усього життя «lifelong learner».

Створення і постійне вдосконалення сучасного, динамічного, професійно та особистісно стимулюючого освітнього середовища закладу є одним із факторів його конкурентоспроможності та пріоритетним завданням усіх учасників освітнього процесу.

### **Список літератури**

1. Закон України «Про освіту» [Електронний ресурс] Режим доступу до ресурсу: <https://zakon.rada.gov.ua/go/2145-19> .

2. Ключові компетентності для навчання впродовж життя 2018 - Цифрова компетентність [Електронний ресурс] Режим доступу до ресурсу: [dystosvita.blogspot.com/2018/01/2018.html?m=1](https://dystosvita.blogspot.com/2018/01/2018.html?m=1).

## РАСПРОСТРАНЕННОСТЬ ЗАБОЛЕВАНИЕ ПОДАГРЫ. ДИАГНОСТИКА

**Чарос Шокирова Тохиржон кизи  
Гулсара Тажимуратова Полатбай кизи**

Студенты 3 курса Ташкентского Медицинского Педиатрического Института

**Аннотация.** По данным эпидемиологических исследований имеет место истинное увеличение распространенности болезни как в странах с высоким экономическим уровнем жизни, так и в последнее время в регионах, в которых ранее подагра считалась редким заболеванием. Распространенность заболеваний подагры на земном шаре составляет 0,1%. Эти колебания, скорее всего, зависят от различных традиций и характера питания, к которым можно отнести чрезмерное употребление мяса, жирной пищи и злоупотребление алкогольными напитками.

**Ключевые слова:** Подагра, этиология, гиперурикемия, приступ

**Основная часть:** Особенностью подагры является частое сочетание с такими заболеваниями, как артериальная гипертензия, метаболический синдром, сахарный диабет II типа, для которых характерен высокий риск сердечно-сосудистых осложнений. Подагра приводит к частой временной потере трудоспособности, ограничению профессиональной деятельности, инвалидности, что делает это заболевание актуальной проблемой здравоохранения и тяжелой социальной и экономической ношей для общества. Повышение концентрации мочевой кислоты в крови здорового человека с 3 до 7 мг приводит к гиперурикемии – подагре. Подагра (греч. Podos – стопа и agra – ловушка) – заболевание, вызванное нарушением обмена веществ в организме. Конечным продуктом распада пуриновых оснований является увеличение количества мочевой кислоты, циркулирующей в крови мелких суставах рук и ног, суставных мешочках, суставах, фасции, а также в некоторых случаях она накапливается в виде уратных солей в виде моноурата натрия в надостной области уха и даже во внутренних органах. Подагра – наследственное заболевание. Это также может быть вызвано неправильным питанием, алкоголем или отсутствием физических упражнений. Подагра характеризуется болезненными приступами. Приступы обычно продолжаются ночью, ближе к рассвету, и продолжаются часами. Накопленные кристаллы уратов

фагоцитируются лейкоцитами. Кристаллы разрушают лизосомальные мембраны. Выделяемые лизосомальные ферменты разрушают клетку. А продукты деления клеток вызывают воспаление. Подагра – распространенное заболевание: в разных странах от 0,3 до 1,7% взрослого населения страдает этим заболеванием. У мужчин он встречается в 20 раз чаще, чем у женщин.

**Вывод:** Несоблюдение нормального уровня мочевой кислоты в организме может привести к серьезным последствиям, особенно к подагре.

1) Рассмотрены основные звенья этиологии и патогенеза подагры, клинические проявления заболевания

2) Для лечения, диагностики и дифференциальной диагностики подагрического артрита необходимо использовать современные рекомендации и критерии, которые описаны в данной работе.

#### **Список литературы:**

1. Михневич, Э. А. Подагра : эпидемиология. Факторы риска / Э. А. Михневич, Н. Ф. Сорока // Здоровоохранение. 2011. № 2.
2. Михневич, Э. А. Купирование приступов подагры /Э. А. Михневич // Здоровоохранение. 2012. № 4.
3. Михневич, Э. А. Подагра : гипоурикемическая терапия / Э.А.Михневич//Здоровоохранение. 2012. № 6.
4. Михневич, Э. А. Подагра : образ жизни, прием медикаментов / Э. А. Михневич// Здоровоохранение. 2012. № 3.

# ПЕРВИЧНАЯ ГЕПАТОЦЕЛЛЮЛЯРНАЯ КАРЦИНОМА КАК ИСХОД ХРОНИЧЕСКОГО ГЕПАТИТА С

**Юрко Екатерина Владимировна**

доктор медицинских наук, профессор,  
заведующая кафедрой инфекционных болезней  
Харьковский национальный медицинский университет

**Соломенник Анна Олеговна**

кандидат медицинских наук,  
доцент кафедры инфекционных болезней  
Харьковский национальный медицинский университет

Гепатоцеллюлярная карцинома является финальным этапом естественного течения хронической инфекции, вызванной вирусом гепатита С (HCV), который возникает в среднем через 15–25 лет после острой фазы инфекции приблизительно у 5–10 % больных [1-3]. Частоту развития гепатоцеллюлярной карциномы во всем мире оценивают как 14,67 на 100 000 населения для мужчин и 4,92 для женщин. Самые низкие показатели зарегистрированы в развитых странах – 7,64 и 2,65, наиболее высокие – в развивающихся странах – 17,84 и 6,17 для мужчин и женщин соответственно [4]. Первичная гепатоцеллюлярная карцинома является основной причиной трансплантации печени и наиболее частой причиной смерти от рака в центральной части Африки, Восточной Азии, в том числе Китае, Гонконге, Корее, Тайвани и др. Одним из основных факторов развития гепатоцеллюлярной карциномы считается возраст больного. Так, в группе пациентов в возрасте старше 50 лет риск развития этого состояния повышается в 4–5 раз [5-7].

Вероятность развития гепатоцеллюлярной карциномы у лиц, инфицированных HCV, в 20 раз выше, чем у неинфицированных. При хронической HCV-инфекции развитию гепатоцеллюлярной карциномы предшествует цирроз, который в течение достаточно длительного времени может протекать с минимальными клиническими проявлениями и быть диагностирован случайно [8-10]. Таким образом, цирроз печени является основным фактором, повышающим риск развитие гепатоцеллюлярной карциномы. Следует учитывать, что ко-инфекция другими гепатотропными вирусами, в том числе В и дельта, усиливающая процессы воспаления и некроза в печеночной паренхиме, приводит к более раннему формированию цирроза [2, 4, 11].

Наиболее информативными диагностическими критериями гепатоцеллюлярной карциномы следует считать исследование содержания альфа-фетопротеина в сыворотке крови и сонографическую или компьютерную томографию печени. Определение только содержания альфа-фетопротеина в сыворотке крови является недостаточным в связи с тем, что этот метод в данном случае имеет достаточно низкую чувствительность и специфичность.



Проведенные исследования показали, что из 357 пациентов с циррозом без гепатоцеллюлярной карциномы повышенное содержание альфа-фетопротеина наблюдается у 23 % больных и не зависит от стадии фиброза и активности аланинаминотрансферазы в сыворотке крови. Сонография печени является более чувствительным методом диагностики гепатоцеллюлярной карциномы, нежели определение содержания альфа-фетопротеина в сыворотке крови, но ассоциируется с высоким риском получения ложноположительного результата, прежде всего у пациентов с нодулярным циррозом.

Многочисленные исследования свидетельствуют о зависимости прогноза хирургического лечения гепатоцеллюлярной карциномы от стадии патологического процесса: он является более благоприятным на ранней стадии развития опухоли, когда ее единичный узлы имеют периферическую локализацию. В этом случае проводят секторальную резекцию печени. Если опухоль имеет небольшие размеры, целесообразным считают использование компьютерной томографии. Больным с циррозом печени рекомендуется проводить сонографию и определять содержание альфа-фетопротеина в сыворотке крови каждые 6 месяцев.

Биопсию печени при подозрении на гепатоцеллюлярную карциному не проводят из-за определенных технических сложностей, возникающих в случае центральной локализации опухоли. Кроме того, существует риск распространения роста опухоли по ходу пункционного канала.

Выводы. Хроническая HCV-инфекция является наиболее частой причиной развития гепатоцеллюлярной карциномы в мире. Она возникает у больных с циррозом печени в среднем через 25–30 лет после инфицирования. В связи с высоким риском развития гепатоцеллюлярной карциномы у пациентов с циррозом печени, эта категория больных подлежит тщательному скрининговому обследованию на первичный рак печени. Аспирационная биопсия печени нарушает структурную архитектуру органа, что приводит к значительным трудностям, возникающим в процессе постановки диагноза путем морфологического исследования препарата.

#### **Список литературы:**

1. Соринсон С.Н. Вирусные гепатиты. СПб.: ТЕЗА, 1998. 325 с.
2. Федорченко С.В. Хроническая HCV-инфекция: монография. К.: ВСИ «Медицина», 2010. 272 с.
3. Інфекційні хвороби: підручник / О.А. Голубовська, М.А. Андрейчин, А.В. Шкурба та ін.; за ред. О.А. Голубовської. 2-е вид., переробл. і допов. К.: ВСВ «Медицина», 2018. 688 с.
4. Федорченко С.В. Коинфекция HCV/HBV: монография. Киев: ВСИ «Медицина», 2018. 120 с.
5. Майер К.П. Гепатит и последствия гепатита: Пер. с нем. М.: Гэотар медицина, 1999. 424 с.
6. Шерлок Ш. Заболевания печени и желчных путей / Ш. Шерлок, Дж. Джули. // Практич. рук-во: пер. с англ. под ред. З.Г. Апросиной. М.: Гэотар Медицина, 1999. 864 с.

7. Ревматологічні аспекти гепатитів В та С / Б.А. Герасун, О.М. Зінчук, О.Б. Герасун, Р.Ю. Грицко // Гепатологія. 2017. № 3 (17). С. 13–23.
8. Біохімічні еквіваленти тяжкості фібротичних змін печінки у хворих на хронічний гепатит С / В. М. Козько, О.М., Винокурова, Г.О. Соломенник та ін. // Гепатологія. 2016. № 2 (32). С. 31–40.
9. Малоинвазивная диагностика тяжести фибротических изменений печени у больных хроническим гепатитом С / В.Н. Козько, Е.В. Юрко, Н.В. Анцыферова и др. // Международный медицинский журнал. 2019. Том 25, № 1 (97). С. 82–85.
10. Особливості метаболізму білка гострої фази запалення гаптоглобіну у пацієнтів із хронічними формами HCV-інфекції / Е.В. Юрко, Г.О. Соломенник, О.Є. Бондар та ін. Международный медицинский журнал. 2020. Том 26, № 2 (102). С. 70–76.
11. Федорченко С.В. Хроническая HDV-инфекция: монография. Киев: ВСИ «Медицина», 2014. 152 с.

## **INTEGRATING ICT INTO FOREIGN LANGUAGE TEACHING**

**Panych Hanna**

Lecturer

Department of Foreign Philology

Kyiv National University of Culture and Arts

Information communication technologies, or ICT, generally refer to technological tools that are used to communicate and to manage information. It has become a common trend that modern educational standards require implementation and integration of ICT across curriculum in order to enhance teaching efficiency. It is believed that the increase of information and communication technologies has dramatically reinforced and created powerful learning atmosphere. In other words, in educational process ICT helps to keep pace with the latest developments with the help of different technologies included in it. Recent years have introduced a new generation of teachers who are able to effectively use the new learning tools in their teaching practices. Still for many teachers this task requires the application of new resources, expertise and additional lesson planning.

Undoubtedly, to sufficiently use the technologies in educational process teachers and students must have an access to modern digital technologies and the Internet in their classrooms. Second, it is desirable to have meaningful, quality and culturally responsive content of digital resources available. Third, and the most important prerequisite, is skills and knowledge of teachers to use new digital tools to help students get high academic standards [3, p. 45].

There have been done a chain of researches to study the advantages of implementing ICT into teaching foreign languages in particular. We strongly believe that the implementation of new ICT tools will help students to use a foreign language in a very natural, real, communicative and less stressful language learning environment.

According to Samira Hoicine, the most obvious impacts in usage ICT to enhance teaching foreign languages are as follows:

- ICT enables to focus on one specific aspect of the lesson;
- ICT enables the use of recent news by offering access to authentic materials on the web;
- ICT is to adapt easily the teaching materials according to circumstances, learner's needs and response;
- ICT provides a possibility to combine alternately (basic) skills (text and images, audio and video clip...) [1, p. 5].

Personal teaching experience proves that usage of such tools as laptops, whiteboards, projector, internet and social networks in teaching English enables a teacher to control the presentation, to add creativity and novelty to teaching, to provide a fast feedback on academic achievements of students, and to adapt to students' needs immediately. What is more, teleconferencing technologies as an integral part of distance learning under current global pandemic conditions allow higher participation and greater

interaction between teacher and students. Audio and video-conferencing as integral part of web-conferencing tools with the function to transmit both texts and graphics, audio and visual media via the internet, enhances personal students engagement and commitment, increases motivation, improves independent learning, as well as students' collaboration and communication, which all together result in better students' attainment and academic outcome.

At the same time, Livingstone asserts that ICT “is not suitable for all learners in all situations and for all purposes, and may require some considerable learner training for effective use.” [2]. This particularly means that we cannot but admit the obvious drawbacks and disadvantages that ICT may bring to a classroom. Problems with usage software, insufficient access to the Internet and its resources, expensiveness of ICT tools, lesson time limits to use ICT, loss of constant technical support are just a few of difficulties to mention that should be taken into consideration before introducing ICT into educational process.

Without a doubt, the usage of digital tools in teaching foreign languages will increase the quality of teaching enormously. What is essential here is a skillfully designed teacher training program to meet the demand of modern teachers longing to learn how to use ICT effectively for their teaching. It is important for teacher trainers and educational policy makers to understand the factors affecting effectiveness of different approaches to ICT use in teacher training [3, p. 46]. We strongly believe that a lot more attention should be given to conduct individualized teacher training courses, to offer multimedia simulations of good teaching practices, to help fight with teachers' digital isolation, to connect individual teachers to a large teaching community on a regular basis, and to promote teacher to teacher collaboration.

To conclude, it is strongly believed that the introduction of educational technology and communication into teaching foreign languages provides flexible and varied set of digital tools, enhances problem solving skills of students, gives oportunities for students to use skills of higher order, different from language and speaking skills, develops critical thinking and effective processing skills, encourages independent, autonomous and collaborative language learning, motivates and facilitates language learning and teacher training. Nevertheless, it is more than evident that the introduction of ICT into language teaching practices has its own limits to be observed.

### References

1. Houcine, S. (2011). The effects of ICT on learning/teaching in a foreign language. Available at: [https://conference.pixel-online.net/conferences/ICT4LL2011/common/download/Paper\\_pdf/IBL69-437-FP-Houcine-ICT4LL2011.pdf](https://conference.pixel-online.net/conferences/ICT4LL2011/common/download/Paper_pdf/IBL69-437-FP-Houcine-ICT4LL2011.pdf)
2. Pearson, J. (2003). Information and Communications Technologies and Teacher Education in Australia. *Technology, Pedagogy and Education*, 12(1), pp. 39-58.
3. Ratheeswari, K. (2018). Information Communication Technology in Education *Journal of Applied and Advanced Research*, 2018, 3(Suppl. 1) pp. 45-47 Available at: [https://www.researchgate.net/publication/325087961\\_Information\\_Communication\\_Technology\\_in\\_Education](https://www.researchgate.net/publication/325087961_Information_Communication_Technology_in_Education)

## THE ESSENCE OF USING CRITICAL THINKING IN FOREIGN LANGUAGE LESSONS IN GYMNASIUMS

**Polonska Tamara Kostiantynivna**

Candidate of Pedagogical Sciences, Senior Researcher,  
Leading Researcher of Foreign Languages Teaching Department  
Institute of Pedagogy of the NAES of Ukraine, Ukraine

Today, in the context of implementing reforms in the system of national education, the formation of students' ability to think creatively and critically is of paramount importance. The school should form a creative personality who is able to effectively and unconventionally solve life's problems, is able to think independently and generate ideas, as well as to argue his/her own position. The principles of modern education are not to provide information to students, to train them with knowledge, but to develop a critical way of thinking, thinking skills.

According to the Conception of the New Ukrainian School critical thinking is one of the ninth crosscutting skills, which together with key competences create an infrastructure that provides the grounds for successful self-fulfillment of the student as a personality, citizen and professional [1].

There are many different definitions of critical thinking, but the most complete explanation of the term was given by scholars Michael Scriven and Richard Paul. They defined critical thinking as the "intellectually disciplined process of actively and skillfully conceptualizing, applying, analyzing, synthesizing, and/or evaluating information gathered from, or generated by, observation, experience, reflection, reasoning, or communication, as a guide to belief and action." Based on this statement, critical thinking transcends content and context to play a role in **reasoning, decision making, and problem solving**. As such, critical thinking requires more than just the acquisition of information or the demonstration of problem solving or decision-making skills. When students engage in critical thinking, they mitigate bias and preconceptions by thinking rationally, reasonably, and empathetically. By doing so, they acknowledge complexity and endeavor to examine it through logical analysis and deep inquiry [2].

So, in short, critical thinking is a way of approaching and solving problems based on arguments persuasive, logical and rational, which involves verifying, evaluating and choosing the right answer to a given task and reasoned rejection of other alternatives solutions. It means asking probing questions like, "How do we know?" or "Is this true in every case or just in this instance?"

Currently, there are not many techniques for the development of critical thinking in the methodology of teaching a foreign language. The most famous technique is the technology for the development of critical thinking through reading and writing, which was developed by K. Meredith and J. Steele [3]. This technology offers a system of specific methodological techniques, which is universal, since it can be used in various subject areas. Within the technology of thinking development, there are three technological stages:

**Stage 1 – a challenge.** The goal of this stage is the formation of personal interest in obtaining information. At this stage, students must realize the following tasks:

- updating existing knowledge on the selected topic. At the same time, the teacher is required to clearly organize the process of updating the knowledge obtained earlier, which are necessary for the material perception of the new topic;
- motivation for cognitive activity. The various ways in which the so-called “information void” is created, which students want to fill;
- independently determine students’ directions for learning new material, identify those aspects that would be desirable to discuss (critical thinking – independent thinking).

**Stage 2 – comprehension.** Students get acquainted with new information. The first phase encourages the student to ask the questions “What does this mean for me?”, “Why do I need it?”, and the second – to implement the content of these questions in the process of a certain educational and cognitive activities. During this stage, two main tasks are solved:

- how to organize active processing new information?
- how to correlate new material with previously known and learned?

The main principle of the comprehension stage is that the teacher should give students the right / attitude to individual search for information with subsequent group discussion and analysis.

**Stage 3 – reflection.** It means the organic integration of new experience and new knowledge, that is, the material must be fully assimilated. Students should reflect on what they have learned and how to incorporate new concepts into their ideas; discuss how it changed their thoughts, visions, behaviour. It requires:

- self-systematization of the acquired material;
- determining the directions of further mastering the topic: under what conditions it can be applied.

Within the educational technology of critical thinking development there are many technological techniques. By combining these techniques, teachers can adapt the lesson to the specific material and the level of students’ development.

At the “**Challenge**” stage, the following techniques can be applied: “Know-Want to Know-Learned,” illustration forecasting, pair or group brainstorming, “True-False,” “Thick and Thin Questions,” “Guess Tree,” “Alphabet,” keeping a “logbook” in the classroom, etc.

At the “**Comprehension**” stage, the system of marking the text “Six Hats,” “Zigzag,” “Fishbone,” “INSERT,” “Bloom’s Chamomile,” “Logical Chain,” “Merry-Go-Round,” and “Plus-Minus-Interesting” tables can be applied.

Being at the final “**Reflection**” stage, the teacher can combine the above techniques, and also to address to group summarizing, discussing the results, returning to the problem posed at the beginning of the lesson and seeing if it has found a solution. The following techniques can be applied at this stage: “Clusters,” “Diamond,” “Mind Map,” “Cinquain,” “Wheel of English,” etc.

The development of critical thinking involves the formation of the ability to solve a problem, that is, the ability to see it, analyze it from different points of view, highlight its components, consider the problem as a whole, evaluate various solutions and choose the best one. J. Bransford & B. Stein [4] identified the IDEAL model of problem-solving which can be used in a range of contexts and in the process of analyzing the situation. While traditional teaching is based on ready-made answers that are presented to students as a given, the technology for the development of critical thinking is focused on questions as the main driving force of thinking. The scholars mentioned emphasize five components of thinking that are applicable to a wide variety of situations. They include the ability to **Identify** problems, **Define** and represent them with precision, **Explore** possible strategies, **Act** on these strategies and **Look** at the effects.

**I – Identify** a problem. The ability to identify the existence of problems is one of the most important characteristics of successful problem solvers. What are the essential elements of the problem? Is it a problem that is similar to others that you may have solved? Describe in detail the nature of the problem in the context of other problems you had encountered.

**D – Define** a problem. Once a problem has been identified it must be defined with more precision. Define the problem through thinking about it and sorting relevant information. Describe how you analysed that problem and identified the key elements which had to be addressed.

**E – Explore** solutions. What are the advantages and disadvantages of each solution? IDEAL problem solvers explore a variety of strategies that can help them succeed.

**A – Act** on strategies. Describe what you have done to solve the problem.

**L – Look** back and evaluate the effects of your activity. Describe the outcomes, reflecting on the success or otherwise of your actions.

The fourth (*Explore*) and fifth (*Look*) components of the IDEAL problem-solving framework are to act on the basis of a strategy and look at the effects.

To illustrate the benefits of the technology in foreign language lessons in gymnasiums it should be analyzed some techniques of enhancing and promoting critical thinking. But this will already be the matter of another publication.

### References

1. The New Ukrainian School. Conceptual Principles of Secondary School Reform. Ministry of Education and Science of Ukraine. Ed. M. Gryshchenko. Kyiv, 2016. 40 p.
2. Scriven, M., & Paul, R. A statement presented at the 8th Annual International Conference on Critical Thinking and Education Reform, Summer 1987. URL: <https://www.criticalthinking.org/pages/defining-critical-thinking/766>
3. Meredith, K., Steele, J. Classrooms of Wonder and Wisdom: Reading, Writing, and Critical Thinking for the 21<sup>st</sup> Century, Corwin A SAGE Company, 2010. 192 p.
4. Bransford, J., and Stain, B. The ideal problem solver: A guide for improving thinking, learning, and creativity (2<sup>nd</sup> ed.). New York: W.H. Freeman, 1993. 262 p.

# КОММУНИКАТИВНАЯ ТЕХНОЛОГИЯ ОБУЧЕНИЯ ЯЗЫКАМ КАК ОДНА ИЗ СОВРЕМЕННЫХ ПЕДАГОГИЧЕСКИХ ТЕХНОЛОГИЙ В ОБРАЗОВАНИИ

**Байжунусова Гульжан Каирлиевна**

Магистр педагогических наук,  
преподаватель Павлодарского  
педагогического университета

Технология коммуникативного обучения – обучение на основе общения. Обучение на основе общения, в интерактивном режиме является сущностью всех интенсивных технологий обучения русскому языку. Коммуникативная технология направлена в основном на поиск активных методов и форм организации работы учащихся на уроке, воплощение так называемого «обучения в сотрудничестве», в парах и группах.

Коммуникативное обучение определяют как «функционально-смысловой подход», или «функциональный подход» к освоению новых знаний и умений. Участники коллективной деятельности должны постоянно включаться в диалоги, а идущий в это время процесс обучения нужно понимать «как индивидуальное присвоение форм коллективной деятельности».

Формирование коммуникативной доминанты образования в широком смысле меняет позицию учителя: он равноправный собеседник, консультант и помощник ученика, причем его деятельность в этом случае выходит за пределы чисто преподавательского ремесла.

Развивать коммуникативные способности и коммуникативные компетентности – значит «развивать умения активного слушания и говорения», навыков публичного выступления, пересказа, рассказа, умения вступать в дискуссию, отстаивать свою точку зрения, делать выводы и обобщать информацию. Требования, выдвигаемые к коммуникативной компетентности, предусматривают как устную (дискуссии, доклады, презентации), так и письменную (чтение, понимание и написание разного рода текстов) форму коммуникации. Коммуникативная компетентность развивает у учащихся навык правильного чтения, грамотного письма, понимание на слух информацию. Коммуникативная компетентность формирует такую важную черту личности, как коммуникабельность. Коммуникабельность обусловлена социальным опытом общения, предусматривающим ориентацию на партнера – умение слушать и сопереживать, своевременно корректировать свое речевое поведение.

Общение – специфическая форма взаимодействия человека с другими людьми как членами общества; в общении реализуются социальные отношения людей.

Коммуникативная компетенция позволяет учащимся использовать разнообразные средства устной и письменной коммуникации на разных языках



для решения своих задач в конкретных жизненных ситуациях, анализировать тексты, находить тему и главную идею, определять стили и жанры.

Коммуникативная компетенция – это развитие базовых умений различных видов речевой деятельности: говорения, чтения, аудирования, письма. Задания для развития речевой деятельности составляют на основе текста. Текст – это основная дидактическая единица. Работа с текстом определенного стиля и типа способствует развитию речи.

*Коммуникативная компетентность позволяет:*

- использовать разнообразные средства устной и письменной коммуникации на казахском, английском, русском языках для решения своих задач в конкретных жизненных ситуациях;
- отбирать и использовать стили и жанры, адекватные решению коммуникативных задач;
- выражать свою точку зрения в соответствии с нормами этикета;
- осуществлять продуктивное взаимодействие, в том числе с представителями других культур, приверженцами других точек зрения, позиций, вступая диалогическое общение, разрешения, позиций, вступая в диалогическое общение, разрешая конфликтные ситуации;
- строить коммуникацию в группе с людьми, стоящими на различных позициях, для получения общего результата

Таким образом, исходя из определения, можно сделать вывод, что, коммуникативная компетенция – это владение навыками взаимодействия с окружающими людьми, умение работать в группе, знакомство с различными социальными ролями, способность личности к речевому общению», в экспериментальной части будут проверены такие характеристики, как коммуникативные способности младших школьников. Они будут определяться по двум аспектам: понимание специфики ситуации, в которой происходит взаимодействие и коммуникации со сверстниками. Другими словами, общение будет эффективно лишь тогда, когда люди, взаимодействующие друг с другом, будут компетентны в данной ситуации.

Более того, коммуникативная компетенция является неотъемлемой частью отношений, ценностей и мотивов в отношении языка, его особенностей и использования.

Коммуникативный метод обучения речевому общению предполагает использование функционального подхода к формированию лексических навыков говорения.

Коммуникативное обучение предполагает обучение на основе общения, развитие речевой деятельности.

Главное, что необходимо для внедрения коммуникативности в практику школы, – это психологическая готовность учителя, его убежденность в необходимости коммуникативной технологии, вера в эффективность данного направления.

### Список литературы

1. Современные образовательные технологии: учебное пособие / коллектив авторов; под ред. Н.В. Бордовской. – 3-е изд., стер. – М.: КНОРУС, 2016. – 432с.
2. Корепанова М.В. Основы педагогического мастерства: учебник для студ. учреждений высш. проф. образования / М.В. Корепанова, О.В. Гончарова, И.А. Лавринец; под ред. И.А. Лавринец. – 2-е издание, – М., 2018. – 240с.
3. Иванов Д.А. Компетентности и компетентностный подход в современном образовании / Д.А. Иванов. – М.: Чистые пруды, 2015.
4. Основы психологии: учебное пособие / Л.Д. Столяренко. – Изд. 22-е. – Ростов н/Д: Феникс, 2016. – 671 с.
5. Агафонова И.Н. Развитие коммуникативной компетентности учащихся. – М., 2017.

## ОСВІТНЯ ПАРАДИГМА УКРАЇНИ І СУЧАСНА ВИЩА ШКОЛА

**Виткалов Сергій Володимирович**

доктор культурології, професор кафедри культурології та музеєзнавства Рівненського державного гуманітарного університету, (Україна)

**Виткалов Володимир Григорович**

кандидат педагогічних наук, професор, завідувач кафедри культурології та музеєзнавства, Рівненський державний гуманітарний університет (Україна)

Зміна суспільно-культурної ситуації в країні, що відбулася після останніх президентських перегонів, суттєво не вплинула на ситуацію у вищій школі. До позитивних сторін цього процесу слід віднести лише розширення міжрегіональних та міжнародних зв'язків професорсько-викладацького складу ЗВО, які розширюються виключно на власній ініціативі, а відтак – збагачення власного організаційно-педагогічного досвіду, постійний пошук оптимальних шляхів з метою активізації студентської аудиторії, налаштування її на освітній процес – чи не єдина, хоча й надзвичайно важлива позитивна складова. У той же час проблемних аспектів значно більше. Не торкаючись характеристики усіх їх сторін та здобутків, наголосимо лише на окремих аспектах, серед яких:

- висока вартість проходження акредитаційної експертизи, що змушує ЗВО постійно переглядати кількість освітньо-професійних програм із метою їх «оптимізації», що призводить не лише до відповідної оптимізації освітніх компонент, але й породжує низку проблем у викладацького корпусу, пов'язаних із концентрацією уваги на навчальному плані ОПП, перманентному внесенні змін до його дисциплін, розробки безлічі методичної документації тощо, які потрібно виконувати (не зважаючи на автономію закладу), що не дозволяє концентрувати увагу на змістовій складовій дисципліни, розширювати межі власного наукового пошуку, підвищувати власний фаховий рівень;

- постійний перегляд наявних у ЗВО ОПП у бік їх зменшення, призводить й до відповідної психологічної напруги у викладацького корпусу і переорієнтовує його інтерес на технічні складові, або змушує залишати заклад. Тому спостерігається цікавий парадокс: кількість викладачів, що мають відповідні наукові ступені і вчені звання (як форми хоча б якимось чином покращити економічний та психологічний стан) постійно збільшується, а кількість здобувачів вищої освіти постійно зменшується.

Не кращою бачиться ситуація й крізь призму сучасного студента, адже:

- значне погіршення економічної ситуації в країні призводить до зuboжіння її населенні, а відтак змушує молодих людей, які все таки обрали навчання як освітній пріоритет, шукати будь-яких шляхів для працевлаштування вже на 1 курсі, розширюючи час зайнятості до повного робочого дня, що призводить до падіння результатів навчання. Адже знаходячись у ЗВО студент фактично намагається лише скласти наявні форми контролю чи поточної атестації, не маючи часу на

відвідування різних форм занять, усвідомлення сутності освітньої складової, тобто формування власної *освітньої траєкторії*. Зарубіжний досвід подібного здобуття фаху (коли навчальний процес розтягується в часі) є неможливим, оскільки далі на молоду людину чекають ще більш несприятливі для *навчання* аспекти: становлення сім'ї, народження дитини тощо, що унеможлиблює, через брак коштів та реального фізичного часу, продовжувати покращувати освітній рівень;

- це суттєво впливає й на якість навчального процесу викладача, оскільки малокомплектні групи не дають змогу повноцінно організувати навчальний простір, а алгоритм планування навчального навантаження, коли на опанування навчальної дисципліни відводиться 10-50% навчального часу, не дозволяє вдосконалювати професійну складову педагога, як і вдосконалювати власну методику викладання. Готувати ж якісне методичне забезпечення для дистанційної форми навчання через перманентні карантинні заходи стає неможливо через постійні зміни підходів до викладання; тим більше, що і викладацький корпус поступово втрачає навчальне навантаження через брак повноцінних академічних груп, а відтак, крім відповідного психологічного стану, йому немає змоги готувати методичне забезпечення для самостійної роботи студентів, оскільки такий студент, по-перше, немає навичок самостійної праці, а по друге, не відомо, для якого контингенту чи зорієнтованості молоді людини це готувати. Оскільки не навчаючись чи фактично не орієнтуючись у майбутній можливій сфері, молода людина не може визначитися з тим, чим вона зможе чи буде, займатися у майбутньому. Адже сучасне працевлаштування молоді відбувається переважно у сфері обслуговування (різноманітні ТРЦ, кав'ярні тощо) оминаючи професійну майбутню складову. Та й для якісного працевлаштування потрібно відповідний стаж, якого немає у молоді людини. Тож усе це лише погіршує стан освітнього простору і заганає питання у глухий кут.

На якість навчального процесу впливають і постійні та фактично безпредметні дискусії щодо вартості української мови, її ролі в суспільстві (це питання є взагалі не актуальним для переважної більшості населення, а надто із західноукраїнських теренів. А збільшення іномовного чинника в суспільстві можна пояснити не падінням інтересу до власної мови, патріотичної складової чи інших аналогічних чинників, а виключно надуманістю проблеми і своєрідною реакцією молоді на неї. Та й особливих, крім фактично примітивних заходів, старих як світ за методикою чи формою їх проведення у вигляді голосних читань, не використовується у справі популяризації цієї мови). Нагадаємо, що навіть у ХІХ століття у нашого північного сусіда російська мова вважалася також далеко не визначальним чинником духовного процесу, оскільки переважна більшість заможного населення, тобто такого, що реально підтримувало культурний сегмент через відвідування театрів, придбання книг тощо, розмовляла фактично французькою чи іншою іноземною, виходячи з регіону, мовою.

Тож лише стабілізація суспільно-політичної й економічної ситуації в країні, повернення до національно-культурної проблематики на державному рівні (здоровий протекціонізм української культури), реальна підтримка національно-культурного процесу та усунення штучної політичної складової у будь-якому освітньому процесі, відповідна популяризація образу людини грамотної, духовно

багатої, що виявлялося б у її професіональному реноме, й має стати підґрунтям для формування культурної слави республіки.

## **РОЗВИТОК ФІЗИЧНИХ ЯКОСТЕЙ У СТУДЕНТІВ ЗАСОБАМИ СИЛОВИХ ВИДІВ СПОРТУ**

**Грибан Григорій Петрович,**

доктор педагогічних наук, професор,  
професор кафедри фізичного виховання та спортивного вдосконалення  
Житомирський державний університет імені Івана Франка, Україна

**Пилипчук Павло Борисович**

старший викладач  
кафедри фізичного виховання  
Поліський національний університет, Україна

Фізична підготовленість студентів, досягнута у процесі спеціалізованого тренування різної спрямованості, сприяє всебічній підготовленості до важкої професійної діяльності, комфортного почуття у різних життєвих ситуаціях та побуті. До ефективних засобів фізичного виховання, які в усі часи користувалися високою популярністю серед молоді, належать силові види спорту. Сила є інтегральною руховою якістю, від якої більшою або меншою мірою залежить прояв усіх інших фізичних якостей [3].

Одним із засобів фізичного виховання студентів, поліпшення їх здоров'я, підготовки до майбутньої професійної діяльності є гирьовий спорт. Завдяки широкій різноманітності силових засобів, які становлять його зміст, а також великому виховному, оздоровчому і прикладному значенню гирьовий спорт входить до програм спортивних змагань міського, обласного, всеукраїнського, європейського і світового масштабу. З одного боку, це доступний для всіх засіб всебічного фізичного розвитку і допоміжний засіб розвитку фізичних якостей в інших видах спорту, з іншого боку – гирьовий спорт є засобом популяризації силових видів спорту і пропаганди здорового способу життя серед студентської молоді [2].

Під час виконання вправ із гирями студенти виконують чотири різновиди роботи: утримуючу, долаючу, поступливу і комбіновану. Сила виявляється в динамічній роботі і у статичних зусиллях. Систематичні заняття з гирями підвищують упевненість у своїх силах, розвивають такі морально-вольові якості, як сміливість і рішучість, цілеспрямованість, наполегливість, витримку, волю до перемоги, почуття колективної відповідальності, взаємодопомоги.

Серед різноманіття сучасних видів спорту, які використовуються у закладах вищої освіти та сприяють розв'язанню порушеної проблеми, є пауерліфтинг, який користується широкою популярністю серед студентської молоді і має цілу низку переваг, а саме: економічна доцільність, простота змагальних вправ, доступність у проведенні занять, широка оздоровча і тренувальна спрямованість [1, 4]. Заняття пауерліфтингом сприяють зміцненню здоров'я студентів,

підвищенню рівня фізичної підготовленості, розвитку позитивної мотивації та стійкої потреби до занять фізичними вправами та спортом. Встановлено, що атлетичні вправи із силового триборства користуються популярністю серед студентської молоді, а широкий вибір вправ дозволяє проводити заняття з високою щільністю, покращувати фізичну підготовленість, функціональний стан та працездатність студентів, розвивати всі групи м'язів, ефективно вирішувати завдання формування та корекції тілобудови, виховувати морально-вольові якості, підвищувати спортивні показники.

Одним із сучасних силових видів спорту, який в останні роки отримав значного розвитку в Україні та світі, є також армспорт. Армспорт або армрестлінг (англ. arm wrestling) – настільна боротьба однією рукою, де учасники змагання ставлять лікті на стіл, зчіплюють руки і намагаються пересилити один одного й покласти руку суперника на поверхню стола. З одного боку, це динамічний та емоційний вид спорту, з іншого – він цікавий і доступний засіб фізичного виховання студентів, а його універсальність дозволяє займатися ним людям будь-якого віку й статі. Змагання з армспорту можна ефективно застосовувати для покращання морального клімату в колективі, зняття стресового напруження у студентів, організації змістовного і корисного дозвілля.

Сучасним і доволі ефективним засобом фізичного виховання студентів є система кросфіту (CrossFit), сутність якої полягає у виконанні простих і доступних фізичних вправ з високою інтенсивністю для розвитку різних груп м'язів методом колового тренування. До основних переваг системи кросфіту, порівняно з традиційними засобами фізичного виховання, належать: відсутність матеріальних витрат на обладнання, інвентар та особливих умов для занять (більшість вправ виконується з обтяженням масою власного тіла); можливість виконання вправ в умовах дефіциту часу та обмеженого простору; виключення можливості адаптації організму до навантажень за рахунок варіативності засобів тощо. Кросфіт є ефективним засобом розвитку фізичних якостей, підвищення функціональних можливостей організму, розширення мережі судин, покращення складу крові (підвищення кількості еритроцитів, гемоглобіну), збільшення обсягу серцевого м'язу та обхвату грудної клітки, життєвої ємності легенів, поліпшення діяльності центральної нервової системи. Це підтверджує необхідність упровадження засобів кросфіту в освітній процес з фізичного виховання студентів.

До засобів силової підготовки належать різні вправи зі штангою, гантелями, еспандерами, вагою власного тіла, на тренажерах тощо, які впливають або на велику частину м'язової системи, або вибірково на окремі м'язові групи. Як і фізична підготовка взагалі, силова підготовка має два напрямки: загальна силова підготовка і спеціальна силова підготовка. Загальна силова підготовка направлена на гармонійний розвиток усіх основних м'язових груп, які мають значення для фізичного розвитку і підготовленості студента, а спеціальна силова підготовка у спорті передбачає розвиток силових якостей стосовно конкретного виду спорту, пов'язуючи вияв сили відповідних груп м'язів із технікою підняття обтяжень та виконання різних змагальних та допоміжних вправ [3]. Тому, засобами спеціальної силової підготовки є різні вправи з обтяженнями, які за

характером вияву м'язових зусиль і структурою руху подібні до змагальних, та власне змагальні вправи.

Літературні джерела дають підставу вважати, що заняття атлетичною гімнастикою роблять позитивний вплив на розвиток силових якостей студентської молоді. Проте слід враховувати, що атлетична гімнастика не має в собі характеру змагальної діяльності. Спортивна боротьба та виконання нормативів є також важливим елементом мотиваційного аспекту залучення студентів до занять фізичними вправами.

Саме поєднання силових вправ з гирьового спорту, пауерліфтингу, армспорту, кросфіту, атлетичної гімнастики, боротьби є найбільш ефективним засобом для зміцнення кісткової тканини і нарощування м'язів. Силові навантаження дозволяють студентам із високим рівнем фізичної підготовленості отримати достатньо велике навантаження за порівняно короткий проміжок часу [3].

Однією з особливостей методики застосовування силових вправ в освітньому процесі з фізичного виховання студентів є інтенсивність 30–80 % від максимальної, що позитивно впливає на розвиток силових можливостей студентів. Вправи з інтенсивністю 90 % і вище під час занять із обтяженнями для студентів не використовуються. Студенти виконують вправи переважно в динамічному режимі роботи м'язів. Для подальшого зростання показників сили поступово збільшується обсяг навантаження – кількість вправ і підходів для кожної м'язової групи.

### Список літератури

1. Гордієнко Ю. Особливості програмування спортивно-орієнтованих занять із фізичного виховання засобами пауерліфтингу. Молодіжний науковий вісник Східноєвропейського нац. ун-ту імені Лесі Українки. Фізичне виховання і спорт : журнал. Уклад. А. В. Цьось, А. І. Альошина. Луцьк : Східноєвроп. нац. ун-т ім. Лесі Українки. 2016. Вип. 21. С. 41–47.

2. Грибан Г. П., Пронтенко К.В., Пронтенко В.В. та ін. Гирьовий спорт у вищих навчальних закладах: навч. посібник; за ред. Г. П. Грибана. Житомир: Вид-во «Рута». 2014. 400 с.

3. Грибан Г.П. Життєдіяльність та рухова активність студентів. Житомир: Вид-во «Рута» 2009. 593 с.

4. Мичка І.В. Методика розвитку силових якостей у студентів вищих навчальних закладів засобами пауерліфтингу. Автореф. дис. канд. ... пед. наук. Нац. пед. ун-т ім. М. П. Драгоманова. К. 2019. 21 с.



# **СИНДРОМ ЕМОЦІЙНОГО ВИГОРАННЯ У СТУДЕНТОК ДНІПРОВСЬКОГО БАЗОВОГО МЕДИЧНОГО КОЛЕДЖУ В ПРОЦЕСІ НАВЧАННЯ**

**Дорошенко Ольга Геннадіївна**

викладач,

Комунальний вищий навчальний заклад «Дніпровський базовий медичний  
коледж» Дніпропетровської обласної ради»

**Третяк Тетяна Олегівна**

кандидат біологічних наук, викладач,

Комунальний вищий навчальний заклад «Дніпровський базовий медичний  
коледж» Дніпропетровської обласної ради»

Стрімкий та динамічний розвиток цивілізації, напружений ритм життя, поглиблення економічної, політичної криз у суспільстві, природні, екологічні, техногенні, антропогенні катастрофи що, виникають все частіше, намагання ЗМІ привернути до себе увагу, публікуючи «гарячі» скандальні новини зумовлюють перевантаження людини психотравматичними чинниками, що провокують емоційну напругу, травматичний стрес із його віддаленими наслідками у вигляді посттравматичного стресового розладу.

Крім дії перелічених вище зовнішніх факторів емоційного стресу часто додаються ще й внутрішні фактори, що характерні для деяких груп професій, як от: емоційна насиченість, психофізична напруга, підвищена відповідальність за життя і здоров'я людей, конфліктні ситуації, необхідність швидкого прийняття рішень в умовах ризику, недостатня соціальна оцінка, тощо. Представникам цих професій загрожує синдром емоційного вигорання (СЕВ) – складний психофізіологічний феномен, що визначається як емоційне, розумове і фізіологічне виснаження через тривале емоційне навантаження [1].

До кола таких спеціалістів як лікарі, педагоги, працівники соціальної сфери, що відносяться до групи професій «людина-людина» та більше за інші схильні до розвитку синдрому емоційного вигорання, можуть додаватись студенти медичних коледжів. Значна розумова праця, необхідність сприймати, запам'ятовувати та оперативно інтерпретувати нову письмову, візуальну, звукову інформацію, зростаюча роль самостійних занять, до організації яких студенти часто не готові, соціальна та фінансова незахищеність, необхідність швидкого прийняття рішень, часто психологічна неготовність до прийняття страждань хворих, що можуть спостерігатись при відвідуванні лікарень на практичних заняттях, негативно впливають на психологічний стан молодих людей, та можуть призводити до раннього розвитку синдрому емоційного вигорання та тому, що значна кількість молодих спеціалістів після закінчення коледжів залишає медицину та пов'язує своє життя з іншими професіями.

Саме ця ситуація спонукала дослідницьку групу зануритись у проблему емоційного вигорання серед студентів медичного коледжу, дослідити її, виявити фактори що є найбільш травмуючими для студентів та дати рекомендації щодо їх запобігання.

Діагностування рівня емоційного вигорання здійснювалась за методикою «Діагностики рівня емоційного вигорання» В.В. Бойка, яка дає докладну картину СЕВ як динамічного процесу, що виникає поетапно, відповідно до механізму розвитку стресу, описаного Г. Сельє [2]. Згідно з позицією В.В. Бойка, емоційне вигорання – це вироблений особистістю механізм психологічного захисту у формі цілковитого або часткового «вимикання» емоцій у відповідь на психотравмівні впливи.

Методика «Діагностики рівня емоційного вигорання» В.В. Бойка є найбільш комплексною і дає можливість системно і детальніше проаналізувати міру вираженості дванадцяти симптомів синдрому «вигорання». Емоційне вигорання - динамічний процес, що розвивається поетапно, проходячи такі фази (компоненти):

1. «Напруження» – нервова (тривожна) напруга – є пусковим механізмом у формуванні емоційного вигорання. В формуванні мають значення: переживання психотравмуючих обставин, незадоволеність собою, «загнаність у кут», тривога і депресія.

2. «Резистенція», тобто опір – несвідоме прагнення до психологічного комфорту за допомогою наявних емоційних захистів: неадекватне вибіркове емоційне реагування, емоційно-моральна дезорієнтація, розширення сфери економії емоцій, редукція професійних обов'язків.

3. «Виснаження» – характеризується падінням енергетичного тону, ослабленням нервової системи, яке настає в наслідок того, що опір виявився неефективним і проявляється ознаками: емоційного дефіциту, емоційного відчуження, особистісного відчуження (деперсоналізації), психосоматичних та психовегетативних порушень.

Враховуючи якісні і кількісні показники, які обчислюються за даними методики для різних компонентів синдрому «вигорання», можна дати досить змістовну характеристику щодо проявів синдрому, а також визначити індивідуальні та групові заходи профілактики і психокорекції [3-4].

Дослідження проблеми вигорання у студентів розпочато у 2019 році на базі Дніпровського базового медичного коледжу. Респондентами стали 63 студенти різних курсів: 22 студенти 3 курсу, 24 - 2 курсу та 17 першокурсниць. В опитуванні брали участь респонденти лише жіночої статі.

Результати проведеного дослідження засвідчили, що домінуючою фазою емоційного вигорання студенток є резистенція. Згідно з одержаними даними, 53% респондентів мають високий рівень розвитку другого компоненту (резистенції), в той час, як у 14% опитаних констатовано високий рівень першого компоненту (напруження), а у 29% опитаних – високий рівень третього компоненту (виснаження).

Можна констатувати, що найбільшу групу ризику становлять третьокурсниці (сформована стадія резистентності відмічається у 77% респондентів) на

противагу другому (54%) та першому курсу (23%). Саме на третьому курсі відмічається емоційно-моральна дезорієнтація, знехтування професійними обов'язками, часто знижується рівень емоцій. Якщо оцінити успішність студенток, саме на 3 курсі вона, як правило, дещо знижується. У студентів молодших курсів ця фаза знаходиться у стадії формування.

Стадія виснаження сформована у більшості студентів другого курсу - 41%. Тут характерно емоційне відчуження та психосоматичні порушення. Учні частіше мають пропуски у зв'язку із захворюваннями.

Для першокурсниць найбільш виражена фаза напруження, що заходиться у стадії формування (таблиця 1).

Таблиця 1

### Порівняльні дані вираженості фаз та симптомів вигорання у студенток різних курсів

курс (кількість респондентів)	фаза	напруження	резистенції	виснаження
	симптом			
3 курс (22)	сформований	4 (18%)	17 (77%)	6 (27%)
	формується	13 (59%)	4 (18%)	9 (41%)
	не сформований	5 (23%)	2 (8%)	8 (36%)
2 курс (24)	сформований	5 (21%)	13 (54%)	10 (41%)
	формується	9 (37%)	10 (42%)	4 (17%)
	не сформований	10 (42%)	1 (4%)	11 (46%)
1 курс (17)	сформований	0	4 (23%)	2 (12%)
	формується	11 (65%)	10 (59%)	7 (41%)
	не сформований	6 (35%)	3 (18%)	8 (47%)
Всього 63	сформований	9 (14%)	34 (53%)	18 (29%)

**Висновок.** Результати роботи продемонстрували високу актуальність даної проблеми серед студентів та мотивують дослідницьку групу для подальшого вивчення явища емоційного вигорання серед майбутніх медиків. Для запобігання виникненню та розвитку синдрому емоційного вигорання серед студентів-медиків необхідно на рівні закладу фахової передвищої освіти розробити комплекс заходів, спрямованих на формування сприятливого освітнього середовища та можливості отримати, при потребі, кваліфіковану психотерапевтичну допомогу.

### Список літератури

1. Орел В. Е. Феномен вигорання в зарубіжній психології: Емпірические исследования и перспективы. Психологический журнал. 2001. Т. 22. № 1. С. 90–101.
2. Селье Г. Стресс без дистресса / пер. с англ. Г. Селье. М.: Прогресс, 1982. 125 с.

3. Дудник Л. М., Туз. Л. Г. Особливості вияву синдрому емоційного вигорання в лікарів. Науковий часопис НПУ імені М. П. Драгоманова. Психологічні науки. 2013. Серія 12. Вип. 40 (64). С. 287–291.

4. Райгородский Д. Я. Практическая психодиагностика. Методики и тесты. Учебное пособие. Самара: Издательский Дом «БАХРАХ», 1998. С. 161–169.

## ПСИХІЧНИЙ РОЗВИТОК ОСОБИСТОСТІ МОЛОДШОГО ШКОЛЯРА

**Заря Лариса Олександрівна,**

кандидат педагогічних наук,  
доцент кафедри фортепіано  
Комунального закладу  
«Харківська гуманітарно –  
педагогічна академія» ХОР

**Літвін Катерина Юріївна**

студентка 111 м гр.  
Комунального закладу  
«Харківська гуманітарно –  
педагогічна академія» ХОР

Основою розвитку молодшого школяра є перш за все розвиток його психіки. Формуванню свідомості необхідно приділяти увагу з перших років навчання дитини в загальноосвітньому закладі. Розвиток психіки молодших школярів відбувається головним чином на основі навчання і виховання в загальноосвітньому закладі. Психіка молодшого школяра може розвиватися на основі певних умов, які обумовлюють розвиток його свідомості. Починаючи навчальну роботу, молодші школярі поступово розуміють і підкоряються відповідним вимогам вчителя, навчального процесу та соціуму. Психічний розвиток, будучи діяльністю розуму, допомагає молодшим школярам усвідомленню своєї індивідуальності, своїх поглядів, бажань, відношень, сприйняттю навчального матеріалу та оточення.

Розвиток свідомості молодшого школяра залежить від багатьох взаємообумовлених чинників, які можливі при певних умовах, розумового і психічного розвитку. Тому під час навчання вчителю необхідно уважно ставитися до :

- - розвитку самоорганізації учня, яка спочатку повинна бути створена і направлена вчителем;
- - здатності сприймати, розрізняти й засвоювати інформацію;
- - вмінню аналізувати і диференціювати предмети і явища, які сприймаються, що допомагає формуванню також більш складного виду психічної діяльності як спостереження;
- - вмінню спостерігати, що є цілеспрямованим процесом сприйняття навчальної інформації, в свою чергу яке засноване на умінні бути уважними;
- - формуванню уваги - зосередженості свідомості і його спрямованості на що-небудь, що має значення чи інтерес для учня;
- - розвитку мислення, яке ґрунтуватиметься на вмінні бути уважним;
- процесу пізнання, заснованому на безпосередньо розгорнутому судженні;

- - вмінню обговорювати будь-яку інформацію - стверджувати або заперечувати що-небудь, що приводить до висновків, виразу думки, знань (експресивності);

- - умовиводу, яке засноване на певних висновках, заснованих на знаннях та певному досвіді;

- - вмінню інтерпретації подій, свого умовиводу - роз'яснень, тлумачення;

- комунікації - передачі знань, досвіду, яка допомагає усвідомленості знань і дій.

Отже, необхідність контролю і самоконтролю, вербальне спілкування з учителем і учнями, оцінка оточення і самого себе, розумний і об'єктивно аналіз свої суджень і поступків благотворно впливають на розвиток якостей свідомості. Необхідно пам'ятати, що для розвитку психіки молодшого школяра необхідні так само і об'єктивні умови, до яких відноситься сім'я, навколишній соціум, друзі. За допомогою школи, сім'ї та соціуму, поступового ускладнення і збагачення поняттями, судженнями і висновками молодший школяр розвивається як особистість.

### Список літератури

1. Заря Л.О. «Основа самосвідомості молодшого школяра» // Науковий часопис. м. Київ : НПУ ім. М.П. Драгоманова. 28 (31). 2019

2. Прист Стивен Теории сознания. Перевод с аннглийского языка и предисловие А.Ф. Грязнова – Люберцы : Идея пресс, 2000. – 287 с.

3. Сепетий Д.П. Свідомість як суб'єктивність: таємниця Я. /Д.П. Сепетий. – Запоріжжя: ДМУ, 2011. – 256 с.

# ГЛОБАЛЬНІ ТА ЄВРОПЕЙСЬКІ ДОКУМЕНТИ ЯК НОРМАТИВНЕ ПІДґРУНТЯ ІНКЛЮЗІЇ У ВИЩІЙ ШКОЛІ

**Козуля Віталій Михайлович,**  
аспірант Інституту Вищої Освіти  
Національної академії педагогічних наук  
України

Інклюзивна освіта є одним з провідних напрямків реалізації рівних прав осіб на якісну освіту та невіддільною складовою освітніх реформ у глобальному та європейському вимірі. Впровадження інклюзивної освіти, що базується на ідеї «школи для усіх» та орієнтована на людей, які мають особливі потреби, супроводжується розробленням міжнародних та європейських нормативно-правових актів. Вона спрямована на забезпечення доступності та відкритості освіти для осіб незалежно від стану здоров'я, віку чи матеріального становища, ліквідацію будь-яких форм та видів дискримінації, на створення рівних для всіх людей можливостей для отримання якісної освіти на всіх рівнях.

В Україні щороку зростає кількість осіб з інвалідністю. На початок 2020 р. (без урахування тимчасово окупованої території Автономної Республіки Крим, м. Севастополя та частини тимчасово окупованих територій у Донецькій та Луганській областях) нараховувалося 2703,0 тис. таких осіб, з яких 163,9 тис. – діти. За даними Міністерства освіти і науки України, на початок 2019 р. 12959 таких людей знаходилися у складі студентства закладів вищої освіти [3, с. 57]. Це актуалізує проблему формування державної політики, вдосконалення і розвитку нормативно-правової бази у сфері інклюзивної освіти, зокрема вищої відповідно міжнародних та європейських нормативно-правових актів.

Проблемі впровадження в інклюзивної освіти присвячені педагогічні, психологічні, соціологічні, правознавчі вітчизняні та зарубіжні розвідки, що торкаються різних її аспектів: загальних теоретико-методологічних засад інклюзивної освіти (Дж. Депплер, Л. Байда, О. Завальнюк, О. Красюкова-Еннс, Т. Лорман, Д. Мітчелл, Т. Пушкар, Д. Харві, І. Чистякова, О. Ярська-Смирнова та інші); досвіду західних країн, законодавчого підґрунтя та специфіки запровадження інклюзивної освіти в Україні (О. Безпалько, З. Кияниця, І. Комар, Р. Мельник, І. Мищак тощо); організаційно-управлінських аспектів інклюзивної освіти та навчання (Е. Данілавічюте, Н. Дятленко, А. Колупаєва, О. Кузьміна, С. Литовченко, О. Мартинчук, Ю. Найда, О. Патрикеева, Л. Савчук, Н. Софій та інші); особливостей інтеграції молоді з інвалідністю та її доступу до вищої освіти (Г. Давиденко, О. Литвинова, Н. Ржевська, І. Стадницька Л. Федотова, М. Чайковський тощо). Дослідження свідчать, що протягом останніх десятиріч наша країна суттєво просунулася у напрямку впровадження інклюзивного навчання на усіх ланках освіти, включаючи вищу відповідно до міжнародних зобов'язань у сфері прав осіб з особливими освітніми потребами.

Проте невирішеними залишаються різноманітні масштабні завдання, пов'язані з подальшим впровадженням інклюзії у сферу вищої освіти: розробка освітніх програм та підготовка кваліфікованих кадрів до роботи в умовах інклюзії; навчально-методичне забезпечення та підвищення кваліфікації викладачів; створення безпечного освітнього середовища та забезпечення його розумного пристосування до освітніх потреб; підвищення соціального статусу та удосконалення механізмів працевлаштування осіб з інвалідністю, супровід студентів з особливими освітніми потребами в процесі навчання тощо.

Розв'язання проблем впровадження в Україні інклюзивної освіти потребує, як зазначено у проекті «Національної стратегії розвитку інклюзивної освіти на 2020-2030 роки» [1], «консолідації зусиль держави із залученням громадських об'єднань, благодійних та міжнародних організацій у взаємодії з учасниками освітнього процесу». Однією з трьох стратегічних цілей на окреслений період визнана державна політика, що забезпечує освітні потреби кожної особи на законодавчому рівні та на рівні моніторингу щодо забезпечення освітніх потреб кожної особи.

Щодо відповідності національного законодавства міжнародним нормам слід враховувати підхід, викладений у Законі «Про вищу освіту» (2014): «якщо міжнародними договорами України, згода на обов'язковість яких надана Верховною Радою України, встановлено інші правила, ніж ті, що передбачені національним законодавством, застосовуються правила міжнародних договорів» [2]. Це означає, що розробка національного законодавства щодо інклюзивної освіти вимагає не лише врахування досвіду її впровадження в інших країнах, а й узгодження з міжнародними та європейськими нормативно-правовими актами, визнаними Україною.

Отже, освіта, у тому числі вища, є провідним засобом соціального захисту і розвитку соціальної інклюзії осіб з особливими потребами / інвалідністю. Нормативно-правовим підґрунтям формування національного законодавства у сфері інклюзивної освіти в Україні у межах ЄПВО є міжнародні директиви двох рівнів: глобального та європейського. До перших належать основні міжнародні документи щодо прав людини, які розроблені та затверджені спеціалізованими установами та підрозділами ООН (ЮНЕСКО, Міжнародною організацією праці, Всесвітньою організацією охорони здоров'я тощо). До документів другого рівня відносять, у першу чергу, програмні документи ЄС та Болонського процесу.

Зі здобуттям незалежності Україна взяла на себе зобов'язання щодо дотримання загальнолюдських прав, зокрема, щодо забезпечення права на вищу освіту для осіб з особливими освітніми потребами відповідно до міжнародних норм та стандартів. Ратифікувавши Лісабонську конвенцію і приєднавшись до Болонської декларації, Україна має також дотримуватися стратегічного пріоритету забезпечення рівності та соціальної взаємодії в рамках Європейської співпраці в освіті. Це потребує подальшого розвитку та удосконалення відповідно до світових та європейських стандартів нормативно-правової бази, орієнтованої на впровадження інклюзивного навчання на усіх рівнях освіти в Україні.



### Список літератури

1. Національна стратегія розвитку інклюзивної освіти на 2020-2030 роки. URL: <https://nus.org.ua/wp-content/uploads/2019/07/210719-strategiya-inklyuziya.pdf>.
2. Про вищу освіту: Закон України від 01.07.2014 № 1556-VII. URL: <https://zakon.rada.gov.ua/laws/show/1556-18#Text>.
3. Соціальний захист населення України у 2019 році: Статистичний збірник. / Відп. за вип. І. В. Сенік. Київ : Державна служба статистики України, 2020. 116 с. URL: [http://ukrstat.gov.ua/druk/publicat/kat\\_u/2020/zb/07/zb\\_szn\\_2019.pdf](http://ukrstat.gov.ua/druk/publicat/kat_u/2020/zb/07/zb_szn_2019.pdf).
4. Communication from the Commission to the Council, the European Parliament, the European Economic and Social Committee and the Committee of the Regions on a renewed EU agenda for higher education Brussels. URL: <https://eur-lex.europa.eu/legal-content/EN/ALL/?uri=CELEX:52017DC0247>.
5. Yerevan Communiqué. EHEA Ministerial Conference (2015). URL: [https://www.ehea.info/media.ehea.info/file/2015\\_Yerevan/70/7/YerevanCommuniqueFinal\\_613707.pdf](https://www.ehea.info/media.ehea.info/file/2015_Yerevan/70/7/YerevanCommuniqueFinal_613707.pdf).

## **ШАҒЫН ЖИНАҚТАЛҒАН МЕКТЕПТЕГІ ОҚУ-ТӘРБИЕ ПРОЦЕСІН ҰЙЫМДАСТЫРУ МӘСЕЛЕЛЕРІ**

**Куламанова Зибә Абдуллақызы**

Филология ғылымдарының кандидаты, профессор  
М.Х.Дуләти атындағы Тараз өңірлік университеті, Қазақстан

**Жанкулов Тауекель Тулебаевич**

Философия ғылымдарының кандидаты, профессор  
М.Х.Дуләти атындағы Тараз өңірлік университеті, Қазақстан

Қазіргі таңда республикамыздың түпкір-түпкірінде орналасқан ауыл елді-мекендердегі оқытылатын мектептердің басым көпшілігі – шағын жинақталған мектептер. Мұндай шағын жинақталған мектептер саны тәуелсіздік алған жылдардан кейін өсіп келе жатқаны анық, Өйткені еліміздің, халықтың әлеуметтік-экономикалық дамуының ерекшеліктері, кейбір ауыл тұрғындарының қалаға көшуі, ал жұмыс іздеген жастардың ауылда тұрақтамауы шағын жинақталған мектептер санының көп болуына әкеп соғып отыр. Зерттеулер бойынша Қазақстан оқушыларының шағын жинақталған мектептер жағдайында оқитындығы және мұғалім шағын жинақталған мектептерде сабақ береді. Мәселен, Жамбыл облысында бүгінгі күнгі статистика бойынша орта мектептер саны -353, бастауыш мектептер саны – 63, ал шағын жинақталған мектептер саны – 123. Жамбыл облысында 10 аудан, 1 қала бар. Тараз қаласында - 1 шағын жинақталған мектеп (ШЖМ), оқушы саны -160; Байзақ ауданында -10 ШЖМ, оқушы саны -991; Жамбыл ауданында -12 ШЖМ, оқушы саны -860; Жуалы ауданында -15 ШЖМ, оқушы саны -1222; Қордай ауданында -8 ШЖМ, оқушы саны – 720; Меркі ауданында -11 ШЖМ, оқушы саны – 738; Мойынқұм ауданында -12 ШЖМ, оқушы саны -1237; Т.Рысқұлов ауданында - 8 ШЖМ, оқушы саны -628; Сарысу ауданында – 18 ШЖМ, оқушы саны – 1985; Талас ауданында -17 ШЖМ, оқушы саны -1399; Шу ауданында -11 ШЖМ, оқушы саны -878. Оның ішінде 123 шағын жинақталған мектептің бастауыш мектебі – 35, негізгі мектебі – 21, орта мектебі 67. Бұл мәлімет Жамбыл облысының білім басқармасының сайтынан алынды [1].

Шағын жинақталған мектеп дегеніміз – жергілікті жердің тұрғындардың саны аз аймақтарда жұмыс істейтіндіктен, оқитын оқушыларының сан мөлшері аз, бірнеше біріктірілген сыныптардан немесе толық емес сыныптардан тұратын, оқу процесін жоспарлау мен оны өткізуді ұйымдастыруда өзіндік қыр-сыры мен ерекшеліктері бар жалпы білім беру мекемесі болып табылады. Сонымен шағын жинақталған мектепте мұғалімдер біріншіден, біріктірілген сыныптармен, сондай-ақ және толық емес сыныппен жұмыс істеп, оқушыларға оқу, тәлім-тәрбие жұмыстарын жүргізеді. Дей тұрғанмен, мектеп құрылымы бұлай өзгеше болғанымен, мұндағы білім мен тәлім-тәрбие мазмұнына, сапасына қойылатын талаптар еліміздегі барлық білім беру мекемелеріне қойылатын

талаппен бірдей болады. Сол себепті де шағын жинақталған мектеп мектептердің жұмысын ұйымдастыруға ерекше, аса көңіл бөлінген орынды.

Енді осы шағын жинақталған мектептегі оқу-тәрбие процесін ұйымдастыру мәселелеріне келер болсақ, ондағы оқушыларға берілетін білімнің сапасы. Қайткен күнде бір аралас сыныптар, жас ерекшеліктер әр түрлі болып келетін оқушыларға тиянақты да, сапалы білім беру. Бұл оңай шаруа емес. Ең басты назар аударатын нәрсе жоғарыда көрсеткендей, мұғалімдердің әлеуметтік-экономикалық, психологиялық жағдайы, екіншіден шағын жинақталған мектептерде сабақ беретін мұғалімнің білім, біліктілік тәжірибесі жоғары болу керек.

Негізінен шағын жинақталған мектептерге арналған Қазақстан Республикасы мемлекеттік стратегиясының мақсаты – ұлттық шағын жинақталған мектептерге жағдай жасап, ондағы білім сапасын көтеру болып табылады. Сондықтан да мұғалім өзіне жүктелген әрбір сабақ процесі кезінде асқан шеберлікпен, бір сыныпта отыратын оқушылардың әрқайсысына жеке-жеке олардың қабілеті, зейіні, белсенділігімен санасып, оқыту әдістерін түрлендіріп отырады. Мәселен, сабақ процесіндегі оқушылардың жеке дара топтық және ұжымдық, танымдық іс-әрекеттері туралы айтар болсақ, мұғалім сабақты қайталау, пысықтау кезінде бекіту және соған орай оқушылармен жаттығу жұмыстарды орындау барысында олардың қызығушылығы мен белсенділігін оятуы тиіс. Сондай-ақ оқушылардың есте сақтау қабілетімен, алғырлығымен, яғни оқушының психологиялық жас ерекшелігі, психологиясын (холерик, сангвиник, флегматик, меланхолик,) ескеріп отыру керек [2,15 ]. Сол себепті де олармен жеке дара немесе топтық, ұжымдық әрі фронтальдық жұмыс түрлерін барынша ұйымдастырады.

Шағын жинақталған мектептердегі оқыту процесі-мұғалімнің бір мезгілде барлық оқушыларды бірыңғай оқытуы болған мен де, нақтылап атып қарасақ, ол оқушының жеке дара жұмысының бір түрі болып есептеледі. Себебі әр бір оқушы оны өзінің шама-шарқысы, зейіні, жеткізе білуі, дайындық жағдайына байланысты өз бетінше қабылдап, менгеріп отырады. Соған орай, топ немесе сынып ішінде жеке дара жұмыс әр оқушыны өз бетімен жұмыс істеуге, білімді саналықпен ұғынуға баулып дағдыландырады, оларды өзін қоршаған ортадағы түрлі құбылыстардың заңдылықтарын танып, оқып білуге ынта-ықыласын тудырады да, ойлау белсенділігін арттырып алға жетелейді. Осы тұста басқа сынып ішіндегі кейбір оқушыларда осы бағытты іштей психологиялық тұрғыдан ұғынып, ұмтылады да оқу үлгерімі алға басады.

Мұғалімнің сабақты дұрыс ұйымдастыра біліп, осындай әрбір оқушының жетістіктерін байқай отыра, шағын жинақталған мектептің сыныптарындағы оқушыларына қойылатын басты талаптардың бірі болып саналатын – оқушыларды айналасын танып, ұғынып өз-өздерін ұйымдастыра, басқара білуге бағыттау мәселесі орындалады. Бұл процесте тағы оқушыларда коммуникативтік қасиеттер қалыптасады. Сыныптағы оқушылардың бір-біріне деген ынтымақтастық, достық қаракеттері артады. Сонымен қатар бір-біріне, деген достық, сыйластық, қарым-қатынастық жауапкершіліктері арттады және өз-өздерін ортада танып, білуге бейімделеді. Сабақ процесі кезіндегі

рефлексивтік әрекет арқылы оқушы өзінің және өз даму жолының бағыт-бағдарын айқындай алады. Бұлардың барлығы оның кез-келген болашақ өмір жағдайларында өзін-өзі танытуға, өмірде жолын табуға мол мүмкіндіктер береді.

Шағын жинақталған мектептің оқыту процесіндегі тағы бір ерекше назар аударатын мәселе сол сыныптағы оқушылардың жеке дара жұмыс түрлері. Сыныптағы оқушылардың жеке дара жұмыс түрлеріне негізінен мыналар жатады: оқулықпен жұмыс істеу, оқушының өтілген теориялық материалдары бойынша атқаратын практикалық жұмыстары немесе дағдыландыру, яғни орындалу тәсіліне қарай ауызша және жазбаша жұмыстар атқарылады. Бұл қай пәннің түрі болмасын орындалатын жұмыс. Ал енді сабақтардық сабақ кестелеріне сәйкес пәндердің ыңғайлы болуына сай мысалы қазақ тілі сабағын қазақ әдебиетімен, орыс тілін орыс әдебиеті, тарих пәнімен деген сияқты гуманитарлық бағыттағы пәндермен біріктіре сабақ кестесіне қою. Сондай-ақ жаратылыстану бағытындағы пәндерді біріктіріп сабақ кестесіне қою т.б. сол сияқты ыңғайластырған жөн.

Бұл шағын жинақталған мектептеде тәжірибеленіп те жүр. Сонымен қатар еңбек, физика, химия сабақтарында әрбір оқушыға жеке дара мұғалімнің тапсырмасы бойынша әр түрлі лабораториялық тәжірибелерді орындау, немесе қыздарға - тігу, тоқу, қол өнері, ал ұлдарға - ағаш, қағаздан жасалатын бұйымдар жасауға тапсырмалар беріп, әрбір оқушы өзіне жеке берілген тапсырмаларды орындайды. Мұнда мұғалім оқушыларды бақылап, бағыт –бағдар беріп отырады. Жеке дара жұмыс оқушыларды өз бетімен сол пәнге қатысты алған білімін практикада іске асыра алуға ынталандырады, тәртібін, жауапкершілігін күшейтеді. Сонымен қатар шағын жинақталған мектеп тек қана сынып жинақтамалары ғана емес, сонымен қатар оқушы саны аз сыныптар да болады. Ал оқушылар саны аз сыныптарда оқу уақыты жеткілікті болады да оларды жеке-жеке саралап, даралап оқытуға мүмкіндіктер мол. Осы шағын жинақталған мектептер халықтың салт-дәстүрінің, әдеп-ғұрыптарының ұйтқысы болмақ. Сондықтан да шағын жинақталған мектептер ұлттық дәстүрлердің, патриотизм, адамгершілік құндылықтардың озық үлгілерін сақтаған, болашақ азаматтық қоғамның мәдени ошағының орталығы десек те болады. Сондай-ақ шағын жинақты мектептің негізгі нормативтік-құқықтық базасының болуы, «Білім туралы» Заңда шағын жинақты мектеп мәселелерінің белгіленуі және «Қазақстан Республикасында білім беруді дамытудың 2011-2020 жылдарға арналған мемлекеттік бағдарламасында» шағын жинақты мектептерде білім беру сапасын арттыру мәселелерінің нақтылануы және оның іске асуы көптеген мәселелердің шешілуін қамтамасыз етеді.

Сонымен қорытындылай келе шағын жинақталған мектептердің мақсаты – жеке тұлғаны жалпыазаматтық және ұлттық рухани құндылықтар негізінде тәрбиелеу, жеке тұлғаның жан-жақты білім алып дамуына және оның әлеуметтік жағынан өзін тануына тиімді жағдайлар туғызу болып саналады.

### **Пайдаланылған әдебиеттер тізімі:**

1. [http:// jambyl-bilim.kz](http://jambyl-bilim.kz).

2. Намазбаева Ж.И. Психология. Алматы: Принтс, 2005.-365бет.
3. ҚР «Білім туралы» заңы // Егемен Қазақстан, 27 шілде, 2007 ж.
4. Әбиев Ж. Педагогика тарихы: Оқу құралы. - Алматы: Дарын, - 2006. - 480 бет.

# ТЕНДЕНЦІЇ ТРАНСФОРМАЦІЇ ЗМІСТУ ШКІЛЬНИХ ПІДРУЧНИКІВ ІНОЗЕМНИХ МОВ В УМОВАХ КОМПЕТЕНТІСНО ОРІЄНТОВАНОГО НАВЧАННЯ

**Редько Валерій Григорович**

доктор педагогічних наук, доцент,  
завідувач відділу навчання іноземних мов  
Інституту педагогіки НАПН України, м. Київ, Україна

До основних напрямів трансформації змісту підручника іноземної мови для учнів закладів загальної середньої освіти відповідно до компетентнісної парадигми нами віднесено такі:

а) дидактичне переосмислення сутності навчального матеріалу та засобів оволодіння ним під кутом зору їх доцільності, доступності, відповідності іншомовним комунікативним потребам учнів певної вікової категорії, оптимальності для забезпечення їхніх комунікативних потреб в умовах компетентнісно орієнтованої парадигми навчання;

б) визначення значущих для учнів, відповідно до їхніх потенційних можливостей, зв'язків вивченого матеріалу з життєвою практикою, що асоціюється з рівнем його прагматичності — сферами використання в реальних умовах іншомовного спілкування відповідно до ситуацій, що об'єктивно виникають під час мовленнєвої взаємодії;

в) забезпечення ефективної та збалансованої активізації іншомовного матеріалу в різних видах мовленнєвої діяльності через умотивованість навчальних дій і використання оптимальної системи вправ і завдань, які сприяють організації навчання на компетентнісних засадах;

г) сприяння усвідомленому і вмотивованому засвоєнню учнями способів діяльності з навчальним компетентнісно орієнтованим іншомовним матеріалом у межах певного кола понять, явищ, процесів, об'єктів, фактів, зокрема тем і ситуацій для спілкування, змісту мовних і мовленнєвих засобів, набуттю досвіду самостійно виконувати мовні операції та ситуативно зумовлені мовленнєві дії, що можуть забезпечувати поступове адаптування учнів до реальних умов спілкування відповідно до змісту ключових компетентностей.

Формування ключових компетентностей засобами іноземної мови не є одноразовим видом діяльності. Це тривалий процес, який не закінчується вивченням певної теми спілкування або завершенням навчання у закладі загальної середньої освіти. Робота в цій сфері зумовлюється тематикою, визначеною навчальною програмою для кожного класу. Серед ключових компетентностей є такі, формування яких відбувається постійно, у різних обсягах і напрямках упродовж усього процесу навчання іноземної мови. А є компетентності, вибіркове формування яких можливе лише у межах окремих тем спілкування. Окрім того, формування деяких ключових компетентностей може здійснюватись інтегровано у межах кількох тем на різних етапах навчання. А відтак, навчальна діяльність у певному класі, спрямована на формування деяких

ключових компетентностей, може не відбуватись. У зв'язку з цим, підручник повинен диференційовано забезпечувати суб'єктів навчального процесу необхідними вербальними та інформаційними матеріалами та передбачати методично раціональну організацію навчання з метою формування в учнів певної компетентності. Його автор повинен прогнозувати зазначені особливості, узгоджуючи пропонований ним навчальний матеріал зі змістом освітньої програми.

Компетентнісно орієнтоване навчання іноземної мови доцільно розглядати не тільки як процес формування ключових компетентностей, але й також міжкультурної іншомовної комунікативної компетентності як предметної з усіма її компонентами (мовною, мовленнєвою, соціокультурною, навчально-стратегічною). Відповідно, цей феномен варто трактувати в таких аспектах:

1) міжкультурна іншомовна комунікативна компетентність учнів – це сукупність набутих учнями знань, умінь, навичок, способів діяльності, ставлень, мотивів, необхідних для усвідомленого виконання комунікативних дій, спрямованих на оволодіння іншомовним спілкуванням у межах вимог навчальної програми для кожного класу;

2) міжкультурна іншомовна комунікативна компетентність – це інтегрована характеристика особистості школяра, яка передбачає формування в нього здатності до набуття досвіду іншомовного спілкування в усній та письмовій формах у межах програмових вимог і забезпечує засвоєння культурних цінностей народу, мова якого вивчається;

3) формування міжкультурної іншомовної комунікативної компетентності – це діяльність, що здійснюється у формі діалогу культур, яку має організовувати вчитель і/або сприяти цьому зміст підручника у межах таких структурних компонентів: *мотиваційного* (ставлення учнів до навчання й усвідомлення соціальної потреби в оволодінні іноземною мовою як засобом міжкультурного спілкування, ціннісні орієнтації); *когнітивного* (знання, уміння, навички, досвід іншомовної комунікативної діяльності, що дає змогу адаптуватися до світового соціуму); *діяльнісного* (способи і форми виконання навчальних дій, спрямованих на усвідомлене оволодіння іншомовною комунікативною діяльністю); *контрольно-оцінного* (самооцінювання і самоконтроль рівня власних навчальних досягнень); *рефлексивного* (самоаналіз, самооцінка, самокорекція процесу і результатів навчання та пошуку шляхів їх удосконалення).

### Список літератури

1. Редько В. Г. Засоби формування іншомовної комунікативної компетентності учнів початкової школи: результати емпіричних досліджень. *Проблеми сучасного підручника* : збірник наукових праць. Київ, 2018. Вип. 20. С. 360–372.

2. Key Competencies for Successful Life and Well – Functioning Society; Edited by Dominique S. Rychen and Laura H. Salganik. – Gottingen : Hogrefe and Huber Publishers, 2003. – 219 p.

3. Ellis, R. (2010). Second language acquisition research and language-teaching materials. In N. Harwood (Ed.), *English language teaching materials: Theory and practice* (pp. 33-57). New York: Cambridge University Press.



# ВПРОВАДЖЕННЯ ІНКЛЮЗИВНОГО НАВЧАННЯ В УКРАЇНІ (НА ПРИКЛАДІ ХЕРСОНСЬКОЇ ОБЛАСТІ)

**Середа Ірина Валеріївна**

кандидат педагогічних наук, доцент,  
доцент кафедри спеціальної освіти  
Миколаївський національний університет  
імені В. О. Сухомлинського, Україна

**Тригуб Дарія Олегівна,**

студентка 207 групи  
Миколаївський національний університет  
імені В. О. Сухомлинського, Україна

Одним із пріоритетних завдань українського суспільства є забезпечення комфортних умов життя для всіх його громадян, нівелювання перешкоджаючих цьому бар'єрів. З цією метою здійснюється низка відповідних кроків, одним із яких є формування інклюзивного освітнього простору. Впровадження інклюзивного навчання знаходить законодавче підкріплення у Законі України «Про освіту» (2017), Державній цільовій програмі «Національний план дій з реалізації Конвенції Про права інвалідів до 2020 р.» та інших нормативних документах. Проблеми розвитку інклюзивної освіти стали предметом дослідження багатьох науковців, серед яких: В. Войтко, А. Колупаєва, І. Кузава, О. Листопад, О. Таранченко та ін. Проте, незважаючи на широкі можливостей для дітей з особливими освітніми потребами, які відкриває таке навчання, в Україні його почали активно впроваджувати лише з 2017 року, коли було затверджене Положення про інклюзивно-ресурсний центр та внесені відповідні зміни до ЗУ «Про освіту».

Інклюзивне навчання – система освітніх послуг, гарантованих державою, що базується на принципах недискримінації, врахуванні багатоманітності людини, ефективного залучення та включення до освітнього процесу всіх його учасників [1]. Ґрунтуючись на дослідженнях І. Кузави [2] та ін. можна говорити про цей варіант навчання як еволюцію від медичного варіанту (відторгнення, ставлення як до хворих) та моделі інтеграції (концепція «нормалізації» дітей з особливими потребами), до моделі інклюзії (ідея соціального прийняття дітей з особливими потребами шляхом модифікації ціннісних норм суспільства).

Таке навчання має свої переваги та недоліки [3] (табл. 1.1).

**Таблиця 1.1**

**Переваги та недоліки інклюзивного навчання**

Переваги інклюзивного навчання	Недоліки інклюзивного навчання
Можливість для дитини з ООП отримувати якісну освіту за місцем проживання в комфортних для неї умовах	Недосконалість законодавства в галузі інклюзивної освіти
Повна інтеграція дитини з ООП в суспільство	Неприспособаність будівель навчальних закладів до безперешкодного пересування дітей з різними порушеннями психофізичного розвитку
Формування в інших дітей толерантного ставлення до людей, відмінних від них	Неготовність дітей приймати в свій колектив дитину з ООП
Для педагога це безцінний досвід і підвищення рівня професіоналізму	Брак кадрів та матеріально-технічної бази

У Херсонській області інклюзивне навчання дітей особливими освітніми потребами впроваджується у закладах освіти всіх рівнів: закладах дошкільної освіти (ЗДО), закладах загальної середньої освіти (ЗЗСО) різного ступеня, вищих закладів освіти (ВЗО) різного ступеня акредитації. Станом на 2021 рік співвідношення кількості закладів, у яких впроваджуються та відсутнє інклюзивне навчання, виглядає так (рис.1.1).

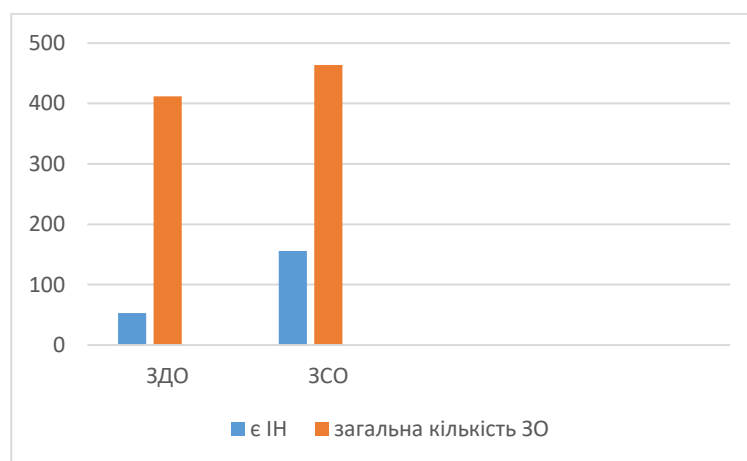

**Рис. 1.1. Співвідношення кількості закладів освіти які мають інклюзивне навчання із загальною кількістю закладів**

Як видно з діаграми, закладів, які впроваджують інклюзивне навчання, в Херсонській області доволі небагато. Але, наприклад, у м. Херсон є школа з 7 інклюзивними класами, а в одній зі шкіл області функціонує водночас 20 класів з інклюзивним навчанням. Там навчаються діти з різними видами порушень психофізичного розвитку, зокрема, порушеннями зору, слуху, інтелектуального розвитку, опорно-рухового апарату тощо.

Слід зазначити, що, окрім ЗДО та ЗЗСО, освітньо-корекційні послуги дітям з особливими освітніми потребами надають інклюзивно-ресурсні центри та реабілітаційні центри за місцем проживання. В області функціонує 14 інклюзивно-ресурсних центрів та 10 реабілітаційних центрів із різними напрямками корекції. Інклюзивно-ресурсні центри [4] проводять корекційну

роботу в різних напрямках, наприклад: здійснюють комплексне обстеження дитини, надають рекомендації щодо розвитку та роботи з дитиною з ООП, різні корекційні послуги. Реабілітаційні центри [5] надають фахову медичну допомогу для дітей з різними видами порушень психофізичного розвитку, здійснюючи психолого-педагогічну, соціальну та побутову реабілітацію, а також забезпечують повний медичний супровід. ІРЦ та реабілітаційні центри разом із закладами з інклюзивним навчанням та спеціальними школами для дітей з різними видами порушень розвитку утворюють єдину систему сучасної спеціальної освіти.

Здійснивши аналіз проблеми впровадження інклюзивного навчання в Україні на прикладі Херсонської області, можемо зробити такі висновки:

1. За роки активного впровадження інклюзивного навчання в Україні, зокрема, в Херсонській області, кількість закладів, які навчають дітей в інклюзії, залишається доволі низькою. Реалізація такого навчання відбувається паралельно з поширенням закладів корекційного спрямування (ІРЦ, РЦ), в яких діти з ООП отримують кваліфікований корекційно-педагогічний супровід.

2. Незважаючи на всі переваги інклюзивного навчання, воно має і недоліки, які перешкоджають активному впровадженню і поширенню, передусім, недостатнє кадрове, методичне та матеріально-технічне забезпечення.

3. Окрім позитивних моментів інтеграції дітей з особливими освітніми потребами, доволі частими є випадки булінгу через нетолерантне ставлення однолітків. Запобігання булінгу та формування гуманних цінностей суспільства є одним із важливих напрямів вітчизняної освітньої політики.

Дані дослідження доводять, що інклюзивне навчання стало невід'ємною частиною вітчизняної системи освіти, оскільки воно найбільше відповідає запитам сучасного суспільства. Тому, незважаючи на певні недоліки і перешкоди, безумовно, це перспективний напрям, який слід активно впроваджувати.

### Список літератури

1. Колупаєва А. А., Таранченко О. М. «Інклюзивна освіта: від основ до практики»: [монографія] / А. А. Колупаєва, О. М. Таранченко. К. : ТОВ «АТОПОЛ», 2016. 152 с. (Серія «Інклюзивна освіта»).

2. Кузава І. Б. Моделі розвитку інклюзивної освіти: теоретичний аспект // Педагогічні науки: теорія, історія, інноваційні технології. 2013. № 1(27). С. 380-388.

3. Корекційна та інклюзивна освіта Херсонщини [Електронний ресурс]. Режим доступу: <https://corr.ks.ua/>

4. Постанова КМ України «Про затвердження Положення про інклюзивно-ресурсний центр» [Електронний ресурс]. Режим доступу: <https://zakon.rada.gov.ua/laws/show/545-2017-%D0%BF#Text>

5. Наказ МОН України «Про затвердження Положення про навчально-реабілітаційний центр» [Електронний ресурс]. Режим доступу: <https://zakon.rada.gov.ua/laws/show/z1502-12#Text>

## **ОСОБЛИВОСТІ ТРУДОВИХ ДОГОВОРІВ ВИКЛАДАЧІВ УНІВЕРСИТЕТІВ: ДОСВІД НІДЕРЛАНДІВ ТА УКРАЇНИ**

**Скиба Юрій Андрійович,**

д. пед. наук, доцент,  
завідувач відділу інтеграції вищої освіти і науки,  
Інститут вищої освіти НАПН України  
(м. Київ, Україна)

**Гармата Олександр Миколайович,**

к. пед. наук,  
доцент кафедри екології  
Національний педагогічний університет  
імені М.П. Драгоманова  
(м. Київ, Україна)

Глобалізація та інтернаціоналізація вітчизняної системи вищої освіти актуалізували необхідність розв'язання низки питань, зокрема забезпечення якості вищої освіти, підвищення професійної компетентності викладачів науково-педагогічних працівників у зв'язку з масовим переходом на дистанційні форми навчання і викладання в університетах в умовах глобальної пандемії COVID-19.

Важливість формування відповідальної кадрової політики університетів насамперед зумовлено необхідністю нарощування якісного кадрового потенціалу для прискорення процесу реформування галузі, створення привабливої та конкурентоспроможної національної системи вищої освіти України, інтегрованої у Європейський простір вищої освіти (ЄПВО) та Європейський дослідницький простір. [1, с.41] Тому вивчення провідного досвіду університетів країн-членів ЄС, зокрема Нідерландів, у сфері кадрової політики щодо розвитку потенціалу викладачів університетів може бути підґрунтям для імплементації кращих практик у вітчизняних університетах.

Слід зазначити, що і як у більшості країн ЄС, політика і процедура прийняття на посади викладачів університетів в Нідерландах регламентується Колективним договором затвердженим на національному рівні [3]. В той час, як в Україні це регламентується Законами «Про вищу освіту» та Кодексом законів про працю [2].

При прийому на роботу викладача ректор університету як у Нідерландах, так і в Україні може укласти такі види договорів (див.табл.1).

Таблиця 1

## Види трудових договорів Нідерландів та України

№ з/п	Нідерланди	Україна
1	<i>Постійний трудовий договір</i> – працевлаштування на невизначений строк.	<b>Безстроковий трудовий договір</b> – укладається на невизначений строк.
2	<i>Строковий трудовий договір</i> – тимчасовий договір, укладений на визначений строк.	<b>Строковий трудовий договір</b> – тимчасовий договір, укладений на визначений строк, встановлений за погодженням сторін.
3	<i>Строковий трудовий договір без чіткої фіксації терміну роботи на момент його підписання</i> – договір, укладений на об'єктивно визначені обставини, термін яких точно не зафіксовано заздалегідь.	<b>Строковий трудовий договір</b> – укладений на час виконання певної роботи.
4		<b>Контракт</b> особлива форма трудового договору, в якому строк дії, обов'язки і відповідальність сторін (в тому числі матеріальні), умови матеріального забезпечення і організації праці працівників, умови розірвання договору, в тому числі достроково, можуть встановлюватися угодою сторін.

У Нідерландах, не залежно від виду трудового договору, при прийомі викладача на роботу, відповідно до ст. 2 Колективного договору між сторонами укладається трудовий договір у якому зазначається [3, с.7]: місце або місця, де виконується робота; час початку роботи; вид трудового договору (чи буде зайнятість на невизначений термін чи на певний строк укладених відносин, причому в останньому випадку може чітко не фіксуватися тривалість роботи та будь-яка можливість передчасного скасування або припинення дії); профіль роботи, рівень роботи та організаційний підрозділ, до якого працівник взятий на роботу; вид зайнятості (працює працівник повний робочий день, чи на яку її частину працівник працевлаштований); додаткові обов'язки (чи зобов'язаний працівник працювати в режимі очікування та / або чергування, виконувати роботи в незвичний або різний робочий час); заробітна плата із зазначенням відповідної шкали заробітної плати; розмір заробітної плати з різними видами надбавок; застосовність пенсійної схеми; питання, які роботодавець та працівник урегулюють за згодою сторін. В той час, як в Україні, із зазначених вище видів трудових договорів, тільки у контракті частко врегулюються питання пов'язані з обов'язками та відповідальністю сторін, умови матеріального забезпечення і організації праці працівників.

У Нідерландах при укладанні постійного трудового договору з викладачем університету роботодавець може встановити працівнику випробувальний термін. Наприклад, випробувальний термін у трудових договорах тривалістю менше двох років не може бути більше одного місяця; випробувальний термін

для трудових договорів строком на два роки і більше може становити не більше двох місяців тощо [4]. В Україні при прийомі на роботу викладача, чинним законодавством не передбачено випробувальний термін.

У Нідерландах після закінчення строкового трудового договору, що укладався з викладачем на певний термін, наступне укладання трудового договору передбачає застосування «правила ланцюга», коли послідовні, тимчасові трудові договори перетворюються на трудові договори на невизначений термін. З прийняттям Закону про збалансований ринок праці ( *Wet arbeidsmarkt in balans* ) цей останній період було продовжено з двох до трьох років [5]. В Україні після закінчення строкового трудового договору викладачі звільняються і на звільнені посади оголошується конкурс. Участь у конкурсі можуть брати і звільнені викладачі.

Як в Нідерландах, так і в Україні дія строкового трудового договору без чіткої фіксації терміну роботи припиняється після виконання відповідної роботи. Працевлаштування за вказаним договором може бути достроково припинено, якщо на це письмово погодився працівник [2, 4].

Особливою формою трудового договору в Україні є контракт. Відповідно до част. 3 ст. 21 Кодексу законів про працю в Україні контракт укладається з управлінським персоналом університетів [2]. Проте, прямої заборони щодо можливості укладання контракту з викладачами в чинному законодавстві немає.

Отже, кадрова політика університетів Нідерландів та України зорієнтовані на постійний розвиток потенціалу викладачів. Механізмами його розвитку є досить мобільне та гнучке застосування на практиці різних видів трудових договорів. На рівні державних документів у Нідерландах задекларовано стимулювання адміністрацій університетів до укладання саме постійних трудових договорів з працівниками, оскільки у разі розірвання чи закінчення терміну строкового договору адміністрації доведеться здійснювати більший розмір виплати компенсацій працівникам з строковими договорами у порівнянні з працівниками які мають постійні трудові договори. Водночас, наявність у працівників постійних трудових договорів є механізмом їх соціального захисту і фінансової стабільності, особливо в теперішніх досить складних умовах використання праці під час глобальної пандемії COVID-19. В той час, як в Україні такі держані механізми відсутні.

## СПИСОК ЛІТЕРАТУРИ

1. Бобрицька В.І. Моніторинг якості освіти як чинник формування ефективної державної кадрової політики України з підготовки працівників для системи вищої освіти. *Теорія і практика навчання і виховання. Серія 17*. 2015. Вип. 26. С. 41-49.  
[http://enpuir.npu.edu.ua/bitstream/123456789/10261/1/%d0%a1%d1%82%d0%b0%d1%82%d1%82%d1%8f\\_%d0%91%d0%be%d0%b1%d1%80%d0%b8%d1%86%d1%8c%d0%ba%d0%b0\\_3\\_2015.PDF](http://enpuir.npu.edu.ua/bitstream/123456789/10261/1/%d0%a1%d1%82%d0%b0%d1%82%d1%82%d1%8f_%d0%91%d0%be%d0%b1%d1%80%d0%b8%d1%86%d1%8c%d0%ba%d0%b0_3_2015.PDF)

2. Кодекс законів про працю України м. Київ, затверджено 10 грудня 1971 року 322-VIII зі змінами. <https://zakon.rada.gov.ua/laws/show/322-08#Text>

3. CAO Nederlandse Universiteiten, 1 januari 2020 tot en met 31 december 2020.  
Den Haag VSNU, 2020. 140 p.  
[https://www.vsnu.nl/files/documenten/CAO/2020/VSNU-CAO%20Nederlandse%20Universiteiten%202020%20\(NL\).pdf](https://www.vsnu.nl/files/documenten/CAO/2020/VSNU-CAO%20Nederlandse%20Universiteiten%202020%20(NL).pdf)

4. The Netherlands: Temporary employment contracts: the “chain rule” after 1 January 2020. 2019. <https://knowledge.leglobal.org/the-netherlands-temporary-employment-contracts-the-chain-rule-after-1-january-2020/>

5. Wet arbeidsmarkt in balans (WAB): wat is er veranderd sinds 1 januari 2020  
<https://www.rijksoverheid.nl/onderwerpen/arbeidsovereenkomst-en-cao/plannen-kabinet-voor-meer-balans-tussen-vast-werk-en-flexwerk>

# CLASSCRAFT ЯК АДАПТИВНА ПЛАТФОРМА ДЛЯ ПЕРСОНАЛІЗАЦІЇ НАВЧАЛЬНОГО КОНТЕНТУ

**Чайка Оксана Валеріївна**

викладач кафедри україністики

Національний медичний університет імені О.О. Богомольця

ORCID: 0000-0001-8330-3071

Із розвитком технологій, веб-простору і хмарних обчислень можливості персоналізації та забезпечення адаптивності значно зростають. Хоча сучасні адаптивні системи навчання ще перебувають у процесі вивчення, вони поступово розвиваються і впроваджуються в педагогічну практику різних країн світу. Ці системи спрямовані на забезпечення персоналізації навчання шляхом динамічного адаптування до рівня та тематики навчального курсу, що обумовлюється здібностями, знаннями й навичками окремого студента.

Гра відноситься до адаптивної системи навчання. Багаторазова участь в інтерактивних іграх дозволяє студентам розвинути вміння вирішувати проблеми з регулювання виробничих, соціальних, ділових та міжособистісних відносин в умовах професійної діяльності з позиції нових вимог. Введення і широке використання ігор у ЗВО дозволяє збільшити ефективність засвоєння нового та закріплення старого навчального матеріалу. Процес навчання стає більш творчим, захоплюючим, а активність студентів стає невимушеною.

Цікавим, на наш погляд, цифровим ресурсом є рольова гра Classcraft [1].

Безумовно, не існує однакових студентів — кожна особистість навчається, сприймає і засвоює дидактичний матеріал у своєму темпі, виходячи з власного попереднього досвіду, психічних особливостей (довільної уваги, пам'яті, інтелектуальних можливостей, специфіки мислення, темпераменту тощо) та ін. У зв'язку з цим, створення універсального програмного засобу, що здатний швидко і якісно, в режимі реального часу «відслідковувати» всі ці особливості та належним чином «реагувати», є надзвичайно складною задачею. Розробка канадських вчених за ідеєю вчителя фізики Шона Янга (Shawn Young) [2], наблизилася до її вирішення шляхом залучення низки моделей і підходів.

Рольова гра Classcraft розроблена для співпаці викладача та студентів, для цього кожен учасник обирає свою роль: цілителя, воїна чи мага, а викладач, відповідно, є майстром. (Рис. 1)





Рис.1 – персонажі рольової гри Classcraft

Доцільно згадати, що Classcraft не є розробником готових курсів, натомість забезпечує діяльність платформи, яка пропонує розробникам певні алгоритми адаптування навчального контенту та дозволяє створювати гнучкі персоналізовані курси-квести. (Рис. 2)



Рис. 2 – зразок курсу-квеста

Значною мірою адаптивне навчання з Classcraft сприяє кращому залученню студентів за рахунок зменшення дискомфорту та фрустрації, заохочення продуктивних звичок до навчання, підвищення впевненості в собі.

Оскільки ця гра має миттєвий «фідбек» студенти можуть швидко самокорегуватися, не втрачаючи фокуса з навчальної лінії і не допускаючи прогалин, швидше і ефективніше опановувати змістові блоки.

Адаптивна система здатна покращити залученість студентів у групову взаємодію, колаборацію, співпрацю, додаючи соціальний компонент в освітній процес. Наприклад, програма пропонує інформаційну панель, що дозволяє педагогам групувати студентів, які працюють над подібним матеріалом.

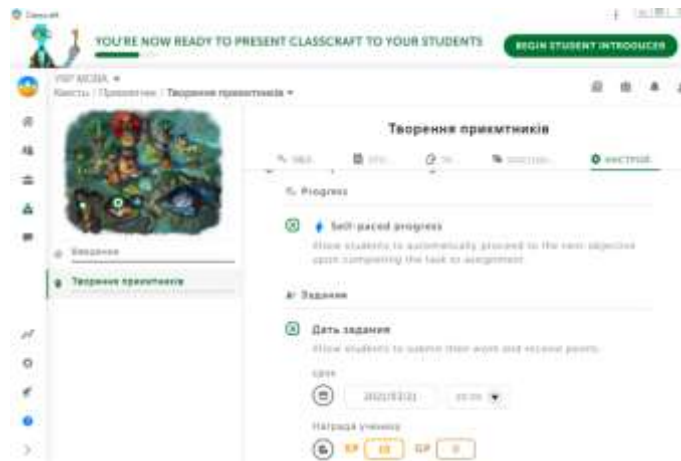
Адаптивне онлайн-навчання дає можливість реалізувати освітній процес у масштабований спосіб. До прикладу, Classcraft створює кероване середовище, в якому педагогічний вплив (інструктування) оптимізується під час занять під кожного студента, забезпечуючи особисті шляхи навчання шляхом постійного оцінювання індивідуального прогресу та, залежно від результатів, відповідних

адаптивних заходів. Квести складаються з відеороликів, вікторин. При проходженні курсу студенти «заробляють» відповідні відзнаки - «бали».



Рис. 3 – приклад нараховування балів

Необмежена кількість спроб демонстрації своїх навичок, обмірковування своїх кроків та можливість отримання швидкого фідбеку (зворотного зв'язку) робить адаптивну систему подібною до комп'ютерних ігор.

Адаптивні курси здатні «утримувати» студентів у «потоківому» ігровому стані, поступово нарощуючи рівні складності, аналогічно рівням складності в комп'ютерних іграх. Ці та інші ігрові елементи можна вдосконалювати, щоб поглибити гейміфікований досвід учасників.

Отже, платформа адаптивного навчання Classcraft забезпечує неперервну адаптивність (continuous adaptivity), постійно накопичуючи дані про кожного студента та належним чином вибудовуючи індивідуальну траєкторію навчання, формуючи відповідні рекомендації в режимі реального часу.

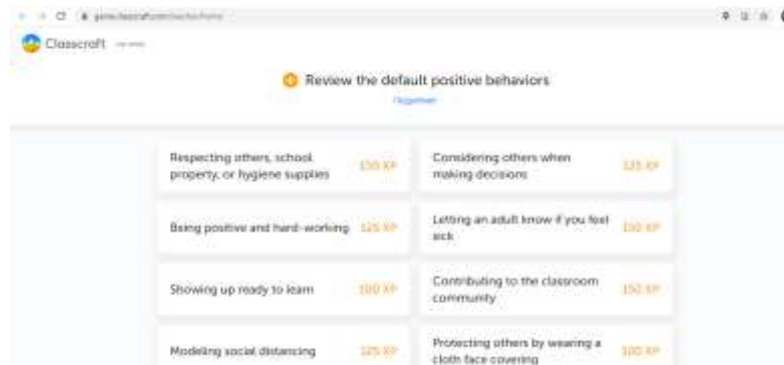
Пропонуємо деякі рекомендації з розробки адаптивного курсу в програмі Classcraft:

- розраховувати час — скільки часу відводиться на кожне завдання, і планувати курс, виходячи з цього;
- розміщувати завдання із зазначенням термінів їх виконання протягом семестру. Це допоможе студентам керувати своїм часом та завершити виконання у більш зручній та ефективній спосіб;
- поєднувати адаптивні завдання з різними видами оцінювання — неадаптивним (напр., вікторинами) та адаптивним (напр., тестування), що призводить до кращих результатів;
- перед початком занять важливо пояснити студентам, які звикли до лінійного оцінювання, сутність адаптивності.

Таким чином, в умовах швидкоплинного інформаційно-комунікаційного простору поява нових гейміфікованих платформ оперативно апробується студентами паралельно зі здобуттям фахових знань, що дозволяє оптимізувати й осучаснити процес навчання.

#### Список літератури:

1. Офіційний сайт: <https://www.classcraft.com>
2. Офіційна сторінка творця рольової гри Classcraft у twitter.com: Shawn Young @\_shawnyoung\_

# СЛОЖНОСТИ РАБОТЫ УЧИТЕЛЯ ИНОСТРАННЫХ ЯЗЫКОВ С ДЕТЬМИ С ОСОБЫМИ ОБРАЗОВАТЕЛЬНЫМИ ПОТРЕБНОСТЯМИ

**Шумаева Светлана Петровна**

к.п.н., доцент кафедры иностранных языков Уманского государственного педагогического университета имени Павла Тычины

Современная дефиниция термина «особые образовательные потребности» в определенной степени заводит учителей иностранных языков в тупик, поскольку не объясняет его отдельно с лингвистической точки зрения, а определяет вместе с умением слушать, говорить, читать, писать, думать, делать математические расчеты и тому подобное. К тому же непохожесть (расхождение в развитии) учащихся считают одним целым с проблемами обучения, что еще больше усложняет возможность четко их разграничивать [1].

Исследования показали, что учеников с аутизмом, семантическими и прагматическими отклонениями и задержкой речи часто отождествляют с учениками, которые имеют проблемы с коммуникативными навыками. Как результат, отсутствие четкости в дефинициях приводит к смешиванию и замещение одного недостатка другим. Кроме того, учащиеся могут иметь не одну, а несколько недостатков одновременно, что значительно усложняет работу учителя.

Филмор и Сноу в работе высказывают мнение о том, что учителя обязаны лучше владеть знаниями как устной, так и письменной речи в неформальном, формальном и академическом контекстах. Для использования соответствующих лингвистических материалов с учебной целью учителя должны помогать ученикам пользоваться различными аспектами языка неотрывно от изучения других учебных дисциплин [2, с. 112]. Они должны помочь ученикам осознавать, как язык функционирует в различных методах коммуникации на уровне всех предметов. Такой подход требует от учителя подготовки еще задолго до начала работы в классе, так как детерминирует освоения многими умениями: общаться, учить, оценивать. Кроме того, учитель должен иметь прочный багаж знаний и стать агентом социализации. При необходимости внедрения специального учебного плана будущие учителя обязаны пройти специальную подготовку, которая охватывает языковое и культурное многообразие, социолингвистику в лингвально разнообразной среде, развитие речи и т.д., неотрывно от изучения иностранного языка.

## СПИСОК ЛИТЕРАТУРЫ

1. Kavale, K., & Forness, S. The science of learning disabilities. San Diego, CA: College Hill Press, 1985. P. 112.

2. Fillmore, L. W., & Snow, C. E. What teachers need to know about language. ERIC Clearinghouse on Languages and Linguistics. Retrieved November 07, 2010. URL: <http://www.cal.org/ericcll/teachers/teachers.pdf> Fillmore & Snow (Last accessed: 20.08.2020).

### REFERENCES

1. Kavale, K., & Forness, S. The science of learning disabilities. San Diego, CA: College Hill Press, 1985. P. 112.
2. Fillmore, L. W., & Snow, C. E. What teachers need to know about language. ERIC Clearinghouse on Languages and Linguistics. Retrieved November 07, 2010. URL: <http://www.cal.org/ericcll/teachers/teachers.pdf> Fillmore & Snow (Last accessed: 20.08.2020).

## ҚАЗІРГІ ЗАМАНДА ГУМАНИТАРЛЫҚ БІЛІМ БЕРУ

**Кульбаева Дина Дюсебаевна**

Философия ғылымдарының кандидаты, доцент  
М.Х.Дулати атындағы Тараз өңірлік  
университеті

Жаһандану процесі кезінде экономикалық қатынастар саласындағы прогреспен қатар, білім беру жүйесінде айқын көрінетін кері кетушілік те да байқалады. Сауаттылық деңгейінің төмендеуі, адамгершілік пен мәдениет құндылықтарының жоғалуы, қоғамдағы енжарлықтың көрінісі, девиантты мінез-құлық пен жастар арасындағы қылмыстың өсуі, өз бетінше ізденуге және жоғары мектепте оқуға дайын болмау және т.б. жоғарыда айтылғандардың бәрі қазіргі білім дағдарысын көрсетеді. Өркениеттің моральдық, рухани құндылықтарының апатты девальвациясының және ХХІ ғасырдың табалдырығындағы дүниетанымдардың айқын құлдырауының басты себебі - қоғамның рухани өмірінің маңызды салаларын - ғылымды, дінді және білім беруді қамтыған жүйелік дағдарыс болып отыр.

Бұл әлеуметтік-тарихи жағдайда, көптеген ғалымдар мен мұғалімдердің пікірінше, ХХІ ғасырдың сын-қатерлеріне сәйкес келетін гуманитарлық білім берудің жаңа тұжырымдамасын құрудың шұғыл қажеттілігі бар.

Қоғамда, әсіресе жастар арасында жаппай адамгершілік құндылықтардың құлдырауы орын алуда, адамдар ақыр соңында мәдениеттен толық айырылған, одан әртүрлі "әлеуметтік құбыжықтарды" мүсіндеуге болатын материалға айналады. Сондай-ақ ол діни экстремизм, терроризм және қазіргі заманның басқа да әлеуметтік қауіпті көріністері үшін құтты орта болып табылады.

Дәл осы қиын жағдайларда, жоғары білім беру жүйесінде "біз нені қалаймыз?", және "қалай алуға болады?", "Білім беруден не талап ету керек?"-деген дәстүрлі сұрақтар туындайды. Қандай да бір мамандық иесі болғанына қарамастан, ХХІ ғасырдың түлегі, ең алдымен, қазіргі мәдениеттің субъектісі, жоғары адамгершілік пен әлеуметтік белсенділіктің тасымалдаушысы болуы керек, өйткені жоғары адамгершілік қасиеттері жоқ, жалпыадамзаттық және мәдени құндылықтарды түсінбейтін маман әлеуметтік жағынан ынтасыз және тіпті қауіпті болуы мүмкін.

Сондықтан жоғары білім (гуманитарлық, экономикалық, техникалық) студентті заманауи технологиялар жағдайында жұмысқа дайындалуға бағыттап қана қоймай, олардың осы технологияларға сәйкес келетін жаңа әлеуметтік-мәдени деңгейге шығуына ықпал етуі керек.

Қазіргі заманғы жоғары білімді ізгілендіру-руханилықты дамытудың, түлектер зиялылығын қалыптастырудың, өздерінің тар кәсіби міндеттерін шешумен қатар, өз халқының мәдениетін, оның өркениетін сақтау мен дамыту

сияқты аса маңызды миссияны орындауға тиіс түрлі сала мамандарының тар кәсіби ойлауын еңсерудің бір тәсілі.

Гуманитарлық білім беру пәндерінің негізгі мақсаты - олар өз жұмысында сезімді-бейнелі ойлауды, адам қызметінің әртүрлі салаларынан жан-жақты ақпаратты белсенді қолданатын жоғары сапалы, шығармашылық тұрғыдан ойлайтын маман дайындауға көмектесуде. Білім беруді ізгілендіру дегеніміз-өзін-өзі жетілдіруді жүзеге асыру үшін жағдай жасау, қазіргі заманғы мәдениет кеңістігінде студент тұлғасының өзін-өзі анықтауы, университетте жеке тұлғаның шығармашылық әлеуетін ашуға, ноосфералық ойлауды, құндылық бағдарларын және адамгершілік қасиеттерін қалыптастыруға ықпал ететін гуманитарлық саланы құру, содан кейін оларды кәсіби және қоғамдық қызметте өзектендіру процесі.

Білім берудің гуманитаризациясы ХХ ғасырдың аяғындағы адамның ойлау сипатындағы әлемнің қазіргі өміріндегі жалпы әлемдік деңгейдегі өзгерістермен байланысты. Бұл соңғы 200 жыл ішінде әлемдегі рационалистік көзқарастың әсерінен әлемдік білім беру жүйесінде қалыптасқан технократиялық тенденциялардан бас тартумен, мәдениеттің, білімнің гуманитарлық және техникалық компоненттерге нақты бөлінуін жеңуге және олардың өсіп келе жатқан оқшаулануын жеңуге деген ұмтылыспен байланысты.

«Гуманитаризация» және «гуманизация» терминдеріне келетін болсақ, олар, әрине, «гуманизм» терминімен байланысты, сондықтан мазмұны жағынан олар негізінен сәйкес келеді немесе бір-бірін толықтырып отырады. Осыған сүйене отырып, білім беруді гуманитаризациялау деп, ең алдымен, жаңа әлеуметтік және мәдени пәндерді көбірек енгізу арқылы да, қазірдің өзінде оқытылатын (математика, физика, химия, тарих, әдебиет және т.б.) пәндердің әлеуметтік бағытын күшейту арқылы оның "ізгіленуі" түсініледі. Білім беруді ізгілендіру оқулықтар мен оқу-әдістемелік құралдардың жаңа буынын құруды, оларды сипаттауға деген бұрынғы көзқарастан бас тартуды, бірінші кезекте тұлғаның шығармашылық, сыни гуманитарлық ойлауын дамытуға бағдарлануды талап етуді айтамыз.

Гуманитарландыру білім беруді әлемнің, мәдениет әлемінің, адам әлемінің тұтас көрінісіне айналдыруды талап етеді: гуманитарлық көзқарасты: адамның басқа адамдар, қоғам, табиғат алдындағы моральдық жауапкершілігінің негізі ретінде қалыптастыруды талап етеді. Табиғатқа жыртқыш көзқарас саяз ойлайтын және адамгершіліксіз технократтық ойлаудың нәтижелерінің бірі болып табылады. Білім берудің гуманитаризациясы әлемдік сананың дамуын, жерге ортақ үй ретінде қарауды қамтиды.

Бүгінгі таңда білім беру дағдарысы көбінесе білімнің технократиялық сипатта шамадан тыс жүктелуіне, оның гуманитарлық ашығуына байланысты екенін түсінуде. Адамзат ұзақ уақыт бойы өзіне тек ғылыми-техникалық прогрестің қадамдарымен өлшеммен қарады. Жаңа жаһандық ахуал бұл прогрестің өзі білім мен мәдениеттің туындысы екендігін дәлелдеп отыр.

Білім беруді, әсіресе техникалық білімді гуманитаризациялау гуманитарлық пәндер тізбесін кеңейтуді, жүйелі білім алу үшін олардың мазмұнын интеграциялауды тереңдетуді көздейді. Бұл екі процесстің мазмұны

бір, олар бір-бірін толықтырады және білім беруді тиянақтандыру процестерімен біріктіріліп, өзара байланыста қарастырылуы керек. Гуманитарлық білім адамдардың мінез-құлқына, этносаралық, әлеуметтік-таптық және мемлекетаралық қатынастардың жағдайына, жалпы қоғамның ізгіленуіне тікелей әсер етеді. Жоғары білім, әсіресе оның гуманитарлық аспектілері студенттердің рухани әлемін байытуға, оларды ұлттық және әлемдік мәдениет пен өркениеттің қазыналарымен таныстыруға, көкжиегін кеңейтуге бағытталған, онсыз жан-жақты дамыған жеке тұлғаны қалыптастыру мүмкін емес. Гуманитарлық білім адам мен оның болмысы туралы жаратылыстану білімін толықтырып қана қоймай, оны өзін-өзі жетілдіру, физикалық және рухани тепе-теңдікті нығайту, шығармашылық пен адамгершілікті ояту жолдарын дербес іздеуге бағыттайды. Адамның гуманитарлық компоненті адамдардың және бүкіл қоғамның әлеуметтік-әділ, адамгершілік өмірінің идеалымен байланысты.

Гуманизацияны гуманитарлық пәндерді техникалық жоғары оқу орындарының бағдарламаларына енгізу арқылы ғана жүргізу мүмкін емес. Адамгершілік ұстанымдарды, адам өзінің болашақ кәсіби қызметіне жақындайтын іргетасты қалыптастыру үшін шаралар қабылдау қажет.

Пайдаланылған әдебиеттер:

1. Концепция гуманитарного образования в Республике Казахстан Алматы, 1994г
2. Нұрмұратов С.Е. Рухани құндылықтар әлемі: әлеуметтік философиялық талдау.- Алматы, 2000 ж.

Қазіргі уақытта қоғамның көптеген проблемалары көптеген жағымсыз құбылыстардың себебі қоғамның әртүрлі салаларында, салаларында жұмыс істейтін мамандардың руханияты мен гуманизмінің болмауы екенін көрсетеді. Өйткені, кез-келген тақырып, кез-келген әрекет біз оған қандай позициядан қарайтынымызға байланысты. Бұл тақырып пен іс — әрекет біз қалай өзгертінімізге байланысты өзгереді-гуманизм принциптерін қаншалықты ұстанамыз.

Қалыптасқан жағдайда жоғары оқу орындарындағы оқу процесін демократияландырумен қатар "оқытушы" атағының беделін көтеру үшін шаралар қабылдау қажет. Бұл үрдіс жоғары оқу орнының оқытушысы тәлімгерден "қызмет жеткізушісіне" айналады, бұл жоғары білім беруді ізгілендіру процесін айтарлықтай тежейді. Сонымен қатар, қазіргі уақытта университет оқытушылары қойған шарттар жастарға гуманистік мұраттарды жеткізу процесін қиындатады.

Университет аясында білім беру процесі туралы студенттердің ересектер сияқты өзін-өзі тәрбиелеуі туралы айту керек, бірақ мұғалімнің рөлін толығымен жоққа шығаруға немесе оны азайтуға болмайды. Осы мақаланың басында айтылғандай, жоғары білім беруді ізгілендіру мемлекеттік деңгейде шешілуі тиіс жаһандық проблема болып табылады. Мемлекет болашақ маман-кәсіпқойдың қандай қасиеттерге ие болатынына, оның адамгершілік негіздері қандай болатынына, оның рухани, шығармашылық және тек өзінің ғана емес, бүкіл

қазақстандық қоғамның игілігі үшін әрекет етуге қаншалықты қабілетті болатынына бей-жай қарамауы мүмкін.



## **ESTRUCTURA DE ADMINISTRACIÓN PÚBLICA EN ESPAÑA CONTEMPORÁNEA**

**Lesnyak Vitaliy**

Doctor en las Ciencias Políticas (PhD., Doctor of Philosophy – título académico internacional,  
Candidate of Political Sciences – título académico en Ucrania)  
Universidad Estatal de Ciencias Humanísticas de Rivne  
Departamento de Politología i Sociología

La Administración Pública de España contemporánea es el aparato de gobierno y gestión de los intereses públicos españoles. Las Administraciones públicas están formadas por un conjunto de organismos e instituciones que se encargan de gestionar los recursos del Estado.

La Constitución de 1978 declara en su artículo 103.1 que la Administración Pública sirve con objetividad los intereses generales y actúa de acuerdo con los principios de eficacia, jerarquía, descentralización, desconcentración y coordinación [1].

La regulación básica de las Administraciones Públicas tiene como eje principal la Ley 39/2015, de 1 de octubre, del Procedimiento Administrativo Común de las Administraciones Públicas [2] y Ley 40/2015, de 1 de octubre, de Régimen Jurídico del Sector Público [3].

No obstante, existen otras normas básicas que afectan a todas las Administraciones Públicas, como pueda ser la Ley 33/2003, de Patrimonio de las Administraciones Públicas [4]; la Ley 38/2003, General de Subvenciones [5]; el Real Decreto Legislativo 5/2015, del Estatuto Básico del Empleado Público [6] etc.

El artículo 2.3 de la ley 40/2015, de 1 de octubre, de Régimen Jurídico del Sector Público, establece que se consideran Administraciones Públicas: 1. La Administración General del Estado. 2. Las Administraciones de las Comunidades Autónomas. 3. la Administración Local.

La Administración General del Estado es una de las Administraciones Públicas de España, caracterizada por su competencia sobre todo el territorio nacional. Está integrada por: 1. La Organización Central (Gobierno o Consejo de Ministros, Comisiones Delegadas del Gobierno, Ministerios, Comisión General de Secretarios de Estado y Subsecretarios, Comisiones Interministeriales). 2. La Organización Periférica (Delegaciones del Gobierno en las Comunidades Autónomas, los Subdelegados del Gobierno en las Provincias y los Directores Insulares de la Administración General del Estado. 3. La Administración del Estado en el Exterior (embajadas y consulado).

La Administración Autonómica tiene un nivel competencial muy amplio, basado en la descentralización del estado. La Constitución Española regula las Administraciones autonómica y local en su título VIII, “De la organización territorial del Estado”. Art. 137 de la Constitución dice: “El estado se organizará territorialmente

en municipios, en provincias y en las comunidades autónomas que se constituyan. Todas estas entidades gozan de autonomía para la gestión de sus respectivos intereses”[1]. Esquema de las instituciones autonómicas según la Constitución tiene: La Asamblea legislativa, El Consejo de Gobierno, El Tribunal Superior de Justicia. Cada una de las administraciones está dotada de un conjunto de recursos económicos cuya gestión está sometida al régimen presupuestario, económico-financiero, de contabilidad, intervención y de control financiero.

La administración pública española la lleva a cabo el Ministerio de Política Territorial y Función Pública. Sus funciones han variado levemente desde la reestructuración que tuvo el Estado español entre los años 1975 y 1978.

Actualmente, se encarga de proponer y ejecutar las políticas de relación y cooperación que tiene la administración central con las comunidades autónomas y las administraciones locales a través de las delegaciones y subdelegaciones del gobierno, que sirven de apoyo para llevar a cabo este fin.

### **Bibliografía**

1. Constitución de España de 1978 // <https://www.boe.es/buscar/act.php?id=BOE-A-1978-31229>.
2. Ley 39/2015, de 1 de octubre, del Procedimiento Administrativo Común de las Administraciones Públicas // <https://www.boe.es/buscar/act.php?id=BOE-A-2015-10565>.
3. Ley 40/2015, de 1 de octubre, de Régimen Jurídico del sector Público // <https://www.boe.es/buscar/act.php?id=BOE-A-2015-10566>.
4. Ley 33/2003, de Patrimonio de las Administraciones Públicas // <https://www.boe.es/buscar/act.php?id=BOE-A-2003-20254>.
5. Ley 38/2003, General de Subvenciones // <https://www.boe.es/buscar/act.php?id=BOE-A-2003-20977>.
6. Real Decreto Legislativo 5/2015, del Estatuto Básico del Empleado Público // <https://www.boe.es/buscar/act.php?id=BOE-A-2015-11719>.

## **САМОПОВАГА У СТРУКТУРІ САМОСВІДОМОСТІ МАЙБУТНІХ ПЕДАГОГІВ ЗАКЛАДІВ ДОШКІЛЬНОЇ ОСВІТИ**

**Войчишина Анастасія**

магістрантка I курсу факультету педагогіки та психології,  
Тернопільський національний педагогічний університет імені Володимира  
Гнатюка

**Кізь Ольга Богданівна**

кандидатка психологічних наук, доцентка, доцентка кафедри психології,  
Тернопільський національний педагогічний університет імені В. Гнатюка

В умовах сьогодення дошкільна ланка освіти має гостру потребу у фахівцях, кожен із яких є ініціативною, відповідальною і самостійною особистістю, автономним суб'єктом пізнання і професійної, соціальної і особистісної життєдіяльності, здатним активно перетворювати навколишній світ і самого себе, покращувати і проєктувати психологічно комфортне освітнє середовище, компетентно розробляти індивідуальні освітні траєкторії для кожної дитини.

Запорукою успішного самоздійснення майбутніх педагогів закладів дошкільної освіти (ЗДО) як суб'єктів суспільних відносин, а водночас осердям їхніх прагнень і проявів активності, є самоповага та віра у власні можливості [1]. Самоповага виражає узагальнене ставлення особистості до самої себе, є чинником саморозвитку, визначає задоволеність собою, прийняття себе, узгодженість Я реального і Я ідеального, а також визначає те, якою мірою людина вважає себе значущою, здібною, доброзичливою тощо. Це – важливий складник емоційно-оцінного компонента самосвідомості особистості [2; 3]. Низька самоповага викликає почуття невпевненості у своїх можливостях подолати власні недоліки, чутливість до критики, залежність від думки оточуючих, закритість від інших, неспроможність перебувати сам-на-сам із собою та отримувати від цього задоволення.

Проблемі самосвідомості загалом та самоповаги у її структурі зокрема приділялась значна увага у теоретичних й експериментальних дослідженнях зарубіжних та вітчизнаних науковців. У працях Р. Ануфрієвої, І. Бежа, М. Боришевського, Є. Головахи, У. Джеймса, Е. Еріксона, О. Злобіної, І. Кона, Ч. Кулі, А. Маслоу, К. Роджерса, М. Розенберга, В. Століна, В. Татенка, Т. Титаренко, Л. Терлецької, Н. Харламенкової, П. Чамати та інших науковців самоповага як ціннісне ставлення особистості до себе розглядається по-різному: крізь призму співвідношення успіху та рівня домагань, мотиву самоповаги та сталості образу Я, проблеми життєвих смислів та особистісних виборів,

особистої відповідальності та суб'єктності особистості. Автори різноаспектно вивчали основні механізми формування сталої позитивної самоповаги, а також вагомі чинники порушення її нормального розвитку.

Ґрунтовне дослідження самоповаги провів І. Кон. Ученим визначено, що високий рівень самоповаги вказує на те, що людина вірить у власні сили, самостійна, незалежна у судженнях, задоволена своїм життям. Натомість низький рівень самоповаги вказує на певний комплекс меншовартісності у порівнянні з іншими людьми, власну неповноцінність. У людей із низьким рівнем самоповаги спостерігається нестійкість образу Я, зневага до власної особистості, замкнутість та відстороненість від оточуючих, підвищена чутливість до критики. Також І. Кон пов'язує самоповагу з самооцінкою [4].

Науковці зауважують, що невдоволеність собою і високий рівень самокритичності не завжди вказують на низький рівень самоповаги. Рефлексивна самокритика творчої особистості викликає вирішення конфлікту між Я реальним і Я ідеальним у трудовій чи учбовій діяльності, у самовихованні [1]. Цей конфлікт розгортається на основі її сильного Я, коли людина здатна ставити перед собою та вирішувати складні завдання. Саме у цьому, як зазначає І. Кон, і проявляється міра самоповаги особистості. І навпаки, слабке Я людини призводить до гіпертрофії власних недоліків, визнання яких не завжди спонукає людину до їхнього подолання, а почасти виступає засобом їх виправдання, відмовою від діяльності, замкненості в собі [4].

Експериментальне дослідження проведено на базі Тернопільського національного педагогічного університету імені Володимира Гнатюка. Дослідженням охоплено 230 респондентів (студенти 2-4 курсів спеціальності «012 Дошкільна освіта»; 115 осіб – денної та 115 – заочної форм навчання; 100 % – представниці жіночої статі). До психодіагностичного інструментарію на даному етапі дослідження увійшла методика «Шкала для вимірювання рівня самоповаги» М. Розенберга, за допомогою якої вимірювали ступінь позитивності ставлення індивіда до самого себе: задоволеність собою, прийняття себе, позитивне ставлення до самого себе, узгодженість наявного Я й ідеального Я.

Розглянемо показники самоповаги, отримані у двох групах досліджуваних залежно від форми здобуття ними освіти: денної чи заочної. Результати дослідження подано у таблиці 1.

Таблиця 1.

**Відсоткове співвідношення респондентів денної та заочної форм навчання за рівнем самоповаги**

Рівень самоповаги	студенти денної форми навчання (%)	студенти заочної форми навчання (%)
Високий	19	8
Середній	64	61
Низький	17	31

Згідно із результатами дослідження, 64 % студентів денної та 61 % заочної форм навчання мають показники середнього рівня самоповаги. Вони стабільно

позитивно ставляться до себе, задоволені собою, приймають себе такими, якими вони є (з плюсами і з недоліками), мають достатнє почуття власної гідності, у них Я реальне узгоджене із Я ідеальним, стійка адекватно-позитивна самооцінка та самоповага.

Низький рівень самоповаги виявлено у 17 % та 31 % студентів денної та заочної форм навчання відповідно. Їм притаманне почуття власної меншовартісності, що негативно позначається на емоційному стані і поведінці в соціумі. Негативна оцінка щодо власної особистості, на нашу думку, перешкоджає виявленню власних потенційних можливостей, не дозволяє відчувати себе «господарем» та «автором» власного життя.

Високий рівень самоповаги виявлено у 19 % студентів денної та 8 % заочної форм навчання. Респонденти цієї групи вірять у власні можливості незалежно від складності обставин, упевнені у спроможності подолати власні недоліки. Вони більше задоволені власним життям у порівнянні з іншими.

Експериментальне дослідження засвідчило значущі відмінності у показниках самоповаги респондентів залежно від форми здобуття освіти. Особливо високими є відмінності у відсоткового співвідношення респондентів із високим (19 % проти 8 %) та низьким (17 % проти 31 %) рівнями розвитку самоповаги. Отримані результати дають підстави для висновку, що у розвитку особистості у студентів заочного відділення пропущений важливий етап соціалізації – повномірне студентське життя (дві сесії на рік його не відтворюють), яке, окрім академічного навантаження, дає можливість проявити себе у житті університету, органах студентського самоврядування, волонтерстві, громадській діяльності, розкрити свої таланти в художній самодіяльності чи спорті, презентувати свої наукові розвідки у внутріуніверситетських та всеукраїнських конкурсах студентських наукових робіт та олімпіадах з навчальних дисциплін, конференціях та семінарах. Заочна форма навчання таких можливостей не надає або ж вони надто обмежені.

Порівняно зі студентами денної форми навчання, понад третина студентів заочного відділення, які увійшли до вибірки, характеризуються більш звуженою здатністю до саморефлексії та самоаналізу. Захисним психологічним механізмом за цього виступає недовіра, невпевненість у власних можливостях. Їх характеризує слабша здатність до самостійної побудови лінії поведінки, підвладність настановленням щодо своєї малоцінності та малозначущості у регуляції життєдіяльності, більшою мірою притаманне негативне ставлення до себе, внутрішня конфліктність.

Результати дослідження переконують, що при роботі зі студентами потрібно акцентувати увагу на зміцненні їхньої самоповаги та любові до себе, актуалізації самоаналізу особистісних смислів життя, розвитку навичок саморегуляції і самоконтролю поведінки, утвердження гуманістичних орієнтирів, вартості індивідуального буття, пошанування індивідуальності, своєрідності та неповторності кожної особистості [5].

Навчання вмінню давати позитивну оцінку собі, ставитись до себе з любов'ю і турботою розширить діапазон позитивних самооцінних ставлень, поглибить усвідомлення цінності свого індивідуального існування, сприятиме

осмисленості життя, задоволеності собою, позитивній самомотивації, досягненню успіхів у різних сферах людського буття, професійній зокрема [1].

Визнання цінності кожної особистості, створення стійких умов для всебічного розкриття творчого потенціалу, самовираження, формування активності та здатності до успішної соціальної адаптації у закладі вищої педагогічної освіти дозволить визначити перспективи життєтворчості молодого покоління, забезпечити утвердження людського виміру сучасного розвитку цивілізації та Європейського майбутнього України в контексті людиноцентричної парадигми.

### Список літератури

1. Kiz O.B. Vectors of life-creativity: from a creative students' potential to pedagogical creativity of a primary school teacher. Proceedings of XXXVI International scientific conference «Young scientists' view of modern science» 16.12.2018. Morrisville, Lulu Press., 2018. p. 56-62.

2. Боришевський М. Дорога до себе: від основ суб'єктності до вершин духовності: Монографія. К.: Академвидав, 2010. 416 с.

3. Терлецька Л. Г. Місце самосвідомості у структурі свідомості особистості. Збірник наукових праць Інституту психології ім. Г.С.Костюка АПН України / За ред. С. Д. Максименка. Т. VI, вип. 7. К.: ГНОЗІС, 2004. С. 326-330.

4. Кон И. Ребенок и общество: учеб. пособие. М.: Академия, 2003. 336 с.

5. Войчишина А., Кізь О. Створення сприятливих психолого-педагогічних умов для особистісного становлення сучасної дитини: егалітарна місія вихователя ЗДО. Science, research, development : monografia pokonferencyjna z Konferencji Miedzynarodowej NaukowoPraktycznej (on-line) (30-31.01.2021). Berlin. №37. P. 19–21.

## ПСИХОЛОГІЧНІ ОСОБЛИВОСТІ СТАНОВЛЕННЯ МОНЕТАРНОЇ КУЛЬТУРИ СТАРШОКЛАСНИКІВ

**Зубіашвілі Ірина Костянтинівна,**  
кандидат психологічних наук,  
старший науковий співробітник,  
старший науковий співробітник Інституту  
психології імені Г.С. Костюка НАПН України

**Слободяник Наталія Володимирівна,**  
кандидат психологічних наук,  
старший науковий співробітник,  
старший науковий співробітник Інституту  
психології імені Г.С. Костюка НАПН України

**Постановка проблеми.** У зв'язку із соціально-економічними змінами в сучасному суспільстві, ринковими відносинами, які визначають цікавість до опанування основами сучасних економічних знань, виникла об'єктивна потреба у формуванні монетарної культури учнівської молоді. Трансформації соціально-економічних відносин в українському суспільстві характеризуються не лише формуванням нових відносин власності, але й змінами в галузі ціннісних уявлень стосовно ролі грошей у життєдіяльності як окремих індивідів, так і соціальних груп. У сучасному суспільстві гроші виконують не лише економічні, але й соціальні та культурні функції, впливають на усі форми соціальної поведінки та є системостворюючим чинником монетарної культури

**Аналіз останніх досліджень.** Концептуальні основи вивчення монетарної культури представлені в працях зарубіжних та вітчизняних дослідників: філософів (О. Арнольд, С. Анісімов, М. Бахтін, А. Здравомислов, Л. Коган, О. Уледов); економістів (Л. Абалкін, О. Лівшиц, Б. Райзберг); педагогів (А. Абрамова, А. Аменд, М. Владика, І. Сасова); психологів (В. Ананьєв, О. Дейнека, Н. Дембицька, Л. Карамушка, А. Купрейченко, В. Москаленко, О. Петровський).

**Мета статті** – В результаті емпіричного дослідження виявити та обґрунтувати особливості монетарної культури у зв'язку зі специфікою ставлення старшокласників до грошей.

**Виклад основного матеріалу.** Методологією емпіричного дослідження є інтеріндивідуальна парадигма, яка передбачає становлення монетарної культури індивіда як члена групи. Ставлення до грошей, як компонент монетарних репрезентацій, згідно С. Московічі, народжується у повсякденному житті в ході міжособистісної комунікації. Суб'єктом монетарних репрезентацій є соціальна група, яка конструює їх. Індивід ідентифікує себе з групою.

Дослідження проводилося в середніх навчальних закладах м. Києва та м. Білої Церкви. У загальну вибірку ввійшли 162 учні 10-х і 11-х класів, з яких –

78 дівчат і 84 юнаків. Дослідження проводилось в гімназії №59 ім. М. О. Бойченка м. Києва та ЗОШ №16 ім. О. М. Кириленка м. Білої Церкви.

**Завдання дослідження:**

1. Виявити групи старшокласників за типом ставлення до грошей.
2. Визначити рівні монетарної культури старшокласників.

Для здійснення емпіричного дослідження було розроблено програму, яка включає наступні методики.

1. Опитувальник «Ставлення до грошей» (А. Фернама).
2. «Методика виміру соціальної адаптивності» (О. Посипанова).

Опитувальник «Ставлення до грошей» (А. Фернама, модифікація М. Семенова) [3] дозволив виявити групи старшокласників за типом ставлення до грошей.

В результаті факторного аналізу було виокремлено 5 груп, у яких переважають такі типи ставлення старшокласників до грошей: «Монетарна тривожність», «Планування», «Гроші – зло», «Гроші – можливості», «Заробіток».

Найвагомішим є фактор, який отримав назву «Монетарна тривожність» F1, та пояснює 30% дисперсії. Він містить 31 твердження, серед яких найбільше факторне навантаження мають твердження стосовно роздумів та тривоги з приводу свого фінансового становища (0,64). Монетарну тривожність можна пояснити тим, що трансформація економічного середовища, відчуття економічної нестабільності, фінансове розшарування суспільства викликають у свідомості підлітків суперечності, які й спричиняють тривогу. Це явище в соціальній психології називають «когнітивним дисонансом».

Другий фактор F2 (пояснює 15% дисперсії) – містить 14 тверджень. Цей фактор отримав назву «Планування». Його складають твердження стосовно економії (0,59), обізнаності про своє фінансове становище (0,56), зберіганні грошей (0,41). Цей фактор демонструє схильність старшокласників до заощадження грошей, до контролю витрат.

Третій фактор F3 містить 14 тверджень, та пояснює 12% дисперсії. Він отримав назву «Гроші – зло». Найбільші значення за цим фактором отримали твердження, які демонструють негативне ставлення до грошей (0,51) та до багатих людей (0,49).

Четвертий фактор F4, що пояснює 11% дисперсії, містить 11 тверджень. Цей фактор отримав назву «Гроші – можливості», він об'єднує ознаки, які вказують на гроші як на засіб влади та засіб керування людьми (0,58), як на еквівалент інтелекту та гідності людини (0,4).

П'ятий фактор F5 – 10 тверджень, пояснює 10% дисперсії. Він отримав назву «Заробіток». Найбільш вагомі значення за цим фактором отримали твердження стосовно отримання грошей (0,53), фінансових досягнень (0,42).

Виявлена нами п'ятифакторна структура ставлення школярів до грошей дозволяє зробити висновок, що вона є диференційованою. Ставлення до грошей у повсякденній свідомості досягло певного рівня когнітивної складності.

З метою аналізу впливу системних особливостей ставлення до грошей на монетарну культуру старшокласників, ми провели емпіричне дослідження



особливостей їх психолого-економічної адаптивності як показника монетарної культури. Для виміру адаптивності старшокласників була застосована «Методика виміру соціальної адаптивності особистості» (О. Посипанова) [2].

У результаті нашого дослідження було виявлено, що процес соціальної адаптації у досліджуваних старшокласників проходить досить успішно, респондентів з низьким рівнем адаптивності («профіль» найменшої адаптивності) виявлено не було.

На підставі кореляції визначених особливостей ставлення до грошей з «профілями» соціальної адаптивності виявлено три рівні монетарної культури старшокласників – «Індиферентний», «Креативний», «Мотиваційний».

У проблемі дослідження монетарної культури старшокласників важлива роль відводиться формуванню рівнів монетарної культури. Наше дослідження виявило перевагу креативного рівня. Люди цього рівня чітко визначають мету, наполегливі в її досягненні, результати їх діяльності затребувані суспільством. Креативність передбачає активізацію творчого потенціалу людини, яка прагне опанувати наукою фінансової успішності й грамотності.

**Висновки.** В сучасному суспільстві гроші виконують не лише економічні, але й соціальні функції і є засобом формування монетарної культури підростаючого покоління.

Виявлено рівні монетарної культури старшокласників : «індиферентний», «креативний», «мотиваційний».

#### ЛІТЕРАТУРА

1. Ефремова М. В. Особенности экономических установок у школьников. *Труды III между. науч. интернет-конф.* Омск, полиграфический центр КАН, 2009. С. 56-61.
2. Посыпанов О. Г. Методика изучения социальной адаптивности личности *Современная психология : состояние и перспективы исследования.* М : ИП РАН, 2002. Ч.2. С. 93-112.
3. Семенов М. Ю. Типология материально удовлетворенных и материально неудовлетворенных людей. *Омский научный вестник.* 2002. Вып. 15. С.142-145.

# ИЗУЧЕНИЕ ПСИХОЛОГИЧЕСКИХ ОСОБЕННОСТЕЙ ПРОЕКТИРОВАНИЯ КАРЬЕРЫ У СПЕЦИАЛИСТОВ ПОМОГАЮЩИХ ПРОФЕССИЙ

**Колюх О.А.,**

кандидат психологических наук, доцент  
НАО «Павлодарский педагогический университет»

В условиях развития рыночных отношений в мире все большее значение приобретает карьера. В настоящее время на первый план выходит конкурентоспособность человека на рынке труда, продвижение по уровням профессиональной, служебной и статусной иерархии в социально-экономической сфере деятельности. Главным фактором успеха в жизни человека становится достижение успеха и высокого положения в социуме.

В работах зарубежных ученых (Д. Сьюпер, Д. Мак-Клеланд, Д. Осгуд и др.) термин «карьера» встречается достаточно часто. Они дают расширенное определение карьеры, определяя ее как «разбитый на определенные промежутки жизненный путь человека, связанный с его работой» [1].

«Понятие карьеры можно рассматривать как в широком, так и в узком смысле. В узком смысле карьера – это профессиональный рост, продвижение по службе, достижение определенного должностного статуса, последовательность профессиональных ролей, этапы восхождения человека к профессионализму, переходы по уровням профессионализма к другим, как процесс абсолютного мастерства» [2]. Результатом карьеры в узком понимании является высокое мастерство человека, последовательность должностей, достижение признанного профессионального статуса, занимаемых работником в одной организации или в течение всей жизни человека.

Карьера – это осознанно выбранный и реализуемый человеком путь служебного продвижения, желание достижения определенного статуса (социальному, квалификационному, должностному), обеспечивающему социальное и профессиональное самоутверждение индивида в соответствии с уровнем его квалификации [3].

Э. Мур и Н. Гисберс трактовали понятие карьеры как «процесса саморазвития человека в протяжении жизни через интеграцию ролей, событий и окружения, происходящих в жизни» [4].

Проблемы, связанные с пониманием, планированием и реализацией карьеры, рассматриваются в трудах ученых А.Я. Кибанова, В.Д. Ануриной, А.Л. Журавлевой, Б.С. Липатова, Т.И. Заславской, Е.Г. Молль, В.Г. Подмаркова, В.И. Верховиной, Н.А. Птициной, В.И. Петрушина, Т.А. Тищенко, П.В. Рывкиной. Карьерные ориентации опосредованно изучались психологами через смысловые образования субъекта профессиональной деятельности: мотивы (А.В. Герасимов, А.С. Лукьянов), потребности (И.Л. Соломин), развитие карьеры (М.В. Александрова), ценности (Б. Идзиковский, И.Е. Аكوпова, Е.А. Махрина),

факторы карьерной успешности (Е.Н. Шорникова, Л.А. Зайцева, Е.А. Могилевкин, М.В. Сафонов, Н.А. Турунцева) [5].

Проблему исследования личностных факторов при оценке эффективности карьеры в своих трудах рассматривают казахстанские психологи как Н.Н. Хон, Ж.К. Айдосова, Н.А. Алдабергенов, А.М. Ким, Л.Н. Рогалева, которые выявляют личностные факторы, обеспечивающие эффективность трудовой деятельности специалиста. При рассмотрении модели факторов «Большой пятерки» они выделяют факторы, описывающие личную эффективность специалиста. Личностным фактором, который непосредственно влияет на эффективность трудовой деятельности, выступает шкала «сознательность», а личностным фактором эффективного освоения новой информации выступает шкала «открытость к опыту».

Планирование и управление карьеры изучаются в трудах казахстанских ученых. Карьерную ориентацию изучают: И.Е. Семенко, М.Г. Тарасян [6]; развитие карьеры: В.М. Сайфулина [7]; психологические особенности: Э.К. Қалымбетова [8]; мотивацию в трудовой деятельности: С.М. Баратова, Д.Д. Дуйсенбеков [9]; развитие карьеры педагогов-психологов: А.Ж. Жаксыбаева [10].

Планирование карьеры заключается в рамках планирования жизненного пути и основывается на процессе самопознания, включающем осознание собственных интересов, способностей и потребностей пр. Особенно важно, чтобы жизненный и карьерный перспективы были совместимы и не противоречили друг другу.

Специфика помогающих профессий заключается в том, что человек или общность людей здесь не выступают как социальная среда, условие деятельности, а рассматриваются в качестве объекта и предмета деятельности.

Деятельность специалиста помогающей профессии направлена на достижение таких общественных идеалов, как здоровье, благополучие, развитие личности, высокое качество жизни, получение образования и т.д. Примером такого рода профессий являются деятельность практических психологов и медицинских работников.

В нашем исследовании, проводимом в 2020 г., приняли участие специалисты помогающих профессий (психологи, социальные педагоги, социальные работники) и специалисты иной направленности (технические работники, программисты) (N=70). Мы использовали методики: «Диагностика мотивации достижений» (потребность в успехе) Т. Элерса; «Диагностика мотивации избегания неудач» Дж. Аткинсон; методика определения уровня субъективного контроля (Е.Ф. Бажин, Е.А. Голынкина, А.М. Эткинд); методика, направленная на измерение самооценки личности (Батаршев А.В).

Изучение психологических особенностей проектирования карьеры у специалистов помогающих профессий показало доминирование среднего уровня мотивации (48,6%), адекватной самооценки (62,8%) и средний уровень субъективного контроля (71,4%), высокий уровень притязаний (45,8%).

Изучение психологических особенностей проектирования карьеры у специалистов технических профессий показало доминирование низкого уровня

мотивации (57,2%), завышенной самооценки (45,8%) и средний уровень субъективного контроля (51,4%), высокий уровень притязаний (57,2%).

Это позволило нам определить особенности проектирования карьеры у специалистов помогающих профессий. То есть для данной группы специалистов необходимы: мотивация на помощь человеку, адекватная самооценка. Уровень субъективного контроля и уровень притязаний не показали значимых различий в выборе профессиональной направленности.

### Список литературы

1. Виханский О.л., Наумов А.И. Менеджмент: человек, стратегия, организация, процесс. -М.:1996.-347с.
2. Административная этика. Под ред. В.А. Романова. М.: Изд-во РАГС, 1999. – 303 с.
3. Болучевская В.В. Профессиональное самоопределение будущих специалистов помогающих профессий. Монография. – Волгоград: Изд-во ВолГМУ, 2010. – 264 с.
4. Большой энциклопедический словарь. СПб. 1999. – 806 с.
5. Дятлов В.А., Кибанов А.Д., Пихало В.Г. Управление персоналом: Учебное пособие для студентов экономических вузов и факультетов. М.: Изд-во МГУ, 1998. – 786 с.
6. Егоршин А.П. Управление персоналом. А.П. Егоршин. 3-е изд. Нижний Новгород: НИМБ, 2001. - 713 с.
7. Зеер Э.Ф., Таранова О.В. Психологические особенности управления карьерой // Психология управления. -1999.-№3.-с. 45-51.
8. Зиновьев А.А. Коммунизм как реальность. М.: Прогресс, 1992. – 118 с.
9. Иванов В.Ю. Карьера менеджера как объект исследования и управления. / Менеджмент в России и за рубежом. - 1998. -№3. -с 54-56
10. Ильин Е.П. Мотивация и мотивы. СПб: Питер, 2000. -502с.

## ДІАГНОСТИКА НЕГАТИВНИХ ПСИХІЧНИХ СТАНІВ ПРАЦІВНИКІВ

**Комар Таїсія Василівна,**

доктор психологічних наук, доцент,  
професор кафедри психології та педагогіки  
Дніпропетровського державного університету внутрішніх справ  
Голованова Катерина Олександрівна,  
магістрантка 2 курсу спеціальності 053 Психологія  
Дніпропетровського державного університету внутрішніх справ

Організація людської діяльності з урахуванням психічних станів людини в усіх сферах праці та життя суспільства є потужним фактором покращення соціального самопочуття та розвитку особистості, резервом підвищення її продуктивності праці і збереження психічного здоров'я. Це повною мірою стосується й такого особливого соціально-правового інституту, яким є Міністерство внутрішніх сил України.

Специфічні умови службової діяльності працівників МВС України ведуть до появи та розвитку несприятливих емоційно-вольових психічних станів і, в цілому, негативно впливають на службову діяльність та соціально-психологічний клімат в колективі. Як свідчить наше дослідження, багато працівників установ відчують труднощі в спілкуванні з колегами та спецконтингентом в процесі роботи; у багатьох з них проявляються агресивність, запальність, дратівливість, а в інших – апатія, нерішучість, невпевненість; загострення деяких акцентуйованих рис особистості в екстремальних умовах призводить до зниження адаптивних можливостей людини, стає основою внутрішньоособистісних та міжособистісних конфліктів, внаслідок чого розлучаються сім'ї, відбувається звільнення з роботи, зміна виду діяльності. Тривале перебування працівників Міністерства внутрішніх сил України в негативних станах також призводить до зростання психосоматичних захворювань, психічних зривів та нервових розладів.

У зв'язку з вищевикладеним виникає нагальна необхідність в проведенні досліджень та організації психопрофілактичної роботи в органах внутрішніх справ, спрямованої на виявлення, вивчення, попередження та корекцію негативних емоційно-вольових станів, викликаних специфікою та екстремальними умовами службової діяльності.

1. Проведене обстеження виявило наявність двох видів агресивності у працівників: спонтанної та реактивної. Високі показники першого виду агресивності (35.2% осіб) свідчать про підвищений рівень психопатизації частини працівників МВС, що створює передумови для імпульсивної поведінки.

Насторожують дані про реактивну агресивність працівників, як реакції на обставини (61.9% осіб).

Високий рівень агресивності було виявлено у 24,3% обстежених осіб (від 46 до 55 балів), а занадто високий рівень у 37,6% працівників (від 56 до 100 балів).

При цьому помітна прогресуюча тенденція до росту кількості працівників із занадто високим рівнем агресивності залежно від стажу служби в Міністерства внутрішніх сил України.

2. Нами також вивчалась стійкість працівників Міністерства внутрішніх сил України до стресу, їх схильність до стресового реагування на звичайні життєві ситуації (опитувальник FPI).

Так, 21,6 відсотків від кількості обстежених осіб мають слабку захищеність до впливу стрес-факторів звичайних життєвих ситуацій. Вони невпевнені в собі, малоактивні, неініціативні. Настрій переважно не стійкий з рисами тривожності. 57,2 відсотки мають середню захищеність до впливу стрес-факторів життєвих ситуацій. В непередбачених ситуаціях проявляють коливання, невпевненість, займають очікувальну позицію. І лише 21,2 відсотки від загальної кількості обстежених осіб мають добру захищеність до впливу стрес-факторів життєвих ситуацій, яка ґрунтується на впевненості в собі, оптимістичності, активності.

43,2 відсотки осіб схильні до стресового реагування на життєві ситуації, проте це реагування йде по пасивно-оборонному типу. Їм властива обережність, наявність тривожності, скутості, невпевненості, ніяковості, вони відчують труднощі в соціальних контактах. Переважає мотивація на уникнення невдач. Такі особи проявляють слабку готовність до дії. Прагнуть приховати від оточуючих дефекти свого характеру.

3. За допомогою опитувальника FPI було виявлено, що 40,9 відсотків обстежених осіб мають недостатню стабільність емоційного стану, часто у них мають місце коливання настрою. В критичних або конфліктних ситуаціях їм важко володіти собою й витіснити фактори, які викликають тривогу.

В той час 39,8 відсотків осіб мали нестійкий емоційний стан, який проявляється в частих коливаннях настрою, підвищеній збудливості, дратівливості, недостатній саморегуляції. Вони схильні до афективного реагування та істеричних реакцій в умовах стресу. У них спостерігаються труднощі в міжособистісних контактах. Можуть проявляти демонстративність поведінки, прагнення заперечувати труднощі соціальної адаптації, високочутливі до середовищних впливів. Ігнорують негативні сигнали з боку оточуючих.

Наведені дані спонукають до організації та проведення цілеспрямованої та систематичної індивідуальної та групової роботи психологів установ по формуванню у працівників установ психологічної стійкості до емоційного стресу.

4. Використання шкал депресії опитувальників MMPI та FPI свідчить, що 29,5 відсотків обстежених працівників мають ознаки, характерні для психопатологічного депресивного синдрому в емоційному стані, в поведінці, в ставленні до себе. Вони проявляють схильність до депресивних реакцій, болісного переживання невдач.

Якщо подивитися на активність – пасивність в розрізі віку співробітника, то маємо таку картину (в % від загальної кількості від обстежених осіб): прояви активності-пасивності залежності від віку працівників; використання особистісних опитувальників стосовно контрольної групи працівників МВС

підтвердило домінування у них найбільш поширених з поміж інших таких негативних станів вольових (апатія, невпевненість, пасивність) та афективних (агресія, депресія, емоційний стрес, психічна напруга, тривога), які викликаються специфічними умовами службової діяльності.

Подальша експериментальна практична робота з особовим складом була спрямована на застосування психологічних методів щодо усунення та попередження негативних психічних станів, формування психологічної стійкості працівників, підготовки їх до діяльності в екстремальних умовах, попередження психологічної та професійної деформації і загалом в підвищенні ефективності службової діяльності.

## ЕМОЦІЙНИЙ ІНТЕЛЕКТ ЯК ЗАПОРУКА УСПІШНОСТІ

**Тішко Лілія Володимирівна,**

кандидат історичних наук,  
старший викладач кафедри філософії, соціології та історії  
Дніпровський державний аграрно-економічний університет, Україна

Емоційний інтелект є дуже важливою характеристикою людини. Він поєднує у собі вміння управляти емоціями, здатність виконувати взяті на себе зобов'язання та водночас сприяє підтриманню довготривалих відносин крізь спроможність швидко змінюватися в залежності від різних життєвих обставин.

У професійній діяльності емоційний інтелект важливіший ніж технічні та аналітичні навички. Зрозумілим є й те, що чим вищу посаду обіймає людина, тим необхіднішим стає прояв її емоційного інтелекту. На сьогоднішній день вміння керувати колективом поєднує в собі не лише наявність широких знань з соціальної психології та менеджменту управління, а, насамперед, вимагає серйозного розуміння відчуття власних емоцій. Це велика відповідальність і неабияка внутрішня сила водночас, яку має, на жаль, не кожен хто стоїть на чолі колективу. Сьогодні для багатьох є характерним відсутність ключових компетенцій емоційного інтелекту. Відповідно такі керівники або надто негнучкі і тому не вміють чи не хочуть впроваджувати зміни чи пристосовуватися до них, або ж мають погані взаємини з іншими працівниками, і у такий спосіб відштовхують своїх підлеглих.

З часом все більш вагоме значення набувають такі внутрішні якості особистості як стійкість, ініціативність, оптимізм та адаптивність. Людина яка володіє ними має неабияке значення для суспільства. Це цікаві та надійні друзі, люблячі шлюбні партнери, зразкові батьки, перспективні працівники або дуже шановані та авторитетні менеджери.

Сьогодні гострий інтелект значно поступається життєвій мудрості управління власними емоціями. Безумовно, такі фактори як спадковість чи освіта помітно впливають на становлення особистості. Проте попри це, на успішності життя неабияк позначається поєднання інтелектуальних можливостей людини та спроможності її до емоційної емпатії. Вміння управляти своїми почуттями та відчувати почуття інших безпосередньо відображається на можливості створювати довірливі відносини в особистому житті, набувати авторитет чи очолювати колектив. Це можливість відділяти особисті відчуття від наявних фактів, а також властивість відчувати настрій і намір у спілкуванні з іншими людьми незалежно від їх статусу. Вагомою складовою емоційного інтелекту є вміння розпізнавати власні емоції, здатність не піддаватися паніці, відсторонювати деструктивні емоції (гнів, роздратування, злість, заздрість) і пряма емоційна комунікація з Я-повідомленнями [1; с. 107].

Людина з високим емоційним інтелектом вирізняється природнім спокоєм та здатністю зберігати раціональне мислення у найнепередбачуваніших



ситуаціях. Зазвичай такі люди досить харизматичні і викликають у оточуючих неабияке захоплення. Це далеко не означає, що вони все знають, все вміють і ніколи не потрапляють у курйози; просто, вони ніколи не драматизують ситуацію і намагаються об'єктивно її оцінити. У такий спосіб їм вдається не витратити енергію на емоційні реакції, а навпаки – зосереджувати її на ефективній індивідуальній і колективній діяльності.

Як зазначає Д. Гоулман, емоційний інтелект полягає не в тому, щоб «бути люб'язним» і навіть не в тому, щоб показувати свої почуття – це вміння виражати ці почуття належним чином і в належний час, а також співпереживати з іншими та ефективно працювати з ними [2; с. 342].

Основними складовими емоційного інтелекту є самосвідомість – здатність людини усвідомлювати свої емоції, вміти їх аналізувати і правильно тлумачити; саморегуляція – вміння зберігати емоційний баланс, виходячи у такий спосіб з різних складних емоційних ситуацій; соціальна свідомість, що полягає у врахуванні та розумінні емоційного стану та дій оточуючих; соціальні навички, що являють собою здатність формувати соціальні зв'язки та конструктивно взаємодіяти з оточуючими.

Зазвичай люди із високим емоційним інтелектом орієнтуються на досягнення цілей, завжди мислять на перспективу попри перешкоди та розчарування, а їх головними принципами життя є наполегливість та ініціативність. Саморегуляція, вміння чути і ставити себе на місце іншого, здатність керувати настроєм доповнюють практичні навички та вміння у всіх сферах життєдіяльності людини.

Таким чином, емоційний інтелект допомагає людині максимально активізувати власні ресурси у випадку кризової життєвої ситуації, уникати пагубного впливу стресу. Це вагомий інструмент формування гармонійних відносин з оточуючими, що значно підвищує шанси досягти успіху у будь-якій трудовій діяльності та особистому житті водночас.

### Список літератури

1. Леонтьев А.Н. Деятельность. Сознание. Личность. – М.: изд-во МГУ, 2007
2. Батлер–Боудон Т. Психологія. 50 видатних книг. Ваш путівник найважливішими роботами про мозок, особистість і людську природу / Том Батлер-Боудон; пер. з англ. Т. Микитюк. – Київ: Форс Україна, 2020

## **EFFECT OF DRYING CONDITIONS ON SOWING PROPERTIES OF A SOWN WHEAT GRAINS**

**Shapar Raisa,**

Candidate of Technical Sciences, Senior Researcher, Leader Researcher, Department of Mass Transfer in Heat Technologies, Institute of Engineering Thermophysics of the National Academy of Sciences of Ukraine, Ukraine

**Husarova Olena,**

Candidate of Technical Sciences, Senior Researcher, Department of Mass Transfer in Heat Technologies, Institute of Engineering Thermophysics of the National Academy of Sciences of Ukraine, Ukraine

Heat-sensitive parts of seed grains demand careful choice of optimal heat and moisture related drying conditions with the account for the maximum, allowable material temperature, its initial humidity and duration of the drying process. The choice of an optimal regime of a dehydration process is driven by the required final moisture content, minimum drying time, and high techno-economical indices of the drying process.

The removal of moisture during drying changes a quantitative ratio of all grain components so the interaction between the moisture and various grain components varies accordingly. The increase in temperature during thermal processing affects the proteins, carbohydrates, and lipids. Determination of an optimal temperature schedule with the account for permissible temperature depends on the particular crop under consideration (olive, proteineous, and grouts), its destination (seeding, consumption, or further processing like olive extraction), initial moisture content, and duration of thermal processing. All these aspects are especially important during dehydration of a seed grain. The most important part of the grain is the germ that consists of living cells, very temperature-sensitive so the thermal conditions during drying are highly critical. Thus, the viability of the germ (germination rate and intensity) determines the overall grain quality as the reproductive material.

We carried out our research on drying of a sown wheat grains. We studied the effect of initial moisture content, the specific load and material temperature and its variation with the moisture content during drying, drying medium parameters such as temperature and flow rate, and the mode of drying.

The temperature of a drying medium was varied from 40 to 70 °C, the drying of a sown wheat grains was carried out under vacuum, and in a condensation drying apparatus equipped with a heat pump. Drying experiments and the evaluation of a sown wheat grains quality were performed according to standard procedures.

Based on experimentally determined drying curves and drying rate curves it was found that drying time is mainly affected by initial moisture content of a sown wheat

grains, temperature, and air humidity. Figure 1a shows the effect of the temperature of the drying agent on the duration of the drying process. Figure 1b shows the effect of the drying agent temperature on the wheat drying rate. Germination tests have shown that at drying air temperature of 50 °C a sown wheat grains preserved the best vital activity.

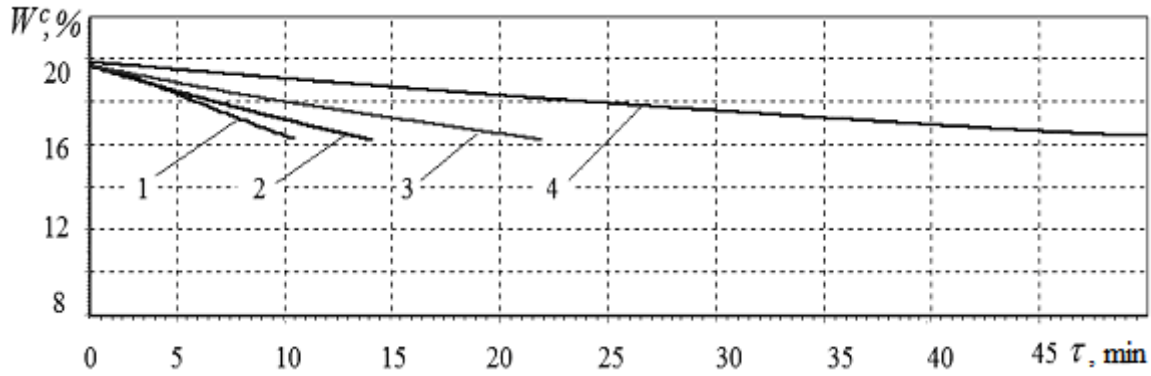

a)  $W^c = f(\tau)$

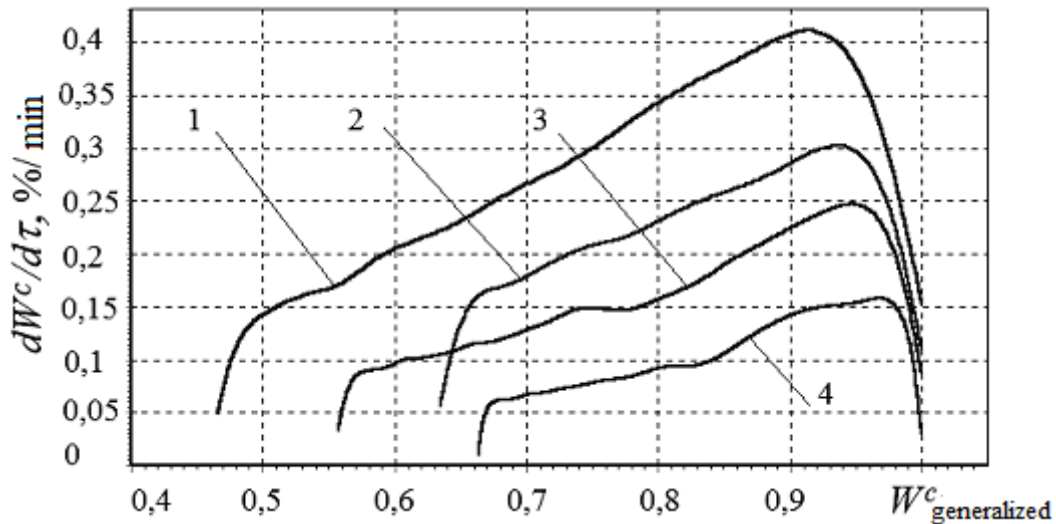

b)  $dW^c/d\tau = f(W^c_{\text{generalized}})$

Figure 1. The effect of drying agent temperature on drying kinetics

$V = 1.6 \text{ m/s}$ ;  $g = 2.58 \text{ kg/m}^2$ ;  $d = 10 \text{ g/kg}$  of dry air:

1 –  $t = 70 \text{ }^\circ\text{C}$ ; 2 –  $t = 60 \text{ }^\circ\text{C}$ ; 3 –  $t = 50 \text{ }^\circ\text{C}$ ; 4 –  $t = 40 \text{ }^\circ\text{C}$

The drying of seeds below this moisture content resulted in partial dehydration of the germ cells which has detrimental effect on the vital activity of seeds. Various modes of drying do not render essential effect on sowing qualities of seeds. However, the limiting factors are duration of drying, and energy consumption for evaporation of moisture. It was found that the use of a condensation drying apparatus with a heat pump guarantee high quality of a sown wheat grains at reduced unit energy consumption by 1.5 to 2 times depending on initial grain moisture content.

## STARTUP MANAGEMENT SYSTEM

**Krepych Svitlana,**

PhD., Associate professor of the department of computer science  
West Ukrainian National University, Ukraine

**Spivak Iryna,**

PhD., Associate professor of the department of computer science  
West Ukrainian National University, Ukraine

The relevance of the work is that, as today, and in the future, the creation of new startups is relevant. Developing an online service that allows you to create, manage your own startups and development team without leaving home or workplace is a very convenient service, because wherever we are, we can always work on our project. To do this, we only need access to the Internet. However, a significant disadvantage of such systems is that communication between team members is always at a distance and at different times, so they do not have the opportunity to personally discuss all the details of the project. Therefore, there is a problem of organizing the team's work on the project.

It takes a lot of time to put the team together at one time to discuss all the issues on the project. Therefore, the development of a website that would allow you to quickly organize the work of the whole team is an urgent task.

Nowadays, there are many sites where we can buy certain products (site, program) for the appropriate amount of money. However, many people cannot afford to spend large sums on these projects. Therefore, it is advisable to create a system that will allow us to implement our ideas without financial injections from our side, but on the contrary to raise funds for the implementation and further development of this project.

The person who created the project automatically becomes the project administrator. An administrator is a person who has created a project, is looking for a team, funding. This person can also appoint an administrator of the project participants to the garden.

There are three types of users – regular user, specialist and company.

If the user has an interesting idea, but does not have enough knowledge in a particular area to implement it, he can register as a regular user, create a project, describe his idea and all interested users will be able to contribute to this project.

"Specialists" have knowledge in a specific area, namely in programming, but they can not realize themselves. The specialist selects an interesting project for himself and offers his services. If the "ordinary user" agrees to cooperate, they agree on the terms on which to cooperate and begin development.

The company is a legal entity that aims to find a specialist or a project for further work with them. The main goal of the company is to make a profit.

Before compiling a description of the basic requirements [1] for the developed software product, consider, using UML diagrams of use cases, the possible behavior of the system (look at figure 1). Figure 2 illustrated the ERD of the database of the project.

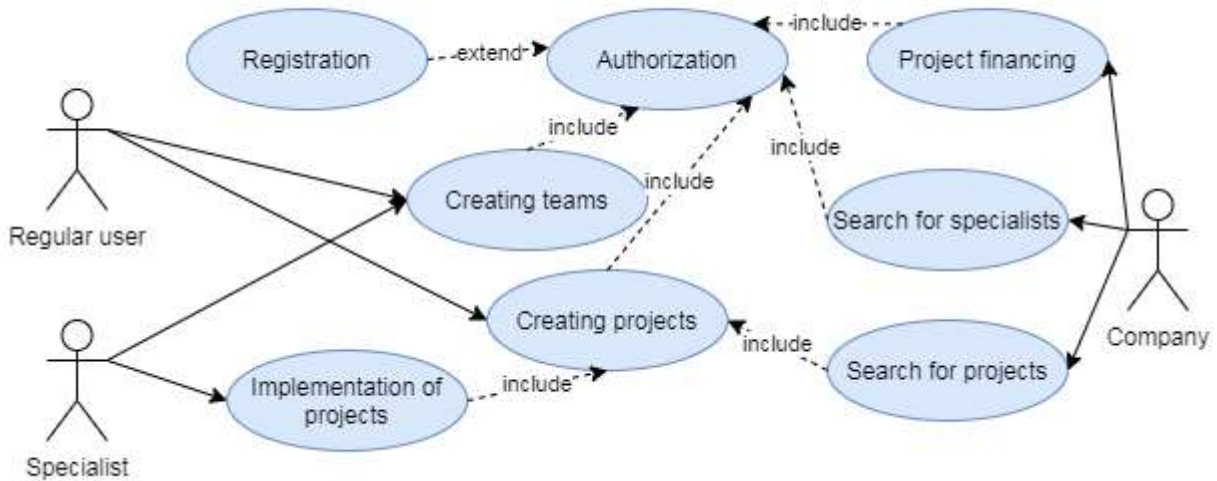

Figure 1. Use Case diagram

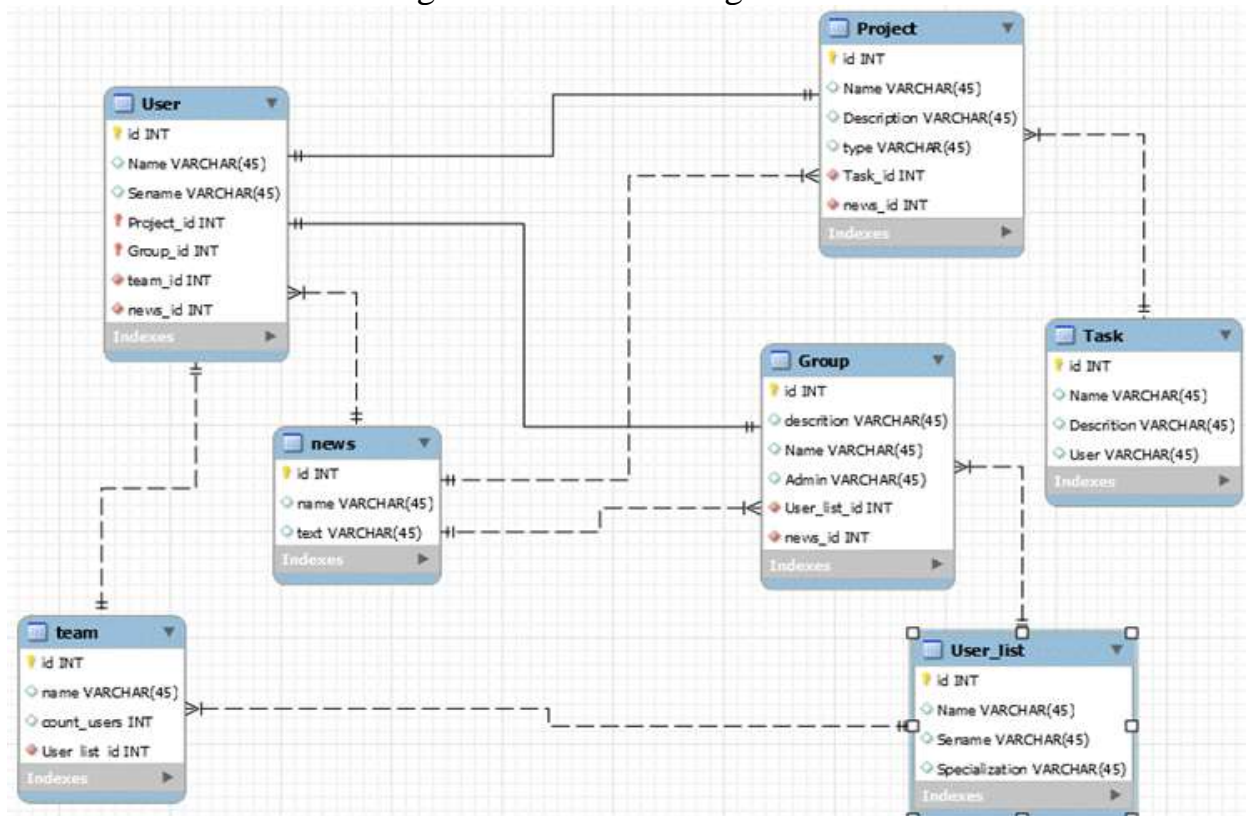

Figure 2. ER diagram

The following classes have been developed in the software system [2]: Register; User; Db; Project.

The Register class registers new users.

These methods perform checking, recording, and saving the data that the user enters in the form during registration.

The User class contains methods by which a personal page of users of all three types is created, namely a specialist, a company, a regular user.

The DB class is designed to work with a database, namely connecting and selecting the desired database and manipulating data of various kinds, such as writing, deleting, editing.

The Project class performs the function of creating a new project by the user. Contains the following methods:

```

- CreateProject();
public function CcreateProject($title,$description,$id_creator,$ava,$id){
    if(empty($title) || empty($description) || empty($id_creator) || empty($ava) ){
        echo("Не всі дані заповнено");
    }else{
        $db = new Db();
        $db->connect();
        $sql = 'INSERT INTO `projects` (`title`, `description`, `id_creator`, `ava`) VALUES ("'. $title.'", "'. $description.'",
        "'. $id_creator.'", "'. $ava.'")';
        $db->write_data($sql);
        header('Location: http://dev.pro/project.php?id=$id');
    }
}
- UpdateProject();
public function UpdateProject($title,$description,$id_creator,$ava,$id){
    if(empty($title) || empty($description) || empty($id_creator) || empty($ava) ){
        echo("Не всі дані заповнено");
    }else{
        $db = new Db();
        $email = $_SESSION['email'];
        $db->connect();
        $sql = "SELECT id FROM users WHERE email='$email'";
        $res = mysql_query($sql);
        $val = mysql_fetch_assoc($res);
        $id = $val['id'];
        $sql = "UPDATE projects SET title = '$title', description= '$description', ava = '$ava', WHERE id='$id'";
        $db->write_data($sql);
    }
}
- AddUsers();

```

These methods are responsible for creating a new project, editing data, inviting new participants, creating a schedule and meetings.

### References:

1. Крепич С.Я. Якість програмного забезпечення та тестування: базовий курс. Навчальний посібник / С.Я. Крепич, І.Я. Співак// Тернопіль: ФОП Паляниця В.А., 2020. – 478с.
2. Lindley С. jQuery Cookbook. Solutions & Examples for jQuery Developers. O'Reilly Media, 2009. – 478 с.

# AIR QUALITY AND MONITORING IN THE CITY OF KYIV

**Rozhko Vitalii**

Student of 3d year

**Dudar Tamara**

Dr. Sc. Eng, Senior Researcher

National Aviation University,

Kyiv, Ukraine

**Abstract:** Air pollution problem in densely populated city of Kyiv is considered in this research. Two main sources of air pollution – traffic and enterprises – were emphasized. Analysis of recently developed air monitoring network indicates the air quality worsening in general and allows us to predict the situation in any particular part of the city.

**Key words:** air quality, sources of pollution, monitoring posts

## INTRODUCTION

Nowadays the literature sources are full in studies on air quality, especially in big cities, comparing values recorded by different pollutants with values recommended by World Health Organization (WHO) and with limits recommended by the European Union. Air is a problem in almost every big densely populated city with developed traffic regulation. WHO data shows that 9 out of 10 people breathe air that exceeds WHO guideline limits containing high levels of pollutants. From smog over cities to smoke inside the home, air pollution causes a major threat to population health and climate.

In many information sources it is indicated a decrease in the level of sulphur dioxide in the world. Sulphur dioxide is maintained at a level very close to the values recommended by WHO worldwide. In general, the worldwide trend is to reduce the concentrations of different pollutants, considering the powerful constraints imposed by local governments and international organizations.

## DISCUSSION

Ukraine is not an exception. Hydrometeorological organizations of the State Emergency Service of Ukraine have been currently conducting constant monitoring of air quality in 39 cities of Ukraine. The capital is also included in the list of cities with the highest level of air pollution. Among 11-12 cities on this list, Kyiv usually ranks 6-7.

Based on the above, the objectives of this research are dealt with overview and deeper analysis and of air quality monitoring system in the city of Kyiv.

Environmental monitoring of atmospheric air in Kyiv city is a recognized need because the city usually suffocates from smog that visible especially early in the morning (it can be visible because of light breaking). City balanced between the «orange and red signs on the map» every day. Main sources of pollution can be described by two types: *traffic pollution and enterprise pollution* [1].

*Traffic pollution* stays very sharp from us today. Everybody wants to sit into their cars and ride in comfort than using a public transport. All because of low level of comfort of mass public transportations. It is expensive, uncomfortable and actually isn't very comfort. One car emits (kg / year): carbon monoxide - 700, nitrogen dioxide - 40, unburned hydrocarbons - 230 and solid particulate matter.

This problem can be easily bet by investing in comfort and improvement of public transportations. We can take example from East neighbors: Germany (high comfortable public transport, especially buses and trams, for all groups of people), Britain (fast-lightning train and metro connection), our metro trains are designed and most of them were built far away in 1977 and can't pretend on high quality nowadays. Fast transportation of many people at once could save more Planet than we think.

*Enterprises pollution* is also quite urgent to our city. The main polluters of air quality are «KyivTeploEnerho» stations. A lot of secondary pollutant facilities are mainly concentrated at the right bank of the Dnieper River. Thermal power stations produce electricity and heat for the city. It is known worldwide that coal after combustion throw into the atmosphere a large amount of CO<sub>2</sub> and other environmentally unfriendly chemical compounds. For example: solid particles - dust, ash, soot; harmful gases - sulfur oxides (SO<sub>2</sub>, SO<sub>3</sub>); nitrogen oxides (NO, NO<sub>2</sub>); carbon monoxide (CO); oxides of some heavy metals that may be present in the feedstock [2].

Authorities need to observe the path for Ukraine with usage of alternate sources of energy. Thermal facilities are the last century. We must go in step with the future. Atomic Energy, modification of Kyiv Hydroelectric station that always flood nearby villages every spring, maybe even Solar or Air sources of energy. It's only a small part of world known future technologies that need to be introduced in the nearby future. We need to step in the future today, because in another way it can be too late.

The smog covered the city of Kyiv during the past 2020 and often was considered as a major concern for the population. Interactive pollution map data from the Managing Air Quality project of the Kyiv Smart City, Kyiv City Initiative, and the Eco City and SaveEcoBot projects were spread on social networks. We have composed a graph reflected the tendencies of the main pollutants for the city of Kyiv (fig. 1, composed based on [3]).

All bot stations are currently calibrated with each other and with the device entered in the register of approved types of measuring equipment in Ukraine. The bot monitors the air in 40 areas of the Kyiv city and its suburbs. The air monitoring system in the city is being improved and beginning to meet present-day requirements [3].



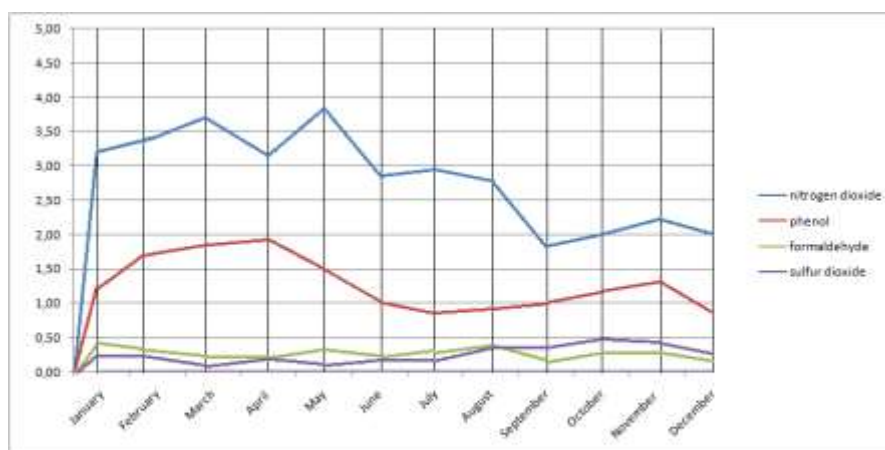

Fig. 1. The major air pollutants in Kyiv in 2020

Although there is a very competent opinion from the Central Geophysics Observatory experts that without engineering re-equipment, it is impossible to increase the efficiency of data obtaining on air pollution current levels in the capital and other cities of Ukraine. It gives rise to some companies to upset people with inaccurate data on the state of air pollution. It is really desirable that the State Emergency Service of Ukraine would begin re-equipment of the network of hydrometeorological observations this year. And the article also emphasizes that without the construction of new transport interchanges, reasonable regulation of traffic flows, increasing the share of electric transport in passenger transportation in the capital and major cities of Ukraine, the level of air pollution could not be reduced [4].

### CONCLUSIONS

Even though the air monitoring system in the city of Kyiv has been continuously improved, the air quality itself remains a big concern for the population. The problem is quite complicated and need complex efforts both from governmental and public non-governmental bodies.

### REFERENCES

1. Kyiv transport problem documentation: Available at: <http://ena.lp.edu.ua:8080/bitstream/ntb/24549/1/3-7-14.pdf>
2. Central geophysical observatory of Boris Sreznevskiy: Available at: <http://cgo-sreznevskiy.kyiv.ua/index.php>
3. Lun monitoring bot . Available at: <https://misto.lun.ua/bot-real-time>
4. Kosovets O., Kolisnyk I. Kyiv has never been the dirtiest city in the world! Uryadovyi Kurier. Newspaper from the Cabinet of Ministers of Ukraine. Published as of March 3, 2021. Available at: <https://ukurier.gov.ua/uk/articles/kiyiv-nikoli-ne-buv-najbrudnishim-mistom-u-sviti/>

# **INFLUENCE OF CORD REINFORCEMENT OF COMPOSITES BASED ON A RUBBER COMPOUND ON THE CHANGE IN DYNAMIC STIFFNESS OVER TIME**

**Semak Artem,**

Senior Lecturer

Russian University of Transport

**Kolmakov Alexey**

Doctor of Technical Sciences, Corresponding Member  
of the Russian Academy of Sciences,  
Institute of Metallurgy and Materials Science

**Kurzina Elena**

Ph.D., Associate Professor

Russian University of Transport

An effective means of reducing the vertical and longitudinal dynamic loads acting during operation on the elements of the superstructure of the railway track, as well as the running gear of the rolling stock, is the additional use of various polymer gaskets and blocks.

In accordance with the tasks solved by shock absorbers, a number of requirements are imposed on their materials, the most important of which are:

- Resilience to provide damping of dynamic vibrations.
- Mechanical strength - the ability not to collapse under the influence of mechanical stress for a long time.
- Temperature resistance - the ability to maintain its mechanical properties when exposed to high and low temperatures.
- Cheap and affordable to reduce operating costs.

In this connection, the actual task of designing dampers for railway transport is a reasonable choice of the appropriate damping material.

Various rubber-based composites are effective polymer damping materials in the structures of rolling stock undercarriages and rail fastenings. Various types of reinforcement are used to strengthen such composites.

In order to compare the elastic-hysteresis properties under cyclic compressive action, two types of rubber composites are considered:

- polymer composite based on a rubber compound (TPRK), including rubber, sulfur vulcanizing agent, accelerating group, vulcanization activator (zinc oxide and stearic acid), filler (carbon black), plasticizer, antioxidant and high molecular weight additive (ethylene vinyl acetate copolymer - sevilen);
- rubber-fiber composite (RVC) containing rubber, semi-active carbon black, a system of adhesion modifiers and rubber-fiber filler in different percentages (crushed waste rubberized polyamide cord of tire production).

As a result of experimental studies, it was found that under cyclic action with a frequency of 10 Hz for 10 minutes, the hysteresis loop of the TPRK material practically does not change, and the hysteresis loop of the RVK material shifts to the left, increasing its rigidity (Fig. 1), which is associated with the compaction of the boundaries between the main die and the cord filler.

In this case, the percentage of increase in the rigidity of the rubber-cord material under cyclic exposure is directly proportional to the percentage of the cord filler.

After the completion of the process of compaction of the boundaries, the parameters of the rigidity of the RVC material are stabilized and the development of permanent deformation does not occur.

Consequently, rubber-fiber composites with crushed cord are expedient and economically advantageous to use in shock absorber designs to stabilize the geometric parameters of the general dynamic system for a longer time, in contrast to unfilled rubber composites.

*The research was carried out within the framework of state assignment No. 075-00328-21-00.*

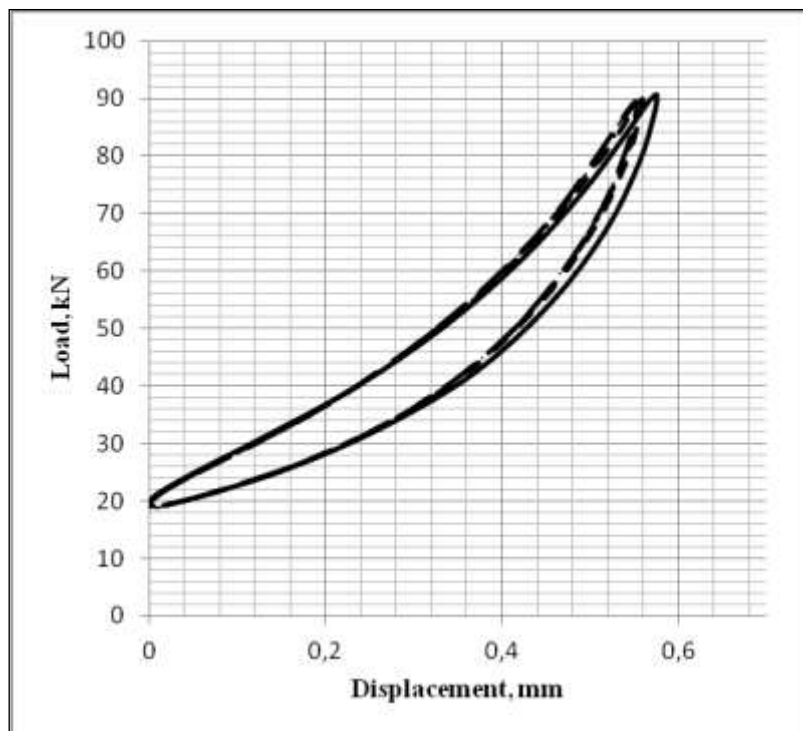

a)

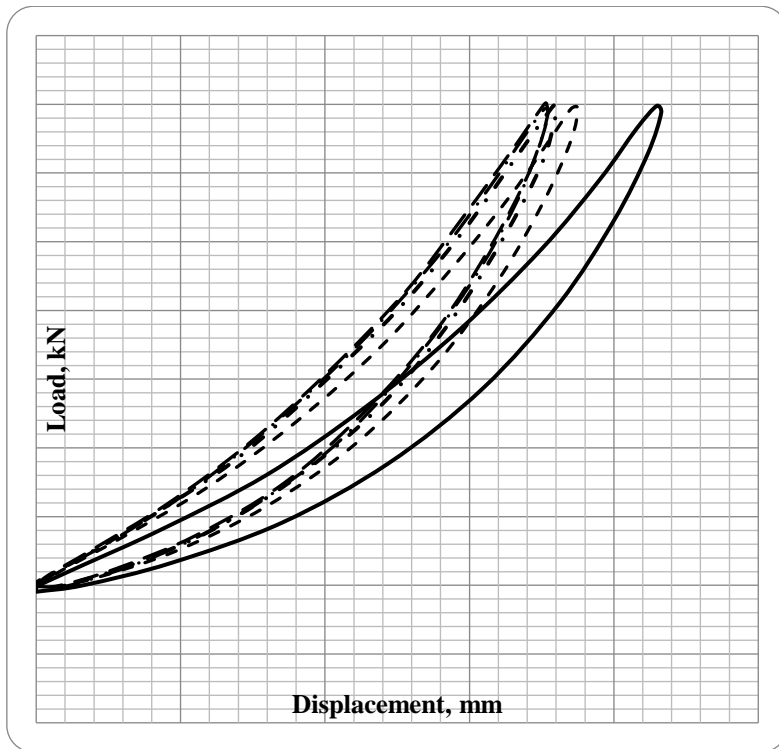

b)

Figure 1. Dependence of dynamic hysteresis on loading time for samples made of material: a) TPRK, b) RVK

# ИНЖЕНЕРНАЯ ИДЕНТИФИКАЦИЯ ОБЪЕКТА УПРАВЛЕНИЯ ПО ЕГО КРИВОЙ РАЗГОНА S- ОБРАЗНОЙ ФОРМЫ

**Адамбаев Мурат Джамантаевич,**  
Кандидат технических наук,  
профессор кафедры электроники и робототехники  
Алматинский Университет Энергетики и Связи

**Пірәлі Ақерке Мухидинқызы,**  
Студент IV курса  
Алматинский Университет Энергетики и Связи

Наиболее часто для идентификации динамических характеристик объектов осуществляют ступенчатое возмущение входной переменной  $u(t)$ . Реакция объекта на такое возмущение, получившая название кривой разгона, представляет собой приращение выходной величины  $x(t)$ , обусловленное мгновенным изменением в входной величины  $u(t)$  [1-3].

Для упрощения методики определения динамических коэффициентов объекта кривые разгона целесообразно представлять в безразмерной форме, используя для этого зависимость

$$\bar{x}(t_i) = \frac{x(t_i) - x(0)}{x(\infty) - x(0)}, \quad (1)$$

где  $\bar{x}(t_i)$  – текущее безразмерное значение выходной величины в момент времени  $t_i$ ;  $x(t_i)$  – экспериментальное значение этой величины в тот же момент времени.

Так как реакции объекта на ступенчатое возмущение представляет собой решение некоторого дифференциального уравнения при известных начальных условиях и входном воздействии, то по их виду можно определить и само дифференциальное уравнение, которое зачастую имеет вид:

$$T \frac{dx(t)}{dt} + x(t) = k \cdot u(t - \tau). \quad (2)$$

Если кривая разгона имеет S-образную форму, то дифференциальное уравнение также можно представить уравнением вида (2).



Рисунок 1. Безразмерная S-образная кривая разгона

Такое приближенное описание производят следующим образом (рис.1).

На нормированной кривой выбирают две точки  $A$  и  $B$  с координатами  $x_A, t_A$  и  $x_B, t_B$ . Точка  $A$ , как правило, задается в районе перегиба кривой, а ордината  $x_B$  принимаются равной  $0,8 \div 0,9$ . Эти точки рассматриваются как интерполяционные узлы упрощенной кривой разгона. Условное чистое запаздывание  $\tau_y$  и постоянная времени  $T_y$  определяют на основании выбранных координат  $A$  и  $B$  по формулам [4-5]:

$$\tau_y = \frac{t_A \cdot \ln(1 - x_A) - t_B \cdot \ln(1 - x_B)}{\ln(1 - x_A) - \ln(1 - x_B)}, \quad (3)$$

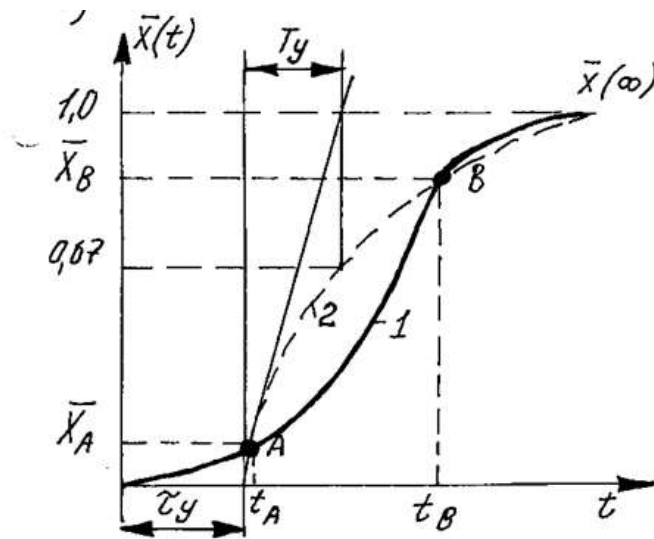
$$T_y = \frac{t_A - \tau_y}{\ln(1 - x_A)}. \quad (4)$$

Таким образом, передаточную функцию объекта, имеющего S-образную кривую разгона приближенно можно представить в виде [6]:

$$W(p) = \frac{ke^{-\tau_y p}}{T_y p + 1}, \quad (5)$$

Представление объекта управления в виде инерционного звена с запаздыванием необходимо для выбора промышленного регулятора.

### Список литературы

1. Сейдж Эндрю П., Мелса Д.Л. Идентификация систем управления. Перевод с англ. Под ред. Н.С. Райбмана. – М.: Наука, 1974, 248с.
2. Балакиров В.С., Дудников Е.Г., Цирлин А.М. Экспериментальное определение динамических характеристик промышленных объектов управления. – М.: Энергия, 1967, 232с.

3. Льюнг Л. Идентификация систем (теория для пользователя). – М.: Наука, 1991.
4. Адамбаев М.Д. Теория автоматического управления. Методы идентификации промышленных объектов управления. – Алматы, КазНТУ. 2004, 180 с.
5. Адамбаев М.Д. Математические методы идентификации. – Алматы, комплекс, 2005, 180 с.
6. Планирование эксперимента в исследовании технологических процессов /К.Хартман, Э.Лецкий, Б.Шефер и др. Под ред. Э.К.Лецкого. – М.: Мир, 1977.

# ПРОЕКТИРОВАНИЕ ОПТИМАЛЬНЫХ ДЕМПФИРУЮЩИХ СВОЙСТВ ПОРИСТЫХ МЕТАЛЛИЧЕСКИХ КОМПОЗИЦИОННЫХ МАТЕРИАЛОВ

**Архипов Игорь Константинович,**

доктор технических наук, профессор,  
ведущий научный сотрудник кафедры технологии и сервиса  
Тульский государственный педагогический  
университет им. Л.Н. Толстого, Россия

**Абрамова Влада Игоревна,**

кандидат технических наук, доцент,  
доцент кафедры технологии и сервиса  
Тульский государственный педагогический  
университет им. Л.Н. Толстого, Россия

Методами нелинейного программирования определено оптимальное значение декремента колебаний пористого металлического композита. Эффективные упругие модули композита при этом находятся в определенных и известных пределах. Определено влияние пористости на демпфирующие свойства, получено оптимальное значение пористости, обеспечивающее максимум демпфирования образца при сохранении прочностных свойств и жесткостей металлической матрицы. Приведены результаты численного расчета для хромоникелевой пористой стали, с учетом рекомендаций [1-5].

Известно, что при нагрузке в матрице пористого композиционного материала возникают микропластические зоны, в которых интенсивность напряжений будет превышать предел текучести материала матрицы. Эти зоны концентрируются в матрице вокруг пор. Для определения концентрации микропластических зон построена статистическая модель [6], основанная на результатах теории функционалов, заданных на процессах и полях [7]. Ранее эта модель с успехом применялась в теории шероховатости поверхности. [7] В данном случае концентрация микропластических зон определяется как средняя длительность пребывания случайного процесса  $\sigma_i(x)$  – интенсивности напряжений над уровнем  $\sigma_{s2}$  – пределом текучести матрицы.

В работе [5] показано, что зависимость концентрации микропластических зон от средних напряжений в любом микронеоднородном материале идентична амплитудной зависимости декремента колебаний композита. Аналогичное утверждение содержится и в других работах [8], [9]. Таким образом, нахождение экстремума функции концентрации микропластических зон аналогично нахождению экстремума декремента в композите при соответствующем приложении нагрузки.



Определение экстремума функции концентрации микропластических зон в композиционном материале проводится традиционными методами математического анализа с учетом рекомендаций теории упругости микронеоднородных сред [10].

### Список литературы

1. Математическое моделирование свойств упругости в механике композиционных материалов / И.К. Архипов, В.И. Абрамова, А.Е. Гвоздев, О.В. Кузовлева // Чебышевский сборник. – 2020. – Том 21. – Выпуск 3. – С.262-271.
2. Эффективные характеристики вязкоупругости металлических и полимерных композитов / И.К. Архипов, В.И. Абрамова, О.М. Губанов, А.Е. Гвоздев, С.Н. Кутепов // Технология металлов. – 2020 – №10. – С.14-18.
3. Определение амплитудной зависимости внутреннего трения при крутильных колебаниях пористого металлического композита / И.К. Архипов, В.И. Абрамова, А.Е. Гвоздев, С.Н. Кутепов, А.А. Калинин // Известия Тульского государственного университета. Технические науки. – 2020 – №4. – С.190-196.
4. К построению амплитудной зависимости внутреннего трения при колебаниях пористых металлических композитов / И.К. Архипов, В.И. Абрамова, А.Е. Гвоздев, С.Н. Кутепов, Е.А. Агеев, А.А. Калинин // Известия Юго-Западного университета. – 2020. – Т.24. – №2. – С 37-48.
5. Моделирование микропластичности и механического поведения пористых материалов / И.К. Архипов, В.И. Абрамова, А.Е. Гвоздев, А.Г. Колмаков, А.В. Панин // Деформация и разрушение материалов. 2021 – №1. – С. 23-29.
6. Хусу А.П. О некоторых встречающихся в технике функционалах, заданных на процессах. // Вестник ЛГУ. – 1956. – №1. – С. 3-25.
7. Хусу А.П. О некоторых функционалах на случайных полях. // Вестник ЛГУ. – 1957. – №1. – С.11-33.
8. Архипов И.К., Головин С.А., Петрушин Г.Д. Рассеяние энергии в композиционных материалах // Проблемы прочности. – 1984. – №8. – С. 92-94.
9. Троценко В.Т. К вопросу о рассеянии энергии в материале. Физика твердого тела. – 1960. – № 6. – С. 1060-1069.
10. Шермергор Т.Д. Теория упругости микронеоднородных сред. М.: Наука, 1977. – 399с.

## **ЗАБЕЗПЕЧЕННЯ ЯКОСТІ ТА БЕЗПЕЧНОСТІ ВИРОЩУВАННЯ ЇСТІВНИХ ГРИБІВ**

**Бубела Тетяна Зіновіївна**

Доктор технічних наук, професор  
Національний університет «Львівська політехніка», Україна

**Жмінка Васирина Богданівна**

Студент 4 курсу  
Національний університет «Львівська політехніка», Україна

Важливе значення для захисту здоров'я споживачів мають ефективні законодавчі та нормативно-правові системи контролю, які також необхідні для створення умов, у яких країни можуть забезпечувати безпечність та якість харчових продуктів. Найбільш ефективним інструментом забезпечення безпечності харчових продуктів визнана система НАССР – аналізування небезпечних чинників та критичних точок контролю. Оскільки запровадження систем НАССР на сучасних харчових підприємствах сприяє забезпеченню якості та безпечності продуктів харчування, зокрема їстівних грибів, то тема роботи є актуальною [1, 2].

Метою досліджень є ідентифікація небезпечних чинників, що контролюються під час технологічного циклу вирощування їстівних грибів і розроблення коригувальних дій для їх усунення.

Дослідження проведені на одному з найбільших підприємств у західному регіоні України, що виготовляє понад 160 тонн свіжих шампінйонів у місяць. Об'єктом дослідження є технологічний цикл вирощування їстівних грибів шампінйонів виду *Agaricus campester* (шампінйон звичайний, або шампінйон справжній), що культивуються на штучно створених плантаціях або теплицях, заготовлюються і постачаються для реалізації у свіжому вигляді і для промислової переробки.

Аналіз небезпечних чинників завжди специфічний для кожного технологічного процесу та виробництва, тому не може бути «запозичений» у іншого виробника, навіть якщо він виробляє аналогічну продукцію. Небезпечний чинник - будь-який хімічний, фізичний, біологічний чинник, речовина, матеріал або продукт, що впливає або за певних умов чи рівнів концентрації може негативно впливати через харчування на здоров'я людини.

В результаті проведених досліджень були встановлені наступні категорії небезпечних чинників:

- небезпечні чинники, пов'язані з сировиною;
- небезпечні чинники, пов'язані з ґрунтом;
- небезпечні чинники, що виникають в процесі виробництва;
- небезпечні чинники (невідповідності), що супроводжують готову продукцію.

Інформація, отримана в процесі аналізу небезпечних чинників, дає групі НАССР можливість визначити критичні контрольні точки (ККТ) [3, 4].

В нашому випадку процес нагрівання, при якому протягом заданого часу та при заданій температурі руйнуються певні патогенні мікроорганізми, представляє собою ККТ. Аналогічно, охолодження, що є необхідним для запобігання розмноженню шкідливих мікроорганізмів, регулювання рівня вологості, щоб компост для культури не був пересушений. За допомогою дерева прийняття рішень визначили, що найбільше критичних точок існує на етапі зав'язування плодових тіл. При цьому важливими параметрами контролю є температура, відносна вологість і концентрація двоокису вуглецю. За час спостереження було виявлено, що навіть зменшення вологості до 80% на 1 годину дає негативний вплив на якість грибів. Шампіньйон осушується, втрачає свою вагу, шапка робиться лускуватою, що є порушенням вимог до органолептичних показників.

Встановлення меж для кожної ККТ. Інформацію для встановлення критичних меж можна отримати з таких джерел, як державні стандарти та інструкції, наукові огляди, результати експериментальних досліджень та досвід експертів. В даному дослідженні плодові тіла утворюються при температурі від 17 °С до 21 °С. Температура вище 20 °С створює ризик дальшого вегетативного розростання міцелію і обмеження кількості зародків шампіньйонів. Оптимальна вологість під час утворення плодових тіл повинна становити від 90 до 93 %. Формування товарних плодів відбувається при концентрації CO<sub>2</sub> від 0,06 до 0,15 %.

Коригувальні дії і усунення небезпечних чинників. До коригувальних дій вдаються, коли виникає порушення критичних меж на критичній точці контролю. Встановлено, що коригувальні дії мають дві складові:

1) виявлення та усунення причини відхилення та відновлення контролю над технологічним процесом,

2) виявлення продукту, що був вироблений за умов відхилення технологічного процесу від критичної межі, та визначення його подальшого призначення.

Вимоги щодо розробки та впровадження систем управління безпекою харчової продукції за принципами НАССР задекларовані в стандарті ISO 22000 «Системи управління безпекою харчових продуктів. Вимоги до будь-яких організацій харчового ланцюга».

Отже, авторами було здійснено ідентифікацію небезпечних чинників, що контролюються під час технологічного циклу вирощування їстівних грибів та розроблено коригувальні дії для їх усунення.

### Список літератури:

1. Системи управління безпекою харчових продуктів. Вимоги до будь-яких організацій харчового ланцюга (ISO 22000:2005, IDT): ДСТУ ISO 22000:2007.

2. Managing Food Safety: A Manual for the Voluntary Use of HACCP Principles for Operators of Food Service and Retail Establishments. 2006. - 82 p.

3. Проблеми розробки і впровадження системи HACCP та шляхи їх вирішення / В. Я. Плахотін, І. С. Тюрікова, Т. Ю. Суткович // Наукові праці [Одеської національної академії харчових технологій]. - 2009. - Вип. 36(2). – С. 220 – 225.

4. Risk assessment: yeast, dried, inactivated [Електронний ресурс]. — Режим доступу: <https://www.gmpplus.org/bestand/14608/yeast-dried-inactivated.pdf.ashx>.

# **HARD-SOFT-ТЕХНОЛОГІЯ — ЕФЕКТИВНИЙ ІНСТРУМЕНТАРІЙ ДОСЛІДЖЕННЯ ВНУТРІШНЬОМОТОРНИХ ПРОЦЕСІВ**

**Гащук Петро Миколайович,**

доктор технічних наук, професор,  
завідувач кафедри експлуатації транспортних засобів  
та пожежно-рятувальної техніки

Львівський державний університет безпеки життєдіяльності, Україна

**Нікіпчук Сергій Вячеславович**

кандидат технічних наук,  
старший викладач кафедри автомобільного транспорту  
Національний університет «Львівська політехніка», Україна

**Анотація:** Запропоновано досліджувати процеси, що перебігають у циліндрах двигуна швидкого внутрішнього згоряння, засобами так званої hard-soft-технології. Ця технологія в процесі ідентифікації закономірностей перебігу теплових процесів в отто-двигунах дозволяє гармонійно поєднати натурне модельне середовище і віртуальний робочий простір двигуна у формі його комп'ютерної моделі. Такий підхід дозволяє досягти високого рівня практичності.

Двигуни внутрішнього згоряння набули доволі широкого застосування у приводах найрізноманітніших машин — як транспортних, так і робочих. Енергетична ефективність більшості з цих машин визначається, головним чином, енергетичною ефективністю саме їх привідних двигунів.

Суто механічний аспект удосконалення двигунів внутрішнього згоряння себе практично вичерпав, то залишається зосередитись на підвищенні ефективності внутрішньомоторних процесів. Але ці процеси є настільки складними, що прийнятно якісно і всебічно дослідити їх суто експериментальними чи суто аналітичними методами не вдається.

Тож для подолання проблеми надмірної модельної складності було запропоновано hard-soft-технологію ідентифікації закономірностей перебігу теплових процесів в двигунах швидкого внутрішнього згоряння (ДШВЗ) [1]. Суть її в тому, щоб у модель двигуна як таку обов'язково залучити особливий натурний модельний робочий простір, умонтований у який-небудь реальний ДШВЗ (рис. 1). Завдяки цьому модельний робочий простір набуде потрібної керованої активності.



Рисунок 1. Схема натурно-програмного модельного середовища

Для відтворення різноманітних робочих режимів модельного ДШВЗ передбачено навантажувальний пристрій та електричний двигун, які здатні симулювати тягові та гальмівні режими роботи будь-якого досліджуваного двигуна на умовах фізичної подібності. Тож моделі як такі належать так званій натурній життєвій простір двигуна. Важливою частиною натурального середовища є, звісно, сенсорне середовище. Завдяки йому натурне середовище відповідним чином кондиціонується та активно «спілкується» з програмним середовищем. Все, що зможе з'ясувати натурне середовище, програмне середовище в зручній формі «зобов'язане» засобами комп'ютерної консолі доповісти оператору.

Оператор, у свою чергу, контролює перебіг процесу моделювання й, у разі необхідності, корегує роботу натурального та програмного середовищ. Тож життєвий простір двигуна повністю підвладний керуванню. Програмне ж середовище оперує програмним забезпеченням, в основу якого покладені алгоритми, що спираються на найнадійніші здобутки теорії та емпірії. Власне програмне середовище й визначає структуру та функції натурального середовища.

Встановлено, що у разі моделюванні внутрішньомоторних процесів засобами hard-soft-технології стає можливим застосовувати відносно просту двозонну модель робочого простору, коли робочий простір умовно поділяють на дві зони: зону згорілого і зону негорілого (рис. 2; відповідні цим зонам параметри індексовані як «зг» «нг»). Під зоною згорілого розуміють область спаленої пальної суміші, що складається з відпрацьованих газів та залишків незгорілого палива, а під зоною негорілого — область ще неспаленої суміші, тобто суміші повітря з паливом та залишків відпрацьованих газів з попереднього циклу. Ці зони розділені безмежно тонкою лінією — фронтом полум'я, який не має властивостей реальної субстанції [2]. При згорянні зона згорілого постійно

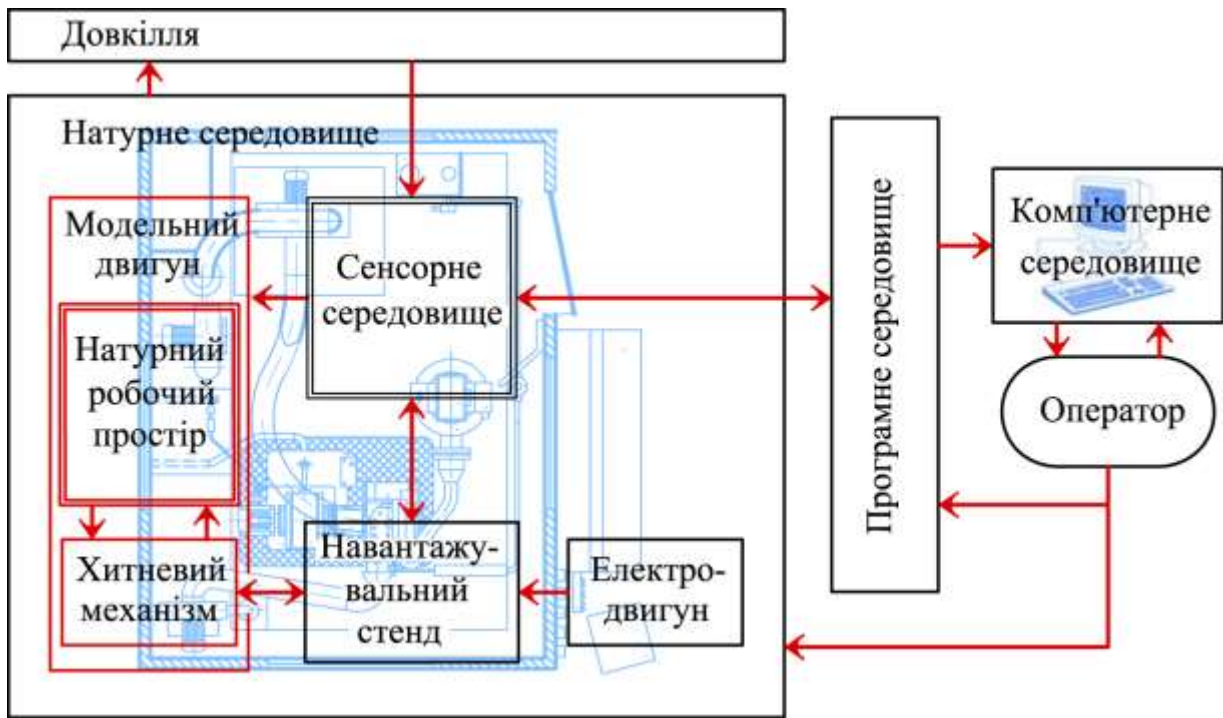
розширяється, тоді як зона негорілого у тій же мірі звужується. Кожна зона сформована з цілком гомогенної суміші-газу, а тому температура та параметри робочого тіла у всіх точках зони є однаковими. Тиск в обох зонах — однаковий.

При застосуванні двозонної моделі доведеться контролювати лише масу  $m_{зг}$ , об'єм  $v_{зг}$ , температуру  $T_{зг}$  робочого тіла в зоні згорілого та такого самого змісту параметри  $m_{нг}$ ,  $v_{нг}$ ,  $T_{нг}$  робочого тіла в зоні негорілого, а також тиск  $p$  газів. Також потрібно ретельно обліковувати внутрішній  $Q_{вн}$  та зовнішній  $Q_{зн}$  теплообмін [3].



Рисунок 2. Схема двозонного модельного робочого простору двигуна

**Резюме.** Hard-soft-технологія дослідження процесів в двигуні швидкого внутрішнього згорання, залучаючи в модель частину дійсності, розкриває нові можливості пошуку напрямів удосконалення теплових машин. Вона передбачає можливість поєднувати в моделі реальність та віртуальність у різних вигідних пропорціях. Зокрема, використання натурального модельного робочого простору дозволяє істотно спростити процес моделювання робочого простору реального досліджуваного двигуна, трактуючи його як двозонний з внутрішнім теплообміном.

### Перелік літератури

1. Гашук П., Нікіпчук С. Теплотворення й теплоспоживання в двигуні швидкого внутрішнього згорання: монографія. — К.: Видавничий дім «Кондор», 2021. — 324 с. — 140 іл., 11 табл. — Бібліогр.: 153 назви.
2. Pischinger R. Thermodynamik der Verbrennungskraftmaschine / R. Pischinger, G. Kraßnig, G. Taušar, T. Sams. Wien, New York: Springer-Verlag, 1989.
3. Hашchuk P, Nikipchuk S. Development of praxeological principles to model/study heat generation and heat consumption processes in the engine of rapid internal combustion // Eastern-European Journal of Enterprise Technologies. — Kharkiv, 2019. — Vol 1. — № 5 (97). — С. 54–65, 73–74. DOI: 10.15587/1729-4061.2019.154409.

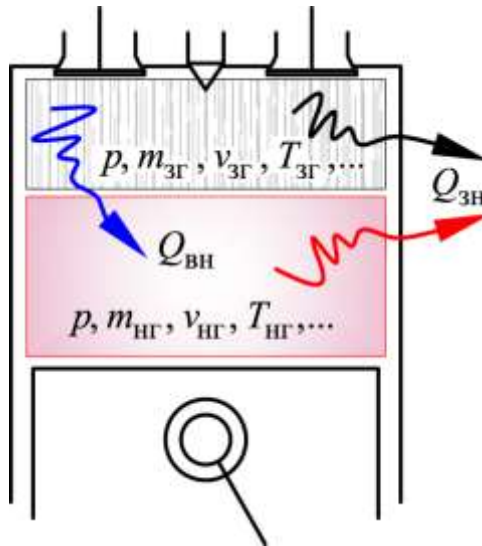
## **УДОСКОНАЛЕННЯ РОБОТИ АВТОМОБІЛЬНОГО ТРАНСПОРТУ В ПРОЦЕСІ ОРГАНІЗАЦІЇ ЕКСКУРСІЙНИХ ПЕРЕВЕЗЕНЬ**

**Кузьменко Альбіна Ігорівна,**

кандидат технічних наук, доцент кафедри  
транспортних технологій та міжнародної логістики  
Університет митної справи та фінансів, Україна

**Конова Катерина Ігорівна,**

студент III курсу  
спеціальності 275 «Транспортні технології»  
Університет митної справи та фінансів, Україна

Автобусний туризм належить до популярних і недорогих видів туризму. Автобусний транспорт може бути задіяний для перевезення туристів як на великі відстані, так і для організації одноденних екскурсій.

У даній роботі проаналізовано процес організації перевезень групи туристів до значних пам'яток міста екскурсійним автобусом. При цьому частину об'єктів екскурсійного показу туристи можуть оглядати безпосередньо з автобуса у ході екскурсії що висуває певні вимоги до попереднього планування такого маршруту та до вибору відповідного транспортного засобу. Деякі дворівневі автобуси мають м'який дах другого ярусу, що складається, який закривають в випадку негоди. Зазвичай, екскурсійні автобуси відрізняються підвищеною комфортністю, м'якими сидіннями, великими панорамними вікнами, наявністю радіопідсилювача з мікрофоном для екскурсовода, який займає спеціальне місце поряд із водієм [1, стор. 1].

В Україні сьогодні існують певні проблеми, що гальмують розвиток міських екскурсійних перевезень автобусним транспортом. До них належить практична відсутність місць паркування чи короткочасної зупинки екскурсійних автобусів біля об'єктів екскурсійного показу; відсутність окремої дорожньої смуги для екскурсійного автотранспорту, що заважає впровадженню міських автобусних екскурсій із застосуванням багатомовної лінгвафонної системи; завантаженість транспортної мережі міста, особливо в години «пік»; подекуди – відсутність автошляхів, що ведуть до пам'яток, які викликають туристичний інтерес тощо.

Це підкреслює актуальність даної роботи, націленої на пошук шляхів удосконалення роботи автомобільного транспорту в процесі організації екскурсійних перевезень. Метою роботи є розробка раціональних туристичних автобусних маршрутів до видатних пам'яток міста Кременчук.

На рисунку 1 показано схему досліджуваного маршруту.





Рисунок 1 – Схема екскурсійного маршруту на мапі міста Кременчук

Задача знаходження найкоротшого шляху при прокладанні екскурсійного маршруту між історичними пам'ятками була представлена як задача комівояжера через її відносно невисоку обчислювальну складність та простоту у використанні. Вихідні дані для міста Кременчук показані у таблиці 1.

Таблиця 1.

Вихідні дані для розв'язання задачі комівояжера

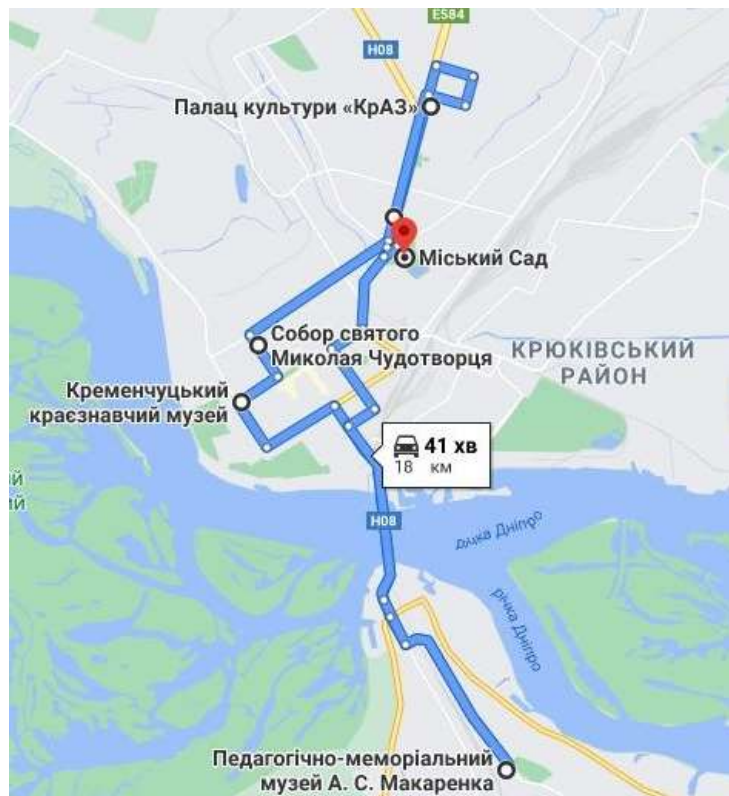
<i>i/j</i>	А	Б	В	Г	Д
А	-	1	3	4	5,6
Б	1	-	2,4	3,2	5,5
В	3	2,4	-	1,6	6,6
Г	4	3,2	1,6	-	7,7
Д	5,6	5,5	6,6	7,7	-

В таблиці 1 прийнято наступні позначення:

А – Кременчуцький краєзнавчий музей;

Б – Собор святого Миколая Чудотворця;

В – Міський сад;

Г – Палац культури “КрАЗ”;

Д – Педагогічно-меморіальний музей ім. А. С. Макаренка.

Організація маршруту відбувається за кільцевою схемою, починаючи з пункту В. Згідно з результатами розрахунку, довжина маршруту становить 18 км, а схема маршруту наступна: В – Г – Б – А – Д – В.

Окрім запропонованого методу комівояжера, існує багато інших ефективних алгоритмів знаходження найкоротшого шляху на графах [2, стор. 40]. Наприклад, алгоритм Дейкстри (використовується для знаходження оптимального маршруту між двома вершинами); алгоритм Флойда (для знаходження оптимального маршруту між усіма парами вершин); алгоритм Йена (для знаходження  $k$ -оптимальних маршрутів між двома вершинами). Зазначені алгоритми легко виконуються при малій кількості вершин у графі. При збільшенні їх кількості завдання пошуку найкоротшого шляху ускладнюється. Розрахунки тривалості часу на екскурсійний маршрут пропонується виконувати згідно пропозицій [3, стор. 53].

Якщо розглядати транспортну складову маршруту, то тут першочергову роль відіграють не об'єкти, а шляхи сполучення. Безумовно, обирають ті дороги, якими можна доїхати швидко, зручно та за мінімальних витрат. Біля самих пам'яток повинні бути впорядковані місця стоянки для транспорту, а на маршруті передбачені зупинки, у т.ч. санітарні. На випадок заторів, ремонтних робіт та інших «форсмажорів» на дорозі рекомендується мати кілька варіантів проїзду. Варто зважати й на те, щоби ритм руху чи зупинки екскурсійного автобуса не створювали перешкод загальному транспортному потоку. Це повинно враховуватися при прокладанні міських екскурсійних маршрутів [4, стор. 52].

Отже, грамотно організована робота автомобільного транспорту з організації екскурсійних перевезень дозволить збільшити попит на відвідування історичних пам'яток, тим самим призведе до матеріального забезпечення міста та духовного забезпечення населення.

### Список літератури

1. Семенюк В. І. Особливості туристичних перевезень автомобільним транспортом в умовах сьогодення. URL.: [https://nau.edu.ua/site/variables/news/2018/5/%D0%A2%D0%B5%D0%B7%D0%B8%202018/23-%D0%A2%D1%83%D1%80%D0%B8%D0%B7%D0%BC%20\(%D0%86%D0%9C%D0%92\).pdf](https://nau.edu.ua/site/variables/news/2018/5/%D0%A2%D0%B5%D0%B7%D0%B8%202018/23-%D0%A2%D1%83%D1%80%D0%B8%D0%B7%D0%BC%20(%D0%86%D0%9C%D0%92).pdf)
2. Поморцева О. Є., Герасименко М. Д. Розробка туристичного маршруту за допомогою геоінформаційних технологій. *Системи обробки інформації*, 2019. Вип. 1 (156). С.37-43.
3. Компанець К.А., Бойко Г.Ф. Методичні підходи до формування туристичного продукту (маршруту). *Економіка та управління національним господарством*. 2018. Вип. 18. С. 51-58.
4. Король О. Д. К 683 Організація екскурсійних послуг у туризмі : навч.-метод. посібник. – Чернівці : Чернівецький нац. ун-т, 2016. – 144 с.

# ВЛИЯНИЕ РЕЖИМОВ ОТПУСКА НА МЕХАНИЧЕСКИЕ И КОРРОЗИОННЫЕ СВОЙСТВА ТЕРМОМЕХАНИЧЕСКИ УПРОЧНЕННОГО АРМАТУРНОГО ПРОКАТА

**Кутепов Сергей Николаевич,**

кандидат педагогических наук, доцент,  
доцент кафедры технологии и сервиса  
Тульский государственный педагогический  
университет им. Л.Н. Толстого, Россия

**Гвоздев Александр Евгеньевич,**

доктор технических наук, профессор,  
главный научный сотрудник кафедры технологии и сервиса  
Тульский государственный педагогический  
университет им. Л.Н. Толстого, Россия

При производстве арматурной стали Ст5 за счет изменения режимов охлаждения после прокатки можно получать механические свойства в пределах IV...VII классов прочности. Аналогичная прочность достигается и на горячекатанной стали после электротермического упрочнения. Однако область применения арматурных сталей высокой прочности ограничена вследствие их повышенной чувствительности к коррозионно-механическому разрушению [1], которое наблюдается при эксплуатации строительных конструкций в условиях химических, металлургических и других промышленных предприятий.

Для правильного выбора области применения арматурной стали Ст5 периодического профиля необходимо знать, как влияет повышение кратковременной прочности на ее длительную коррозионную прочность в агрессивных средах, вызывающих водородное растрескивание (ВР). Длительную коррозионную прочность стержневой арматуры из стали Ст5 периодического профиля определяли на натуральных образцах ( $\varnothing 14$  мм и  $l = 400$  мм). Для создания условий эксперимента максимально приближенных к эксплуатационным, испытания проводили в водном растворе серной кислоты с добавлением роданистого аммония ( $4,5\% \text{H}_2\text{SO}_4 + 2,5\% \text{NH}_4\text{CNS}$ ) при комнатной температуре с катодной поляризацией  $j_K = 60 \text{ А/м}^2$  и уровне рабочих растягивающих напряжениях  $\sigma_{\text{Э}} = 0,6\sigma_{\text{В}}$ .

Анализ результатов исследования влияния непостоянства механических свойств по длине стержня ( $l = 80$  м) и его концевой части ( $l = 16$  м) на длительную коррозионную прочность показал, что значения прочности, полученные в начале и конце прокатки, отличаются на  $100 \dots 150$  МПа при длине стержня  $l = 80$  м, что обусловлено изменением температуры прокатки в чистовой клетке прокатного стана. Длительная прочность стали Ст5 полученной методом высокотемпературной термомеханической обработки (ВТМО) при испытаниях

на ВР под напряжением  $0,6\sigma_B$  составляет от 15 до 28 мин и зависит от незначительного колебания прочности прутка, обусловленного изменением температуры прокатки в чистовой клетке.

Для определения влияния отпуска на механические свойства и стойкость против ВР проводили нагрев стали Ст5 после ВТМО в диапазоне температур 200...600 °С с интервалом 100 °С в печах сопротивления и электрическим способом на установке ЭТУ-1. При электроотпуске нагрев натуральных образцов проводился со скоростью 20 °С/сек с последующим охлаждением на воздухе, а продолжительность выдержки при печном отпуске составляла 1 час. Температуру нагрева контролировали термометрами, которые зачеканивали в арматурный стержень на глубину 2 мм. После термообработки натурные образцы подвергали испытаниям на растяжение (для определения механических характеристик) и длительную коррозионную прочность.

По результатам проведенных механических испытаний было установлено, что электроотпуск арматурной стали при температурах вплоть до 400 °С вызывает незначительное разупрочнение арматуры, а повышение температуры отпуска до 500 и 600 °С приводит к резкому понижению ее прочности [2]. В результате отпуска происходят структурные изменения, но в силу того, что электронагрев длится несколько десятков секунд, то все структурные превращения сдвигаются в область более высоких температур [3].

Увеличение стойкости арматурной стали против ВР, начиная с температуры отпуска 200 °С, вероятно, связано с уменьшением уровня остаточных напряжений и процессами коагуляции карбидных включений. Следовательно, увеличение длительности отпуска или повышение его температуры должно приводить к увеличению длительной коррозионной прочности стали в коррозионных средах. Это предположение подтверждается результатами коррозионных испытаний стали Ст5, подвергнутой электроотпуску при 500 и 700 °С и отпуску с нагревом в печи [2].

Анализ полученных результатов показал, что длительная коррозионная прочность арматурной стали в значительной степени, зависит от механических свойств, различный уровень которых достигается за счет изменения режима отпуска после ВТМО.

Различную прочность можно получить и в результате дополнительного электроотпуска. Повышение температуры электронагрева до 400 °С вызывает незначительное разупрочнение арматуры, но обеспечивает заметное увеличение ее долговечности.

В результате электроотпуска при температурах выше 400 °С значительно повышается пластичность стали, но понижается ее прочность. За время 30 сек при электроотпуске стержень нагревается до температуры 700 °С. Варьируя время электроотпуска, легко получить необходимую его температуру. После электроотпуска и отпуска с печного нагрева на равную прочность (700 и 500 °С соответственно) время до разрушения стали Ст5 различается несущественно, особенно при напряжениях меньше 600 МПа.

На основании полученных результатов можно сделать вывод о том, что долговечность стали Ст5 в условиях воздействия агрессивной среды,

вызывающей ВР определяется в основном прочностью и в меньшей степени – методом ее достижения. Поэтому при использовании арматурной стали Ст5 необходимо учитывать ее склонность к ВР и ограничивать применение в высокопрочном состоянии (свыше 1450 МПа) в конструкциях, эксплуатируемых в условиях воздействия агрессивных сред, вызывающих ВР.

Полученные результаты могут быть использованы при создании ресурсосберегающих процессов обработки материалов [4-8].

### Список литературы

1. Криштал М.А., Сергеев Н.Н., Эпштейн Л.Е. Влияние прочности арматурной стали на стойкость в наводороживающих средах // *Металловедение и термическая обработка металлов.* – 1984. – № 11. – С. 59-61.

2. Влияние технологических режимов упрочнения арматурного проката для композиционных железобетонных конструкций на чувствительность к коррозионно-механическому разрушению / Н.Н. Сергеев, В.В. Извольский, А.Н. Сергеев, С.Н. Кутепов, А.Е. Гвоздев, О.В. Пантюхин // *Известия Тульского государственного университета. Технические науки.* – 2019. – № 3. – С. 558-568.

3. Физико-механические и коррозионные свойства металлических материалов, эксплуатируемых в агрессивных средах: монография / Н.Н. Сергеев, А.Н. Сергеев, С.Н. Кутепов, А.Е. Гвоздев, М.В. Ушаков, В.В. Извольский. – Тула: Изд-во ТулГУ, 2019. – 553 с.

4. Mechanism of the hydrogen cracking of metals and alloys, part I (review) / N.N. Sergeev, A.N. Sergeev, S.N. Kutepov, A.E. Gvozdev, A.G. Kolmakov // *Inorganic Materials: Applied Research.* – 2019. – Т. 10. – № 1. – Р. 24-31.

5. Mechanism of the hydrogen cracking of metals and alloys, part II (review) / N.N. Sergeev, A.N. Sergeev, S.N. Kutepov, A.E. Gvozdev, A.G. Kolmakov // *Inorganic Materials: Applied Research.* – 2019. – Т. 10. – № 1. – Р. 32-41.

6. Long-Term Strength of 22Kh2G2AYu Reinforcing-Bar Steel during Corrosion Cracking Tests in a Boiling Nitrate Solution / N.N. Sergeev, S.N. Kutepov, A.N. Sergeev, A.G. Kolmakov, V.V. Izvol'skii, A.E. Gvozdev // *Russian Metallurgy (Metally).* – 2020. – № 4. – Р.434-440.

7. О состоянии предпревращения металлов и сплавов: монография / О.В. Кузовлева, А.Е. Гвоздев, И.В. Тихонова, Н.Н. Сергеев, А.Д. Бреки, Н.Е. Стариков, А.Н. Сергеев, А.А. Калинин, Д.В. Малий, Ю.Е. Титова, С.Е. Александров, Н.А. Крылов. – Тула: Изд-во ТулГУ, 2016. – 245 с.

8. Журавлев Г.М., Гвоздев А.Е. Обработка сталей и сплавов в интервале температур фазовых превращений: монография. – Тула: Изд-во ТулГУ, 2016. – 320 с.

## КОМПОЗИЦИОННЫЕ ИЗНОСОСТОЙКИЕ ДЕТОНАЦИОННЫЕ ПОКРЫТИЯ

**Сироватка Вячеслав Леонидович**

кандидат технических наук, старший научный сотрудник

Институт проблем материаловедения НАН Украины

Износостойкие покрытия применяются в аэрокосмической промышленности, атомной энергетике, автомобилестроении, при изготовлении инструментальных материалов. Использование покрытий позволяет увеличить в несколько раз срок службы изделий, сэкономить дорогостоящие и дефицитные металлы. Любые структурные препятствия, возникающие на пути движущихся дислокаций, повышают предел текучести материала, но одновременно снижают вязкость разрушения, и наоборот. Преодолевая это противоречие, можно изготовить композиционный материал, в котором сочетаются прочные, твердые включения с пластичной, вязкой, трещиностойкой матрицей. Созданные порошковые материалы можно успешно применить для нанесения износостойких покрытий. Сродство химических составов основы и покрытия создает хорошие условия для обеспечения между ними прочной адгезии - одного из важнейших условий высокой работоспособности изделия. В этой связи разработка железосодержащих износостойких покрытий для деталей аэрокосмической техники, изготовленных из сплавов железа, представляется актуальной и перспективной.

Нами были разработаны детонационные композиционные покрытия на основе алюминидов железа. Сравнительными исследованиями стойкости к абразивному изнашиванию детонационных покрытий на основе алюминидов железа было установлено, что наиболее высокими показателями обладает покрытие со структурой из интерметаллидной матрицы с включениями твердых фаз в виде оксидов. Наиболее низкой стойкостью к абразивному изнашиванию обладает покрытие, основа микроструктуры которого представляет двухфазную смесь из сравнительно мягких интерметаллидных фаз. Таким образом, вопрос обеспечения работоспособности стальных изделий в различных машиностроительных конструкциях может быть успешно решен за счет применения покрытий из механически синтезированных порошков на основе системы Fe-Al.

Предлагаемый детонационный метод напыления этих покрытий при оптимальном выборе технологических параметров обеспечивает хорошую адгезию получаемых покрытий, в чем легко убедиться, визуально проанализировав представленные покрытия, частично изношенные до основного материала потоком абразивных частиц. Переход от основы к покрытию носит плавный характер, отсутствует ступенька, что свидетельствует о высокой адгезионной прочности, способной удержать покрытие вплоть до его полного износа абразивными частицами.



Рисунок. Поверхность покрытия после испытания на абразивный износ.

# ПРОЦЕССЫ ПРИНЯТИЯ РЕШЕНИЙ ПРИ РЕШЕНИИ ЗАДАЧИ ИНВЕСТИРОВАНИЯ ПРОЕКТА НА ОСНОВЕ СИСТЕМНОГО ПОДХОДА

**Темиргалиулы Бейбарыс,**

Магистрант Евразийского национального университета,  
имени Л.Н. Гумилева, Казахстан

**Кенжебаева Тогжан Сериковна**

Старший преподаватель кафедры «Энергетика»  
Карагандинский Индустриальный Университет, Казахстан

Процессы принятия решений при решении задач инвестирования различных проектов по развитию предприятия как правило характеризуются многокритериальностью и нечеткостью исходной информации. Поэтому для решения таких задачи необходимо применить методов системного анализа [1, 2], многокритериальной оптимизации и принятия решений [3, 4], а также методов экспертной оценки и теорий нечетких множеств [2, 5 – 7].

Важная область принятия решений связана с практическими задачами. Чем больше размерность задачи, тем труднее принимать решения, т.е. актуальной становятся проблемы формализации и решения задач принятия решений.

Принятие решений (ПР) заключается в оценке возможных вариантов (альтернатив) и выбор наилучшего из них по заданным критериям]. Реализация любого варианта решений предполагает наступление некоторых последствий, анализ и оценка которых, как правило, по вектору критериев эффективности полностью характеризует этот вариант решений. Решение задачи принятия решений сводится к выявлению и исследованию предпочтений лица, принимающего решения (ЛПР), а также построению на этой основе адекватной модели выбора наилучшей в некотором смысле альтернативы. Актуальность решения таких задач на практике и стремление понять процессы сопоставления человеком многокритериальных альтернатив, совершаемые при выборе, привели к появлению большого числа работ по принятию решений.

Целью принятия решений является перевод состояния процесса в текущий момент времени в некоторую желаемую область состояния. При этом должны быть созданы условия, обеспечивающие данный перевод. Для практических задач, в т.ч. для задач инвестиции обычно стремятся к достижению экстремального значения, как правило, нескольких критериев.

Таким образом, принятие решений определяется отличием между фактическим и желательным состоянием объекта, степенью информированности ЛПР о состоянии и целях процесса и задачи. При конкретизации проблемы принятия решений определяют средства, ресурсы и параметры, которые надо изменять для достижения желаемой области, т.е. формулируют задачу принятия решений.



В общем виде задачу принятия решений по инвестированию проекта можно записать в виде [8]:

$$\langle \text{Задачи ПР} \rangle = \{ \text{дано } V, V_S, V_P, \text{ требуется обеспечить } W \},$$

где  $V$  – заданные условия например, условия инвестирования;  $V_S$  – множество возможных состояний процесса инвестирования;  $V_P$  – множество возможных операторов, которые обеспечивают переход процесса из одного состояния в другое;  $W$  – желаемое состояние процесса инвестирования.

При этом решение задачи принятия решений по финансированию инвестиционного проекта заключается в выборе последовательности операторов для перевода процесса инвестирования из состояния в текущий момент времени в желаемое состояние.

Задача финансирования инвестиционного проекта может быть направлено:

- на обоснованный выбор источников финансирования;
- на оценку доходности и безопасности (оценку рисков), т.е. целесообразности, обоснование оптимальных инвестиционных решений;
- на прогнозирование результатов инвестиционных проектов.

При этом разработка и использование моделей принятия решений, в процессе решения инвестиционных задач, которые позволяют сравнивать величины требуемых инвестиций с прогнозируемыми доходами. А это является основной задачей оценки целесообразности финансирования инвестиционных проектов.

Таким образом принятие решений в задачах инвестиций связано с поиском наилучшей альтернативы в исследуемых ситуациях инвестиционной политики.

В общем обобщенном виде алгоритмическая структура оценки альтернатив при выборе инвестиционных решений представлена на рисунке 1 [9].



Рисунок 1. Алгоритмическая структура оценки альтернатив при выборе инвестиционных решений

Приведенная алгоритмическая структура процесса принятия решения связана с выбором и оценкой альтернатив и заключается в следующей последовательности решаемых задач:

1) Генерация всех возможных альтернатив  $\{A\}$ , в виде множества возможных решений;

2) Оценка сгенерированных альтернатив на основе выбранных критериев и в результате выбор из множества  $\{A\}$  его подмножество  $\{A_{\text{доп}}\} \in \{A\}$ , т.е. альтернатив, которые являются допустимыми альтернативами;

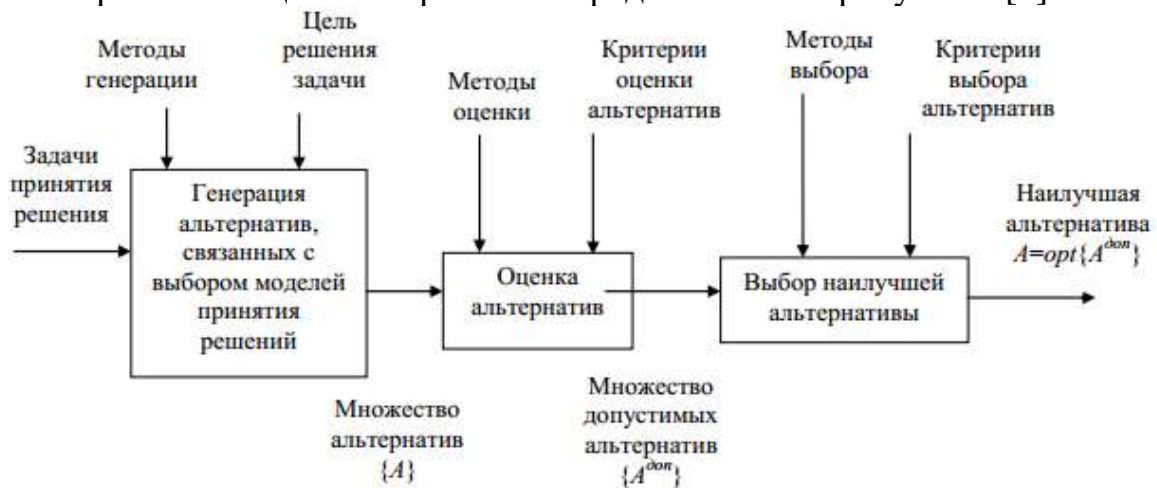
3) Выбор из определенного на задаче 1) подмножества альтернатив  $\{A_{\text{доп}}\}$  наилучшей альтернативы.

Эвристический характер выбора методов, моделей и критериев говорит о необходимости применения знаний экспертов при принятия решений.

### Список литературы

1. Pavlov S.Yu., Kulov N.N., Kerimov R.M. Improvement of chemical engineering processes using systems analysis // Theoretical Found. of Chem. Eng. 2016. V. 53. №2. – P.117–133. <https://link.springer.com/article/10.1134/S0040579514020109>
2. Рыков А.С., Оразбаев Б.Б. Системный анализ и исследование операций: Экспертные оценки. Методы и применение. Изд. Моск. гос. инс-та стали и сплавов (технологического университета) -М.: 1995. -115 с.
3. Волин Ю.М., Островский Г.М. Многокритериальная оптимизация технологических процессов в условиях неопределенности // Автоматика и телемеханика. 2007. –Т.53. –№ 3. –С.165–180. <http://www.mathnet.ru/links/9d7011b1237fccbeac97c8398ab0cf39/at960.pdf>
4. Kahraman C. Fuzzy Multi-Criteria Decision Making // Theories and Applications with Recent Developments. –New York: Springer, 2008. –P.592–608.
5. Гуцыкова С. Метод экспертных оценок. Теория и практика. –М.: Когито-Центр. 2017. –509 с.
6. Dubois D. The role of fuzzy sets indecision sciences: old techniques and new directions // Fuzzy Sets and Systems. 2011. –V. 184. –P. 3–17. <https://www.sciencedirect.com/science/article/abs/pii/S0165011411002740>
7. Рыжов А.П. Теория нечетких множеств и ее приложений. –М.: Изд-во МГУ, 2017. –115 с.
8. Оразбаев Б.Б. Методы моделирования и принятия решений для управления производством в нечеткой среде. монография –Астана: ЕНУ им. Л.Н. Гумилева, 2016, -398 с.
9. Ахмед Абдо К.В. Разработка моделей и методов принятия решений в условиях неопределённости на примере задач инвестиций // Автореферат дисс. на соиск. ученой степени кандидата наук. –Таганрог: 2016. - 28 с.

## **ЦИФРЛЫҚ ТЕХНОЛОГИЯЛАРДЫ ЕНГІЗУ - ЖАҢА БІЛІМ АЛУ МҮМКІНДІГІН АШУДЫҢ КЕПІЛІ**

**Қамза Айнура Талғатқызы**

Абай атындағы ҚазҰПУ,  
«Академик Т.С.Садықов атындағы  
Қазақстан тарихы» кафедрасының оқытушысы,  
Гуманитарлық ғылымдар магистрі  
Қазақстан Республикасы, Алматы қ.

**Омарбекова Арайлым Омарбекқызы**

Абай атындағы ҚазҰПУ,  
«Академик Т.С.Садықов атындағы  
Қазақстан тарихы» кафедрасының оқытушысы,  
Гуманитарлық ғылымдар магистрі  
Қазақстан Республикасы, Алматы қ.

Цифрлық технологияларды енгізу адамзат тарихындағы кез-келген инновациялық әзірлемелерді енгізуге қарағанда тезірек жүреді: небәрі екі онжылдықта цифрлық технологиялар дамушы елдер халқының шамамен 50 пайызын қамтып, олардың көмегімен қоғамды өзгертті. Байланыс мүмкіндіктерін кеңейтуге және қаржылық, коммерциялық және мемлекеттік қызметтерге қол жеткізуге ықпал ететін технологияларды пайдалану халықтың теңсіздік деңгейінің айтарлықтай төмендеуіне әкелуі мүмкін.

Қазақстан Республикасы да «Цифрлық Қазақстан» Бағдарламасын қабылдап, оған жан-жақты түсіндіру жұмыстары жүргізілді.

«Мемлекеттік басқару жүйесінде цифрлық технологияны қолдану – бүкіл бағдарламаның табысты болуының басты кілті. Бұл істе түбегейлі өзгерістер қажет. Барлық құжат айналымын толықтай электронды форматқа көшіру керек. Қазіргі кезде талап ететіндей, құжаттарды қағаз жүзінде де, электронды түрде де дайындап, тапсыру дұрыс емес. Құжаттардың қағаз нұсқаларына біртіндеп тыйым салынуы керек, – деді Қазақстан Республикасының Президенті Қасым-Жомарт Тоқаев [1].

Президент ақпараттық технология дамыған заманда мемлекеттік цифрлық қызметтер кез-келген қарапайым адамға түсінікті және қолжетімді болуы тиіс екенін жеткізді.

Цифрлық технологиялық құралдар идеяларды қатты қанағаттандырады және интернеттегі тарихи білімге қол жеткізу және пайдалану үшін бірегей талдауды қолдайды.

Бүгінгі таңда цифрлық технологияларды пайдалана отырып электронды оқыту - бұл белсенді қолданылатын процесс. Бірақ әлі күнге дейін бұл термин нені білдіретінін және оның қалай болатынын бәрі бірдей түсіне бермейді. Бұл процесті жақсы түсінуге көмектесетін кейбір ақпараттарда жоқтың қасы.

Қазіргі білім беру жаңа материалдармен білім беру мен оқыту әдістерін

іздеусіз мүмкін емес. Бұл ішінара цифрлық технологиялардың өмірдің барлық салаларына, соның ішінде білімге кеңінен енуінен туындаған әлеуметтік өзгерістерге байланысты. Әр түрлі пәндер аясында сандық құралдарды және олардың оқу салаларын зерттейтін ғалымдар цифрландыру туралы ғана емес, сонымен бірге медитацияны да айтады, бұл мәселенің техникалық жағын түсінуге және мектептегі, университеттегі және қосымша білім беру мекемелеріндегі әлеуметтік мінез-құлыққа әсер ететін трансформация процестерін түсіндіруге тырысады.

Цифрландыру туралы сөз болғанда, бірінші кезекте Білім беру салааларындағы Инфрақұрылым, аппараттық және бағдарламалық қамтамасыз ету, платформалар тізбесі мен интернет ұсыныстары ескеріледі. Цифрлық технологиялар күнделікті өмірге айналады және тұрмыстық заттармен біріктіріледі, бұл оларды соңғы уақыттағы ауыр компьютерлерге қарағанда аз байқалады.

Егер біз мәселенің тек техникалық жағын ескеретін болсақ, онда біз оқулықтар мен шашыраңқы материалдарды тез цифрландыру туралы айтып отырмыз. Аналогтық оқыту ішінара немесе толығымен сандық кеңістікке көшіріледі. Ал цифрландыру тек белгілі бір құрал ретінде түсініледі, мысалы, аудиторлық тестілеу жүйелері ауызша сауалнамаларды алмастырады және оқуға "ынталандырады". Топтар өздерінің (үй) тапсырмаларын интернет көздерін, блогтарды және т. б. қолдана отырып орындайды. Moodle, ILIAS немесе Stud сияқты оқытуды басқару жүйелері. IP шамамен 20 жыл бойы аралас оқытудың жалпы атауымен біріктірілген шексіз оқу сценарийлерін ұйымдастыруға көмектеседі.

Қажетті дағдыларды алғысы келетіндердің барлығына білім беру мүмкіндіктерін кеңейту мақсатында ашық білім берудің ұлттық платформасы құрылатын болады, ол бірінші кезекте қажетті инженерлік-техникалық бағыттар бойынша базалық дайындықты қамтамасыз ететін онлайн-курстар беретін болады, оларды құруға қазақстандық университеттердің үздік профессорлары мен өндіріс өкілдері тартылады [2].

1990-шы және 2000-шы жылдардың басында цифрлық тарихтағы алғашқы жұмыс сандық мұрағаттар, CD-ROM, онлайн көріністер, интерактивті карталар, уақыт кестелері, аудио файлдар және виртуалды әлемдерді қамтыды. Тарихтың жаңа сандық жобалары креативтілікке, ынтымақтастыққа және техникалық инновацияларға, мәтінді терең талдауға, корпус тіл біліміне, 3D модельдеуге және деректерді үлкен талдауға бағытталған.

Цифрланған көздерге онлайн қол жеткізудің жаңа мүмкіндіктері ғылыми айналымға енгізілетін ақпараттық массивтерді өңдеуге және талдауға, өзекті ақпаратты іздеуге бағытталған зерттеу құралдарының арсеналын кеңейтуге сұраныстың артуын туындатады. Бұл сандық бұрылыс қоңырауы әлі тиісті жауап алған жоқ, бірақ осы бағытта белгілі бір қозғалыс байқалады [3, 15 с.].

Мысалы, жоғары оқу орындарында универ жүйесі оқытушылар мен студенттердің білім беру және білім алу процесіне жылдам қол жеткізуі үшін жұмыс істейді. Бұл – студенттерге арналған өтініштер беру, анықтамалар алу, рұқсаттар алу, есепке қою, тіркеу және тапсырма орындау операциялары сияқты

қызметтер мен сервистер. Жоғары оқу орны әкімшіліктері, сондай-ақ басқа да көптеген институттың оқу, ғылыми жұмыстар, тәрбие, өзін өзі басқару бөлімдері мен оқытушылар қағаз құжат айналымынан құтыла отырып, өз жұмысын электрондық форматқа ауыстырады. Мысалы, оқытушылар Универ жүйесіне Оқу Әдістемелік Кешендерін, яғни, силабус, қысқаша дәрістер, семинар сабақтарына тапсырмалар, Студенттердің өзіндік жұмыстарын орындауға әдістемелік құралдар, қосымша материалдармен оқу жабдықтау картасын қамтитын материалдар салып қояды. Электронды түрде тапсырмалар беріп, оны бағалап отырады. Бірақ, барлық студенттер мен оқытушылар алғашында жаңа технологияларды пайдалана алмайды. Оны шешу үшін оларды үйреншікті қызметтерді жаңаша пайдалануға үйрету қажет. Өкінішке орай, сандық кеңістіктің мәні мен мүмкіндіктері жиі бағаланбайды, бұл мәтіндер мен кескіндермен қатар сабақтарды аудио, видео, модельдеу және т.б. сияқты басқа форматтармен толықтыруға мүмкіндік береді, сонымен қатар болып жатқан өзгерістердің әлеуметтік контекстін ескереді. Егер Оқу материалдары Ашық білім беру ресурстары ретінде құрылған болса, онда оларды пайдалану авторлық құқықты сақтауға қайшы келмейді және оларды сабақтарға оңай қосуға болады.

Алайда, цифрлық технологиялар білім берудегі барлық мәселелерді автоматты түрде шешеді және оқу жағдайының жақсаруына әкеледі деп сену қателік болар еді. Өйткені, оқыту стилі-бұл жоба әдісі, фронтальды сабақ, ынтымақтастық немесе оқытушыға бағытталған сабақ болсын-технологияны қолдануға байланысты емес. Алайда оларды қолдану көбінесе тиісті оқыту стилінің өзгеруіне әкеледі. Оқытушылар мен білім алушылар арасындағы өзара іс-қимылдың мақсатты оң дамуы ғана оқу процесін неғұрлым икемді және сапалы етуге мүмкіндік береді.

Бүгінгі таңда білім беру бағдарламаларын әзірлеу кезінде оқу орындары Техникалық және әлеуметтік даму деңгейіне сәйкес болуды талап етеді. Цифрландыруды қарапайым енгізу нақты өзгерістерге әкелмейтіні анық. Кейбір жағдайларда ол тек теңсіздікті баса көрсетеді, өйткені технологияны қолдану әлі де оқытушылардың жасына, жынысына және білім беру ортасына байланысты болса студенттердің онлайн жағдайында тұрғылықты жеріне, яғни ауылда ма, қалада ма тұратынына байланысты. Сондықтан кеңінен таралған цифрлық сауаттылықты қандай да бір жеке пән шеңберіне қыспау, оны оқыту қысқа мерзімді, жеке мақсаттарына ғана емес, білім беру саласындағы жаһандық мақсаттарға да әсер ететін метапәндік құбылыс ретінде қарастыру қисынды болар еді.

Білім сферасындағы цифрландырудың ең басты міндеті – білім беру сапасын арттыру, яғни халықаралық дейгейде әртүрлі салаларда, оның ішінде «жасанды интеллект» және «ауқымды деректер» жасау саласында бәсекеге қабілетті Ел жастарын дайындау [3].

Цифрлық технологиялар саласы цифрлық сауаттылықты оқытудың заманауи тұжырымдамаларында белгіленгеннен әлдеқайда кең, ауқымды. Сондықтан онымен байланысты мазмұнды үнемі жаңартып отыру және талдау қажет. Егер қоғамдық пікірді қалыптастыру процесінде олардың маңызын қарастыратын болсақ, цифрлық технологиялардың өзі сабақтың мазмұны болып табылады.

Цифрлық сауаттылық ғылыми сауаттылықтан бөлінбейді. Ғалымдарға ақпараттық және библиографиялық мәліметтер базасын құру және пайдалану, ақпаратты оңтайлы іздеу әдістерін таңдау, тексерілген сандық құралдарды қолдана отырып жинақталған білім массивін талдау, ғылыми идеяларды және эмпирикалық деректерді визуализациялау міндеттері пайда болды. Сондықтан, болашақта сандық қызығушылықты зерттеу және цифрлық ғылыми ақпаратпен жұмыс істеу тәсілдері арта береді.

### **Пайдаланылған әдебиеттер тізімі**

1. Мемлекет басшысы «Цифрлық Қазақстан» мемлекеттік бағдарламасын жүзеге асыру жөнінде кеңес өткізді. 2020 жылғы 04 наурыз // <https://www.akorda.kz/kz/>
2. Қазақстандағы цифрлық сауаттылық // <https://egov.kz/>
3. Бородкин Л.И. — Историк и мир (больших) данных: вызовы цифрового поворота // Историческая информатика. – 2019. – № 3. – С. 14 - 30.
4. Жайлаубаева К.А. ЦИФРЛАНДЫРУ БҮГІНГІ БІЛІМ БЕРУДЕГІ ЖАҢА НЕГІЗГІ БАҒЫТ// [edunews.kz@mail.ru](mailto:edunews.kz@mail.ru)

## **ТУРИСТИЧНО - ІНФОРМАЦІЙНИЙ ЦЕНТР ЯК ВАЖЛИВИЙ ЕЛЕМЕНТ ТУРИСТИЧНОЇ ІНДУСТРІЇ**

**Зайцева Марина Миколаївна,**

кандидат економічних наук,  
доцент кафедри туристичного бізнесу  
Харківська державна академія культури

**Шумлянська Наталя Володимирівна,**

старший викладач кафедри туристичного бізнесу  
Харківська державна академія культури

Сучасні інформаційні технології сьогодні активно впливають на розвиток процесів глобалізації та інтеграції ресурсів, що потребує нових підходів до забезпечення інформації про туризм та туристичну діяльність. Документальне забезпечення інформацією в туризмі надасть можливість покращити якість туристичних послуг та збільшити обсяги їх надання, а також призведе до росту прибутків підприємств туристичної індустрії та розвитку туризму в цілому.

Активний розвиток туризму, входження України у світовий інформаційний простір вимагає розширення елементів туристичної індустрії за рахунок туристично-інформаційних центрів, які можуть надавати різну інформацію про туристично-рекреаційні можливості регіонів та області. Особливо сьогодні, коли збільшився попит на внутрішній туризм. Туристично-інформаційні центри можуть бути джерелом інформації на внутрішньому ринку, як для споживачів, так і інших елементів туристичної індустрії.

Інформаційне забезпечення в туризмі на пряму залежить від державного регулювання в сфері туризму. А саме, формування мережі туристичних інформаційних центрів, створення інформаційної бази даних туристичних ресурсів і туристичних продуктів України, використання маркетингових інструментів реклами національного туристичного продукту в Україні і в світі, створення позиціонування та розвитку туристичного іміджу країни, популяризація регіонів та областей України [1-3].

До завдань туристично-інформаційних центрів відносять збір, оброблення та надання інформації про діяльність підприємств туристичної індустрії, а саме про заклади розміщення, заклади харчування, організації транспортного обслуговування, заклади культури, історичні об'єкти, календар подій, рекреаційні ресурси, проведення виставок, ярмарок, майстер-класів, загальна туристична інформація: туристична література, туристичні кати, буклети, путівники; а також креативність туристичної індустрії, якість людських ресурсів в сфері туризму. Отже, для надання якісної та достовірної інформації дуже важлива співпраця з усіма підприємствами туристичної індустрії, як сфери

гостинності, бізнесу, освіти, культури, спорту, медицини, транспорт, так і міліції та уряду. Для місцевих відвідувачів та для гостей міста потрібною може бути будь-яка інформація, що стосується їх перебування на певній території (туристичні фірми, екскурсійні бюро, транспорт, таксі, театри, галереї, паломництво, готелі, сільський туризм, кафе, національні ресторани, магазини, аптеки, лікарні, СПА, спортивні майданчики, заклади освіти та інші). Туристично-інформаційні центри можуть надати як місцеву інформацію так і регіональну. Необхідність існування центрів є в кожному регіоні, з допомогою яких можна не тільки надавати інформацію, а популяризувати регіон та проводити іміджеві політику, розвивати різні види туризму (діловий, спортивно-оздоровчий, екстремальний, культурний, соціальний та інші види) та вдосконалювати туристичну індустрію.

На сьогоднішній день в Україні відкрито достатня кількість туристично-інформаційних центрів в різних містах країни, деякі з них навіть мають свої туристично-інформаційні пункти, які працюють на базі різних закладів туристичної індустрії. Наприклад, Обласним комунальним закладом «Харківським організаційно-методичним центром туризму» був ініційований пілотний проєкт міжвузівське об'єднання «Платформа розвитку туризму», який був та підтриманий різними закладами вищої освіти. Туристсько-інформаційний пункт є одним із засобів поширення знань про туристичну Харківщину, популяризації її значного потенціалу в молодіжному середовищі. До завдань проєкту можна віднести організацію та проведення спільних навчально-методичних заходів, інфотурів; активізацію роботи щодо створення туристичного бренду Харківської області, проведення різних студентських конкурсів на кращу авторську екскурсію «Відкриваймо Харківщину», залучення до співпраці студентського активу у якості волонтерів під час проведення обласних акцій, дійств. Студенти, які задіяні у проєкті туристсько-інформаційного пункту отримують практичний мають можливість отримати досвід проведення різних заходів туристичної спрямованості, збору, систематизації, поширення та надання інформації про рекреаційно-туристичні та культурно-історичні ресурси Харківщини і набуття навичок живого спілкування з туристичною громад кістю [4].

До найкращих туристично-інформаційних центрів можна віднести: туристичний інформаційний центр Запоріжжя, туристичний інформаційний центр Чернігова, центр туристичної інформації на площі Ринок (Львів), центр туристичної інформації та послуг у Луцьку, культурно-туристичний центр «Веж» (Маріуполь), туристичний інформаційний центр Одеси, туристично-інформаційний центр Дрогобича, туристично-інформаційний центр Тернополя, туристично-інформаційний центр Кам'янця-Подільського, харківський обласний туристсько-інформаційний центр [5].

Варто відзначити, що у цьому році (5 березня 2021р.) Харківський обласний туристсько-інформаційний центр отримав знак відповідності міжнародному протоколу безпеки «SafeTravels», який запроваджено Національною туристичною організацією України в партнерстві зі Всесвітньою радою з подорожей та туризму в межах всеукраїнського конкурсу #SafeTravels Contest.



До участі запрошувалися всі соціально відповідальні та безпечні туристичні об'єкти країни. Даний заклад є локацією, що виконує глобальні стандартизовані протоколи охорони здоров'я та гігієни задля безпеки мандрівників на Харківщині. Протоколи безпеки, що оновлюються по мірі надходження нової інформації про розповсюдження COVID-19 та нові протиепідемічні стратегії, допомагають туристичним підприємствам та закладам, малому і мікробізнесу привести свою діяльність у відповідність до нових норм і міжнародних стандартів щодо гарантії безпеки як співробітників, так і мандрівників. Враховуючи отриманий знак відповідності міжнародному протоколу безпеки можна зазначити важливість діяльності туристично-інформаційних центрів як елементу туристичної індустрії на внутрішньому та світовому ринку туризму саме в умовах пандемії коли через закриті кордони суттєво збільшився туристичний потік всією Україною та необхідності відкриття подібних закладів та їх пунктів по всій території країни.

Отже, всі зазначені туристично-інформаційні центри України розташовані у найпопулярніших місцях, в історичних центрах міста, є помітними та яскравими, мають власні сайти та сторінки у соціальних мережах, чим збільшують зацікавленість їх відвідування, популяризують туристсько-рекреаційний потенціал міста, надають організаційно-методичну підтримку представникам туристичного бізнесу та безкоштовну інформаційну довідку туристам, а головне є важливою складовою інфраструктури туризму кожного міста.

### Список літератури

1. Матвієнко А. Т. Інформатизація туризму та соціокультурний аспект електронного туристичного ресурсу в Україні / Бібліотекознавство. Документознавство. Інформологія. 2011. № 4. С. 54-58. Режим доступу: [http://nbuv.gov.ua/UJRN/bdi\\_2011\\_4\\_11](http://nbuv.gov.ua/UJRN/bdi_2011_4_11).
2. Музиченко-Козловська О.В. Туристично-інформаційний центр як елемент інноваційної інфраструктури туризму. / Вісник Національного університету "Львівська політехніка". Проблеми економіки та управління. 2013. №754. С.47-52. Режим доступу: [https://tourlib.net/statti\\_ukr/muzychenko3.htm](https://tourlib.net/statti_ukr/muzychenko3.htm)
3. Музиченко-Козловська О.В. Державне регулювання діяльності туристично-інформаційних центрів. / Вісник Національного університету "Львівська політехніка". Менеджмент та підприємництво в Україні: етапи становлення і проблеми розвитку. 2013. №776. С.122-127. Режим доступу: [https://tourlib.net/statti\\_ukr/muzychenko5.htm](https://tourlib.net/statti_ukr/muzychenko5.htm)
4. Обласний комунальний заклад «Харківський організаційно-методичний центр туризму» Режим доступу: <https://tourcenter.kh.ua/uk/homct>
5. Топ 10 ТЦ України: найкращі туристично-інформаційні центри Режим доступу: <https://zruchno.travel/Publications/Entry/5476?lang=ua>

Scientific publications

MATERIALS

The VIII International Science Conference «Impact of modernity on science and practice»

Madrid, Spain. 193 p.

(April 6 – 7, 2021)