



**EUROPEAN CONFERENCE**

# **Conference Proceedings**



**X International Science Conference  
«Innovative ways of learning  
development»  
March 13 - 15, 2023  
Varna, Bulgaria**

# **INNOVATIVE WAYS OF LEARNING DEVELOPMENT**

Abstracts of X International Scientific and Practical Conference

Varna, Bulgaria

(March 13 – 15, 2023)

UDC 01.1

ISBN – 9-789-40368-859-6

The X International Scientific and Practical Conference «Innovative ways of learning development», March 13 – 15, Varna, Bulgaria. 281 p.

Text Copyright © 2023 by the European Conference (<https://eu-conf.com/>).

Illustrations © 2023 by the European Conference.

Cover design: European Conference (<https://eu-conf.com/>).

© Cover art: European Conference (<https://eu-conf.com/>).

© All rights reserved.

No part of this publication may be reproduced, distributed, or transmitted, in any form or by any means, or stored in a data base or retrieval system, without the prior written permission of the publisher. The content and reliability of the articles are the responsibility of the authors. When using and borrowing materials reference to the publication is required. Collection of scientific articles published is the scientific and practical publication, which contains scientific articles of students, graduate students, Candidates and Doctors of Sciences, research workers and practitioners from Europe, Ukraine and from neighboring countries and beyond. The articles contain the study, reflecting the processes and changes in the structure of modern science. The collection of scientific articles is for students, postgraduate students, doctoral candidates, teachers, researchers, practitioners and people interested in the trends of modern science development.

The recommended citation for this publication is: Ualiyeva G., Sagalbekov U., Yancheva H. Creation and evaluation of the alfalfa source material for the conditions of Northern Kazakhstan. Abstracts of X International Scientific and Practical Conference. Varna, Bulgaria. Pp. 11-16.

URL: <https://eu-conf.com/ua/events/innovative-ways-of-learning-development/>

TABLE OF CONTENTS

AGRICULTURAL SCIENCES		
1.	Ualiyeva G., Sagalbekov U., Yancheva H. CREATION AND EVALUATION OF THE ALFALFA SOURCE MATERIAL FOR THE CONDITIONS OF NORTHERN KAZAKHSTAN	11
2.	Черній О.А. ЗНИЖЕННЯ ДИНАМІЧНИХ НАВАНТАЖЕНЬ СУЧАСНИХ ТРАКТОРІВ ПРИ РОБОТІ В СКЛАДІ СІЛЬСЬКОГОСПОДАРСЬКИХ МАШИННО-ТРАКТОРНИХ АГРЕГАТІВ	17
ARCHITECTURE, CONSTRUCTION		
3.	Якименко О.В., Пряхіна Ю.В. ТЕРМІН ВИКОРИСТАННЯ ТА КАПІТАЛЬНІСТЬ БУДІВЕЛЬ	23
BIOLOGY		
4.	Tkachenko E.V., Eytayo D., Jha Sahil Kumar TO THE QUESTION ABOUT THE FACTORS DETERMINING LATERALITY	28
5.	Лантух Я.А., Мамотенко А.В. ОЦІНКА ГОРМОНСИНТЕЗУЮЧОЇ АКТИВНОСТІ НАДНИРКОВИХ ЗАЛОЗ ЩУРІВ, ЯКІ УТРИМУВАЛИСЯ ПРИ РІЗНИХ РЕЖИМАХ ОСВІТЛЕННЯ	32
6.	Мавроді С.Р., Мамотенко А.В. ОЦІНКА РІВНЯ СТАТЕВИХ ГОРМОНІВ У САМИЦЬ ЩУРІВ, ЯКІ ТРИВАЛИЙ ЧАС ЗНАХОДИЛИСЯ ПІД ВПЛИВОМ СВІТЛОВОГО ДЕСИНХРОНОЗУ	37
CHEMISTRY		
7.	Əkbərov N.Ə.O., Qəhrəmanova S.N.Q. MADDƏLƏRİN QARIŞIQLARDAN AYRILMASI VƏ TƏMİZLƏNMƏSİ ÜSULLARINA AİD TƏCRÜBƏLƏR	41
ECONOMY		
8.	Balakin A., Kovshun N. POST-WAR RECONSTRUCTION PROJECT OF THE DONBASS REGION IN COOPERATION WITH INTERNATIONAL PARTNERS	45

9.	Дум'як Ю.Л. ПЕРСПЕКТИВИ РОЗВИТКУ ЕКОЛОГІЗАЦІЇ ЗДІЙСНЕННЯ МИТНОГО КОНТРОЛЮ У СВІТОВОМУ ПРОСТОРІ	49
10.	Загинайко В.С., Тюріна Д.М. БЕЗБАР'ЄРНЕ СЕРЕДОВИЩЕ ДЛЯ ОСІБ З ІНВАЛІДНІСТЮ В ТУРИЗМІ	53
GEOLOGY		
11.	Ішков В.В., Козій Є.С., Козар М.А. ПРО ЗВ'ЯЗОК МІЖ ВМІСТОМ СІРКИ І ВАНАДІЮ У НАФТАХ З РОДОВИЩ ДНІПРОВСЬКО-ДОНЕЦЬКОЇ ЗАПАДИНИ	56
HISTORY		
12.	Войтенко Ю.М. М. ГОРБАЧОВ ТА СПРОБА ДЕРЖАВНОГО ПЕРЕВОРОТУ "ДКНС": ІСТОРИЧНІ РЕФЛЕКСІЇ	64
13.	Гірна Н.М. АНЕКСІЯ КРИМУ ЯК ПОЧАТОК НОВІТНЬОЇ РОСІЙСЬКО- УКРАЇНСЬКОЇ ВІЙНИ	69
14.	Долганова М.В., Долганов О.Ю. РОЛЬ КАПЕЛАНА НА ВІЙНІ	72
JOURNALISM		
15.	Іванова С.А., Гаврил М. НАВЧАЛЬНИЙ ПОСІБНИК З UX/UI ДИЗАЙНУ: ТЕОРІЯ І ПРАКТИКА СТВОРЕННЯ ЕФЕКТИВНИХ САЙТІВ	74
16.	Іванова С.А., Талагойда С. КРИЗОВА КОМУНІКАЦІЯ УКРАЇНСЬКИХ БІБЛІОТЕК НА СУЧАСНОМУ ЕТАПІ	78
JURISPRUDENCE		
17.	Вереша Р.В. ЗМІСТ ІНТЕЛЕКТУАЛЬНОЇ ОЗНАКИ ЛЕГКОВАЖНОСТІ В ПРОЄКТІ КРИМІНАЛЬНОГО КОДЕКСУ УКРАЇНИ	83
18.	Галкіна Н.М. ОКРЕМІ ПРАВОВІ АСПЕКТИ ЦИФРОВІЗАЦІЇ В СФЕРІ ПРАЦІ	86

19.	Панфілова Ю.М., Ярошенко А.П. ОСОБЛИВОСТІ ПРАВОВОГО СТАТУСУ ВНУТРІШНЬО ПЕРЕМІЩЕНИХ ОСІБ	90
MANAGEMENT, MARKETING		
20.	Власюк Є.О., Стоволос Н.Б. СУТНІСТЬ УПРАВЛІННЯ ОРГАНІЗАЦІЙНИМИ КОМУНІКАЦІЯМИ	94
21.	Магас Н.В. ПЕРСОНАЛ-ТЕХНОЛОГІЇ У СИСТЕМІ УПРАВЛІННЯ ПЕРСОНАЛОМ ПІДПРИЄМСТВА	96
22.	Мостенська Т.Г., Рихлівський М.О. АКТУАЛЬНІ ПРОБЛЕМИ ВПРОВАДЖЕННЯ КОРПОРАТИВНОЇ СОЦІАЛЬНОЇ ВІДПОВІДАЛЬНОСТІ	99
23.	Нестерова К.С., Анісімов В.А. РОЗВИТОК МОДЕЛІ ПАРТИЦИПАТИВНОГО УПРАВЛІННЯ У ЗАКЛАДАХ ЗАГАЛЬНОЇ СЕРЕДНЬОЇ ОСВІТИ В УКРАЇНІ	102
MEDICINE		
24.	Kolosovych I., Hanol I. PROGNOSTIC FACTORS OF HEMORRHAGIC COMPLICATIONS IN PATIENTS WITH A SEVERE COURSE OF ACUTE PANCREATITIS	104
25.	Radchenko A. СИНДРОМ ДРЕССЛЕРА	106
26.	Гальченко Л.В., Цисар Ю.В. ПЛАЦЕНТАРНА НЕДОСТАТНІСТЬ ЯК БАЗОВА ПАТОЛОГІЯ УСКЛАДНЕНЬ ГЕСТАЦІЙНОГО ПЕРІОДУ	108
27.	Зорев С.В., Малярова Ю.М. КІНЕЗОТЕРАПІЯ В СИСТЕМІ ФІЗИЧНОЇ ТЕРАПІЇ ПАЦІЄНТІВ З АНКІЛОЗУЮЧИМ СПОНДИЛІТОМ	114
28.	Цанько І.І., Курило С.М., Антонова-Рафі Ю.В. ТЕОРЕТИКО-МЕТОДИЧНІ АСПЕКТИ ПІДВИЩЕННЯ ЯКОСТІ ОРГАНІЗАЦІЇ РЕАБІЛІТАЦІЙНОЇ ДОПОМОГИ В УКРАЇНІ	117

PEDAGOGY		
29.	Kosylo N.V., Antonevych M.M., Bolekhivska Y.M. LEARNING MOTIVATION OF STUDENTS OF HIGHER EDUCATION INSTITUTIONS IN THE WAR PERIOD	120
30.	Mirsaidov M. YOSHLARDA INNOVATSION SALOHİYATNI OSHIRISHDA AXBOROT KOMUNIKATSIYA TEXNOLOGIYALARNI O'RNI	123
31.	Ємельяненко Д.І., Серєда І.В. МЕТОДИКА ЛОГОПЕДИЧНОЇ РОБОТИ НА РАННЬОМУ ЕТАПІ ВІДНОВЛЕННЯ АФАЗІЇ	129
32.	Гагатік Н.О. ФОРМУВАННЯ ПРОЕКТНО-ТЕХНОЛОГІЧНОЇ КОМПЕТЕНТНОСТІ ЗДОБУВАЧІВ ЗАКЛАДУ ПРОФЕСІЙНО-ТЕХНІЧНОЇ ОСВІТИ В ПРОЦЕСІ ПРОХОДЖЕННЯ НАВЧАЛЬНОЇ ТА ВИРОБНИЧОЇ ПРАКТИКИ	131
33.	Домаренко М.В. ВИКОРИСТАННЯ АУДІОВІЗУАЛЬНИХ ЗАСОБІВ ТА ВЕБ-РЕСУРСІВ ДЛЯ ПРОВЕДЕННЯ ЗАНЯТЬ З ПРАКТИКИ АНГЛІЙСЬКОГО МОВЛЕННЯ ДЛЯ СТУДЕНТІВ ВИЩИХ НАВЧАЛЬНИХ ЗАКЛАДІВ	133
34.	Капустя І.С., Серєда І.В. ПРОФІЛАКТИКА ПОРУШЕНЬ ГОЛОСУ У ПІДЛІТКІВ	136
35.	Карсканова С.В., Москальова О.М. ЗАСТОСОВУВАННЯ МЕТОДИК ТА ТЕХНОЛОГІЙ РОБОТИ З ДІТЬМИ З ОСОБЛИВИМИ ОСВІТНИМИ ПОТРЕБАМИ У ЗАКЛАДІ ОСВІТИ	138
36.	Кенегес Ү.М., Боранкулова Д.М. ФИЗИКАЛЫҚ ГЕОГРАФИЯНЫ ОҚУДА ОҚУШЫЛАРДЫҢ ГЕОЛОГИЯЛЫҚ-ГЕОМОРФОЛОГИЯЛЫҚ ДАҒДЫЛАРЫН ҚАЛЫПТАСТЫРУ	142
37.	Козубовська І.В., Милян Ж.І. ПРОФІЛАКТИЧНА РОБОТА З РОДИНОЮ У ВЕЛИКІЙ БРИТАНІЇ	145

38.	Кривець К., Полулященко Т.Л. ОСОБЛИВОСТІ ОРГАНІЗАЦІЇ ВИХОВНОЇ РОБОТИ ЗІ ЗДОБУВАЧАМИ ПОВНОЇ СЕРЕДНЬОЇ ОСВІТИ	149
39.	Мохонько В.А. РОЗШИРЕННЯ МОЖЛИВОСТЕЙ КРИТИЧНОГО МИСЛЕННЯ: ВАЖЛИВІСТЬ НАВЧАННЯ МЕДІАГРАМОТНОСТІ В ШКОЛАХ	152
40.	Полулященко Т.Л. СУЧАСНА МЕТОДИКА ОРГАНІЗАЦІЇ ФІЗИЧНОГО ВИХОВАННЯ ЗДОБУВАЧІВ ВИЩОЇ ОСВІТИ	155
41.	Романенко О. РОЗВИТОК КРЕАТИВНОСТІ МАЙБУТНІХ ЕКОНОМІСТІВ НА ЗАНЯТТЯХ З ІНОЗЕМНИХ МОВ	160
42.	Слинько А.В. ПРОФІЛАКТИКА ГОЛОСОВИХ РОЗЛАДІВ У ДОРΟΣЛИХ	163
43.	Сохань Н.А. ІНОЗЕМНА МОВА ЯК НЕВІД'ЄМНИЙ АСПЕКТ КОМУНІКАЦІЇ ПРАЦІВНИКІВ ПОЛІЦІЇ	165
44.	Ткачук Н.С., Середа І.В. ЗАСТОСУВАННЯ ТЕХНІЧНИХ ЗАСОБІВ В СИСТЕМІ КОРЕКЦІЇ РОБОТИ З ПОДОЛАННЯ ЗАЇКАННЯ У ДІТЕЙ П'ЯТОГО РОКУ ЖИТТЯ	168
45.	Тұрсын Ә.Ғ., Жаманбаева Г.Т. ЖОҒАРҒЫ СЫНЫП ОҚУШЫЛАРЫНЫҢ ПСИХОФИЗИОЛОГИЯСЫНА ЕМТИХАН КЕЗІНДЕГІ СТРЕССТІҢ ӘСЕРІ	172
46.	Шелестова Л.В. ВРАХУВАННЯ ВІКОВИХ ОСОБЛИВОСТЕЙ МОЛОДШИХ ШКОЛЯРІВ У ПРОЦЕСІ ІНДИВІДУАЛІЗАЦІЇ НАВЧАННЯ	175
47.	Шип О.В. ІНТЕЛЕКТУАЛЬНИЙ РОЗВИТОК СТУДЕНТІВ У ВИЩІЙ ШКОЛІ США	180



48.	Шпаковська Є.Г. ІНТЕГРАЦІЯ СУЧАСНИХ ТЕХНОЛОГІЙ НАВЧАННЯ	185
PHARMACEUTICS		
49.	Герасимюк Н.В., Приступа Б.В., Хоробрих С.В. МЕТА АНАЛІЗ ФАРМАКОЛОГІЧНОЇ АКТИВНОСТІ РОСЛИННОЇ СИРОВИНИ PRUNUS PERSICA L.	188
PHILOLOGY		
50.	Atabaeva N.D. FORMATION OF MOTIVATION AMONG STUDENTS OF NON-LINGUISTIC SPECIALTIES IN THE LEARNING ENGLISH	190
51.	Aubakirova A., Kassymova Z., Lomova E.A. INNOVATIVE WAYS TO STUDY THE LITERARY TEXT FROM THE PERSPECTIVE OF AMERICAN CRITICISM	194
52.	Kazmagambetova A., Kassymzhanova M.E., Lomova E.A. INNOVATIVE WAYS TO STUDY THE PROCESS OF INTERCULTURAL COMMUNICATION IN THE ASPECT OF THE CONCEPT "FAMILY"	201
53.	Dombrovska S. THE SEMES CONSTITUTING THE LEXEME LAZY	209
54.	Кокнова Т.А., Боярин Л.В. НАЗВА ФІЛЬМУ ЯК ЗАСІБ ВПЛИВУ НА СВІДОМІСТЬ ГЛЯДАЧА	212
PHILOSOPHY		
55.	Ikromjon O. SPIRITUAL THREATS AFFECTING YOUTH SPIRITUALITY AND ITS CONSEQUENCES	215
56.	Іванець Н.В. ДОСЛІДЖЕННЯ РОЛІ ГРОМАДЯНСЬКОЇ ОСВІТИ У ФОРМУВАННІ ОСВІТНЬОГО ЛАНДШАФТУ	218
57.	Заїчко В.В. ДОСЛІДЖЕННЯ ЗВ'ЯЗКУ МІЖ ІДЕНТИЧНІСТЮ ТА СУСПІЛЬСТВОМ	221

58.	Касимова Э.А. МИЛЛИЙ ДЕМОКРАТИК ТАРАҚҚИЁТНИНГ ЯНГИ БОСҚИЧИДА ҚАДРИЯТЛАРНИНГ АҲАМИЯТИ	224
59.	Мартич Р.В. ДЕМОКРАТІЯ ТА ОСВІТА: ФІЛОСОФСЬКА РЕФЛЕКСІЯ	227
POLITICS		
60.	Іванов Є.В., Літуча Ю.В. СКЛАДНИКИ ПРОЦЕСУ МОТИВАЦІЇ ПРАЦІ ДЕРЖАВНИХ СЛУЖБОВЦІВ	230
PSYCHOLOGY		
61.	Пономаренко І.В., Боснюк В.Ф. ТОЛЕРАНТНІСТЬ ДО НЕВИЗНАЧЕНОСТІ ЯК РЕСУРС ПРОФЕСІЙНОГО БЛАГОПОЛУЧЧЯ РЯТУВАЛЬНИКІВ	234
62.	Туриніна О.Л., Попова Л.В. ПСИХОЛОГІЧНЕ ЗАБЕЗПЕЧЕННЯ ПІДВИЩЕННЯ КУЛЬТУРИ МІЖОСОБИСТІСНОЇ ВЗАЄМОДІЇ СПІВРОБІТНИКІВ КОМЕРЦІЙНОГО ПІДПРИЄМСТВА	236
SOCIOLOGY		
63.	Ярощук І.В. КОРПОРАТИВНА СОЦІАЛЬНА ВІДПОВІДАЛЬНІСТЬ В УМОВАХ ПІСЛЯВОЄННОГО ВІДНОВЛЕННЯ МІСТ УКРАЇНИ	241
64.	Sodirjonov M.M. SOCIOLOGICAL ANALYSIS OF HUMAN CAPITAL DEVELOPMENT PROCESSES	246
TECHNICAL SCIENCES		
65.	Filon A.M., Helikh A.A. TECHNOLOGY OF CULINARY PRODUCT BASED ON SEMI- FINISHED PRODUCT FROM THE GIANT AFRICAN LAND SNAIL	255
66.	Білевська О.С. DDOS-АТАКИ, ЯК МЕТОД КІБЕРТЕРОРИЗМУ	260

67.	Лопушняк В., Грицуляк Г., Фелик К. ЗАБРУДНЕННЯ СД, РВ ТА СО ПІДЗОЛИСТИХ ҐРУНТІВ	262
68.	Кравець О.Я., Незамай Б.С. МОДЕЛЮВАННЯ МОРФОМЕТРИЧНИХ КАРТ ІЗ ЗАСТОСУВАННЯМ ЦИФРОВИХ ТЕХНОЛОГІЙ	272
69.	Полянський П.М., Кочерженко М.В. ДОСЛІДЖЕННЯ ВПЛИВУ СКЛАДУ ЕЛЕКТРОДНОГО ПОКРИТТЯ НА ЯКІСТЬ МОНТАЖНИХ СТИКІВ ТРУБОПРОВІДІВ	275
70.	Бугера М.Г., Баранов Ю.М., Рудий А.В. ПРОГНОЗУВАННЯ РОЗВИТКУ ЗРАЗКІВ ОЗБРОЄННЯ ТА ВІЙСЬКОВОЇ ТЕХНІКИ НА ОСНОВІ ПАТЕНТНИХ ДОСЛІДЖЕНЬ	279

# **CREATION AND EVALUATION OF THE ALFALFA SOURCE MATERIAL FOR THE CONDITIONS OF NORTHERN KAZAKHSTAN**

**Ualiyeva Gulmira**

Master of Agricultural Sciences  
Shokan Ualikhanov Kokshetau University

**Sagalbekov Ualikhan**

Doctor of Agricultural Sciences, Professor  
Kokshetau Experimental Production Farm

**Yancheva Hristina**

PhD Doctor, Professor  
Agricultural University

Alfalfa (*Medicago varia* Mart.) is a perennial legume plant that plays an important role in fodder production worldwide due to its high nutritional value and dry matter yield [1,2]. Alfalfa is currently one of the most common crops worldwide and is cultivated on an area of more than 30 million hectares. This wide geographical distribution is due to its plasticity to various climatic and soil conditions [3,4]. Its unique biological properties, namely: perenniality, multiculturality, the ability to fix biological nitrogen, responsiveness to irrigation, high productivity feed mass and protein content with a balanced amino acid composition, allowed alfalfa to be called the "queen" of fodder crops in many countries of the world. It is capable of producing protein up to 3 t/ha, and is a source of a wide variety of fodder: green mass, hay, haylage, vitamin and herbal flour [5,6].

Perennial crops, such as alfalfa, reduce annual soil disturbance, which affects many biogeochemical cycles that are key to ensuring the sustainability and stability of agroecosystems [7].

In addition, alfalfa reduces nitrate leaching (which reduces water pollution), increases biodiversity, critical habitat for wildlife, and carbon sequestration in the soil [8,9].

In three years of growing, organic matter left by alfalfa on one hectare equals to 60 tons of manure; the humus content increases by 8-10%. In addition to the above mentioned advantages, alfalfa crops are widely valued as a forecrop, since the size of symbiotic nitrogen fixation reaches 180-250 kg/ha, which contributes to the accumulation of 80-195 kg/ha of biological nitrogen in the soil, which is similar to 270-211 kg of nitrogen fertilizers. 180-250 kg/ha of nitrogen accumulates on the roots and crop residues of alfalfa, which is equivalent to the introduction of 4-5 tons of nitrogen fertilizers or 30-40 tons of manure per 1 hectare into the soil [10].

One of the problematic issues of alfalfa varieties is low seed productivity. It is known from breeding and production practice that alfalfa forage mass and seed

productivity is inversely correlated. The peculiarity of the varieties approved for sowing in the northern region of the country is the high productivity of the vegetative mass, the extended flowering period and the low indicator of seed productivity.

One of the most important indicators of the value of the alfalfa variety is the high seed productivity, without which it is impossible to further expand the acreage.

Updating the genetic material by attracting new source materials is the basis for breeding any agricultural crop. In order to effectively create new competitive varieties, it is necessary to have a genetically diverse and comprehensively studied source material, which forms the basis of plant breeding [11].

In alfalfa breeding, a difficult problem requiring accelerated and mandatory solution is a significant increase in seed productivity. Practically from the 3rd year of life of alfalfa plants it is impossible to obtain an economically viable seed harvest, since starting from this period the formation of reproductive organs in the plant structure decreases, and in conditions of a lack of natural pollinators-which is typical for the northern region of Kazakhstan with a greater share of plowed agricultural land-alfalfa that have formed a small number of flowers and beans fall off; they manifest higher tendency to proliferation; the percentage of diseased and damaged plants increases.

The breeding work was carried out in 2019-2021 at the experimental field of Kokshetau Experimental Production Farm LLP (Akmola region, Zerendy district, Shagalaly village), located in the hilly-flat zone of Akmola region, Kazakhstan.

Sowing in breeding nurseries takes place in spring (May). Nurseries are laid on uncovered clean fallow in the spring by hand. The soil is represented by ordinary medium-humus chernozem with a depth of humic horizon of 25-27 cm and an average humus content of 4.01%.

Sowing method: in the collection nursery, in the CHP (Complex Hybrid Population) nursery, in the offspring evaluation nursery (OEN) - square-nested (70x70 cm). In the control nursery for seeds – wide-row (row spacing 70 cm). Each number in the nursery occupied 5 m<sup>2</sup> in six repetitions. The standard was sown every 10 numbers.

Plant care is carried out both manually and by mechanical means.

The selected numbers are cleaned manually. The selected sheaves were threshed on a laboratory threshing machine.

During the growing season of plants, 2 field and 1 laboratory rejections were carried out. In the nurseries, records, observations and analyses were carried out according to generally accepted methods of working with perennial herbs.

The zoned variety of alfalfa of local Kokshe selection was accepted as the standard.

In order to evaluate the studied forms, the following records and observations are carried out in the nurseries:

- phenological phases of development are noted in nurseries; shoots, regrowth (in spring and after mowing), budding, flowering, maturation;
- the height of plants is measured on the 20th day after regrowth, before mowing and in the phase of full seed ripeness;

- the green mass yield was taken into account by directly weighing the plants from the plot, mowing the grass is carried out in the budding phase - the beginning of flowering;
- hay yield is carried out according to the methodology of the State Commission for Agricultural Crops Variety Testing [12];
- in order to determine leafiness before counting the harvest, they are divided into groups; leaves and stems are weighed; and leafiness (leaf yield) is determined in %;
- before mowing structural analysis was carried out analyzing a sample weighing 0.5-1 kg;
- accounting of seed productivity was carried out by direct weighing from the plot after drying and threshing;
- visual assessment on a 5-point scale was carried out according to the following criteria: the overall development and density of the herbage was carried out in spring and before going into winter in autumn, winter hardiness is determined by counting plants in autumn and spring or by eye on a 5-point scale, drought resistance was determined during the period of maximum drought manifestation, % of green leaves or in points, resistance to diseases and pests during the disease manifestation in points;
- the content of protein and fiber in the plant mass was determined by a generally accepted method;
- the nitrogen content was determined by the Kjeldahl method with the conversion of the total nitrogen content into crude protein using a factor of 6.27. Crude fiber is determined by the Henneberg-Stohmann method.

The breeding scheme process, the laying of nurseries, evaluation, hybridization, selection and variety testing was carried out according to the methodological guidelines for the study of the collection of perennial forage grasses (All-Russian Research Institute of Plant Breeding) [13], for the selection of perennial grasses (All-Russian Research Institute of Forages) [14], Siberian Research Institute of Forages [15], the methodology of the state agricultural crops variety testing [16], the methodological foundations and techniques of breeding perennial grasses in Northern Kazakhstan [17].

Mathematical processing of the research results was carried out on a PC using standard programs.

Statistical processing of the results, in particular, variance and correlation analysis, was carried out according to B.A. Dospekhov [18].

As a result of research on the alfalfa culture, the study of its morphobiological and economically valuable traits on a large set of the gene pool, comprising more than 2 thousand collection and breeding numbers, the development trends of breeding and production requests, the parameters of a new alfalfa population with a high seed yield were developed (Table 1).

**Table 1**

Main parameters of alfalfa traits with increased seed productivity (2019-2021)

№	Parameter	Recognized variety	New variety
1	Yield of green mass, centner/ha	80-110	120-150
2	Seed yield, centner/ha	0,6-0,9	2,0-3,5
3	Bush shape	sprawling	erect
4	Winter hardiness, % overwintering	70-80	95-100
5	Drought resistance, score	2-3	5
6	Self-pollination, %	7-10	25-30
7	Legume setting, %	10-18	25-39
8	Regenerative capacity, % of biotypes with high seed productivity	12-15	66-74
9	Bushiness, pieces of stems	14-26	34-44
10	Flowering duration, days	44-56	30-36
11	Disease susceptibility (spotting complex), score	3-5	1-2
12	Seed damage by pests (Tychius flavus Beck), %	25-39	5-10
13	Plant height, cm	61-70	77-84

According to our previously published data, the correlation factor between seed productivity and trait parameters is within  $r=0.5-0.9$ .

The main constitutional feature of selection based on external morphological features is the bush shape. It should be erect, which contributes, among other morphobiological advantages, to better pollination and mechanized harvesting of seed plants.

Further, more detailed analysis of the low seed productivity of plants showed that the main limiting signs are weak legume setting, bushiness, self-pollination, and general regenerative ability (Table 2).

**Table 2**

Seed yield and structure of seed productivity of alfalfa varieties (2019-2021)

№	Variety	Seed yield, centner/ ha	Legume setting, %	Self- pollinat ion, %	Bushiness , pcs	Regenerative ability, %
1	Kokshe (st)	1.3	10.3	4.4	16.6	6.5
2	Omskaya 7	1.4	12.4	3.5	18.2	5.1

**Continuation of table 2**

3	Karabalykskaya zhemchyzhina	1.5	16.4	3.6	20.3	7.2
4	Uralochka	1.2	16.7	2.3	19.7	6.3
5	Flora 6	1.4	15.7	5.2	24.4	8.2
6	Raykhan	1.7	16.3	4.4	23.5	6.1
7	Yaroslavna	1.9	18.3	19.1	21.6	10.1
8	Nurilya	2.1	19.0	7.3	28.5	18.1
9	Pamyati Khasenova	1.9	17.6	5.2	30.1	16.0
10	Lazurnaya	2.0	13.4	8.6	29.0	16.0
11	Hanshaiym	2.1	20.1	24.1	31.1	24.1
12	Complex-hybrid population-04-09-3	2.4	21.5	26.4	32.1	28.2
13	Complex-hybrid population-09-10-7	2.6	22.1	26.1	32.2	30.1
Least significant difference <sub>0.5</sub>		0.3				

At the same time, the complexity and time duration of this breeding work should be noted, especially with perennial herbs. If, according to the classical breeding scheme, it takes 18-20 years to create a variety of perennial grasses, which provides for hybridization and testing of hybrids, then it takes only 12-14 years according to this method.

Thus, based on the study of biological features of plant growth and development, the influence of environmental factors that reduce potential seed productivity, an effective method of alfalfa breeding with increased seed productivity has been developed and tested, including several stages, such as ecological variety testing, development of trait parameters, selection of biotypes and evaluation in a provocative environment for overwintering, drought resistance, self-pollination, the regenerative ability and legume setting.

The research was carried out in the Kokshetau Experimental Production Farm LLP in the Experimental Plant Growing department (2018-2021) within the framework of the «Selection of varieties of alfalfa and sweet clover with productive fodder mass and seeds and adapted to the extreme conditions of Northern Kazakhstan» project, URN 0121RKI0092 and continues (2022-2024) within the framework of the «Biomorphological and ecological aspects of selecting and evaluating the source material and creating variety model to increasing Lucerne seed productivity» project, URN AP14972842.

### References

1. Lacefield G, Ball D, Hancock D, Andrae J, Smith R. Growing alfalfa in the South. St. Paul, MN: National Alfalfa and Forage Alliance. 2009



2. Adhikari L, Missaoui AM. Nodulation response to molybdenum supplementation in alfalfa and its correlation with root and shoot growth in low pH soil. *J Plant Nutr.* 2017; 40:2290-302
3. Yue-gao H., Cash, D. Global Status and Development trends of Alfalfa. In *Alfalfa Management. Guide for Ningxia*; Cash D., Ed.; United Nations Food and Agriculture Organization: Beijing, China, 2009; P. 1-14.
4. Riday H., Paternity Testing: A non-linkage based marker-assisted selection scheme for outbred forage species // *Crop Sci.*, 2011, 51, 631-641
5. Shpaar, Diter Ljucerna – koroleva kormovyh kul'tur // *Agroexpert.* - 2011.- № 4. - S. 52-56.
6. Pikun P. Lyucerna i ee vozmozhnosti. – Belarus': Belorusskaya nauka, 2017. – 315 s.
7. Islam, M.A.; Ashilenje, D.S. Diversified forage cropping systems and their implications on resilience and productivity. *Sustainability* 2018, 10, 3920.
8. Picasso, V.D.; Casler, M.D.; Undersander, D. Resilience, Stability, and productivity of alfalfa. *Crop Sci.* 2019, 59, 800-810.
9. Syswerda, S.P.; Robertson, G.P. Ecosystem services along a management gradient in Michigan (USA) cropping systems. *Agric. Ecosyst. Environ.* 2014, 189, 28-35.
10. Humphries A.W., Ovalle C., Hughes S. del Pozo A., Inostroza L., Barahon V., Yu L., Yerzhanova S., Rowe T., Hill J., Meirman G., Abayev S., Brummer E., Peck David M., Toktarbekova S., Espinoza S., Ivelic-Saez J., Bingham E., Small E., Kilian B. Characterization, preliminary evaluation and pre-breeding of diverse alfalfa crop wild relatives originating from drought-stressed environments // *Crop Science.* - 2020. – Vol. 61 (4). - P. 1-20.
11. Ponomareva M.L., Ponomarev S.N., Mannapova G.S. Iskhodnyi material dlya seleksii ozimoi rzhi (*Secale cereale* L.) // *Vestn. KrasGAU.* – 2018, № 3. – S. 19-24.
12. Metodika gosudarstvennogo sortoispytaniya sel'skohozhajstvennyh kul'tur. – M.: Kolos, 1971. – Vyp. 2. – S. 195-197.
13. Metodicheskie ukazaniya po izucheniju kollekcii mnogoletnih trav. – L.: VIR, 1979. – 42 s.
14. Metodicheskie ukazaniya po selekcii mnogoletnih trav. – M.: VIK, 1985. – 188 s.
15. Metodicheskie ukazaniya po selekcii mnogoletnih trav. – Novosibirsk, SibNII kormov. 1985. – 101 s.
16. Metodika gosudarstvennogo sortirovaniya s.-h. kul'tur. – M.: Kolos, 1974. vyp. 2. – S. 195-197.
17. Metodicheskie osnovy i tekhnika selekcii mnogoletnih trav v Severnom Kazahstane. – Kokshetau, 1999. – 160 s.
18. Dosepov B.A. Metodika polevogo opyta: s osnovami statisticheskoy obrabotki rezul'tatov issledovanij. M.: Agropromizdat, 1985. – 351 s.

# ЗНИЖЕННЯ ДИНАМІЧНИХ НАВАНТАЖЕНЬ СУЧАСНИХ ТРАКТОРІВ ПРИ РОБОТІ В СКЛАДІ СІЛЬСЬКОГОСПОДАРСЬКИХ МАШИННО- ТРАКТОРНИХ АГРЕГАТІВ

**Черній О.А.**

старший викладач кафедри інжинірингу технічних систем,  
Дніпровський державний аграрно-економічний університет,  
м. Дніпро, Україна

Сільськогосподарське виробництво на сучасному етапі насичується більш продуктивною та швидкохідною технікою. Це, в свою чергу, призводить до інтенсифікації виробничих процесів в сільському господарстві. Основним енергетичним засобом в АПК являється трактор. Завдяки новітнім розробкам іноземних та вітчизняних конструкторів сільськогосподарської техніки, робочі швидкості тракторів в складі агрегатів зростають. Це проявляється при внесенні мінеральних добрив, засобів захисту рослин (пестицидів), та є результатом користування сучасними сільськогосподарськими машинами. Також все більшою є доля використання тракторів в транспортних перевезеннях сільськогосподарської продукції. Наприклад: агрегування трактора з бункерами-перевантажувачами при збиранні врожаю, перевезення силосу та тюків соломи до місць зберігання. Наслідком вище згаданих тенденцій, є збільшення й вібраційної навантаженості трактористів, особливо, що працюють на універсально-просапних тракторах.

**Ціль досліджень:** обґрунтування доцільності введення в конструкцію робочої навіски трактора пружного елемента для підвищення плавності ходу та ефективності використання колісного трактора в складі сільськогосподарського машинно-тракторного агрегату (МТА).

**Задачі дослідження:**

- 1.Провести аналіз стану питання на сучасному етапі розвитку сільськогосподарського виробництва;
- 2.виявити на базі теоретичного дослідження основні фактори, які створюють вібрації та коливання трактора в складі МТА;
- 3.провести патентний огляд існуючих конструктивних розробок та пропозицій.

Питання визначення режиму роботи МТА постає все більш актуально. В науковій літературі [1-6] основними параметрами, що характеризують роботу МТА відмічено робочу передачу та швидкість руху агрегату, коефіцієнт завантаження двигуна трактора. Але, якщо проаналізувати оснащення сучасного сільського господарства, то постає ряд питань. Це пов'язано з тим, що у літературі описано методику розрахунку режимів МТА у складі якого перебуває трактор з механічною (типу МТЗ, ЮМЗ) або гідромеханічною (типу ХТЗ, К-701) ступінчатою коробкою передач. А як буде поводити себе МТА у складі яких перебувають трактори з безступінчастою коробкою передач? Все більше

розробників тракторів відомих виробників (FENDT, JOHN DEERE, CASE та ін.) вбачають перспективу саме в цьому технічному рішенні. В Україні також продовжує збільшуватись кількість тракторів саме такої конструкції.

Звичайно, що швидкість руху МТА в основному залежить від якості підготовки поля при попередній обробці. Спостереження показують, що завдяки використанню новітніх машин для обробки ґрунту, можливість збільшення робочої швидкості є доступною. Знову постає питання характеристики роботи МТА при швидкостях більше 15 км/год.

Отже, тенденції розвитку механізації сучасного сільського господарства, вказують на необхідність корегування методик розрахунків й проведення додаткових досліджень роботи МТА.

Підвищення ефективності роботи МТА є завдання комплексне. Для цього потрібно вирішувати ряд задач по зменшенню витрат на роботу МТА. До найбільш вагомих слід віднести питання зменшення витрати палива енергетичного засобу та підвищення його експлуатаційної надійності. Для цього першочергово потрібно розірвати жорсткий зв'язок двигуна з робочим знаряддям. Адже попередні дослідження [2] вказують, що навантаження на двигун змінюється не по закону синусоїди, а за значно складнішими закономірностями, змінні в яких мають в основному випадковий характер.

В теорії розрізняють періодичні та циклічні коливання тягового опору (рис.1).

Як видно з рис.1а, в періодичних коливаннях присутні як коливання високої частоти з періодом  $T_{\theta}$  так і низької з періодом  $T_H$ .

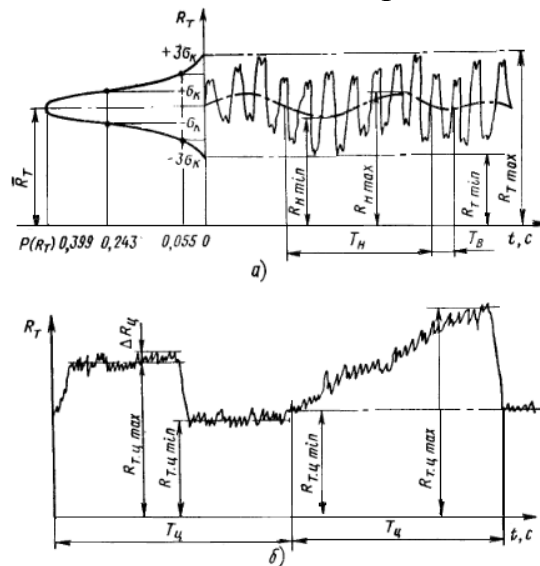

**Рисунок 1.** Коливання тягового опору на гаку робочої навіски трактора:  
а - періодичні коливання; б - циклічні коливання

Коливання навантаження характеризують ступенем нерівномірності

$$\delta_c = \frac{R_{T_{\max}} - R_{T_{\min}}}{R_T} = \frac{2(R_{T_{\max}} - R_{T_{\min}})}{R_{T_{\max}} + R_{T_{\min}}}, \quad (1)$$

де:  $R_{T_{\max}}$ ,  $R_{T_{\min}}$  - відповідно найбільший та найменший тяговий опір;

$\bar{R}_T$  - середнє значення тягового опору.

Але така методика дає похибку при розрахунках так як не враховується випадковість виникнення величини тягового опору, що підпорядковується нормальному розподілу. Тому пропонується користуватися коефіцієнтом нерівномірності

$$K_n = \frac{2\sigma_\kappa}{\bar{R}_T}, \quad (2)$$

де:  $\bar{R}_T$  - середнє значення тягового опору;

$\sigma_\kappa$  - середньоквадратичне відхилення тягового опору.

$$\sigma_\kappa = \sqrt{\frac{\sum_1^N (R_T - \bar{R}_T)^2}{N}} \approx \frac{R_{T_{\max}} - R_{T_{\min}}}{6} \approx \Delta R_T, \quad (3)$$

де:  $N$  - кількість проведених вимірювань.

При роботі МТА можуть змінюватись основні параметри, такі як вага машини, в зв'язку витратою або накопиченням зерна, мінеральних добрив, силосу та ін. Крім того рельєф поля також вносить зміни в динаміку агрегату. Тому потрібно враховувати дію, так званих, циклічних навантажень (рис.1б) з чітко вираженим періодом  $T_{Ц}$ . Дія циклічних навантажень оцінюється ступенем можливого перевантаження  $\nu$ .

$$\nu = \frac{R_{T_{Ц\max}}}{R_{T_{Ц\min}}}, \quad (4)$$

де:  $R_{T_{Ц\max}}$ ,  $R_{T_{Ц\min}}$  - максимальне та мінімальне навантаження, що діє в період  $T_{Ц}$ .

Найбільш інформативним показником при тягових випробуваннях являється крутний момент на валу ведучого колеса та вала муфти зчеплення. Дослідження [1] зміни цього параметру у часі показали випадковість зміни його величини. Крім того, умови стаціонарності функції зміни крутного моменту у часі, а саме, незмінність математичного сподівання, дисперсії та кореляційної функції, порушуються з збільшенням довжини ділянки поля на якій проводиться вимірювання та все більше проявляється поява низькочастотних коливань. Це свідчить про те, що нехтування цими закономірностями призводить до грубих похибок при розрахунках, адже саме поява низькочастотних коливань визначає завантаженість двигуна трактора [1-6].

Також серед основних факторів, що впливають на характер тягового опору являється швидкість руху агрегату. На сьогодні тенденція направлена саме на збільшення робочих швидкостей руху машин. Попередні дослідження [1-6] вказують на те, що при збільшенні робочих швидкостей та ширини захвату агрегату амплітуда коливань тягового опору збільшується, а спектр частот розтягується. Отже, питання підвищення тягово-динамічних якостей машино-тракторних агрегатів є досить актуальним.

Питанням підвищення ефективності роботи сільськогосподарських агрегатів займаються провідні вчені України та всієї міжнародної спільноти. До

найбільш поширених технічних рішень слід віднести такі патентні розробки, як робочі навіски з пружними елементами з гідравлічними демпферами, що керуються гідравлічною системою трактора. На рис.2 представлено патентне рішення конструкції навіски трактора з можливістю поглинання енергії коливання тягового опору.

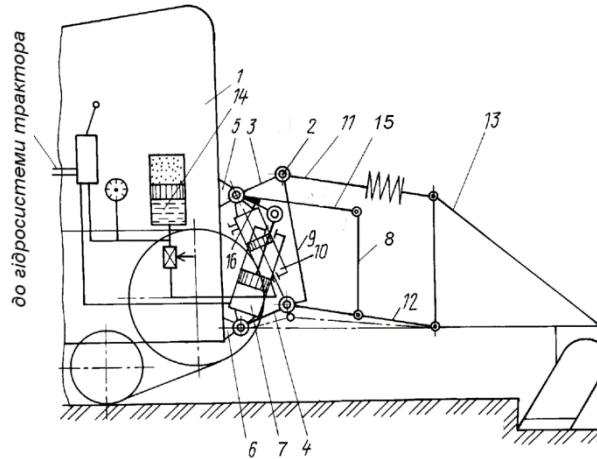

**Рисунок 2.** Навіска трактора (патент №2294612) [7].

1 - трактор; 2 - шарнір навіски; 3,11 - верхня тяга; 4,12 - нижня тяга; 5,6-кріплення навіски; 7 - гідроциліндр підйому; 8,9 - розкоси; 10 - гідродемпфер; 13 - кріплення робочої машини; 14 - гідроаккумулятор; 15 - тяга підйомна.

Функції пружного елемента та амортизатора виконує гідроциліндр 10 (рис.2), який включений до гідравлічної системи трактора, а саме до гідроаккумулятора 14, де поглинається енергія коливань. При такій конструкції робоче знаряддя постійно змінює свою швидкість за рахунок зміни опору ґрунту та пружності навіски трактора, але це дає змогу зменшити шкідливий вплив вібрації. Аналогічна дія проходить в патентній конструкції навіски рис.3.

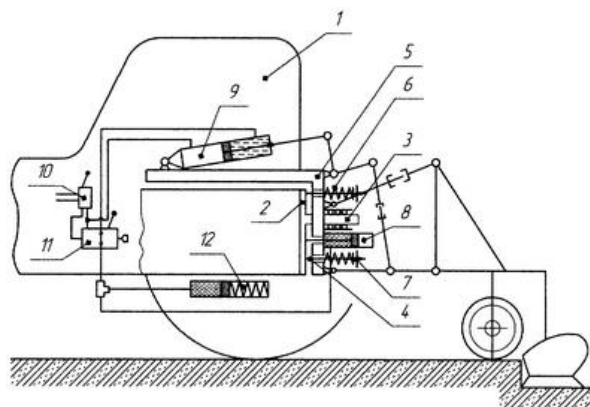

**Рисунок 3.** Навіска трактора (патент №2176863) [8].

1 - трактор; 2 - корпус трансмісії; 3 - направляюча; 4 - шток; 5 - рухома плита; 6 - пружина; 7 - гайка пружини; 8 - демпфер; 9 - гідроциліндр підйому; 10 - гідророзподільник; 11 - розподільник збільшувача зчпної ваги трактора; 12 - гідроаккумулятор.

В такій конструкції пружні елементи 7 та демпфер 8 змонтовані на одній станині 5, що переміщується по направляючих 3 остова трактора. На малюнку 4

зображено патентне рішення причіпного пристрою. Конструкція має пружний елемент у вигляді набору листових ресор 4 та демпфер 8, що поглинає енергію коливань. Всі, згадані вище, конструкції пружних навісок зменшують негативний вплив вібрації на трактор, але основним недоліком їх є низька експлуатаційна надійність. Тому питання удосконалення технічних рішень в будові навісок залишається досить актуальним.

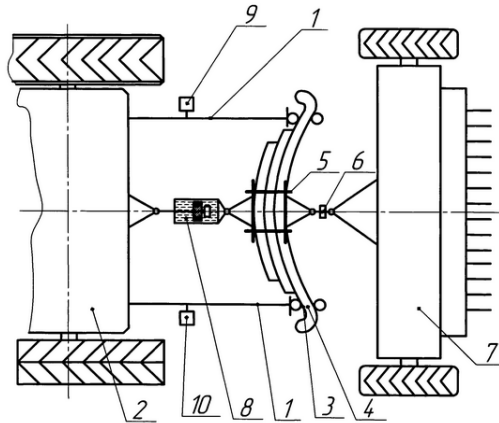

**Рисунок 4.** Причіпний пристрій (патент №2400037) [9].

1 - нижні тяги навіски; 2 - корпус трактора; 3 - кріплення пружного елемента; 4 - ресора; 5 - кронштейн кріплення; 6 - датчик тягового опору; 7 - причіпне знаряддя; 8 - демпферний пристрій; 9,10 - тензометричні датчики.

Отже, проведені дослідження показують:

- на сучасному етапі розвитку сільськогосподарського виробництва, питання дослідження роботи машинно-тракторних агрегатів потребує певного корегування;
- до першочергових заходів, з метою підвищення ефективності МТА, на мою думку, слід віднести розробку й введення в конструкцію робочої навіски трактора пружних елементів. Це дасть змогу розірвати жорсткий зв'язок між трактором та сільськогосподарським знаряддям;
- зниження силової та динамічної навантаженості МТА, в цілому буде сприяти підвищенню продуктивності за рахунок збільшення робочих швидкостей й зменшення годинної та погектарної витрати палива

#### Література:

1. Армашов Ю.В. Основи надійності технічних і технологічних систем в сільськогосподарському машинобудуванні: навч. посіб./ Ю.В. Армашов, А.С.Кобець, П.Т. Мельянцов ; за ред. проф. А.С. Кобця.– Дніпро: Видавець Біла К.О., 2022.– 632 с. (Рекомендовано до друку Вченою радою ДДАЕУ, протокол №2 від 28.10.2021 р.).
2. Погорелый Л. В. Инженерные методы испытания сельскохозяйственных машин. К.: Техника, 1991, 321 с.

3. Армашов Ю. В., Охмат П. К. Випробування сільськогосподарської техніки на надійність. Навчальний посібник.- Дніпропетровськ, ДДАУ, 2002.- 219с.
4. Дирда В. І., Черній, О. А., Жидик О. А. Дослідження експлуатаційної надійності тракторів John Deere серії 8320R в умовах України. Збірник наукових праць Кіровоградського національного технічного університету. Техніка в сільськогосподарському виробництві, галузеве машинобудування, автоматизація. Вип. 30. Кропивницький: КНТУ, 2017. С. 3–9.
5. Протокол №01-23-2016 Функціональні випробування. Фокус тест. Трактор John Deere 8345R. Продуктивність та витрати палива [Електронний ресурс]. Режим доступу: [http://www.ndipvt.com.ua/focus\\_tests/John\\_Deere-8345R\\_quality.pdf](http://www.ndipvt.com.ua/focus_tests/John_Deere-8345R_quality.pdf). (Дата звернення: 06.03.2023)
6. Барский И.Б., Анилович В.Я., Кутьков Г.М. Динамика трактора. М., «Машиностроение»,1973, 280 с.;
7. Механізм навіски трактора /Кузнецов Н. Г. , Абидулин С. Н, Федоров А. Г. - А01В59/06 №2294612; Заявка: 2005116354/12, 30.05.2005; Опубл. 20.11.2006.;
8. Навіска трактора / Кузнецов Н.Г., Кривов В.Г., Дегтярев Ю.П., Шляхов А.А.- А01В59/06 №2176863; Заявка: 2000103886/13, 16.02.2000; Опубл. 20.12.2000.;
9. Прицепний пристрій / Кузнецов Н. Г., Шишкин А. В., Гапич Д.С. - А01В59/06 №2400037; Заявка: 2009105687/21, 18.02.2009; Опубл. 18.02.2009.;

## **ТЕРМІН ВИКОРИСТАННЯ ТА КАПІТАЛЬНІСТЬ БУДІВЕЛЬ**

**Якименко Олег Вікторович,**

кандидат економічних наук, доцент кафедри технології та організації  
будівельного виробництва  
Харківський національний університет міського господарства  
імені О. М. Бекетова, Україна

**Пряхіна Юлія Вікторівна,**

Харківський національний університет міського господарства  
імені О. М. Бекетова, Україна

Під терміном використання будівлі розуміють тривалість її безвідмовного функціонування. Зазвичай тривалість безвідмовної роботи елементів будівлі, її систем і устаткування не однакова. Під час визначення нормативних термінів використання будівлі визначають середній безвідмовний термін використання базових несучих елементів – фундаментів і стін. До того ж строки служби інших елементів будівлі можуть бути в 2...3 рази менше нормативного терміну служби будівлі. Для безвідмовного і комфортного користування будівлею протягом всього терміну її експлуатації ці елементи доводиться повністю замінювати. Наприклад, нормативний термін використання житлових будинків другої групи капітальності становить 125 років. Але в цій групі будинків допускається улаштування дощатих підлог, термін використання яких становить 40 років, і дерев'яних перекриттів, термін використання яких 60 років. Отже, протягом повного терміну використання цього типу будинків потрібно замінити дерев'яні перекриття не менше ніж один раз, підлог – не менше двох разів. Крім того, потрібно постійно замінювати інженерні системи, що складаються з багатьох елементів із різними термінами використання. Наприклад, у нагрівальних приладів системи центрального опалення (радіатори) термін використання становить 40 років, трубопроводів – 30 років.

Протягом терміну використання (до повної заміни) елементи будівлі і її інженерні системи постійно налагоджують, піддають технічному обслуговуванню та ремонту і замінюють окремі частини, які не можуть експлуатуватися до повного зношування всієї системи без застосування ремонтно-відбудовчих робіт. Під час експлуатації такі роботи необхідно виконувати постійно, щоб частково відновити експлуатаційні властивості систем, утрачені внаслідок фізичного зношування. Нормативний термін використання визначено з урахуванням вимог системи технічного обслуговування і ремонту елементів будівлі. Якщо їх не виконувати, то елемент (конструкція) вийде з ладу передчасно. Невиконання незначних за обсягом робіт іноді може стати причиною виходу з ладу будь-якої конструкції повністю.

Періодичність ремонтних робіт обумовлюється довговічністю матеріалів, із яких виготовлена конструкція або інженерна система, інтенсивності



навантажень і впливу навколишнього середовища, технологічних та інших факторів.

Таким чином, нормативний термін використання елементів будівлі встановлюють з урахуванням виконання заходів технічної експлуатації будівель; несвоєчасність їхнього виконання може призвести до скорочення встановленого (нормативного) терміну використання будівлі.

Зазначені заходи повинні сприяти усуненню фізичного та морального зношування конструкцій і інженерних систем, а також забезпечення їхньої працездатності протягом нормативного терміну використання. Надійність елементів забезпечується шляхом виконання комплексу заходів технічного обслуговування й ремонту будівель, найголовнішими серед яких є планові ремонти.

Надійність будівлі визначається надійністю її елементів і характеризується трьома головними властивостями:

- безвідмовність – збереження працездатності без вимушених перерв протягом заданого періоду часу до появи першої або чергової відмови;
- довговічність – збереження працездатності до настання граничного стану з перервами для ремонтно-відбудовних робіт та усунення раптово виниклих несправностей;
- ремонтпридатність – пристосованість елементів будівлі до попередження, виявлення та усунення відмов і пошкоджень шляхом проведення технічного обслуговування й виконання планових та непланових ремонтів.

Відмовою називається подія, що полягає у втраті працездатності елемента або інженерної системи. Під час заміни окремих елементів їхня безвідмовність підвищується, але не може досягти первісної, оскільки в конструкціях і системах завжди можливе залишкове зношування елементів, які протягом всього терміну використання не змінюються взагалі. Ця закономірність спричиняє нормальне зношування будівель.

За наявного рівня науково-технічного прогресу можна запроектувати й побудувати такі будівлі, у яких протягом усього терміну їхнього використання не потрібно буде проводити заходи технічного обслуговування й ремонту. Однак вартість таких будинків буде набагато більшою порівняно з витратами на технічну експлуатацію аналогічних будівель, витрати на зведення яких оптимальні за розмірами.

На практиці довговічність, або термін використання, задається залежно від капітальності будівлі. Завданням експлуатації є найефективніше використання будівель з одночасним проведенням заходів, що сприяють безвідмовності роботи конструктивних елементів і інженерних систем протягом часу, не менше ніж встановлений нормативами.

Під час заміни елементів будівлі в процесі експлуатації в проектах необхідно передбачити встановлення нових елементів замість використаних із таким розрахунком, щоб вони забезпечили найоптимальніший термін використання у разі мінімальних витрат на технічне обслуговування й наступні ремонти.

Терміни використання визначаються за умовою безпеки залежно від

призначення будівель і їхньої капітальності. Зокрема, виокремлюють шість груп капітальності житлових будівель (табл. 1.1) з відповідними нормативними термінами використання конструкцій.

Таблиця 1.1 – Нормативні терміни служби конструкцій

Конструкції	Група капітальності					
	I	II	III	IV	V	VI
	Термін використання, роки					
	150	125	100	50	30	15
Підвалини	Залізобетонні, бетонні, бутові, бутобетонні, цегляні				Кам'яні стовпи, дерев'яні стільці	Ґрунтові
Стіни	Цегляні, з природного каменю, великоблокові, великопанельні		Кам'яні з полегшеним муруванням	Дерев'яні, рублені, брущаті, деревоцегляні	Щитові, каркасно засипні, саманні	Каркасно комишитові та інші полегшені
Перекриття	Залізобетонні	Дерев'яні, змішані (металеві балки, дерев'яне заповнення)		Дерев'яні		
Покрівля	Залізна, азбестоцементна, черепична					

Окрім терміну використання до переліку показників довговічності належать терміни щодо ремонту (міжремонтні терміни використання). Ці терміни встановлюються за економічними показниками, зокрема за умовою мінімуму витрат на експлуатацію або за мінімумом сумарних витрат на зведення та експлуатацію.

Практика доводить, що за сталих умов більша частина конструкцій протягом нормативного терміну використання не вичерпує передбачених фізико-механічних властивостей матеріалів і тому не повністю відповідає запланованій довговічності. Технічний термін використання здебільшого перевищує нормативний. На підставі численних досліджень встановлено, що фактичні терміни використання несучих конструкцій, що працюють у сталих умовах, змінюються відповідно до закону сталих розподілів, а захисних і обгороджувальних – за експоненціальним законом.

У ДБН не регламентуються граничні терміни експлуатації конструкцій і будівель загалом, усе залежить від їхнього фактичного стану, за яким можна визначати подальшу можливість їхнього використання. Після досягнення цих термінів конструкції або механізми слід знімати з експлуатації і замінювати

новими. Для житлових будинків були встановлені усереднені строки служби будинків, конструктивних елементів, оздоблювальних покриттів та інженерного обладнання, що стало основою для визначення амортизаційних відрахувань. У таблиці 1.2 наведено відомості щодо термінів експлуатації базових конструктивних елементів будівель.

Таблиця 1.2 – Нормативні усереднені терміни використання будинків і базових конструктивних елементів житлових будинків

Найменування будівель і конструктивних елементів	Усереднені терміни служби в роках при групі капітальності, роки				
	I	II	III	IV	V
Житлові будинки: термін використання загалом	150	125	100	50	30
1	2	3	4	5	6
<b>Конструктивні елементи</b>					
Фундаменти: – стрічкові, бутові, бетонні та залізобетонні; – стрічкові бутові на вапняних розчинах; – бутові й бетонні стовпи; – дерев'яні стільці	150 – – –	125 – – –	100 – – –	– 50 – –	– – 30 10
Стіни: – особливо капітальні цегляні й великоблокові на складному й цементному розчині; – кам'яні звичайні (товщина 2...2,5 цегли), великоблокові й великопанельні; – кам'яні з полегшеним муруванням, шлакоблокові; – дерев'яні рубані; – дерев'яні щитові	150 – – – –	– 125 – – –	– – 100 – –	– – – 50 –	– – – – 30
Перекриття: – збірні залізобетонні й монолітні; – із цегляним склепінням по металевих балках; – дерев'яні по дерев'яних балках	150 – –	125 125 60	100 100 60	– – 50	– – 30
Підлоги: – каркасні; – дощаті; – з лінолеуму; – з керамічної плитки	80 40 20 80	80 40 20 80	80 30 20 80	– 30 20 –	– 30 20 –
Сходи: – залізобетонні; – дерев'яні	100 –	100 –	100 –	– 15	– 15
Дахи: – із залізобетонних настилів; – із дерев'яними кроквами	150 50	125 50	– 50	– 40	– 30

Продовження таблиці 1.2

1	2	3	4	5	6
Покрівлі:					
– черепичні;	80	80	80	50	–
– азбестоцементні;	30	30	30	30	30
– із чорної сталі;	15	15	15	15	–
– із оцинкованої сталі;	25	25	25	25	–
– рулонних матеріалів (2-3 шари)	12	12	12	12	10
Вікна та двері:					
– у зовнішніх стінах;	50	40	40	40	30
– внутрішні двері	50	50	50	40	30

Для виробничих будівель встановлюється періодичність ремонтів, а також терміни використання елементів і будівель загалом. Практика ремонтних робіт засвідчує, що під час заміни зношеної конструкції зазвичай доводиться ліквідувати суміжну незношену конструкцію, оскільки під час проектування не було передбачено заміни окремих конструкцій.

Зайва довговічність будівельних елементів призводить до удорожчання як під час нового будівництва, так і під час ремонтів, недостатня – здорожує експлуатацію. Отже, під час проектування необхідно приділяти більше уваги не тільки питанням довговічності, але й ремонтпридатності та замінюваності.

У зв'язку з прискоренням технічного прогресу терміни оновлення технологічного обладнання промислових будівель (10...12 років) не відповідають міжремонтним і розрахунковим термінам експлуатації будівель.

У разі розрахункового терміну використання промислових будівель 60...80 років необхідно 3...4 рази реконструювати їх у зв'язку зі змінюванням обладнання, яке зазвичай потребує збільшення габаритів приміщення, міцності конструкцій та інших рішень. Через це щодо такого типу будівель виникає необхідність узгоджувати терміни експлуатації обладнання і будівель загалом.

Аналогічне явище спостерігається і в житловому будівництві, коли планувальні структури й набір приміщень перестають задовольняти запити сучасного суспільства.

### Список літератури:

1. Якименко О. В. Технічна експлуатація будівель та споруд : навч. посібник / О. В. Якименко, К. О. Кіктьова ; Харків. нац. ун-т міськ. госп-ва ім. О. М. Бекетова. – Харків : ХНУМГ ім. О. М. Бекетова, 2019. – 247 с.

2. Якименко О. В. Технологія будівельного виробництва : навч. посібник / О. В. Якименко; Харків. нац. ун-т міськ. госп-ва. ім. О. М. Бекетова. – Харків : ХНУМГ ім. О. М. Бекетова, 2016. – 411 с.

## **TO THE QUESTION ABOUT THE FACTORS DETERMINING LATERALITY**

**Tkachenko Elena Viktorovna**

Candidate of medical sciences, Physiology chair assistant  
Poltava State medical university

**Eyitayo Daniel**

The 2nd-year medical student  
Poltava State medical university

**Jha Sahil Kumar**

The 3rd -year medical student  
Poltava State medical university

There is a tendency to left-handedness specific weight increase in a human population as a whole from 5% to 10 and even 10-15% if to take into account also ambidextrism into consideration. These values are equal to 95-98% in the USA and Japan, though only 5% or even less in the African countries. What factors contribute in left-handedness rate in a human population in one or another region and where, in what branches of Science is the left-handedness study is especially of crucial importance?

We would like to mention that left-handedness study should be realized together with other typological aspects such as so called relative age effect in the male and female water polo players (while describing so called gender-age typological aspect), constitution and month of birth [1]. Gender varieties lack (men-female ratio is equal to 1,34) was characteristic for left-handers in Scandinavia and in twins, probably due to cultural masculinity low level in Scandinavia, by opinion of Papadatou-Pastou, Martin, Munafò and Jones, presented in 2008 [2]. Evidence in favor of this hypothesis was proved in the research [3]. Gender varieties size was moderated in a significant extent by the way in which handedness was assessed namely by the hand dominant while writing or by other means, the testing location as well as the study results publication year. Sinistrality and dextrality in the sportsmen can be helpful in separate kinds of sport.

To continue discussing the gender and ethno-gender typological aspects impact on handedness it is worthy to mention that bigger percentage of females were affected by the forced dextrality that is considered to be the reasons of the left-handedness low prevalence in Nigeria, partly – responsible for the higher prevalence of left-handedness in males than females [4].

Therefore, there are cultural peculiarities in separate countries and continents while emphasizing the ethnic typological aspect separate contribution [5] or together with the gender, age, gender-age ones into interhemispherical asymmetry individual profile in the context of cultural pressures in part.

Countries have their own considerations concerning to environmental influences in hand preference and these factors can be united in a separate group of contributive factors. Such researches were performed particularly in the African continent [6]. Ethnic typological aspect is expressed in this work.

Ethno-gender-age typological aspect contribution in laterality study is seen in the work about lateral preferences in the 4-11-aged Indian male and female schoolchildren [7]. More expressed proportions of right preferences on hand and foot as well as lateralization bigger degree (id est relative between hands asymmetry) was found to be in the girls. Additionally the degree of hand skill asymmetry increased with age. These data are controversial to the ones usually received according to which males possess bigger laterality and left-handed people bigger percentage are males because of testosterone impact on right hemisphere development while causing its prevalence over the left one during pregnancy; testosterone influence results into the callosal body bigger laterality and, consequently, male brain usage one hemisphere for one operations and the second one – for another set. Less testosterone level in female organism results into the callosal body bigger development in its posterior parts, that is why female brain uses both hemispheres for one and the same function and for one and the same operation performance; these data have not only theoretical but significant applied aspect expressing in practical absence of speech problems (dyslexias) in girls comparatively to boys because girls' brain both hemispheres are involved in speech processes [8].

Thus, hormonal impact determining laterality pattern is also evident.

Ethno-age typological aspect is proven to be contributive in the area of school education: there is a work about idea relatively to left-handed children advantages regarding school performance and leadership skills and thus so called academic adaptation of the French scientists [9]. This question was and still is put by many sciences all over the world, here is the article on it written in Singapore [10]. Special attention is paid to the rate of handedness conversion and related factors in left-handed children [11].

Such questions were and are put concerning to the students as well while widening the data about ethno-age and ethno-gender-age typological aspect contribution into laterality study because students represent separate age category and there can be comparison of the laterality degree in male and female students; the Indian scientists performed a following research set described in the following article [12], the Italian ones – in this research paper [13].

There is a whole lefthander's book in England [14] as well as the one about left-handers' history in France [Bertrand P-M. Histoire des Gauchers. Paris: Imago. 2001.]. They emphasize that ethnic typological aspect taking into consideration is of crucial importance excessive time while laterality study together with the data on left-handedness facts and figures across cultures [15], handedness in the native Amazonians [16]. Special attention was and is paid to the handedness assessment in the contexts of cross-cultural comparison, particularly in England and Papua New Guinea [17] as well as to assessing the sinistrality rate in a various époques and areas, for example, in France [18] with ethnic typological aspect description too. There exists an article about

effects of culture, sex and age on the distribution of handedness and evaluation of the handedness three measures [19].

There are genes of right-left embryonal development among which the most famous are Lefty and Nodal though they are multiple and their discovery is in a process even nowadays; they say and they write about heritability for degree and direction of human hand preference [20].

Thus, genetic and epigenetic factors are discussed in our short literary review concerning to the ones of laterality backgrounding; it is important that interhemispherical asymmetry individual profile represents separate typological aspect which study must be realized in a complex with the others among which ethnic, gender, age and their combinations are especially important. We described the significance of laterality degree assessment in Evolutionary Biology, Ethnography, Pedagogy, Psychology, Sport Sciences and touched its role in Medicine insignificantly in part in Pediatrics and related Sciences. PSMU chair students' scientific research group representatives under the guidance of the candidate of medical sciences Tkachenko Elena, as well as other teachers paid and pay much attention to typological aspects and thus typological belonging importance during educating the foreign students, while differentiating the works about psychological and physiological peculiarities of left-handed and right-handed International students from various countries to help them to reach academic, cultural and cross-cultural adaptation in the biggest possible extent [21]. Separate attention was and is paid studying the interhemispherical asymmetry individual profile applied significance in part for pathological conditions development in the left-handed people [22].

#### **References list**

1. Barrenetxea-Garcia J, Torres-Unda J, Esain I, Gill SM. Relative age effect and left-handedness in world class polo male and female players. *Laterality*. 2019 May; 24(3):259-273.
2. Vuoksima E, Kaprio J. Sex differences in left-handedness are also evident in Scandinavia and in twins: comment on M.Papadatou-Pastou, M.Martin, M.Munafò and G.V.Jones, presented (2008). *Psychol Bull*. 2010 May; 136(3): 344-347.
3. Martin M, Papadatou-Pastou M, Jones GV, Munafò MR. Sex and location as determinants of handedness: reply to Vuoksima and Kaprio (2010). *Psychol Bull*. 2010 May; 136(3): 348-350.
4. Eze JW, Obikili EW, Ezepue UF, Ozoemena OFN, Esom EA. Patterns of Handedness and Socio-cultural Influences on Dextrality Amongst University of Nigeria Medical Students. *J. Expt. & Clin. Anat*. 2009; 8(2): 26-30.
5. Payne AM. Impact of cultural pressures on self-reports of actual and approved hand use. *Neuropsychologia*. 1987. Part 2; 25(1): 247-258.
6. De Agostini M, Khamis AH, Ahui AM, Dellatolas G. Environmental influences in hand preference: An African point of view. *Brain and Cognition*. 1997; 35(2): 151-167.
7. Singh M, Manjary M, Dellatolas G. Lateral Preferences Among Indian School Children. *Cortex*. 2001; 37(2):231-241.

8. Tonnessen FF, Lokken A, Hoiien T, Lundberg I. Dyslexia, left-handedness and immune disorders. *Archives in Neurology*. 1993; 50(4): 411-416.
9. Faurie C, Vianey-Liaud N, Raymond M. Do left-handed children have advantages regarding school performance and leadership skills? *Laterality: Asymmetries of Body, Brain and Cognition*. 2006; 11(1): 57-70.
10. Gan L. Left-handed children children in Singapore. *Early Child Development and Care*. 1998; 114: 113-117.
11. Meng LF. The rate of handedness conversion and related factors in left-handed children. *Laterality: Asymmetries of Body, Brain and Cognition*. 2006; 12(2):131-138.
12. Ghayas S, Adil A. Effect of handedness on intelligence level of students. *Journal of the Indian Academy of Applied Psychology*. 2007; 33(1): 85-92.
13. Pia VM, Borelli P, Vannucci M, Rocchetti G. Hand preference in Italian students. *Laterality. Asymmetries of Body, Brain and Cognition*. 2001; 6(3): 283-286.
14. Paul DG. *The lefthander's handbook*. England: The Robinswood Press. 2002.
15. Mandal MK, Dutta T. Left handedness: Facts and figures across cultures. *Psychology and Developing Societies*. 2001; 13(2): 173-191.
16. Bryden MP, Ardila A, Ardila O. Handedness in native Amazonians. *Neuropsychologia*. 1993; 31: 301-308.
17. Connolly K, Bishop DVM. The measurement of handedness: a cross-cultural comparison of samples from England and Papua New Guinea. *Neuropsychologia*. 1992; 30: 13-26.
18. Faurle C, Raymond M. Handedness frequency over more than 10,000 years. *Proceedings of the Royal Society of London, Series B*. 2004; 271: S43-S45.
19. Medland SE, Perelle I, De Monte V, Ehrman I. Effects of culture, sex and age on the distribution of handedness: An evaluation of the sensitivity of the three measures of handedness. *Laterality: Asymmetries of Body, Brain and Cognition*. 2004; 9: 287-297.
20. Bryden MP, Singh M, Rogers TT. Heritability for degree and direction of human hand preference. *Society for Neuroscience Abstracts*. 1995; 21: 200.
21. Ткаченко ЕВ, Сартипи ХН, Махмуди АМ, Шадфард А. Оценка параметров когнитивного стиля личности у иранских студентов УМСА в зависимости от профиля их межполушарной асимметрии. *Вісник Української медичної стоматологічної академії «Актуальні проблеми сучасної медицини»*. 2011;11(3(35)):78-81.
22. Ткаченко ЕВ, Соколенко ВН. Роль индивидуального профиля межполушарной асимметрии в механизмах развития заболеваний. *Perspectives of World Science and Education. Abstracts of VIII Scientific and Practical Conference: 22-24 April 2020.Osaka, Japan, 2020: 910-919.*



## **ОЦІНКА ГОРМОНСИНТЕЗУЮЧОЇ АКТИВНОСТІ НАДНИРКОВИХ ЗАЛОЗ ЩУРІВ, ЯКІ УТРИМУВАЛИСЯ ПРИ РІЗНИХ РЕЖИМАХ ОСВІТЛЕННЯ**

**Лантух Ярослава Андріївна**

Студентка 3 курсу факультету природничої, спеціальної та здоров'язбережувальної освіти ХНПУ імені Г.С. Сковороди

**Мамотенко Алла Віталіївна**

Кандидат біологічних наук, старший викладач кафедри анатомії і фізіології людини імені Я.Р. Синельникова ХНПУ імені Г.С. Сковороди

В умовах порушення природної періодичності освітлення організм зазнає зміни циркадіанних ритмів, що виявляється у появі у нього ознак десинхронозу [1]. Внаслідок пригнічення продукції епіфізарного мелатоніну, такий десинхроноз призводить до зрушень біоритмів організму та запускає активацію стрес – реалізуючої системи [2, 3]. У свою чергу відомо, що саме надниркові залози є головною складовою стрес – реалізуючої системи організму, так як першими реагують на дію стресового чинника [4]. Загалом, гормонам надниркових залоз характерний чіткий добовий ритм секреції, який при перебуванні організму в умовах зміни режиму або цілодобового освітлення моделюється, або, навіть, втрачається [5]. Як результат, десинхронізація глюкокортикоїдної продукції наднирковими залозами викликає негативні зміни у чіткому і узгодженому функціонуванні стрес – реалізуючих і стрес – лімітуючих систем, що відбивається на адаптаційних можливостях організму [4]. Особливо це важливо в умовах сьогодення, коли світло в нічні години або «світлове забруднення» є складовою частиною сучасного способу життя людини [6]. Слід зазначити, що при зміні режиму освітлення відбувається порушення ендогенного добового ритму з пригніченням нічної секреції мелатоніну, який призводить до розвитку патологічних станів, а згодом і виникненням серцево-судинних хвороб, онкології та поліендокринопатій [7-9]. Слід наголосити, що на сьогодні опубліковано багато публікацій стосовно зміни ендокринної діяльності надниркових залоз при використанні мелатоніну, або інших синтетичних аналогів, проте стан гормональної активності залоз за умов дії тривалого іммобілітаційного стресового чинника штучного цілодобового освітлення, описано недостатньо.

У зв'язку з вище зазначеним, мета дослідження – оцінити гормонсинтезуючу активність надниркових залоз щурів, які утримувалися при різних режимах освітлення.

Експеримент проведено на 40 статевозрілих самцях щурів популяції Wistar. Дослідження виконано в літньо-осінній період, на тлі зменшення тривалості світлового дня (червень-вересень). Тварин утримували в стандартних умовах віварію, по 5 щурів у кожній клітці, при годуванні *ad libitum* та вільному доступі

до води. На початку експерименту, за характером дії та інтенсивності освітлення, сформовано 2 групи по 20 щурів у кожній та: К–група – контрольна, тварин утримували за умов природного освітлення, при зміні дня і ночі; 24/доб–група – щурів утримували при цілодобовому штучному освітленні. У кожній групі було по 2 підгрупи ((а) – самці, (б) – самиці) Відповідно двом режимам освітлення щури знаходилися в окремих приміщеннях. При моделюванні другого режиму освітлення застосували лампи розжарення потужністю 100 Вт, які розмістили над клітками на відстані 0,5 м. Тривалість експерименту склала 3,5 місяці. Утримання щурів та експериментальні дослідження проводили відповідно до положень Закону України «Про захист тварин від жорстокого поводження» [10], «Європейської конвенції про захист хребетних тварин, які використовуються для експериментів та інших наукових цілей» [11] та «Загальних етичних принципів експериментів на тваринах», ухвалених II національним конгресом з біоетики [12]. Шляхом декапітації наркотизованої тварини отримали кров. Її забір проводився з 11:00 до 13:00 годин дня. Період для забору крові обрано таким чином, щоб не було збігів піків циркадіанних ритмів секреції досліджуваних гормонів для адреналіну – з 18:00 та кортикостерону – з 7:00 до 9:00 [13]. Рівень гормонів у плазмі крові щурів визначили імуноферментним методом відповідно до інструкцій фірм-виробників: кортикостерону – з використанням наборів «ELISA Corticosterone DRG» (Germany); адреналіну – з використанням наборів реагентів «Adrenaline ELISA Fast Track» (виробник «Labor Diagnostika Nord GmbH & Co, KG» (Germany)).

Отриманий цифровий матеріал обробили методами математичної статистики за допомогою програми «Excel – 7» (Microsoft office, США). Перевірку на нормальний розподіл провели з використанням критерію W Шапіро-Уїлка. Порівняння груп з нормальним розподілом ознак провели з використанням критерію Стьюдента (t) [14]. Розходження вважали статистично значущими при  $p < 0,05$ .

Отримані результати щодо визначення рівня адреналіну та кортикостерону у плазмі крові щурів, які утримувалися при різних режимах освітлення свідчать про негативний вплив світлового десинхронозу на гормонпродукуючу функцію надниркових залоз щурів. У ході дослідження виявлено, що рівень адреналіну у плазмі крові самців 24/доб–групи (а) статистично значимо зріс на 58,6% ( $p < 0,05$ ), (Рис. 1). Адреналпродукуюча функція надниркових залоз самиць 24/доб–групи (б) виявилася більш реактивною до світлового навантаження, як стресового чинника, у порівнянні з самцями. Так, рівень адреналіну у їхній плазмі крові статистично значимо вищий на 65,4% ( $p < 0,05$ ) за контрольний, та майже на 6,8% порівняно з показником самців (див. Рис. 1).



Рис. 1. Концентрація адреналіну та кортикостерону у плазмі крові щурів, які утримувалися при різних умовах освітлення  
 Примітка: \* – вірогідність змін відносно показників контролю, ( $p < 0,05$ )

Як відомо, катехоламіни (адреналін і норадреналін) формують процеси короткочасної (термінової) адаптації [15,16]. У нашому дослідженні, високий рівень адреналіну у щурів, при експерименті який тривав 3,5 місяці, ймовірно, свідчить про порушення процесу адаптації у тварин 24/доб-груп, наявності у них дистресового стану, який знижує можливості організму до виживання. При цьому у самиць він більш гостро виражений. Підвищення рівня адреналіну у плазмі крові у тварин 24/доб-груп зумовлені втратою шишковидною залозою гормонального регуляторного впливу на периферичні компоненти стрес-реалізуючої системи. Ймовірно, внаслідок цього мозкова речовина надниркових залоз переходить у стан посиленого реагування та постійного збудження. Така тривала у часі висока активність хромафінної тканини, можливо, призведе до виснаження клітин. Більш виразне підвищення рівня адреналіну у самиць, у порівнянні з самцями, при цілодобовому освітленні, свідчить про наявність у них сексуально-диморфних реакцій на стрес.

Також у ході дослідження з'ясовано, що рівень кортикостерону у самців 24/доб-групи (а) незначно збільшився на 9%, порівняно з контролем. Однак, у самиць 24/доб-групи (б) підвищення рівня кортикостерону у плазмі крові склало +58% ( $p < 0,05$ ), (див. Рис. 1). Тобто, самиці при цілодобовому освітленні, виявили більш гостру реакцію на зміну режиму освітлення, порівняно з самцями. Ймовірно, це пов'язано з підвищеною чутливістю надниркових залоз у жінок до стимуляції адренокортикотропного гормону [17]. Загалом, можна припустити що високий рівень кортикостерону у самиць 24/доб-групи (б) свідчить про

виснаження синтетичної активності клітин кори надниркових залоз. Порівняно нижчий рівень у самців 24/доб–групи (а) – про порушення їхніх мобілізації сил організму на протидію стресовому чиннику (тривале штучне освітлення) і, як наслідок, розвиток у них десинхронозу функцій НЗ.

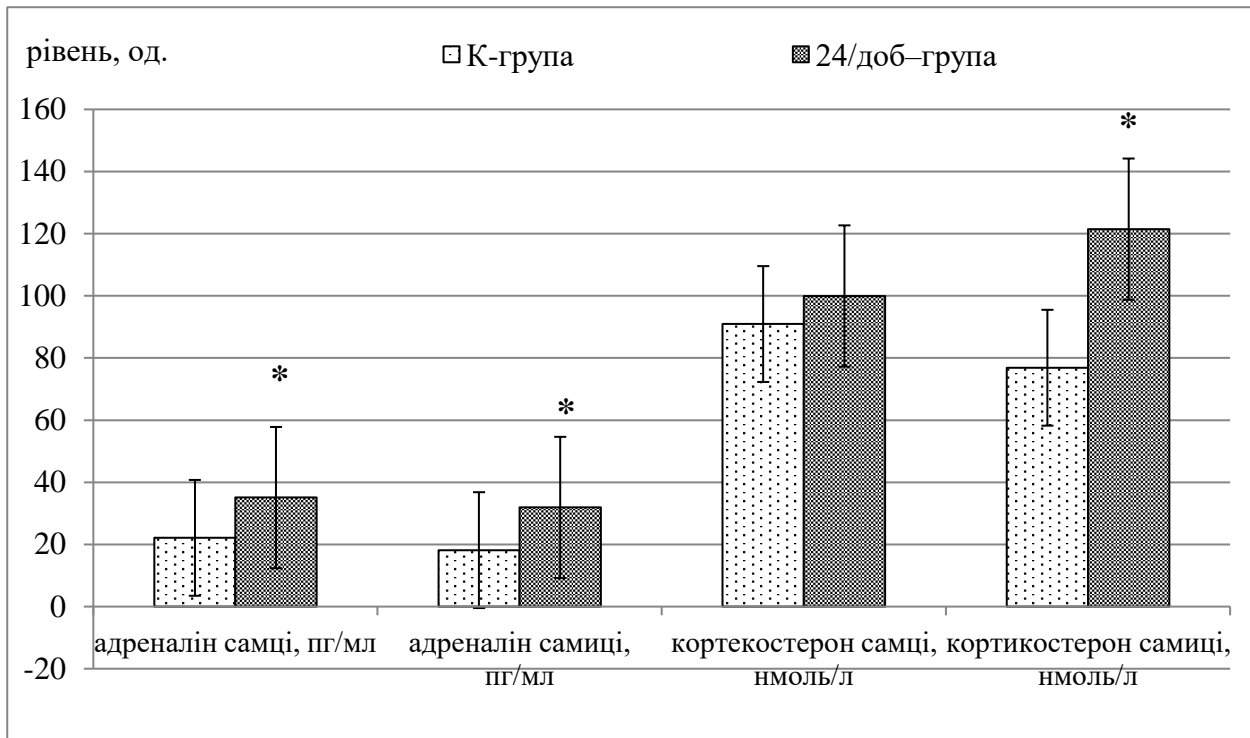
Отже, отримані результати свідчать про посилення утворення стрес-гормонів адреналіну та кортикостерону у надниркових залозах щурів, які утримувалися при зміні режиму освітлення. Так, як катехоламіни підвищують кортикальну стероїдогенну активність, а кора першою активується на дію світла [17], можна зробити висновок, що у щурів 24/доб–груп дія цілодобового освітлення призвела до розвитку стану залози, яка знаходиться на межі виснаження.

### Список літератури

1. Мамотенко А.В., Комісова Т.Є., Іонов І.А. Корекція розладів репродуктивної системи щурів за умов змін світлового режиму. *Проблеми ендокринної патології*. 2021. № 2 (76). С. 78–85.
2. Jorsa R., Olah A., Cornelissen G., et al. Circadian and extracircadian exploration during day – time hours of circulating corticosterone and other endocrine hormones . *Biomed.Pharmacother.* 2005. Vol. 59, S. 1. P. 109–116.
3. Cardinali D.P. Melatonin: clinical perspectives in neurodegeneration. *Frontiers in endocrinology*. 2019. №10. С. 480–487
4. Гришко Ю.М., Гоженко А.И., Гришко Ю.М. Хронічний стрес та його метаболічне забезпечення. Актуальні проблеми сучасної медицини: Вісник Української медичної стоматологічної академії. 2019.Т.19, №4. С. 123–129.
5. Aubin S., Kupers R., Ptito M., Jennum, P. Melatonin and cortisol profiles in the absence of light perception. *Behavioural Brain Research*. 2017. No 317. P. 515–521.
6. Kyba C. Is light pollution getting better or worse? *Nature Astronomy*. 2018. Vol. 2, No 4. P. 267–269.
7. Baker J., Kimpinski K. Role of melatonin in blood pressure regulation: An adjunct anti-hypertensive agent. *Clinical and Experimental Pharmacology and Physiology*. 2018. Vol. 45, No 8. P. 755–766.
8. Talib W.H., Alsayed A.R., Abuawad A., Daoud S., & Mahmud A.I. Melatonin in cancer treatment: current knowledge and future opportunities. 2021. *Molecules*, Vol. 26, No 9. P. 2506.
9. La Perle K.M. Endocrine system. *Pathology of Genetically Engineered and Other Mutant Mice*. 2021. No 10. P. 355–377.
10. Закон України № 3447-IV «Про захист тварин від жорстокого поводження» / *Відомості Верховної Ради України*. Офіц. вид. 2006. № 27. С. 990, ст. 230.
11. European convention for the protection of vertebrate animals used for experimental and other scientific purposes. Council of Europe, Strasbourg, 1986. 53 p.

12. Second National Congress of Bioethics. Kyiv, Sept. 29, Oct. 2, 2004 : abstract. Kyiv: s.n., 2004. 303 p.
13. Бондаренко Л.О., Кузьміна І.А., Чаговець О.М., Дунаєв В.О., Сотник Н.М. Динаміка гормонально-метаболических змін на тлі тривалого гальмування світлом утворення мелатоніну пінеальною залозою. *Укр. біохім. журнал.* 2002. Т.74, №4. С. 114–121.
14. Опря А.Т. Статистика: навч. посіб. Київ: Центр учбової літератури, 2012. 448 с.
15. Emerson A.J., Karpenman D.P., Ronan P.J., Renner K.J., Summers C.H. Stress induces rapid changes in serotonergic activity: restraint and exertion. *Behav Brain Res.* 2000. Iss. 111, Vol. 1-2. P. 83–9.
16. Мамотенко А.В., Комісова Т.Є., Губіна-Вакулік Г.І. Вплив зміни тривалості світлової доби на морфофункціональний стан надниркових залоз щурів. *Вісник Луганського національного університету імені Тараса Шевченка (біологічні науки): зб. наук. пр. Луганськ: ЛНУ.* 2014;12:81–87.
17. Ishida Atsushi, et al. Light activates the adrenal gland: timing of gene expression and glucocorticoid release. *Cell metabolism.* 2005. Vol. 2, No 5. P. 297–307.

## **ОЦІНКА РІВНЯ СТАТЕВИХ ГОРМОНІВ У САМИЦЬ ЩУРІВ, ЯКІ ТРИВАЛИЙ ЧАС ЗНАХОДИЛИСЯ ПІД ВПЛИВОМ СВІТЛОВОГО ДЕСИНХРОНОЗУ**

**Мавроді Соф'я Романівна**

Студентка 3 курсу факультету природничої, спеціальної та здоров'язбережувальної освіти ХНПУ імені Г.С. Сковороди

**Мамотенко Алла Віталіївна**

Кандидат біологічних наук, старший викладач кафедри анатомії і фізіології людини імені Я.Р. Синельникова ХНПУ імені Г.С. Сковороди

Відомо, що цілодобове освітлення на тлі порушення гормонального балансу прискорює процеси старіння. Слід зазначити, що основним механізмом розвитку даного зрушення є зміна порогу чутливості гіпоталамусу до гальмування естрогенами. Вона призводить до ациклічної продукції гонадотропінів, пролактину, естрогенів та прогестерону [1]. Це, у свою чергу, негативно впливає на репродуктивну здатність організму в цілому. Мелатонін, який є гормоном пінеальної залози, пригнічує секрецію гонадоліберину гіпоталамусом і гонадотропінів передньою часткою гіпофізу, інгібуючи при цьому діяльність гонад [2].

Щодо характеру змін гормональної активності ендокринних залоз, зокрема статевих, на тлі порушення добових ритмів функціонування пінеальної залози, на теперішній час не має єдиної точки зору. Даній проблемі дослідження тільки за 2020/21 роки у PubMed присвячено більше 500 наукових публікацій. Увага сучасних дослідників, як правило, зосереджена на ефективності лікуванні оксидативного стресу мелатоніном, його використанні при ожирінні, серцево-судинних, імунних розладах, запальних, інфекційних та нейродегенеративних захворюваннях, онкології, і, звичайно, безплідді [3-7]. Зазначався і потенційний вплив мелатоніну на чоловічу фертильність [8,9]. Однак, дані щодо гормональної активності статевих залоз за умов цілодобового освітлення при тривалому експерименті носять суперечливий характер.

Виходячи з актуальності проблеми, мета дослідження – оцінити рівень тестостерону і естрадіолу та співвідношення Т/Е<sub>2</sub> у плазмі крові самиць-щурів, які знаходилися за умов пролонгованого режиму освітлення.

Експеримент проведено на 40 статевозрілих самицях щурів популяції Wistar. Експериментальні процедури виконано на тлі зменшення тривалості світлового дня в літньо-осінній період (червень-вересень). Самиць утримували в стандартних умовах віварію, по 5 у кожній клітці, при вільному доступі до води та годуванні *ad libitum*. За характером дії та інтенсивності освітлення на початку експерименту сформовано 2 групи по 20 щурів у кожній, при цьому щури знаходилися в окремих приміщеннях. Перша група (К-група) – контрольна. Тварин цієї групи утримували за умов природного освітлення. Друга група

(24/доб–група) – самиць утримували при цілодобовому штучному освітленні. При моделюванні другого режиму освітлення застосували лампи розжарення потужністю 100 Вт, які розмістили над клітками на відстані 0,5 м. експеримент тривав 3,5 місяці. Утримання щурів та експериментальні дослідження проводили відповідно до положень Закону України «Про захист тварин від жорстокого поводження» [10], «Європейської конвенції про захист хребетних тварин, які використовуються для експериментів та інших наукових цілей» [11] та «Загальних етичних принципів експериментів на тваринах», ухвалених II національним конгресом з біоетики [12]. Кров отримали шляхом декапітації наркотизованої тварини. Рівень тестостерону та естрадіолу у плазмі крові самиць визначили імуноферментним методом відповідно до інструкцій фірм-виробників: тестостерону (Т) – за допомогою наборів «130202010M, Testosterone» (виробник «Snibe Co., Ltd», China); естрадіолу (E<sub>2</sub>) – з використанням наборів реагентів «DRG Estradiol ELISA» фірми DRG (USA).

Методами математичної статистики обробили отриманий цифровий матеріал, перевірку на нормальний розподіл провели з використанням критерію W Шапіро-Уїлка. Порівняння груп з нормальним розподілом ознак провели з використанням критерію Стьюдента (t) [13]. Розходження вважали статистично значущими при  $p < 0,05$ .

Під час дослідження з'ясовано, що рівень тестостерону у самиць, які знаходилися тривалий час при цілодобовому освітленні (24/доб–група) на 54,2% ( $p < 0,05$ ) збільшився, порівняно з отриманими результатами К-групи (Табл. 1).

**Таблиця 1.**

Концентрація статевих гормонів та співвідношення Т/E<sub>2</sub> у самиць-щурів  
(M±m, n= 20)

Групи тварин	Тестостерон (Т), нмоль/л	Естрадіол (E <sub>2</sub> ), нмоль/л	Співвідношення Т/E <sub>2</sub>
1	2	3	4
К-група	9,7±0,4	0,56±0,02	21,3±2,1
24/доб–група	21,2±0,2*	0,23±0,02*	87,2±5,5*

Примітка: \* – статистично значимі зміни порівняно з контролем, ( $p < 0,05$ )

Слід зазначити, що гіпертестостеронемія у самиць 24/доб–групи, ймовірно вказує на збільшення у них у плазмі крові рівня неароматизованого андрогену. Це пов'язано з посиленням виділенням лютеїнізуючого гормону та пригніченням при цьому синтезу ароматази [14].

У той же час, рівень естрадіолу у плазмі крові у самиць 24/доб–групи статистично значимо знизився на 58,9% ( $p < 0,05$ ), у порівнянні з контрольною групою (див. Табл. 1).

Таке виявлене статистично значиме зменшення естрадіолу у самиць 24/доб–групи, ймовірно, може прискорити процеси клітинної смерті, а разом з ними старість, так як при такому дисбалансі статевих гормонів у них знижується

репродуктивний потенціал [15]. Як відомо, естрогени посилено утворюються при стресових ситуаціях різного походження та мають нейропротекторний ефект блокуючи рецептори вільних радикалів, однак гіперсекреція кортизолу може блокувати утворення естрадіолу [16]. Виявлене нами зменшення вмісту естрадіолу у плазмі крові у самиць 24/доб–групи, у порівнянні з К-групою, ймовірно, вказує на розвиток у них стресового стану та появи вторинного гіпогонадізму.

Також у ході дослідження нами з'ясовано, що у самиць 24/доб–групи спостерігалася зміна співвідношення  $T/E_2$  у бік зростання тестостеронемії. Так, у них тривале цілодобове освітлення спровокувало статистично значиме збільшення співвідношення  $T/E_2$  на 75,6% ( $p < 0,05$ ), у порівнянні з К–групою (див. Табл. 1).

Слід зазначити, що таке зростання співвідношення тестостерон/естрадіол ( $T/E_2$ ) у 4 рази ( $p < 0,05$ ) у самиць 24/доб–групи, ймовірно, призводить до зниження їхніх адаптаційних можливостей та характеризує розвиток у них маскулізації.

Отже, на тлі тривалого світлового десинхронозу у самиць 24/доб–групи визначено статистично значиме збільшення рівня тестостерону у 2,2 рази та зниження концентрації естрадіолу у 2,4 рази, порівняно з отриманими результатами К–групи. Такий суттєвий дисбаланс статевих гормонів, ймовірно, пов'язаний зі зменшенням рівня мелатоніну, який має антигонадотропні властивості. Можливо, зниження рівня мелатоніну при цілодобовому освітленні, активувало гонадотропну функцію гіпофіза та сприяло виробленню фолікулостимулюючого і лютенізуєного гормону, що і забезпечило появу у самиць 24/доб–групи домінуючої тестостеронемії і маскулізації.

#### Список літератури

1. Taziaux M. et al. Sexual behavior activity tracks rapid changes in brain estrogen concentrations. *Journal of Neuroscience*. 2007. Vol. 27, No. 24. P. 6563–6572.
2. Jozsa R. et al. Circadian and extracircadian exploration during daytime hours of circulating corticosterone and other endocrine chronomes. *Biomedicine & pharmacotherapy*. 2005. Vol. 59. P. 109–116.
3. Gupta D. The role of melatonin in human pathophysiology. *Melatonin. CRC Press*. 2020. Vol. 118, No. 3. C. 417–445.
4. Coelho L.A, Andrade-Silva J., Motta-Teixeira L.C., et al. The Absence of Pineal Melatonin Abolishes the Daily Rhythm of Tph1 (Tryptophan Hydroxylase 1), Asmt (Acetylserotonin O-Methyltransferase), and Aanat (Aralkylamine N-Acetyltransferase) mRNA Expressions in Rat Testes. *Molecular Neurobiology*. 2019. No. 56. P. 7800–7809.
5. Nduhirabandi F., Maarman G.J. Melatonin in heart failure: A promising therapeutic strategy. *Molecules*. 2018. №23. P. 1819–1837.



6. Турчина С.І. і ін. Особливості продукування мелатоніну та ефективність лікування підлітків з ожирінням. *Український журнал дитячої ендокринології*. 2017. №1. С. 21–26.
7. Kolianyk I.O., Gerush I.V. Вплив мелатоніну на антиоксидантну систему печінки щурів при експериментальній нефропатії. *Вісник медичних і біологічних досліджень*. 2020. №4. С. 37–41.
8. Мамотенко А.В., Комісова Т.Є., Іонов І.А. Корекція розладів репродуктивної системи щурів за умов змін світлового режиму. *Проблеми ендокринної патології*. 2021. Т.2, №76. С78–85.
9. Мамотенко А.В. Вплив довготривалої зміни режиму освітлення на рівень статевих гормонів у щурів. *Український журнал медицини, біології та спорту: наук.-практ. журн. Миколаїв: ЧНУ*. 2021. Т.6, №1-29. С. 355–362.
10. Закон України № 3447-IV «Про захист тварин від жорстокого поводження» / *Відомості Верховної Ради України*. Офіц. вид. 2006. № 27. С. 990, ст. 230.
11. European convention for the protection of vertebrate animals used for experimental and other scientific purposes. Council of Europe, Strasbourg, 1986. 53 p.
12. Second National Congress of Bioethics. Kyiv, Sept. 29, Oct. 2, 2004 : abstract. Kyiv: s.n., 2004. 303 p.
13. Опря А.Т. Статистика: навч. посіб. Київ: Центр учбової літератури, 2012. 448 с.
14. Model Z., Butler M.P., Le Sauter J., Silver R. Suprachiasmatic nucleus as the site of androgen action on circadian rhythms. *Horm. Behav.* 2015. No. 7. P. 1–7. doi.org/10.1016/j.yhbeh.2015.05.007
15. Пішак О., Романів Л. Основні фізіологічні ефекти мелатоніну та його застосування у клінічній практиці. *Grail of Science*. 2022. №14-1. С. 595–598.
16. Мамотенко А.В., Комісова Т.Є., Губіна-Вакулік Г.І. Вплив зміни тривалості світлової доби на морфофункціональний стан надниркових залоз щурів. *Вісник Луганського національного університету імені Тараса Шевченка (біологічні науки): зб. наук. пр. Луганськ: ЛНУ*. 2014;12:81–87.

# MADDƏLƏRİN QARIŞIQLARDAN AYRILMASI VƏ TƏMİZLƏNMƏSİ ÜSULLARINA AİD TƏCRÜBƏLƏR

**Əkbərov Nizami Əlisahib oğlu,**  
Azərbaycan Dövlət Pedaqoji Universiteti,  
Analitik və üzvi kimya kafedrasının dosenti, k.ü.f.d.,  
Azərbaycan, Bakı şəhəri

**Qəhrəmanova Səliqə Novruz qızı,**  
Azərbaycan Dövlət Pedaqoji Universiteti,  
Analitik və üzvi kimya kafedrasının müəllimi,  
Azərbaycan, Bakı şəhəri

## Təcrübə 1. Etil spirtinin distillə üsulu ilə qarışıqlardan təmizlənməsi

### *Lazım olan reaktivlər:*

1. texniki etil spirti.

### *Lazım olan avadanlıqlar:*

1. qızdırıcı pilitə

2. 100 ml həcmli sadə distillə kolbası

3. Libix soyuducusu

4. termometr

5. ştativ

6. tutacaq

7. ölçü silindiri

8. alonj, qəbuledici

9. su hamamı

10. 30-50 ml-lik kimyəvi stəkan.

**İşin gedişinin metodikası.** Homogen maye qarışıqları, məsələn, digər həlledicilərlə (su, aseton, piridin və s.) çirklənmiş etil spirtini – texniki etil spirtini sadə distillə ilə təmizləmək olar. Bunun üçün, 50 ml texniki spirt atmosfer təzyiqində sadə distillə kolbasına yerləşdirilir və qurğu yığılır (şəkil 1.2.-dəki kimi). Sonra isə kolba qızdırılır və distillə prosesi başlayır. Distillə başa çatdıqdan sonra spirtin qarışıqla birlikdə və təmiz haldakı (distillədən sonra, qəbuledicidə yığılan) kütlələri müəyyən edilir və bu məlumatlar əsasında spirtin ilkin qarışıqdakı kütlə payı hesablanır və texniki spirtin təmizlik dərəcəsi müəyyən edilir. Ədəbiyyatlarda:  
 $T_{\text{qay.}}(\text{C}_2\text{H}_5\text{OH})=78,5^\circ\text{C}$ .

## Təcrübə 2. Su-etilasetat qarışığından etilasetatın petroleyn efiri vasitəsilə ayrılması

### **Lazım olan reaktivlər:**

1. etilasetat

2. su

3. petroleyn efiri.

### **Lazım olan avadanlıqlar:**

1. ştativ

2. tutacaq

3. ayırıcı qıf

4. 30-50 ml-lik kimyəvi stəkan

5. 50 ml həcmli konusşəkilli kolba

6. şüşə qıf.

**İşin gedişinin metodikası.** Etilasetatın suda 3%-li emulsiyasından təxminən 20 ml ayırıcı qıfda yerləşdirib, üzərinə 15 ml petroleyn efiri tökülərək, yaxşıca çalxalamaqla qarışdırılır, sonra ayırıcı qıf 180° başı aşağı çevrilir, kranı açılır və havası boşaldılır (şəkil 1).

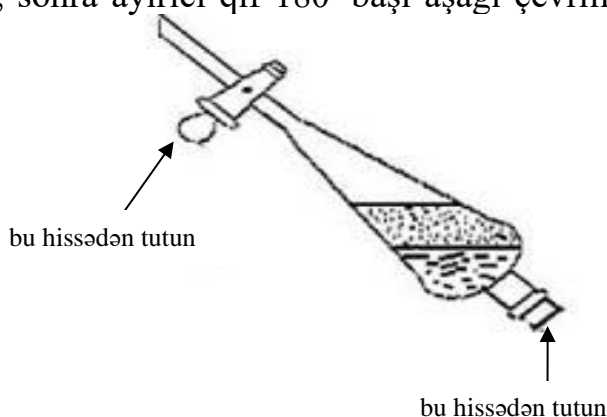

**Şəkil 1. Su-etilasetat qarışığının ekstraksiyası**

Bu, bir neçə dəfə təkrar edilir. Durulmadan sonra etilasetat-su qarışığının efir hissəsi yuxarı, su hissəsi isə aşağı təbəqədə yerləşəcək. Əvvəlcə, kran açılır, su hissə çölə axıdılır, sonra isə kran bağlanır və efir hissə ayırıcı qıfın boğazından əyilərək stəkana və ya kolbaya tökülür.

## Təcrübə 3. Benzoy turşusunun yenidən kristallaşdırma metodu ilə təmizlənməsi

### **Lazım olan reaktivlər:**

1. texniki benzoy turşusu

2. qaynar su

3. buz qırıntıları.

### **Lazım olan avadanlıqlar:**

1. qızdırıcı pilitə

2. su hamamı
3. ştativ
4. tutacaq
5. 30-50 ml-lik kimyəvi stəkan və ya kolba
6. çoxqatlı filtrir kağızı
7. Büxner qıfı
8. 50 ml həcmli sadə konusşəkilli kolba
9. şüşə qıf
10. Bunzen kolbası
11. qoruyucu (uducu) şüşə qab
12. vakuum boruları.

**İşin gedişinin metodikası.** Az miqdarda (təxminən 1 q) çirklənmiş benzoy turşusunu 30-50 ml-lik kimyəvi stəkanda və ya kolbada qaynar suda həll edərək su hamamında 5-10 dəqiqə ərzində qızdırın. Alınmış qaynar məhlulu dərhal çoxqatlı filtrir kağızı ilə təmin edilmiş Büxner qıfından süzün (şəkil 2). Kolba və ya stəkana yığılmış filtrat buz qırıntıları vasitəsilə kristallaşdırıcı qabda soyudulur. Nəticədə benzoy turşusunun ağ kristalları ayrılır. Bir neçə dəqiqədən sonra çökmüş kristallar süzülən həlledicidən ayrılır, qurudulur və  $T_{er.}$  təyin edilir. Ədəbiyyatlarda:  $T_{er.}(C_6H_5COOH)=122,5\text{ }^{\circ}C$

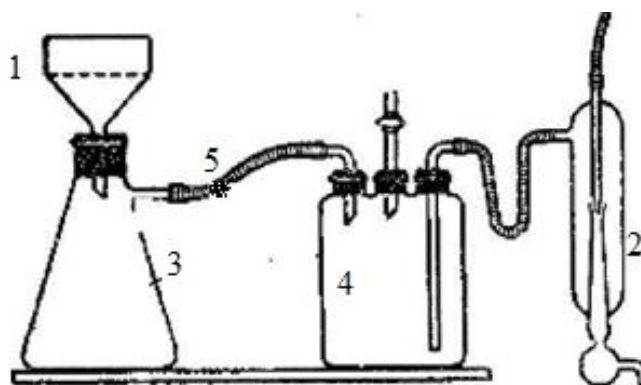

**Şəkil 2. Aşağı təzyiqdə süzmə qurğusu:** 1-Büxner qıfı; 2 – su nasosu; 3 - Bunzen kolbası; 4 – qoruyucu (uducu) şüşə qab; 5 – vakuum boruları

#### Təcrübə 4. Benzoy turşusunun sublimasiya metodu ilə təmizlənməsi

**Lazım olan reaktivlər:**

1. texniki benzoy turşusu.

**Lazım olan avadanlıqlar:**

1. çini kasa
2. şüşə qıf
3. qızdırıcı pilitə
4. şüşə çubuq.

**İşin gedişinin metodikası.** Təqribən 1 q texniki benzoy turşusunu çini kasada yerləşdirib, üstünü şüşə qıfla örtərək zəif qızdırın (şəkil 3). Turşu ərimədən buxarlanmağa

başlayır və qıfın divarlarına bərk maddə qalıqları iynəvari kristallar şəklində yapışır qalır. Sonra onu qıfın divarlarından qaşayıb götürürlər və beləliklə də təmizlənmiş benzoy turşusu əldə edilir. Sonra təmizlənmiş benzoy turşusunun ərimə temperaturu təyin edilir. Ədəbiyyatlarda:  $T_{\text{ər.}}(\text{C}_6\text{H}_5\text{COOH})=122,5\text{ }^\circ\text{C}$

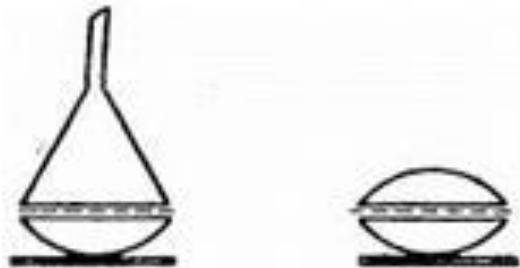

Şəkil 3. Sublimasiya üçün qurğu

### İstifadə olunmuş ədəbiyyatlar

1. Пресс И. А. Основы органической химии для самостоятельного изучения: Учебное пособие. — СПб.: Издательство «Лань», 2016. —432 с.: ил. — (Учебники для вузов. Специальная литература).
2. Акперов Н.А., Новрузова Н.А., Бахшыева У.Ш. **Практикум по органической химии**, I часть, Учебное пособие для ВУЗов, издание 2 - АГПУ, Баку-2021
3. Петров А.А., Бальян Х.В., Трощенко А.Т. **Органическая химия**. СПб.: «Иван Федоров», 2002. – 624 с. 263
4. Əkbərov N.Ə., Səfərov İ.A., Əkbərova X.N., Zalov Ə.Z., Mirzəyeva M.Ə., İskəndərova K.O. **Üzvi kimyadan praktikum**. Bakı, 2018
5. Акперов Н.А., Залов А.З., Новрузова Н.А., Бахшыева У.Ш. **Практикум по органической химии**. Учебное пособие для ВУЗов, АГПУ, Баку-2019.

## **POST-WAR RECONSTRUCTION PROJECT OF THE DONBASS REGION IN COOPERATION WITH INTERNATIONAL PARTNERS**

**Balakin Artur,**

Bachelor of Economics, Master student  
Rivne National University of Water and Environmental Engineering

**Kovshun Natalia**

Supervisor  
Ph.D., Director of the Institute of Economics and Management  
Rivne National University of Water and Environmental Engineering

In this work, I would like to familiarize as many people as possible with the issue of post-war reconstruction of the eastern regions of Ukraine, in particular, the Donetsk and Luhansk regions, which have suffered the most terrible destruction since 2014. In times of free access to information, it is not difficult to get acquainted with the consequences of military conflicts of the end of the 20th century/beginning of the 21st century - Afghanistan, Iraq, Georgia, Syria,...; all these countries/affected regions (occupied territories of Georgia) are still in a state of post-war economic decline, life (in the normal civilized sense of the term) is absent there, and there is no question of an inflow of international investments. Will the eastern regions of Ukraine be able to "white crow" in this negative trend? In my subjective opinion, yes. Why? Because in the Ukrainian case there are several significant arguments, the most important of which is a wide international support.

The Ukrainian struggle against the aggressor has become a symbol of the indomitability of our nation, and it is already making a huge contribution to the struggle for world democracy, which cannot but attract the international community. Since the beginning of the war, Ukraine has closely cooperated with military-political organizations, financial institutions (International Monetary Fund, World Bank, European Bank for Reconstruction and Development), human rights and international economic organizations (G7 and G20). All this leads us to believe that comprehensive international financial assistance and future reparations from the Russian Federation will make the reconstruction of Donbas possible. But will it be economically feasible?

To answer this question, we must take a closer look at some pre-military indicators. The latest official data on the population of Donbas before the occupation show that on January 1, 2014, about 6.5 million people lived in the territory of Donetsk and Luhansk regions, which was about 14.5% of the population of the entire state. At the end of 2013, production in these regions provided about 15% of Ukraine's GDP, which at that time was almost 30 billion US dollars. The Donbass region has always been characterized by a powerful industrial sector, in these regions the following areas were

particularly developed: coal mining, steelmaking, agricultural, agrarian, mechanical engineering, ferrous metallurgy and others. There were more than 1,200 enterprises in the territory of Donetsk region alone. It is very difficult to assess the economic damage caused by the war-torn Russian Federation since 2014, and it is almost impossible to analyze the social and infrastructural losses in the temporarily occupied territories. Terrible destruction, completely destroyed settlements are the consequences that need to be corrected.

It is impossible to say that all this can be restored relatively easily and in a short time, but it is also possible to implement it faster than in "tens of years". Regarding the most important theoretical part - technology, achievements in the construction field; all this seems possible, we even have an actual example of the rebuilding of the American region of New Orleans after Hurricane Katrina. According to the US Department of Infrastructure, about 80% of buildings were rebuilt in the first year after the disaster. Regarding the practical part, significant international humanitarian and economic support is needed. I am sure that without rapid international assistance, this process will drag on for a long time, and then it may come to naught altogether. In Ukraine, the Fund for the restoration of property and infrastructure has already been established under the Ministry of Infrastructure, which received \$3 billion in grant aid from the World Bank and the US Agency for International Development. Negotiations are currently underway with the European Bank for Reconstruction and Development. Ukraine and its partners have already established several mechanisms for the distribution of funds - regional (responsibility for the funds will rest on state regional administrations) and state-wide (responsibility at the coordination center located in Kyiv under the supervision of the president and international partners). In my opinion, the reconstruction of Donetsk and Luhansk regions will be almost the most extensive in the post-war period, so a mixed approach to the distribution of grant money will be needed (international coordination centers directly in the region, and close cooperation with representatives of state administrations).

Despite the fact that Donbas has suffered colossal destruction and a huge population outflow, Ukraine still has a unique opportunity to completely rebuild the Donbas region according to the last word of social and ecological standards. By this concept, I mean: correctly planned urban development, in which transport, architectural and social components will play the most important roles. Regarding ecology, I would like to note that after Ukraine joins the European Union, our country will be forced to adhere to the European Green Deal in order to achieve full decarbonization and decarbonization by 2050. Ukraine took the first steps in this direction by signing an agreement at the COP26 climate summit in Glasgow. In the Donbas region, the use of alternative energy sources was already widespread (Novoazovska wind power plant(WPP), Primorska WPP...) and had enormous potential. This is a very favorable location for wind power plants, due to its proximity to the Sea of Azov, where sea winds blow. As for solar power plants, this is also one of the most suitable regions for

placement, because the sun shines 70% of the days a year in the area of the eastern Ukrainian steppes. That is, the region will not only be able to provide itself with electricity, but will also be able to export it to other regions of Ukraine, which will help Ukraine abandon dangerous and non-ecological coal mining in this region. One of the most important stages will be the restoration of production facilities in this region. A huge number of plants and factories were remnants of the Soviet era, and needed modernization even before the start of hostilities in 2014, and after the end of a full-scale war, the consequences for some will be catastrophic. Manufacturing has always been the “blood artery” of the region, and it was due to the large number of factories that it was possible to create a sufficient number of jobs and such a large population. In my opinion, this issue should be resolved by inviting international and domestic investors who will be able to become owners or managers, in some places to modernize, and in some places to rebuild the business, which will be economically expedient only with financial support from the state and all kinds of benefits for doing business in the Donbas region. So how much could it all cost?

It is extremely difficult to calculate the sum of all costs for the recovery of the region for a number of reasons, but we are definitely talking about hundreds of billions of dollars. Will Ukraine, with an annual state budget of 30 billion dollars, be able to do this quickly? Unfortunately no. Should Ukraine do this? Undoubtedly, the reconstruction and transformation of the Donbas region, a region in which a bloody war has been going on since 2014, into a favorable for a comfortable life by European standards, into an economically stable zone that will be attractive for international investments will show the whole world, and especially the native inhabitants of this region, that the Ukrainian state will never again allow an unstable situation within its borders. These investments will definitely pay off in the long run and will allow to popularize this region.

Summarizing, I want to emphasize that Ukraine defends world democratic values at the cost of the lives of its citizens, chooses international recognition and paves its way to the European future. International partners will become an important pillar in the reconstruction of Ukraine in the post-war period, and will have to use all the resources available to international institutions, from financial to intellectual. We will achieve results only through joint cooperation.

### **References:**

1. Fetting, C. (2020). “The European Green Deal”, ESDN Report, December 2020, ESDN Office, Vienna
2. Prokaza, D. (2019). “Losses of Donbas: how much the occupation of the region cost the economy”, Hromadske, April 2019, Kyiv
3. (2022). “Wind energy in Ukraine and the world”, Hmarochos, January 2022, Kyiv



4. State Statistics Service of Ukraine, (2014). “Population as of January 1, 2014”, Kyiv
5. Bennett, V.(2023). “EBRD on track to deliver €3 billion to Ukraine in 2022-23”, EBRD, January 2023

## **ПЕРСПЕКТИВИ РОЗВИТКУ ЕКОЛОГІЗАЦІЇ ЗДІЙСНЕННЯ МИТНОГО КОНТРОЛЮ У СВІТОВОМУ ПРОСТОРИ**

**Дум'як Юрій Любомирович,**

аспірант кафедри регіонального та місцевого розвитку науково-навчального  
інституту державного управління  
Національний університет «Львівська політехніка»

Митниця відіграє ключову роль у сталому розвитку, адже працюючи з іншими установами на кордоні, сприяє боротьбі зі зміною клімату та забезпеченню більшої екологічної стійкості шляхом підтримки ефективної імплементації різних багатосторонніх екологічних угод, цілі яких включають, серед іншого, вирішення проблеми незаконної торгівлі небезпечними відходами та озоноруйнівними речовинами, боротьбу з незаконною торгівлею видами, що перебувають під загрозою зникнення тощо.

Програма захисту прав інтелектуальної власності, охорони здоров'я та безпеки Всесвітньої митної організації (далі-ВМО) починається з припущення, що нічого не можна досягти ізольовано. Таким чином, ВМО бере активну участь у здійсненні широкомасштабних заходів з розбудови потенціалу, координації зусиль своїх членів та пов'язаних з ними міжнародних організацій, співпраці з приватним сектором та розробці різних інструментів правозастосування. Вплив контрафакту і піратства на світову економіку з кожним роком стає все більш серйозним. Роль митниці у боротьбі з контрафактом є дуже важливою для запобігання недобросовісній конкуренції та гарантування рівного доступу на ринок для всіх суб'єктів господарювання. Більше того, митниця виконує важливу функцію у фіскальній сфері, адже імпорتنі мита є одним з вагомим чинником захисту суспільства та забезпечення дотримання правил торгівлі. Проблема контрафактної продукції існує та наражає громадськість на серйозні ризики для здоров'я та безпеки. Згідно зі Звітом про незаконну торгівлю [1], були зафіксовані численні випадки фармацевтичної продукції та ліків, що відпускаються за рецептом, які виготовлені з отруйних, інших небезпечних складових або містять активні небезпечні інгредієнти; автозапчастин та іграшок, які не відповідають стандартам безпеки; деталей повітряних суден, зібраних з підроблених запасних частин; продуктів харчування, шампуню та побутових засобів для чищення, що містять небезпечні інгредієнти тощо.

Організаційно-інституційне забезпечення програм включає акредитацію експертів, підготовлених ВМО, організацію регіональних та національних семінарів для оперативних працівників митниці, а також проведення діагностичних місій, які включають перегляд національного законодавства, аналіз ризиків для конкретної країни, залучення правовласників та компетентних національних органів тощо.

Координація зусиль усіх зацікавлених сторін шляхом одночасного посиленого прикордонного контролю є ключовим елементом програм ВМО. За допомогою таких операцій можна досягти кількох цілей, включаючи обмін інформацією в режимі реального часу між різними країнами, надання митникам новітніх інструментів та інструментів для більш ефективного аналізу та таргетування ризиків, посилення співпраці з правовласниками та отримання додаткової інформації про підробки, методи приховування тощо. Спільні дії учасників партнерства мають різні компетенції та межі повноважень відповідно до свого статусу [2-3].

Важливу роль відіграє і партнерство з приватним сектором. Митниця здатна підвищити ефективність своєї діяльності, маючи в режимі реального часу доступ до комерційних даних і стратегічної інформації, необхідної для виявлення контрафактних товарів.

Окреме важливе питання перспектив розвитку екологізації митниці стосується міжнародного співробітництва, оскільки ВМО та її члени тісно співпрацюють з такими організаціями, як GS1, Union des Fabricants (UNIFAB), Федерація європейської індустрії спортивних товарів (FESI), Asociación Nacional para la Defensa de la Marca (ANDEMA), Les Entreprises du Médicament (LEEM), Митний інформаційний центр інтелектуальної власності (CIPIC), для того, щоб уникнути дублювання повноважень та з метою об'єднання всіх зацікавлених сторін у розробці колективної справи, яка лежить в основі економічної, комерційної та соціальної місії держав.

ВМО організовує серію симпозіумів для запровадження екологізації усіх митниць, впровадження «зелених митниць», з метою захисту навколишнього середовища. Після «Глобальної конференції зеленої митниці» [4], організованої 27 та 28 червня 2022 року, симпозіуми є частиною загальної роботи ВМО для організації діяльності зеленої митниці [5]. Понад 200 учасників з митних адміністрацій, міжнародних урядових організацій, неурядових організацій, наукових кіл та приватного сектору приєдналися до цього першого симпозіуму. Ця конференція успішно започаткувала діалог між багатьма зацікавленими сторонами щодо екологічної та торговельної політики, щоб зрозуміти складність питання та дослідити роль митниці. Розпочато діалог, що сприятиме захисту навколишнього середовища та дозволить ефективно адаптувати митницю до глобальної потреби у співпраці з зацікавленими сторонами. Після Зеленої конференції ВМО, метою серії симпозіумів є пошук дієвих ідей, щоб зробити Гармонізовану систему опису та кодування товарів (далі - ГС) до 2027 року все більш зеленою, беручи до уваги, що Порядок денний ООН зі сталого розвитку до 2023 року визнає важливість міжнародної торгівлі для забезпечення більшої екологічної стійкості, сприяння розвитку та економічному зростанню.

Залучення митних адміністрацій, зацікавлених сторін та користувачів ГС до серії симпозіумів дає ще один спосіб Секретаріату ВМО взяти участь у необхідних комунікаціях для розвитку цієї роботи. Важливість такої роботи є актуальною, оскільки потреба в підтримці ГС заходів зеленої політики все частіше визначається членами та іншими міжурядовими організаціями.

Екологізація ГС з використанням ретельно оформленого методу для окремої ідентифікації товарів, що мають екологічне значення, дозволить забезпечити більшу прозорість і передбачуваність комерційних операцій за участю цих видів товарів, а також підтримати заходи політики щодо зниження впливу торгівлі на навколишнє середовище [6].

Іншою метою моніторингу таких товарів буде боротьба із загрозами сталому розвитку, незаконною торгівлею дикою фауною та флорою, незаконною експлуатацією лісових, рибних та гірничодобувних ресурсів, відходів, які загрожують міжнародній безпеці, а також економічному зростанню та розвитку.

Зміна клімату та екологія навколишнього середовища є серйозними загрозами продовольчій безпеці. Зміна клімату збільшить ризик неврожаїв і сприятиме поточній залежності від дуже обмеженого асортименту основних продуктів харчування. Однак без підтримки ГС важко відстежувати торгівлю новими культурами, які краще пристосовані до зміни клімату. Крім того, необхідно враховувати нові продукти харчування, такі як вироблені з мікроорганізмів, зміни в технологіях та в агротехніці.

Виникає також низка проблемних питань щодо торгівлі хімічними речовинами, зокрема у сфері глобального постачання та торгівлі ртуттю. Проаналізувавши, як змінювалася торгівля ртуттю, її регулювання, вказано на складність митного контролю та необхідність глобального співробітництва щодо цього продукту.

Циркулярна економіка є ще однією можливою сферою фокусу для перспектив розвитку екологізації митниці. Її метою є виробництво товарів та послуг, яке супроводжується обмеженням споживання та відходів сировини, а також невідновлюваних джерел енергії. Світ стикається з трансформаціями, і виробництво організовується в глобальні ланцюги доданої вартості, намагаючись виробляти більш екологічно стійкі товари не тільки на сьогодні, але й у майбутньому. Митна та торговельна політика можуть ефективно підтримувати перехід до циркулярної економіки, що продовжує життєвий цикл продукції, ремонт, переробку та/або повторне використання продукції на різних етапах ланцюжка створення доданої вартості.

### Список літератури

1. Illicit Trade Report 2021. Publications. *An Official Web-portal of World Customs Organization*. URL : <https://www.wcoomd.org/en/topics/enforcement-and-compliance/resources/publications.aspx>.

2. Karpa, M. (2021). Features of introduction of the system approach to the state policy. Karpa, M., Akimov, O., & Akimova, L. *Public Administration and Law Review*, (3), 11–17. <https://doi.org/10.36690/2674-5216-2021-3-11>.

3. Karpa M., Akimov O. (2021). Competence Approach to the Development of Modern Public Administration: Theory and Practice of Implementation. *International Conference on Economics, Law and Education Research (ELER 2021)*. 40-45. doi: <https://doi.org/10.2991/aebmr.k.210320.008>.

4. Successful conclusion of the Green Customs Global Conference. *30 June 2022. An Official Web-portal of World Customs Organization.* URL : <https://www.wcoomd.org/en/media/newsroom/2022/june/successful-conclusion-of-the-green-customs-global-conference.aspx>.

5. Visualising a greener HS. A Symposia Series. *An Official Web-portal of World Customs Organization.* URL : <https://www.wcoomd.org/en/events/upcoming-events/visualising-a-greener-hs.aspx>.

6. Karpa, M. (2020). Determination of requirements for protection of radio-electronic means of security management of particularly important state energy facilities from the destructive impact of electromagnetic / M. Karpa [et al.] // *International Journal of Emerging Technologies in Engineering Research.* – 2020. – Vol. 8, № 9. – P. 6214-6219.

## БЕЗБАР'ЄРНЕ СЕРЕДОВИЩЕ ДЛЯ ОСІБ З ІНВАЛІДНІСТЮ В ТУРИЗМІ

**Загинайко В. С.,**

студентка 2 курсу ОПІ «Туризм»,  
Національний університет цивільного захисту України

**Тюріна Д.М.,**

к.пед.н., доц.  
доцент кафедри менеджменту,  
Національний університет цивільного захисту України

**Актуальність.** Доступний туризм є актуальним напрямом розвитку туризму, асоціюється з безбар'єрним середовищем та заснований відповідно до таких міжнародних документів, як Всесвітня Декларація прав людини (1948 р.), Конвенція ООН «Про права дитини» (1989 р., ратифікована Україною у 1991 р.), Стандартні правила забезпечення рівних можливостей для інвалідів (прийнята резолюцією Генеральної асамблеї у 1993 р.), Конвенція про права інвалідів (набула чинності 2008 р.). Проте, в Україні, незважаючи на наявність законодавчих актів, що регламентують права інвалідів, стан розвитку безбар'єрного середовища для осіб з інвалідністю залишається на досить низькому рівні.

Термін «безбар'єрний» туризм стосовно не лише інвалідів, а й людей, які мають функціональні обмеження через порушення здоров'я, які можуть мати тимчасовий, хоча й довгостроковий характер, був уперше введений у 1991 році резолюцією Генеральної асамблеї ЮНВТО «Створення можливостей для туризму людям з обмеженими можливостями у дев'яності роки» («Creating tourism opportunities for handicapped peoples in the nineties»). Отже, в термінологію туризму було запроваджено поняття «туризм всім (tourism for all)».

Проаналізувавши вітчизняну та зарубіжну літературу, можна зробити висновок, що, говорячи про туризм для людей з обмеженими можливостями, найбільш часто вживають такі поняття:

- «доступний туризм» (accessible tourism),
- «туризм для усіх» (tourism for all),
- «безбар'єрний туризм» (tourism without barriers),
- «туризм для осіб з інвалідністю»,
- «інклюзивний туризм».

Наявність різноманіття зазначених термінів свідчить про те, що досі єдиного визначення, закріпленого у нормативно-правових документах, а отже, і відображення багатогранності та специфіки цього виду туризму немає.

В сучасному світі поняття «безбар'єрний», «доступний» трактується як відсутність будь-яких бар'єрів:

- для людей з інвалідністю(із захворюваннями зору, слуху, опорно-рухового апарату),
- для людей похилого віку,
- багатодітним родинам, вагітним жінкам, родинам з маленькими дітьми;
- людей, які мають функціональні порушення;
- мандрівникам, які не знають іноземної мови;
- мандрівникам з важким багажем.

За даними Всесвітньої організації охорони здоров'я понад 1 млрд. людей у світі, або близько 15 % населення планети мають ту чи іншу форму інвалідності. Серед них понад 240 млн. – це діти [1]. Станом на 01 січня 2020 року, в Україні 2,7 млн. осіб мають інвалідність, у тому числі 222,3 тис. осіб з I групою інвалідності; 900,8 тис. осіб з II групою інвалідності; 1416,0 тис. осіб з III групою інвалідності та 163,9 тис. дітей з інвалідністю [2]. І ніхто з них не хоче відчувати себе самотнім і позбавленим життєвих радощів. Безумовно, хворобу або каліцтво накладають часом певні обмеження на їх спосіб життя. Однак пізнавати світ і здобувати нові враження - природне бажання кожного, і інвалідне крісло не повинно в цьому сковувати. Створення доступного середовища для інвалідів дозволить їм реалізовувати свої права і основні свободи, що буде сприяти їх повноцінній участі в житті країни.

А враховуючи військові дії на сході України, до загального списку людей з фізичними вадами додаються військові, а також мирне населення, діти, які зазнали психологічних травм, так звані переселенці.

Отже, формування доступного середовища для безпечного та комфортного перебування усіх людей, в тому числі, інвалідів, людей похилого віку, їх опікунів і членів сімей, людей з тимчасовими обмеженими можливостями, сімей з маленькими дітьми є одним і пріоритетним завданням у планах розвитку міської інфраструктури. Пристосування інфраструктури туристичних центрів і об'єктів туристського показу до різних потреб, формування безбар'єрної туристичної інфраструктури – це саме ті аспекти, які грають вижну роль у наданні туристичних послуг. Головна умова безбар'єрного середовища - функціональна доступність, що поширюється на всю інфраструктуру, задіяну в туристичному секторі (дороги, транспорт, будівлі, засоби розміщення та інше). Безбар'єрний туризм передбачає створення умов для безпечних подорожей.

### Список літератури

1. World Health Organization. URL:<https://www.who.int/home>
2. Міністерство соціальної політики. URL:<https://www.msp.gov.ua/timeline/invalidnist.html>
3. UNWTO: Організація доступного туризму. URL:<https://tourlib.net/wto/rdt.pdf>
4. Барна М. Ю., Тучковська І. І. Безбар'єрне середовище для осіб з інвалідністю в туризмі[Електронний ресурс]. – Режим доступу : <https://journals.indexcopernicus.com/api/file/viewByFileId/1182088.pdf>

5. Чупіна К.О. Аналіз розвитку інклюзивного туризму закордоном. Вісник ХНУ імені В.Н. Каразіна. Серія «Міжнародні відносини. Економіка. Країнознавство. Туризм». Вип. 11, 2020. С.121-127.



## **ПРО ЗВ'ЯЗОК МІЖ ВМІСТОМ СІРКИ І ВАНАДІЮ У НАФТАХ З РОДОВИЩ ДНІПРОВСЬКО-ДОНЕЦЬКОЇ ЗАПАДИНИ**

**Ішков Валерій Валерійович**

кандидат геолого-мінералогічних наук, доцент  
Національний ТУ «Дніпровська політехніка», Україна  
старший науковий співробітник  
інституту геотехнічної механіки ім. М.С. Полякова НАН України, Україна

**Козій Євген Сергійович**

кандидат геологічних наук, директор ННЦ підготовки іноземних громадян,  
Національний ТУ «Дніпровська політехніка», Україна

**Козар Микола Антонович**

кандидат геологічних наук, старший науковий співробітник відділу геологічних  
та геохімічних досліджень інституту геохімії, мінералогії та рудоутворення ім.  
М.П. Семененка НАН України, Україна

Пильна увага до проблем накопичення та міграції металів у нафті пов'язана з актуальними науково-технічними питаннями генезису вуглеводнів, з можливістю їхнього промислового вилучення в процесі переробки нафти та метою подальшої реалізації, як супутньої сировини, а також можливістю визначати екологічні ризики використання цієї нафти як сировини для виробництва нафтопродуктів і, в першу чергу, бензину та дизельного палива [1-63]. Як відомо, метали в мікрокількостях входять до складу нафт з різних регіонів світу. Високий вміст металів, зокрема ванадію і нікелю, є також серйозною проблемою під час переробки нафтової сировини, адже це призводить до незворотної дезактивації каталізаторів у результаті відкладення металів на активній поверхні, блокування порового простору і руйнування структури каталізатора. Окрім цього, неорганічні сполуки ванадію, що утворюються у ході переробки нафти спричиняють поширення високотемпературної корозії на поверхні обладнання, зниження терміну служби турбореактивних, дизельних і котельних установок; є важливими чинникам газової корозії активних елементів газотурбінних двигунів і зростання екологічно шкідливих викидів у навколишнє середовище.

Мета досліджень - встановлення зв'язку між концентраціями S та вмістом V у нафтах родовищ Дніпровсько-Донецької западини.

Фактологічною основою були результати аналізів нафти з 36 родовищ: Бахмачського, Прилуцького, Краснозаярського, Качалівського, Кременівського, Карайкозовського, Коробочкинського, Куличихінського, Липоводолинського, Монастирщенського, Матлаховського, Малосорочинського, Ново-Миколаївського, Перекопівського, Прокопенківського, Радченківського,

Розпашнівського, Софіївського, Суходолівського, Солонцівського, Солохівського, Талалаївського, Тростянецького, Турутинського, Харківцівського, Щуринського, Юр'ївського, Ярошівського, Хухрянського, Сагайдацького № 1, Сагайдацького № 13, Кибицівського № 5, Кибицівського № 51, Кибицівського № 52, Кибицівського № 56, Кибицівського № 1.

У результаті виконаних досліджень встановлено, що коефіцієнт кореляції між концентраціями S та вмістом V у нафтах досліджених родовищ складає 0,77, рівняння регресії між цими показниками  $S = 0,1184 + 0,7376 \cdot V$ .

Основні висновки: 1). Розраховане рівняння регресії між досліджуваними елементами дозволяє прогнозувати кількість одного з них за кількістю іншого; 2). Тісний зв'язок між вмістами S та V дозволяє інтерпретувати їх концентрації у генетичному сенсі.

### Список літератури

1. Єрофєєв, А. М., Ішков, В. В., Козій, Е. С., & Барташевський, С. Є. (2021). Дослідження методів кластеризації родовищ нафти Дніпровсько-Донецької западини з метою створення їх класифікації за вмістом металів (на прикладі V). Наукові Праці ДонНТУ. Серія Гірничо-Геологічна, 1–2(25–26), 83-93. [https://doi.org/10.31474/2073-9575-2021-1\(25\)-2\(26\)-83-93](https://doi.org/10.31474/2073-9575-2021-1(25)-2(26)-83-93)
2. Єрофєєв А.М., Ішков В.В., & Козій Є.С. (2021). Вплив основних геолого-технічних показників Качалівського, Куличихінського, Матлаховського, Малосорочинського та Софіївського родовищ на вміст ванадію у нафті. Український гірничий форум: Матеріали міжнар. наук.-техн. конф., Дніпро, Україна, С. 177-185.
3. Yerofieiev, A.M., Ishkov, V.V., Kozii, Ye.S., & Bartashevskiy, S.Ye. (2021). Geochemical features of nickel in the oils of the Dnipro-Donetsk basin. Collection of scientific works "Geotechnical Mechanics", 160, 17-30.
4. Ішков, В.В., & Козій, Є.С. (2020). Деякі особливості розподілу берилію у вугільному пласті k5 шахти «Капітальна» Красноармійського геолого-промислового району Донбасу. Вісник ОНУ. Сер.: Географічні та геологічні науки, 25 (1(36)), 214-227. [https://doi.org/10.18524/2303-9914.2020.1\(36\).205180](https://doi.org/10.18524/2303-9914.2020.1(36).205180)
5. Ішков, В.В., & Козій, Є.С. (2017). Про розподіл токсичних і потенційно токсичних елементів у вугіллі пласта с7н шахти "Павлоградська" Павлоградсько-Петропавлівського геолого-промислового району. Вісн. Київ. нац. ун-ту. Геологія, 79 (4). 59-66. <https://doi.org/10.17721/1728-2713.79.09>
6. Ішков, В.В., & Козій, Є.С. (2017). Про розподіл токсичних і потенційно токсичних елементів у вугіллі пласта с10в шахти «Дніпровська» Павлоградсько-Петропавлівського геолого-промислового району Донбасу. Збірник наукових праць «Геотехнічна механіка», 133, 213-227.
7. Ішков, В.В., & Козій, Є.С. (2021). Розподіл арсену та ртуті у вугільному пласті k5 шахти "Капітальна", Донбас. Мінералогічний журнал, 43 (4), 73-86. <https://doi.org/10.15407/mineraljournal.43.04.073>
8. Ішков, В.В., & Козій, Е.С. (2013). Новые данные о распределении токсичных и потенциально токсичных элементов в угле пласта с8н шахты "Терновская" Павлоград-Петропавловского геолого-промышленного района. Збірник наукових праць Національного гірничого університету, 41, С. 201-208.

9. Ишков, В.В., & Козий, Е.С. (2014). О распределении золы, серы, марганца в угле пласта с4 шахты "Самарская" Павлоград-Петропавловского геолого-промышленного района. *Збірник наукових праць Національного гірничого університету*, 44. С. 178-186.
10. Ишков, В.В., & Козий, Е.С. (2014). О классификации угольных пластов по содержанию токсичных элементов с помощью кластерного анализа. *Збірник наукових праць Національного гірничого університету*, 45, 209-221.
13. Козій, Є.С., & Ішков, В.В. (2017). Класифікація вугілля основних робочих пластів Павло-градсько-Петропавлівського геолого-промислового району по вмісту токсичних і потенційно токсичних елементів. *Зб. наукових праць «Геотехнічна механіка»*, 136, 74-86.
14. Нестеровський, В.А., Ішков, В.В., & Козій, Є.С. (2020). Токсичні і потенційно токсичні елементи у вугіллі пласта с8н шахти «Благодатна» Павлоградсько-Петропавлівського геолого-промислового району. *Вісник Київського національного університету. Геологія*, 88(1), 17-24. <http://doi.org/10.17721/1728-2713.88.03>
15. Ishkov, V. V., Kozii Ye. S., & Lozovoi A. L. (2013). Definite peculiarities of toxic and potentially toxic elements distribution in coal seams of Pavlograd-Petropavlovka region. *Збірник наукових праць Національного гірничого університету*, 42, С. 18-23.
16. Kozar, M.A., Ishkov, V.V., Kozii, Ye.S., & Pashchenko, P.S. (2020). New data about the distribution of nickel, lead and chromium in the coal seams of the Donetsk-Makiivka geological and industrial district of the Donbas. *Journ. Geol. Geograph. Geocology*, 29(4), 722-730. <https://doi.org/10.15421/112065>
17. Ишков В.В. Некоторые особенности распределения свинца и хрома в угле основных рабочих пластов Алмазно-Марьевского геолого-промышленного района. *Збірник наукових праць Національного гірничого університету*. 2012. № 37. С. 321 - 332.
18. Ишков В.В. Ванадий, хром и никель в угольных пластах Донецко-Макеевского геолого-промышленного района Донбасса. *Збірник наукових праць національного гірничого університету*. 2010. № 35. С. 17 - 31.
19. Ishkov, V. V. Kozii, Ye. S. (2019). Analysis of the distribution of chrome and mercury in the main coals of the Krasnoarmiiskyi geological and industrial area. *Tectonics and Stratigraphy*. No. 46. pp. 96-104.
20. Ishkov V.V., Kozii Ye.S. (2021). Distribution of arsene and mercury in the coal seam k5 of the Kapitalna mine, Donbas. *Mineralogical Journal*. № 43(4), pp. 73-86.  
URL: <https://doi.org/10.15407/mineraljournal.43.04.073>
21. Ishkov, V.V., Kozar, M.A., Kozii, Ye.S., Bartashevskiy, S.Ye. (2022). Nickel in oil deposits of the Dnipro-Donetsk depression (Ukraine). *Problems of science and practice, tasks and ways to solve them. Proceedings of the XXVI International Scientific and Practical Conference*. Helsinki, Finland. pp. 25-26. URL: <https://doi.org/10.46299/ISG.2022.1.26>
22. Ішков В.В., Козій Є.С., Труфанова М.О. Особливості онтогенезу уролітів жителів Дніпропетровської області. *Мінерал. журн.* 2020. 42, № 4. С. 50 - 59. <https://doi.org/10.15407/mineraljournal.42.04.050>
23. Козар М.А., Ішков В.В., Козій Є.С. (2021). Мінеральний склад уролітів мешканців Придніпров'я. *Геологічна наука в незалежній Україні: Збірник тез наукової конференції (Київ, 8 - 9 вересня 2021 р.)*. / НАН України, Інститут геохімії, мінералогії та рудоутворення ім. М.П. Семененка. Київ. С.52 - 55.
24. Barannik C., Ishkov V., Barannik S. Peculiarities of structure and morphogenesis of ureatic stones in residents of developed industrial region. *The XX International Scientific and Practical Conference «Problems of science and practice, tasks and ways to solve them»*, May 24 – 27, 2022, Warsaw, Poland. 874 p. P. 350 - 354.

25. Barannik C., Ichkov V., Molchanov R., Barannik S. Signification pratique des caractéristiques de la composition et de la structure des pierres d'urée chez les résidents de la région industrielle développée. The XXI International Scientific and Practical Conference «Actual priorities of modern science, education and practice», May 31 – 03 June, 2022, Paris, France. 873 p. P. 410 - 414.
26. Ишков В. В., Светличный Э. А., Труфанова М. А. О минеральном составе уролитов жителей города Днепропетровска // Збірник наукових праць НГУ. – 2015. – № 47. – С. 5 – 14.
27. Ишков В. В., Светличный Э. А., Труфанова М. А. Особенности морфологии уролитов жителей города Днепропетровска // Збірник наукових праць Національного гірничого університету. – 2015. – №. 46. – С. 5-10.
28. Козій Є.С., Ишков В.В. (2017). Класифікація вугілля основних робочих пластів Павлоград-Петропавлівського геолого-промислового району за вмістом токсичних та потенційно токсичних елементів. *Збірник наукових праць «Геотехнічна механіка»*. (136), 74 – 86.
29. Ишков, В. В., Сердюк, Е. А., & Слипенький, Е. В. (2003). Особенности применения методов кластерного анализа для классификации угольных пластов по содержанию токсичных и потенциально токсичных элементов (на примере Красноармейского геолого-промышленного района). *Сборник научных трудов НГУ*, (19), 5-16.
30. Ishkov V.V., Koziy E.S., Lozovoi A.L. (2013). Definite peculiarities of toxic and potentially toxic elements distribution in coal seams of Pavlograd-Petropavlovka region. *Collection of scientific works of NMU*, (42), 18-23.
31. Ишков В.В., Козий Е.С. (2013). О распределении токсичных и потенциально-токсичных элементов в угле пласта с<sub>бн</sub> шахты «Терновская» Павлоград-Петропавловского геолого-промышленного района. *Матеріали міжнародної конференції «Форум гірників»*. ДВНЗ «НГУ». Дніпро. 49-55.
32. Ишков В.В., Козий Е.С. (2013). Новые данные о распределении токсичных и потенциально токсичных элементов в угле пласта с<sub>бн</sub> шахты «Терновская» Павлоград-Петропавловского геолого-промышленного района. *Збірник наукових праць НГУ*. (41), 201-208.
33. Ишков В.В., Козий Е.С. (2014). О распределении золы, серы, марганца в угле пласта с<sub>4</sub> шахты «Самарская» Павлоград-Петропавловского геолого-промышленного района. *Збірник наукових праць НГУ*. (44), 178-186.
34. Ишков В.В., Козий Е.С. (2014). О классификации угольных пластов по содержанию токсичных элементов с помощью кластерного анализа. *Збірник наукових праць НГУ*. (45), 209-221.
35. Ишков, В. В. (2009). Кобальт и ванадий в угле основных рабочих пластов Алмазно-Марьевского геолого-промышленного района Донбасса. *Науковий вісник НГУ*, (10), 48-53.
36. Ишков В.В., Нагорный В.Н. (2005). О закономерностях накопления ртути в угольных пластах Красноармейского геолого-промышленного района. *Науковий вісник Національної гірничої академії України*, (2), 84-88.
37. Ишков В.В. Мышьяк и фтор в угольных пластах Лисичанского геолого-промышленного района // Збірник наукових праць Національного гірничого університету № 33, т. 1. - Днепропетровск, 2009. – С. 5 - 16.
38. Ишков В.В., Козій Є.С. Розподіл ртуті у вугільному пласті с<sub>7<sup>н</sup></sub> поля шахти «Павлоградська» / Наукові праці Донецького національного технічного університету, Серія: «Гірничо-геологічна». 2020. №1 (23) - 2(24). – С. 26 - 33.

39. Козар М.А., Ішков В.В., Козій Є.С., Стрельник Ю.В. Токсичні елементи мінеральної та органічної складової вугілля нижнього карбону Західного Донбасу / Геологічна наука в незалежній Україні: Збірник тез наукової конференції Ін-ту геохімії, мінералогії та рудоутворення ім. М.П. Семененка НАН України. 2021. – С.55 - 58.
40. Ішков В.В., Козій Е.С. Накопление Со и Мп на примере пласта С5 Западного Донбасса как результат их миграции из кор выветривания Украинского кристаллического щита / Материалы XVI Международного совещания по геологии россыпей и месторождений кор выветривания «Россыпи и месторождения кор выветривания XXI века: задачи, проблемы, решения». 2021. – С. 160 - 162.
41. Ішков В.В., Козій Є.С., Стрельник Ю.В. Результати досліджень розподілу кобальту у вугільному пласті k<sub>5</sub> поля ВП «шахта «Капітальна» / Збірник праць Всеукраїнської конференції «Від мінералогії і геогнозії до геохімії, петрології, геології та геофізики: фундаментальні і прикладні тренди XXI століття» (MinGeoIntegration XXI). 2021. – С. 178 - 181.
42. Ішков В.В., Козій Є.С. Аналіз поширення хрому і ртуті в основних вугільних пластах Красноармійського геолого-промислового району / Вид-во ІГН НАН України. Серія тектоніка і стратиграфія. 2019. № 46. – С. 96 - 104.
43. Ішков В.В., Козій Є.С. Деякі особливості розподілу берилію у вугільному пласті k<sub>5</sub> шахти «Капітальна» Красноармійського геолого-промислового району Донбасу / Вісник ОНУ. Сер.: Географічні та геологічні науки. 2020. Т. 25, вип. 1(36). – С. 214 - 227.
44. New data about the distribution of nickel, lead and chromium in the coal seams of the Donetsk - Makiivka geological and industrial district of the Donbas / Kozar M.A., Ishkov V.V., Kozii Ye.S., Pashchenko P.S. / Journ. Geol. Geograph. Geoecology. 2020. № 29(4). pp. 722 - 730. <http://doi.org/10.15421/112065>
45. Ішков В.В., Козій Є.С. Особливості розподілу свинцю у вугільних пластах Донецько-Макіївського геолого-промислового району Донбасу / Вид-во ІГН НАН України, Серія тектоніка і стратиграфія. 2020. № 47. – С. 77 - 90.
46. Ішков, В.В., Козій, Є.С. Розподіл арсену та ртуті у вугільному пласті k<sub>5</sub> шахти "Капітальна", Донбас / Мінерал. журн. 2021. Вип. 43, № 4. – С. 73 - 86. <https://doi.org/10.15407/mineraljournal.43.04.073>
47. Ішков В. В. Проблеми геохімії «малих» і токсичних елементів у вугіллі України // Наук. вісник НГА України. - № 1. – Дніпропетровськ, НГАУ, 1999. – С. 128 – 132.
48. Ішков В.В., Лозовой А.Л. О закономерностях распределения токсичных и потенциально токсичных элементов в угольных пластах Павлоград – Петропавловского района // Наук. вісник НГА України. - № 2. –Дніпропетровськ, НГАУ, 2001. – С. 57 – 61.
49. Ishkov V., Kozii Ye. (2020). Distribution of mercury in coal seam c<sub>7н</sub> of Pavlohradskaya mine field. Scientific Papers of DONNTU Series: "The Mining and Geology". № 1(23)-2(24), pp. 26-33. [https://doi.org/10.31474/2073-9575-2020-3\(23\)-4\(24\)-26-33](https://doi.org/10.31474/2073-9575-2020-3(23)-4(24)-26-33)
50. Ishkov V.V., Koziy E.S. (2017). About peculiarities of distribution of toxic and potentially toxic elements in the coal of the layer c<sub>10в</sub> of the Dneprovskaya mine of Pavlogradsko-Petropavlovskiy geological and industrial district of Donbass. Collection of scientific works "Geotechnical Mechanics". № 133, pp. 213-227.
51. Ishkov V.V., Kozii Ye.S. (2020). Peculiarities of lead distribution in coal seams of Donetsk-Makiivka geological and industrial area of Donbas. Tectonics and Stratigraphy. № 47, pp. 77 - 90. <https://doi.org/10.30836/igs.0375-7773.2020.216155>

52. Ishkov, V. V. Kozii, Ye. S. (2019). Analysis of the distribution of chrome and mercury in the main coals of the Krasnoarmiyskiy geological and industrial area. *Tectonics and Stratigraphy*. No. 46. pp. 96-104.
53. Ishkov V.V., Kozii Ye.S. (2021). Distribution of arsene and mercury in the coal seam k<sub>5</sub> of the Kapitalna mine, Donbas. *Mineralogical Journal*. № 43(4), pp. 73-86.  
<https://doi.org/10.15407/mineraljournal.43.04.073>
54. Ishkov, V.V., Kozar, M.A., Kozii, Ye.S., Bartashevskiy, S.Ye. (2022). Nickel in oil deposits of the Dnipro-Donetsk depression (Ukraine). *Problems of science and practice, tasks and ways to solve them. Proceedings of the XXVI International Scientific and Practical Conference*. Helsinki, Finland. pp. 25-26. <https://doi.org/10.46299/ISG.2022.1.26>
55. Ішков, В. В., Козій, Є. С., Киричок, В. О., & Стрельник, Ю. В. (2021). Перші відомості про розподіл свинцю у вугільному пласті k<sub>5</sub> поля ВП «Шахта «Капітальна». Міжнародна науково-практична конференція «Технології і процеси в гірництві та будівництві».
56. Ішков В.В., Козій Є.С., Капшученко Є.О., Стрельник Ю.В. (2021). Попередні дані про особливості розповсюдження нікелю у вугільному пласті k<sub>5</sub> поля ВП «Шахта «Капітальна». Міжнародна науково-практична конференція «Технології і процеси в гірництві та будівництві». ДонНТУ. – С. 21 - 31.
57. Ішков В.В., Козій Є.С., Завгородня В.О., Стрельник Ю.В. (2021). Перші дані про розподіл кобальту у вугільному пласті k<sub>5</sub> поля ВП «Шахта «Капітальна». Міжнародна науково-практична конференція «Технології і процеси в гірництві та будівництві». ДонНТУ. – С. 55 - 64.
58. Ишков В. В., Чернобук А. И., Михальчонок Д. Я. О распределении бериллия, фтора, ванадия, свинца и хрома в продуктах и отходах обогащения Краснолиманской ЦОФ // *Научный вестник НГАУ*. – 2001. – №. 4. – С. 89-90.
59. Ишков В.В. Некоторые особенности распределения свинца и хрома в угле основных рабочих пластов Алмазно-Марьевского геолого-промышленного района. *Збірник наукових праць Національного гірничого університету*. 2012. № 37. С. 321 - 332.
60. Ишков В.В. Ванадий, хром и никель в угольных пластах Донецко-Макеевского геолого-промышленного района Донбасса. *Збірник наукових праць національного гірничого університету*. 2010. № 35. С. 17 - 31.
61. Ишков В.В., Козій Є.С. О распределении As, Hg, Be, F и Mn в угле пласта с<sub>4</sub> шахты «Самарская» Павлоград-Петропавловского геолого-промышленного района. *Матеріали Всеукраїнської науково-технічної конференції студентів, аспірантів та молодих вчених «Молодь, наука та інновації»*. Дніпро: ДВНЗ «Національний гірничий університет», 2016. С. 12 - 13.
62. Ishkov V.V., Kozii Ye.S., Chernobuk O.I., Pashchenko P.S., Lozovyi A.L. (2022). Results of correlation and regression analysis of germanium concentrations with thickness and ash content of coal seam c<sub>8B</sub> of Dniprovsk mine field (Ukraine). *Proceedings of the XXIX International Scientific and Practical Conference «Trends in science and practice of today»*, July 26 – 29, 2022, Stockholm, Sweden, pp. 95-104. <https://doi.org/10.46299/ISG.2022.1.29>
63. Ишков В. В. Основные результаты первых геолого-геофизических исследований участков днепровских порогов / В. В. Ишков, А. Л. Лозовой, Д. В. Рудаков // *Научный вестник Національного гірничого університету*. – Д., 2009. – № 3. – С. 49 – 54.
64. Ішков В.В., Козій Є.С., Клименко А.Г. (2021). Особливості розподілу германію у вугільному пласті с<sub>1</sub> шахти «Дніпровська». *Проблеми розвитку гірничо-промислових*

- районів: матеріали IV-ї міжнародної науково-технічної конференції. ДонНТУ. С. 42 – 50.
65. Єрофєєв А.М., Ішков В.В., Козій Є.С. (2021). Застосування методів кластеризації до родовищ нафти за вмістом ванадію. Проблеми розвитку гірничо-промислових районів: матеріали IV-ї міжнародної науково-технічної конференції. ДонНТУ. С. 23 - 28.
66. Альохін В.І., Сахно С.В., Ішков В.В., Козій Є.С. (2021). Про першу знахідку дикіту у пісковиках з природного відслонення верхнього карбону Красноармійського геолого-промислового району Донбасу. Міжнародна науково-практична конференція «Технології і процеси в гірництві та будівництві». ДонНТУ. – С. 5 – 11.
53. Сахно С.В., Ішков В.В., Сахно А.І. Мінерал дікіт в осадових вуглевміщуючих породах Донбасу. Наукові праці ДонНТУ. Серія Гірничо-геологічна, 2019, № 1(21) - 2(22), С. 7 – 13. [https://doi.org/10.31474/2073-9575-2019-1\(21\)-\(2\)22-7-13](https://doi.org/10.31474/2073-9575-2019-1(21)-(2)22-7-13)
54. Широков О.З., Сафронов І.Л., Ішков В.В., Козій Є.С. (2020). Основи методики прогнозу стійкості вуглевміщуючих порід по комплексу геолого-геофізичних методів. Проблеми розвитку гірничо-промислових районів: матеріали II-ї міжнародної науково-технічної конференції. ДонНТУ. С. 16 – 24.
55. Ішков В.В., Козій Є.С., Найдєн К.В., Сливний С.О. (2020). Деякі особливості розподілу миш'яку у вугільному пласті с8в поля шахти «Західно-Донбаська». Проблеми розвитку гірничо-промислових районів: матеріали II-ї міжнародної науково-технічної конференції. ДонНТУ. – С. 91 – 94.
56. Ішков В.В., Козій Є.С., Івінська В.О., Снігур А.Д. (2020). Про розподіл берилію у вугільному пласті к5 поля шахти «Капітальна» Проблеми розвитку гірничо-промислових районів: матеріали II-ї міжнародної науково-технічної конференції. ДонНТУ. – С. 73 – 77.
57. Ишков В. В. Новые данные о мышьяке в угольных пластах Лисичанского геолого-промышленного района Донбасса // Збірник наукових праць Національного гірничого університету. – 2013. – №. 40. – С. 19-25.
58. Ишков В. В. Особенности распределения свинца, хрома и никеля в углях основных рабочих пластов Донецко-Макеевского геолого-промышленного района Донбасса // Збірник наукових праць Національного гірничого університету. – 2012. – №. 39. – С. 276-282.
59. Ишков В. В. Новые данные о распределении ртути, мышьяка, бериллия и фтора в угле основных рабочих пластов Павлоград-Петропавловского геолого-промышленного района // Збірник наукових праць Національного гірничого університету. – 2012. – №. 38. – С. 19-27.
60. Ишков, В. В. (2010). Мышьяк в углях Лисичанского и Красноармейского геолого-промышленных районов Донбасса. *Збірник наукових праць Національного гірничого університету*, (35 (2)), 261-271.
61. Нагорный Ю. Н., Сафронов И. Л., Ишков В. В. Оценка и подсчет запасов угля в расщепляющихся и весьма сближенных пластах Львовско-Волынского бассейна // Горный информационно-аналитический бюллетень (научно-технический журнал). – 1999. – №. 7. – С. 174.
62. Нагорный Ю. Н., Сафронов И. Л., Ишков В. В. Закономерности угленакопления в карбоне юго-восточной части Днепровско-Донецкой впадины // Горный информационно-аналитический бюллетень (научно-технический журнал). – 1999. – №. 7. – С. 175-179.

63. Кореляційно-регресійний аналіз вмісту германію з хромом у вугільному пласта с8н шахти «Дніпровська» / Чернобук Олександр Іванович, Ішков Валерій Валерійович, Козій Євген Сергійович, Пащенко Павло Сергійович, Дрешпак Олександр Станіславович // Application of knowledge for the development of science : with the Proceedings of the 7th International scientific and practical conference (February 21 – 24, 2023) Stockholm, Sweden. – Stockholm, 2023. – Pp. 96 - 106.



## **М. ГОРБАЧОВ ТА СПРОБА ДЕРЖАВНОГО ПЕРЕВОРОТУ «ДКНС»: ІСТОРИЧНІ РЕФЛЕКСІЇ**

**Войтенко Юрій Миколайович**

Кандидат історичних наук, доцент  
Докторант кафедри історії і культури України та спеціальних історичних дисциплін,  
Університет Григорія Сковороди в Переяславі,  
м. Переяслав (Україна),  
ORCID 0000-0003-3782-5471

З приходом на найвищу посаду в СРСР Генерального секретаря М.Горбачова у березні 1985 р., почала впроваджуватись політика гласності і демократичних перетворень. Це сприяло більшому прояву громадянами незадоволення тим станом справ у якому вони живуть. Цей стан не відповідав вже «затертим» за не одне десятиліття гаслам та ідейним постулатам. Все більше і більше проявлялось неспівпадіння між риторикою влади щодо побудови комунізму та реальним становищем у економіці та у гаманцях пересічного мешканця СРСР, зокрема і в УРСР.

Оскільки союзний центр керував майже всім, зокрема і господарством, то саме його керівництво мало нести найвищу відповідальність за соціально-економічну кризу в Союзі і ніяка пропаганда вже це не нівелювала. Економічні реформи виявилися половинчастими, а політичні – сприяли можливості громадянам виражати своє обурення більш відкрито, ніж це було раніше. Для влади це стало «скринєю Пандори», яку вона відкрила. Адже фактичний консерватизм в економіці в умовах зубожіння населення і послаблення цензури сприяли поступовому вираженню соціальної негативної енергії проти керівництва держави, так і всередині управлінської еліти.

Окрім того, послаблення союзного центру тиску на периферію, призвело до «параду суверенітетів» республік (починаючи з листопада 1988 р. – проголошенням Декларації про державний суверенітет парламентом Естонії, у червні 1990 р. це зробив парламент РРФСР, а у липні 1990 р. – Верховна Рада УРСР).

Отримавши нову посаду Президента СРСР у березні 1990 р., М.Горбачов почав активно шукати вихід з складної соціально-економічної та політичної ситуації в Союзі, розуміючи свою відповідальність за стан справ в державі. Він вирішив і переконував інших, що виходом з кризи буде надання більших повноважень на місця (свого роду децентралізація по-радянськи). Для цього потрібно підписати між республіками новий союзний договір, який мав відбутися влітку 1991 р. Рішення щодо підписання у такого договору ухвалила Верховна Рада СРСР ще 3 грудня 1990 р. При цьому, під час ухвалення нового договору потрібно було б враховувати вже ту обставину, що деякі республіки

СРСР вже стали суверенними згідно прийнятих Декларацій (зокрема, УРСР, РСФСР, країни Балтії).

З метою всенародної легітимності щодо питання нового союзного договору, влада вирішила організувати 17 березня 1991 р. вседержавний референдум з метою виявлення рівня підтримки такого курсу громадянами. Згідно його результатів, оновлений союз підтримало 76% громадян СРСР [4, с.934]. В Україні ж, окрім цього питання (з 70% підтримки), паралельно ще понад 80% громадян дали свою підтримку тому, щоб країна була в оновленому Союзі виключно згідно Декларації про державний суверенітет [4, с.934]. Тобто новий Союз мав ставати вже не федерацією, а конфедерацією суверенних республік. Повний текст нового союзного Договору був оприлюднений у газеті «Правда» лише 15 серпня 1991 р., а підписання мало відбутися вже 20 серпня [3].

Проте, не всім ідея такого оновленого союзу подобалась (як у центрі, так і на місцях). Розуміючи те, що згідно цього нового договору, який мав дати широкі повноваження республікам які його складала, центр і конкретні посадовці у вищих ешелонах влади втрачали свої впливи на процеси всесоюзного значення, що їм дуже не подобалось. Тому, останні вирішили чинити спротив підписанню такого незручного для них договору. Враховуючи те, що цей Договір мав бути підписаний 20 серпня 1991 року, то найбільш консервативна провладна група осіб, за день до цього (19 серпня), спробувала здійснити державний переворот і ввести надзвичайний стан, а також перебрати все керівництво країною у свої руки (доки президент М.Горбачов відпочиває на державній дачі в резиденції у Форосі). Відповідно така група найвищих посадовців у державі (віце-президент Г.Янаєв, прем'єр-міністр В.Павлов, голова КДБ Г.Крючков, міністр оборони Д.Язов, міністр внутрішніх справ Б.Пуго тощо) створили для цього т. зв. ДКНС (Державний комітет з надзвичайного стану – рос. ГКЧП). Представники ДКНС з 18 серпня взяли президента М. Горбачова «під домашній арешт» у резиденції в Криму (у м. Форос), відключили йому зв'язок, а його обов'язки з того часу мав виконувати лідер заколотників, віце-президент Г.Янаєв [4, с.938-939]. Фактичною їх метою було зірвати підписання нового союзного договору (призначеного на 20 серпня) і зберегти існуючий Союз зразка 1922 року з відповідними власним привілейованим становищем, оскільки в умовах надзвичайного стану такий договір не можливо було підписати з лідерами усіх республік.

Тобто, поява ДКНС – це була свого роду реставрація командно-адміністративної системи консерваторів-комуністів з «сильною рукою» у вигляді сталінсько-брежнєвських традицій. Проте, часи вже були не ті, адже за понад 6 років влади М. Горбачова люди перестали боятися покарання за прояви своїх політичних поглядів як раніше і могли свою волю більш відкрито виражати на публіці. Люди відчували «п'янку» свободу та соціальну несправедливість щодо них з боку партапарату і готові були боротися за свої реальні, а не декларативні права. Така свобода непокоїла комуністів-консерваторів, котрі вважали «порядком» дисципліну, цензуру та централізм.

Вже 22 серпня 1991 р., внаслідок активних дій протестувальників у столиці на чолі з президентом РСФСР Б.Єльциним, стало зрозуміло, що державний переворот з боку ДКНС не вдався і заколотники зазнали краху. Після такої поразки т. зв. «путчисти» були заарештовані. М. Горбачов той же день (22 серпня) повернувся у столицю та 24 серпня засудив спробу державного перевороту, а також склав з себе повноваження Генерального секретаря ЦК КПРС, залишившись при тому президентом СРСР.

Український парламент у ці доленосні дні у Москві вирішив не гаяти часу та 24 серпня ухвалив Акт проголошення незалежності України. Це рішення Верховної Ради остаточно підтримано на всенародному референдумі 1 грудня у кількості понад 90% виборців, обравши у той же час першого президента незалежної України Л. Кравчука.

8 грудня 1991 р. президенти України Л. Кравчук, Росії Б. Єльцин і голова парламенту Білорусії С. Шушкевич у Біловезькій Пущі остаточно ухвалили рішення щодо розвалу СРСР і створення натомість – СНД (не покликавши на це підписання лідерів інших радянських республік). Остаточно ухвалили таке рішення у столиці Казахстану Алма-Аті 21 грудня 1991 р. з усіма лідерами.

Одним з найбільш цікавих щодо подій того часу є питання, чи міг про підготовку до цього заколоту не знати президент М.Горбачов (навіть перебуваючи на відпочинку в Криму)? Адже за офіційною версією заколотників він не міг виконувати свої обов'язки «за станом здоров'я», а по факту був у заручниках («під домашнім арештом») в президентській дачі у м. Форосі. Відповідь це питання доволі неоднозначна. Проте, у колі істориків існує слухна, на думку автора, думка, що Горбачов міг знати про організацію цього перевороту і вирішив вичекати, а далі діяти в залежності від того чи заколотники переможуть, чи отримають поразку у Москві Форосі [4, с.939].

Підтвердженням цьому є свідчення тодішнього міністра зв'язку, котрий зазначав, що система зв'язку у президента оснащена сучасною технікою, які заблокувати фактично неможливо (вона навіть є у автомобілі президента, котрий постійно перебував з ним на дачі) [4, с.939]. У цьому аспекті цікавими є свідчення голови Верховної Ради України Л. Кравчука, який у своїх спогадах зазначив, що у цей день телефонував до Фороса, але «телефоністка приємним голосом повідомила, що Михайло Сергійович (Горбачов) дуже зайнятий і просив його не турбувати» [2, с.94]. Тобто, зв'язок з резиденцією президента СРСР у Форосі все ж таки був.

Також досить цікавою є обставина, що заколотники, внаслідок провалу свого путчу у Москві, полетіли до М.Горбачова на його дачу у Форосі, котрих він, начеб то, відмовився у себе прийняти. Ймовірно вони хотіли гарантій їх безпеки у майбутньому через свій невдалий путч у Москві. За свідченням охоронця М.Горбачова на дачі у Форосі, генерал-майора КДБ Льва Толстого (мовою оригіналу): *«21 августа я встречал самолет с членами ГКЧП. Прилетели министр обороны Язов, глава КГБ Крючков, председатель Верховного Совета Лукьянов, члены политбюро Ивашко и Бакланов. Позже должен был приземлиться самолет Руцкого (оппозиціонера заколотників, який мав звільнити*

президента від «домашнього арешту» - авт.) - *но его уже не стали дожидаться. К тому моменту уже стало ясно, что путч провален.*» [1].

Ймовірно «путчисти» полетіли до М.Горбачова з метою його деблокування та отримання від нього гарантій їх безпеки. Так, після арешту заколотників через менш як 1,5 роки буде випущено з московської в'язниці «Матроська тишина» (головного заколотника, колишнього віце-президента Г.Янаєва; колишнього голову КДБ В.Крючкова; колишнього міністра оборони Д.Язова та інших). Колишній міністр внутрішніх справ Б.Пуго, одразу після поразки заколоту, вчинив самогубство (разом зі своєю дружиною), коли прийшли його арештовувати. Російська Державна Дума офіційно амністувала усіх учасників «путчу» (19-22 серпня 1991 року) – 23 лютого 1994 року [5].

Окрім того, за свідченням того ж охоронця М.Горбачова на дачі у Форосі, генерал-майора КДБ Лев Толстой (мовою оригіналу): *«На самом деле у Горбачева возможность получения информации была. Дело в том, что хоть наши ретрансляторы и были отключены - но окружающие ретрансляторы то ведь работали нормально! В дежурке спокойно телевизор работал на проволочной антенне. Так что и «Лебединое озеро», и танки в Москве, и баррикады Горбачев видел...»* [1]. Тобто, за цим свідченням охоронця президента у Форосі, М.Горбачов володів всією інформацією, що відбувалося у Москві 19-22 серпня 1991 року.

Пізніше, в одному інтерв'ю (у травні 1992 року), співорганізатор заколотників Г.Янаєв розповів про події 19 серпня 1991 р., згідно якого документи котрі були у ДКНС розроблялися за дорученням Михайла Горбачова, котрий ще у квітні 1991 року дав команду КДБ, МВС і армії підготувати їх (відповідні документи) на випадок введення надзвичайного стану, котрі пізніше і були використані членами ДКНС [6]. Це свідчить, що у Горбачова був «план Б» у разі, якщо піде щось не так як він запланував.

Тому, виникає ряд риторичних запитань: Якщо дійсно Горбачов знав про підготовку путчу; чи міг він дати заколотникам «мовчазну згоду» на такі їх дії, котрі мали на меті реставрацію старих жорстких порядків де вони всі залишалися на своїх посадах та мали значний вплив? Чи у свідомості Горбачова міг відбутися «відкат назад» від політики перебудови та гласності до ручного управління процесами у державі? Однозначних відповідей на це питання немає. Проте, можемо припустити, що ймовірно Президент СРСР зрозумів (або йому допомогли до цього прийти майбутні члени ДКНС, ортодоксальні комуністи-сталіністи), що загнати звільненого політикою перебудови «джина у пляшку» назад у демократичний спосіб буде неможливо. А якщо цього не зробити, то СРСР невдовзі розпадеться на 15 республік які щодня все далі і далі відходять від союзного центру, посиляючись на свої Декларації про державний суверенітет. Тобто, центральна політична партноменклатура вищого рівня розуміла небезпечно для них тенденцію та відповідні наслідки таких процесів після підписання нового союзного договору і більшої свободи як для республік, так і для їх народів.

Окрім того, попередньо у Литві відбувся прецедент, котрий насторожив союзний центр. Литва проголосила незалежність 11 березня 1990 року і там у Вільнюсі 10-13 січня 1991 року відбулися сутички влади з протестувальниками. Внаслідок чого радянськими військами було вбито 13 протестувальників за незалежність і були сотні поранених литовців, котрі на барикадах відстоювали свою незалежність. Для союзного центру це було свідченням втрати ним влади над Литвою. Союз поступово втрачав Балтію, проте центр, розуміючи цей небезпечний для нього прецедент, не хотів далі втратити УРСР та інші важливі для його існування республіки, без яких вони надалі не мислили існування єдиного СРСР.

Попри це, поразка путчу 19-22 серпня 1991 року призвела до «параду незалежностей», котрий почався саме з України. Ця «гра» у збереження СРСР в Москві 19-21 серпня 1991 р. остаточно його розвалила. Ніхто не став на його захист, на відміну від тих, хто бажав незалежності для своєї суверенної республіки (на прикладі українців).

Таким чином, м'який «домашній арешт» президента СРСР М.Горбачова з 18 по 22 серпня 1991 року з боку «путчистів» ДКНС, був не лише усуненням його від влади, а більше недопущення підписання ним і лідерами республік нового союзного договору 20 серпня 1991 року у Москві. Адже саме згідно цього договору держава мала змінити свою форму державного устрою з федерації на конфедерацію з відповідною зміною становища політичної еліти у центрі та на місцях. Проте, це б могло лише відтермінувати на деякий час неминучий розпад штучного утворення СРСР, котрий за сімдесят років вичерпав себе. Замість поступового занепаду Союзу, заколотники своїм путчем підштовхнули його до прірви, перегравши самих себе і знищивши те, чим самі дорожили.

### Список літератури

1. Горбачев в Форосе: воспоминание охраны. Ялта: путеводитель. URL: [https://jalita.com/guidebook/gorbachev\\_foros.shtml](https://jalita.com/guidebook/gorbachev_foros.shtml)
2. Кравчук Л. Маємо те, що маємо: Спогади і роздуми. Київ: Століття, 2002. 392 с.
3. Лук'янюк В. Арешт Горбачова у Форосі. Цей день в історії. 14 липня 2015 р. URL: <https://www.jnsm.com.ua/h/0819N/>
4. Україна: політична історія. XX – початок XXI ст. Редрада: В.М. Литвин (голова) та ін. Редкол.: В.А. Смолій, Ю.А. Левенець (співголови) та ін. К.: «Парламентське видавництво», 2007. 1028 с.
5. Що сталося з ГКЧПістами. Радіо Свобода. 20 серпня 2016 р. URL: <https://www.radiosvoboda.org/a/27934484.html>
6. Янаєв Г. Вікіпедія. URL: [https://ru.wikipedia.org/wiki/Янаев,\\_Геннадий\\_Иванович](https://ru.wikipedia.org/wiki/Янаев,_Геннадий_Иванович)

## АНЕКСІЯ КРИМУ ЯК ПОЧАТОК НОВІТНЬОЇ РОСІЙСЬКО-УКРАЇНСЬКОЇ ВІЙНИ

**Гірна Наталія Мирославівна**

кандидат історичних наук, доцент,  
доцент кафедри українознавства  
Львівський національний медичний університет  
імені Данила Галицького

Спланована заздалегідь збройна агресія росії проти України розпочалася 20 лютого 2014 року з військової операції збройних сил рф із захоплення частини суверенної території України – Кримського півострова. Тоді рф порушила норми і принципи міжнародного права, двосторонні та багатосторонні угоди. Російсько-українське протистояння має глибоке історичне коріння. Поглинення України, її матеріальних та людських ресурсів – одна з ключових передумов розгортання російського імперського проекту. Його витoki сягають періоду становлення російської імперії та її протистояння з українською державою у формі Гетьманщини. Процес становлення та розширення імперської росії супроводжувався війнами з Україною. Таким чином, історія українсько-російських стосунків – це літопис воєн, визвольних повстань українців і послідовної політики русифікації та асиміляції українців.

26 лютого відповідно до указу Президента в Україні відзначають День спротиву окупації Автономної республіки Крим і міста Севастополя як щорічну пам'ятну дату. У цей день у 2014 році на заклик Меджлісу кримськотатарського народу, об'єднання «Євромайдан - Крим» та інших проукраїнських організацій перед будівлею Верховної ради у Сімферополі відбувся мітинг на підтримку територіальної цілісності України. На нього зібралось понад 15 тисяч жителів півострова [4, С. 301]. Їм протистояло близько 5 тисяч проросійських активістів із партії «русское єдинство», лідером якої є нинішній керівник окупаційної адміністрації Криму С. Аксьонов. У результаті тисняви під час мітингу загинули дві людини, а 79 активістів отримали тілесні ушкодження. Російські слідчі органи кваліфікували ці події як «масові заворушення» і порушили кримінальну справу. Звинувачення окупанти висунули кільком активістам, які виступали на підтримку територіальної цілісності України. В інших містах також відбувалися акції проти російської окупації. Громадяни прагнули не допустити прийняття Верховною радою АРК злочинного рішення. Але в ніч на 27 лютого, коли учасники акції розійшлися, будівлю Верховної ради Автономної республіки Крим захопив російський спецназ [4, С. 302].

Відтоді розпочалися переслідування, викрадення, арешти і вбивства усіх, хто наважувався протестувати проти російської окупації українського півострова. Першою жертвою російських окупантів у Криму став кримськотатарський активіст Решат Аметов. Його викрали 3 березня 2014 року біля будівлі Ради

міністрів АРК, куди він прийшов із одиночним пікетом. Через два тижні його знайшли мертвим зі слідами катувань. У 2017 році Указом Президента України Р. Аметову присвоєно звання Героя України посмертно.

Спротив окупації чинила команда тральщика «Черкаси», заблокованого окупантами в озері Донузлав. Росіяни змогли захопити його лише 25 березня після двогодинного штурму за участі двох бойових гелікоптерів і трьох катерів. Фрегат «Гетьман Сагайдачний» відійшов до Одеси і ніс військову службу під українським прапором до 2022 року. Після повномасштабного вторгнення росії командування ухвалило тяжке рішення затопити фрегат, аби не допустити його захоплення ворогом. Не зрадив Присязі командир 10-ї авіа бригади Військово-морських сил України Ігор Бедзай. Проявивши виняткову мужність, він евакуював бойову авіацію бригади з аеродрому в Новофедорівці на материк [2, С. 78]. За це у 2017 році Указом Президента нагороджений Орденом Б. Хмельницького III ступеня.

До середини березня 2014 року російські окупанти фактично установили цілковитий контроль над АРК і готувалися до анексії українського півострова. На 16 березня було призначено проведення «референдуму» про статус Криму. Меджліс закликав бойкотувати так званий «референдум», як неконституційний і недемократичний. Проте, під дулами автоматів, російські окупанти провели цю незаконну акцію, заявивши, що більшість жителів півострова проголосувала за приєднання до росії. Хоча відомо, що участь у «волевиявленні» взяла лише третина мешканців Криму [3, С. 18]. Україна і цивілізований світ не визнали ні «референдуму», ні його результатів. На засіданні Генеральної Асамблеї ООН 100 країн підтримали територіальну цілісність України у міжнародно-визнаних кордонах.

Незмінним борцем за повернення Криму до України є Мустафа Джемільєв. Він здобув статус національного лідера завдяки непохитній позиції в боротьбі за права кримських татар, а нині, попри поважний вік, на різноманітних міжнародних форумах підносить свій голос на захист територіальної цілісності України. Мустафа Джемільєв мав сім судимостей за політичні переконання, провів в ув'язненні 15 років, але не зламався і не припинив боротьби. «Яким би я не піддавався репресіям та переслідуванням, я твердо можу сказати, що ніхто, ніколи і ні за яких обставин не зможе змусити мене відмовитися від виконання обов'язків, що накладаються честю, національною гідністю та громадянською відповідальністю», - сказав Мустафа після чергового незаконного процесу над ним [1, С. 87]. Окупанти заборонили М. Джемільєву мешкати у Криму, так само, як у 1944 році вони депортували з півострова, вигнали з рідного дому його родину.

Розпочавши з анексії Криму, росія окупувала частину Луганської та Донецької областей, а через вісім років 24 лютого 2022 р. перейшла до повномасштабного вторгнення. Окрім військової агресії, рф багато років вела інформаційну, економічну, правову, енергетичну, релігійну війну з метою

знищення незалежності й територіальної цілісності нашої держави. Прагнення російських окупантів зрозумілі: або Україна повертається під повний московський контроль, тобто до багатовічного колоніального статусу, або зникає з карти світу. Нині Збройні сили України боронять нашу землю від російських окупантів. У цій війні на боці України – весь цивілізований світ. Наш шлях до Перемоги довгий і тяжкий, він залитий кров'ю кращих синів і дочок України. Але він незворотній. І Державний Прапор України знову замайорить над усіма містами і селами материкової України і над півостровом.

### Список літератури

1. Гірна Н. Нариси до історії боротьби Мустафи Джемілева. // V Конгрес сходовознавців. Збірник матеріалів. К.: КНУ ім. В. Вернадського. 2021. С. 84 – 88.
2. Дослідження Центру економічної стратегії «Оцінка економічних втрат України від окупації Кримського півострова». К. 2021. С. 78 – 80.
3. Жалімас Д. Російське виправдання анексії Криму та нацистська пропаганда: велика схожість та незначні відмінності. К. 2017. 45 с.
4. Окупація й анексія Криму / С. Різник // Енциклопедія сучасної України. Т. 24. К.: Інститут енциклопедичних досліджень НАН України. 2022. С. 301 – 305.



## **РОЛЬ КАПЕЛАНА НА ВІЙНІ**

**Долганова Маріанна Володимирівна**

Ад'юнкт штатний науково-організаційного відділення Національної академії сухопутних військ імені гетьмана Петра Сагайдачного

**Долганов Олександр Юрійович**

Старший викладач кафедри ракетно-артилерійського озброєння Національної академії сухопутних військ імені гетьмана Петра Сагайдачного

З початком російсько-української війни священники українських конфесій пішли капеланами в різні підрозділи як волонтери, щоб бути разом із бійцями на передовій. Ці події розпочали новий етап історії українського військового душпастирства [1]...

2 липня 2014 року з'явився перший офіційний документ (розпорядження Кабінету Міністрів України) щодо служіння військового духовенства у Збройних Силах України [2]..

У 2016 році в українському війську було введено перші штатні посади військових священників. А з 1 липня 2022 року набрав чинності Закон України Про Службу військового капеланства, який регулює відносини у сфері реалізації конституційного права на свободу світогляду та віросповідання військовослужбовців Збройних Сил України, Національної гвардії України, інших утворених відповідно до законів України військових формувань, а також визначає правові та організаційні засади і принципи діяльності Служби військового капеланства [3]...

Згідно з ухваленим Законом, військовим капеланом може бути громадянин України, який є священнослужителем зареєстрованої в Україні релігійної організації та отримав від керівного центру (управління) відповідної релігійної організації мандат на право здійснення військової капеланської діяльності.

Військові капелани не отримують зброї та боєприпасів, їх не залучають до чергувань, нарядів, проведення службових розслідувань й інших дій, несумісних із їхніми посадовими обов'язками і статусом священнослужителя. Вони відповідають виключно за здійснення задоволення духовно-релігійних потреб особового складу [4]...

До функцій військового капелана також належить соціально-благодійна діяльність, тобто турбота про родини військових та полеглих, просвітницька діяльність (це і про здоровий спосіб життя, і про етику прийняття рішень в моменти, коли довкола хаос), і консультативна діяльність для командира стосовно релігійної ситуації у підрозділі, в районі дислокації та районі виконання бойових завдань. Іншими словами, військовий капелан – це нині не просто священнослужитель у військовому однострої, це окрема професія, яка вимагає відповідних компетенцій [4]...

### Список літератури

1. «Захисник – це воїн з любов'ю у серці» військовий капелан Андрій Зелінський. Інтерв'ю. (2021). Доступно: URL: <https://www.armyfm.com.ua/zahisnik-%E2%80%93-ce-vojn-z-lyubov%E2%80%99yu-u-serci---vijskovij-kapelan-andrij-zelinskij/>. (Дата звернення: 18.04.22).
2. «Про службу військового духовенства (капеланську службу) у ЗС України, Національній гвардії та Державній прикордонній службі» Розпорядження Кабінету Міністрів України від 2 липня 2014р. № 677. URL: <https://zakon.rada.gov.ua/laws/show/677-2014-%D1%80#Text>.
3. «Про службу військового капеланства» Закон України від 30 листопада 2021 р. № 1915-IX. URL: <https://zakon.rada.gov.ua/laws/show/1915-20#Text>. (Дата звернення: 18.02.22)
4. Військовий капелан: бойовий побратим, покликаний захистити в людині людське. Інтерв'ю. (2021). URL: <https://www.kapelanstvo.ugcc.ua/viyskovyy-kapelan-boyovyy-pobratym-poklykanyy-zakhystyty-v-liudyni-liudske/>. (Дата звернення: 23.02.22).

# НАВЧАЛЬНИЙ ПОСІБНИК З UX/UI ДИЗАЙНУ: ТЕОРІЯ І ПРАКТИКА СТВОРЕННЯ ЕФЕКТИВНИХ САЙТІВ

**Іванова Світлана Анатоліївна,**

кандидат філологічних наук,  
доцент кафедри реклами та  
зв'язків з громадськістю,

Дніпровський Національний університет ім. О. Гончара

**Гаврил Марія,**

студентка 4 курсу факультету  
систем і засобів масової комунікації,

кафедри реклами і зв'язків з громадськістю

Дніпровський Національний університет ім. О. Гончара

**Вступ.** Дана стаття є винятково ознайомчим матеріалом до праці присвяченої UX/UI дизайну та застосуванні його інструментів в області реклами. Останні роки, так чи інакше, діджиталізація торкнулася усіх сфер життя, зокрема і сфери збуту товарів та послуг. Майже кожного дня ми зіштовхуємося з необхідністю купувати певні речі, більшість з них ми знаходимо та замовляємо саме на сайтах, популярність яких дедалі зростає. Не важливо, чи то ми шукаємо білети на потяг, чи обираємо подарунок рідним, дуже часто ми скористаємося пошуковою системою Google. Таким чином, ми зіштовхуємося з безліччю посилань, які пропонують нам вирішення певних питань. Майже кожна компанія має свій сайт, що покликаний на полегшене ознайомлення з товаром в умовах, коли, наприклад, неможливо дістатися магазину фізично. Але водночас ці сайти створені ще й задля того, аби презентувати бренд, відобразити його філософію та відтворити ефект реального, але усе-ж-таки більш зручного та швидкого шопінгу. Останнім часом офіційні сайти є своєрідним обличчям компанії, яке має свій унікальний дизайн та в ідеалі добре структуровано. Таким чином ми починаємо торкатися питань щодо створення інтерфейсів, структуризації матеріалу на веб-сторінках, кольорах, шрифтах, графічних зображеннях та анімаціях. Усе це здавалося б стосується перш за все сфери ІТ, але вочевидь охоплює собою набагато більше, а саме сягає меж психології споживання та прийняття рішень і крім того, є потужним маркетинговим інструментом. Насамперед, варто зазначити, що від якості та зручності інтерфейсу залежить те, наскільки відвідувач залишиться задоволеним функціоналом, наскільки він почуватиметься комфортно та не розгубиться при першому ж погляді на сайт. Варто зрозуміти, що від ефективного дизайну залежить прибуток компанії.

**Метою розробки посібника з UX/UI дизайну** є дослідження взаємозв'язку реклами та UX/UI, демонстрація основних завдань та інструментів, які застосовуються під час створення сайтів. У статті будуть

освітлені деякі важливі елементи блоків навчального посібника серії «Студенти для студентів», факультету Журналістики.

Основною рушійною силою, яка змусила нас замислитися над створенням подібного видання, стали спостереження щодо зростання потреб користувача в отриманні приємного досвіду онлайн-шопінгом. Власне, сам дизайн вивчається багатьма вченими і вже доволі давно. Розробці привабливого вигляду інтерфейсів надають останнім часом достатньо уваги, але небагато хто замислюється над тим, наскільки ця тема глибинна та майже нескінченна для вивчення. Стати професіоналом у цій області означає пізнати тисячі нюансів звичок, поведінкових паттернів, психіки та реакцій, причинно-наслідкових зв'язків. Мало просто вміти користуватися інструментами тієї чи іншої програми, головне полягає у аналізі та зануренні у людську свідомість. Бажання віднайти відповіді на питання «Що саме змушує людину здійснювати певні дії?», «Що відштовхує та змушує переходити на інші посилання до інших сайтів, що дратує, заважає, що спричиняє недовіру та, навпаки, що її підсилює?». Для авторів, як користувачів, цікаво будувати припущення виходячи із власного досвіду та шукати причини тих чи інших дій у інших людей. Таким чином, у нашій роботі ми будемо задавати питання та шукати на них відповіді, намагаючись зрозуміти чому одна компанія маючи безліч реальних локацій для продажу зазнає збитків та чому інтерфейс грає таку вирішальну роль у питанні зростання прибутків. Основне ж завдання цього видання полягає в тому, щоб створити ясний і зрозумілий текст для студентів-новачків, які зобов'язані знати основи дизайну сайтів для своєї успішної роботи в майбутньому.

Перш ніж вивчати основні інструменти впливу дизайнерських рішень, треба надати визначення таким складовим терміну, як UX та UI.

UI (User Interface) перекладається дослівно, як призначений для користувача інтерфейс. Основна мета UI спеціаліста полягає у візуалізації ідей, у створенні зручного та функціонального продукту. Такий експерт відповідальний за якісний та доречний підбір кольорів та шрифтів, використання певних форм та багатьох інших параметрів. UX (User Experience) має на меті зрозуміти потреби конкретного користувача та зробити інтерфейс usable. Про більш детальну різницю цих напрямків та їх взаємодію ми будемо розповідати у студентському посібнику «UX/UI дизайн: теорія і практика створення ефективних сайтів».

Перш ніж поринути у світ дизайну варто зрозуміти декілька важливих речей. Насамперед йдеться про обов'язки конкретного фахівця та знання/навички якими він повинен апелювати. До того ж треба усвідомлювати той факт, що UX спеціаліст – це перш за все людина, яка володіє певною валізою знань зі сфери маркетингу та реклами: фахівець використовує ті ж самі інструменти для зацікавлення та залучення потенційного клієнта. У процесі створення ефективного дизайну важливо поділити працю на декілька основних етапів і одним з перших є визначення цільової аудиторії. По можливості йдеться про детальне зображення особистості споживача, його нахилів та вподобань. Для аналізу потрібно враховувати деякі риси характеру, поведінкові звички окремої

категорії людей, та усе те, що цю групу об'єднує. Можливо вони мають схожі проблеми та страхи, мають схожий тип мислення та схильні діяти наслідуючи якийсь конкретний поведінковий паттерн.

Плануючи роботи, треба поставити кілька важливих питань щодо мети сайту, а саме про цілі сторінки та користувача, про питання на які цей користувач прагне отримати відповіді – те, що він має розуміти виходячи з дизайну; та багато іншого. Усе це потрібно задля того, щоб розроблена сторінка не була пустою, беззмістовною.

Посібник буде поділено на декілька блоків, кожен з яких оповідатиме про якийсь важливий аспект у дизайні. Ми торкнемося теми загальної композиції сайту та першого враження. У першому блоці буде більш детальне ознайомлення зі сферою UX/UI дизайну, мова йтиме про обов'язки, які має виконувати фахівець, та про те, що знаходиться поза його діяльністю, тобто є роботою інших спеціалістів. Це питання є важливим, бо багатьом людям не зрозуміло з чого складається діяльність дизайнера. Ми поговоримо про роботу у команді та трішки торкнемося сфер діяльності інших фахівців сфери ІТ, бо інакше зрозуміти як працює сайт та що саме змушує його функціонувати дуже важко. Усе це знадобиться початківцю для первісного розуміння що до чого.

Другий блок планується великим. Там говоритимемо більше про UX, а саме будемо аналізувати сайти з точки зору функціональності та зручності, будемо порівнювати та знаходити спільне у вдалих роботах, розглянемо декілька «невдалих» інтерфейсів. Тут же буде чималий розділ присвячений значенням та символіці кольорів. Ми обговоримо, як різні народи світу сприйматимуть один і той самий відтінок. Простежимо зв'язок кольору з часом, бо кожна епоха має свої кольорові акценти. Крім того будуть цікаві приклади досліджень, які доводили вплив на фізичні та психо-емоційні показники різних груп людей.

Третій блок присвячений UI дизайну. Тут ми навчатимемося користуватися програмою Figma, розглянемо усі її основні інструменти, якими потрібно володіти початківцю. Будуть надаватися практичні завдання, задля опрацювання теоретичних підґрунть з попередніх блоків.

**Висновки.** Видання «UX/UI дизайн: теорія і практика створення ефективних сайтів», серії «Студенти для студентів» готується як дипломна робота на кафедрі реклами та зв'язків з громадськістю. За думкою це буде робота покликана на надання базових знань з області дизайну для студентів-новачків. Видання розраховане на початківців в рекламі. Звісно, що у кожного новенького виникає багато питань та розгубленості стосовно того, з чого треба стартувати, де шукати інформацію, натхнення, як збирати до купи безліч елементів, як краще організувати свою роботу. Тому посібник покликаний на розвіювання шаленого хаосу у голові. Це буде цікаве та інформативне оповідання про те, як можна поєднати аналітичне мислення з творчими поривами, про вміння працювати в команді та нескінченний пошук нових шляхів зрозуміти природу мислення людини.

### Список літератури

1. «Кар'єра дизайнера» (стаття); Веб-сайт: dou.ua // URL: <https://dou.ua/lenta/articles/ux-ui-designer-position/>
2. «Що таке UX/UI дизайн» (стаття); Веб-сайт: prjctr.com // URL: <https://prjctr.com/mag/uxui-questions>
3. «Зміни, які принесла брендам діджиталізація» (стаття); Веб-сайт: edin.ua // URL: <https://edin.ua/didzhitalizaciya-must-have-v-yakisnij-strategii-brendu/>

## КРИЗОВА КОМУНІКАЦІЯ УКРАЇНСЬКИХ БІБЛІОТЕК НА СУЧАСНОМУ ЕТАПІ

**Іванова Світлана Анатоліївна,**

кандидат філологічних наук,  
доцент кафедри реклами та  
зв'язків з громадськістю,  
Дніпровський Національний університет ім. О. Гончара

**Талагойда Снежанна,**

студентка 4 курсу факультету  
систем і засобів масової комунікації,  
кафедри реклами і зв'язків з громадськістю  
Дніпровський Національний університет ім. О. Гончара

На сьогоднішній день, кризова комунікація стала предметом багатьох наукових досліджень і має значну кількість концептуальних підходів щодо її визначення, але ми можемо зазначити, що всі ці підходи базуються навколо побудови ефективної комунікаційної моделі в умовах невизначеності. В даному контексті, треба розуміти, що жоден бренд, людина, державна або приватна установа не є захищеними від проблемних ситуацій і важливою є адекватна реакція на ці ситуації.

В середовищі PR-спеціалістів, під кризовою комунікацією розуміють стратегію порятунку репутації осіб, брендів або компаній, що допомагає мінімізувати вплив негативних подій[1]. В контексті нашого дослідження, для нас є важливим розглянути можливі напрямки кризової комунікації у сфері бібліотечної справи.

Останні роки ми можемо спостерігати певні кризові явища у діяльності публічних бібліотек, що обумовлено багатьма факторами серед яких можна виділити наступні:

- стрімке поширення інформаційно-комунікативних технологій, що завдає удару по позиціям паперових книг;
- завдяки електронним каталогам, доступ до книг було значно спрощено;
- карантинні обмеження (які в тому чи іншому вигляді тривають майже три роки);
- повномасштабна війна, яка триває в Україні вже більше року.

Також зниження популярності бібліотек обумовлено наявністю аудіовізуального контенту, який за своїм змістом дублює традиційні паперові книги і цим самим знижує зацікавленість в них. За останніми даними, книжку у паперовому вигляді, регулярно бере до рук лише кожний 12-й українець[2].

Бібліотечна справа має свою довгу історію, яка бере свій початок ще з Давньої Греції. Саме цій території ми завдячуємо самим терміном «бібліотека» – тобто «зібрання книг». Сталося це аж у V ст. до н.е., і це заняття було виключно елітарним, бібліотеки укладали лише найбільш освічені та заможні громадяни.

До офіційного переходу на друк, бібліотеки містили лише рукописні примірники. Що значно підвищувало їх вартість та звужувало коло потенційних читачів (наприклад у середньовічних бібліотеках книги приковували ланцюгом до полиць). Тож немає нічого дивного у тому, що справжню популярність бібліотеки отримали лише після виникнення та розповсюдження друкарства. Цей винахід знизив собівартість книги та дозволив швидше наповнювати бібліотечні фонди. Також зросло число грамотних людей, відповідно збільшилось й число потенційних читачів, цим самим примножуючи попит на книги. Тобто можна зазначити, що з розвитком друкарської справи, бібліотеки стали масовим явищем.

На сучасному етапі, одним з головних факторів, які змусили бібліотеки почати будувати принципово нові кризові комунікаційні стратегії є пандемія COVID-19. Обмежувальні заходи, які були запроваджені у більшості країн світу, змусили бібліотечні установи обмежувати доступ користувачів до своїх читальних залів та запроваджувати нові форми онлайн взаємодії. Пандемія сприяла активізації роботи щодо створення електронних каталогів та принципово нових онлайн-сервісів.

Українська дослідниця С. Спіріна, наводить конкретні приклади такої цифрової трансформації. В якості прикладу наводяться країни в яких бібліотечна справа зазнала значної трансформації у бік діджиталізації. Наприклад у Туреччині Консорціум Анатолійських університетських бібліотек (ANKOS) для прискорення доступу до наукових праць задіяв обмін ресурсами між своїми користувачами через єдиний електронний портал. Федеральний університет Ріо-де-Жанейро (Бразилія) надає консультації в Whatsapp та проводить відеоконференції.

У США бібліотеки на прохання своїх користувачів залишити включеними Інтернет-мережі, щоб за необхідності, люди могли ним користуватися, зокрема, у своїх автомобілях. А в окрузі Топіка (США) мобільні бібліотеки з маршрутизаторами Wi-Fi їздять по районах, надаючи мешканцям можливість користуватися інтернетом. Як відомо, доступ до безкоштовного інтернету, був однією з суттєвих переваг у діяльності бібліотек.

Також, бібліотечні установи активно працювали над розширенням доступу до електронних книжок, які можна отримати в будь-який час. Так, у Нідерландах був створений додаток з безкоштовним контентом.

Канадські видавці на прохання бібліотек на певний час відмовились від ліцензійних платежів за книги, обрані для віртуального читання. А в США дію обмежень на доступ до нових електронних видань призупинила компанія Macmillan.

Королівська бібліотека Бельгії (KBR) розширила можливості своїх електронних ресурсів з часу карантинних заходів через пандемію Covid-19. На сьогоднішній день надається доступ до понад 100 баз даних, 5 000 електронних журналів та 62 000 електронних книг з гуманітарних та соціальних наук. Використання контенту заборонено лише з комерційною метою[3].



Отже, можна зробити висновок, що завдяки пандемії та обмежувальним заходам які пов'язані з нею, бібліотеки активізували нові форми комунікації з користувачами. До цих форм можна віднести: реалізацію грантових проєктів, створення тематичних фотовиставок у онлайн просторі, створення ресурсів які присвячені актуальним освітнім заходам та ін.

Що стосується України, то тут також можна навести ряд прикладів. Ще на початку введення карантинних обмежень (весна 2020 р.) ВГО «Українська бібліотечна асоціація» у партнерстві з Українським інститутом книги, провели онлайн-конференцію, за результатами якої було відзначено важливість подальшого розвитку цифрових ресурсів і віртуальних сервісів. Українські бібліотеки почали освоювати нові хмарні платформи для проведення конференцій, вистав та освітніх заходів, але якість цих заходів дуже сильно залежить від організаційних зусиль конкретних установ. Але незважаючи на ряд труднощів, можна сказати що більшість бібліотек активно використовують можливості цифрового простору, працюють над розвитком власних сайтів, проводять роз'яснювальну роботу у соціальних мережах та будують новий формат комунікації зі своїми користувачами.

З початком повномасштабної війни, ми могли спостерігати, що бібліотеки почали виконувати ряд важливих соціальних функцій. Бібліотечні установи почали поєднувати в собі функції волонтерських пунктів та осередків медіа грамотності. В якості прикладу можна навести НМВ НБУ ім. Ярослава Мудрого, на офіційних ресурсах якої було опубліковано: життєвоважливі списки офіційних джерел інформації; посилання на джерела, які допоможуть знайти найближче бомбосховище; попередження про фішингові атаки; список телеграм-каналів, які активно поширюють дезінформацію та беруть участь в кампаніях з дестабілізації ситуації в Україні; перелік актуальних чат-ботів і т.п. [4]

Тобто тут можна зазначити, що під час війни активізувалася роль бібліотек у трьох важливих напрямках:

- як осередку перевіреної та достовірної інформації (інформаційний тил);
- як осередок допомоги особам які постраждали від війни та ВПО;
- як місце допомоги громадам на територіях які постраждали від війни.

Як зазначають українські експерти, дуже важливою є інформаційна складова в роботі бібліотек, особливо це стосується тих закладів, які були переміщені і втратили свої приміщення через окупацію. Вони зараз діють як переміщені в інших містах і працюють дистанційно. Ці бібліотеки можуть ставати центрами інформаційної боротьби. Так, вони втратили матеріальні приміщення, але в них лишилися свої комунікаційні канали, через які можна і треба боротися з фейками та пропагандою, і стати центрами боротьби на інформаційному фронті. Тому сьогодні важливо підтримувати цей ресурс[5]. В даному контексті можна сказати, що деякі бібліотеки втратили частину своїх функцій, але тим не втратили своєї соціальної користі.

Отже, можна зазначити, що пандемія а потім повномасштабна війна на території України, сприяли трансформації бібліотечної справи та появі концептуально нової моделі кризової комунікації. Бібліотечні установи, разом з

опануванням нових форм комунікації, взяли на себе функції інформаційної оборони та соціальної допомоги особам які постраждали від війни.

Важливим в контексті нашого дослідження, є окреслення майбутнього українських бібліотек та побудові нового кризового комунікаційного інструментарію. Автори сайту «Українська правда» окреслюють 5 принципів, за якими потрібно змінювати бібліотеки в Україні. До цих принципів відносяться: принцип відкритості; принцип інклюзивності; принцип гостинності та клієнтоорієнтованості; принцип партнерства; принцип розвитку[6].

Принцип відкритості полягає у підвищенні рівня публічності існуючих бібліотек, зниження бюрократичних перепон та зменшення обсягу закритих фондів. Іншою складовою відкритості та публічності має стати публікація звітності на офіційних бібліотечних джерелах.

Принцип інклюзивності має базуватись на тому, що в житті суспільства беруть участь різні люди і жоден з них, незалежно від зовнішності, походження, гендеру, фізичних даних, віку, стану здоров'я, орієнтації і будь-яких інших ознак, не повинен відчувати себе виключеним.

Інклюзивність знімає бар'єри, які заважають людині отримати доступ до культури, освіти тощо. Тому бібліотеки не мають бути виключенням у процесі побудови безбар'єрного простору. Можна спостерігати успішні кейси у побудові шкіл, дитячих та спортивних майданчиків та інших об'єктів соціального простору.

Принцип гостинності полягає у побудові комфортного простору та адекватної взаємодії між працівниками бібліотек та їх відвідувачами, зменшення конфліктної складової у процесах даної комунікації.

Принцип партнерства полягає у налагодженні співробітництва з усіма зацікавленими сторонами (стейкхолдерами). Бібліотеки повинні орієнтуватись не тільки на державу, але і на взаємодію з громадськими організаціями, благодійними фондами та волонтерськими об'єднаннями. Бібліотека повинна стати органічною складовою у житті будь-якої громади. Зокрема, активні громадяни можуть взяти участь у роботі Громадської ради при бібліотеці, яка опікується її розвитком.

Під принципом розвитку в даному контексті треба розуміти появу нового законодавчого регулювання діяльності бібліотечної сфери, що буде враховувати нові тренди у розвитку бібліотечної справи. Останній закон який регулює бібліотечну діяльність в Україні, було прийнято ще у 1995 році.

Отже, в якості висновку можна зазначити, що протягом розвитку людства, змінювались принципи діяльності бібліотек. Сучасні виклики у вигляді пандемії та повномасштабної війни, змусили бібліотеки значно трансформувати існуючі форми їх діяльності та викликали потреби у побудові принципово нової кризової комунікаційної стратегії. Реформа децентралізації значною мірою сприяла трансформації бібліотечної справи за новими принципами, але виконання цих завдань сильно варіюється у залежності від громади. Тому на сьогоднішній день, важливою та актуальною є зміна формату взаємодії між бібліотеками та їх

користувачами в тому числі за допомогою нового комунікативного інструментарію.

### Список використаних джерел

1. Янько А. Кризова комунікація: як захистити репутацію бренду? [Електронний ресурс] / А. Янько // YouScan. – 2023. – Режим доступу до ресурсу: <https://youscan.io/ua/blog/crisis-communication-how-to-protect-your-brand-reputation/>.
2. Васильченко О. Чому українці перестають читати? [Електронний ресурс] / О. Васильченко // Національні інформаційні системи. – 2022. – Режим доступу до ресурсу: <https://podrobnosti.ua/2425345-chomu-ukrants-perestajut-chitati.html>.
3. Спіріна С. Активізація розвитку електронних ресурсів світових бібліотек в умовах пандемії COVID-19 [Електронний ресурс] / С. Спіріна // Конференції НБУВ. – 2021. – Режим доступу до ресурсу: <http://conference.nbuv.gov.ua/report/view/id/1225>
4. Лагута Л. Публічні бібліотеки в реаліях війни [Електронний ресурс] / Л. Лагута // Національна бібліотека України ім. Ярослава Мудрого. – 2022. – Режим доступу до ресурсу: <https://oth.nlu.org.ua/?p=5687>.
5. Війна за цінності: бібліотеки як центри боротьби на інформаційному фронті [Електронний ресурс] // Громадський простір. – 2022. – Режим доступу до ресурсу: <https://www.prostir.ua/?news=vijna-za-tsinnosti-biblioteku-yak-tsentry-borotby-na-informatsijnomu-fronti>.
6. Сухенко Т. 5 принципів, за якими потрібно змінювати бібліотеки в Україні [Електронний ресурс] / Т. Сухенко // Українська правда. – 2020. – Режим доступу до ресурсу: <https://life.pravda.com.ua/columns/2020/02/12/239876>

## **ЗМІСТ ІНТЕЛЕКТУАЛЬНОЇ ОЗНАКИ ЛЕГКОВАЖНОСТІ В ПРОЄКТІ КРИМІНАЛЬНОГО КОДЕКСУ УКРАЇНИ**

**Вереша Роман Вікторович**

доктор юридичних наук, професор,  
завідувач кафедри кримінального та  
адміністративного права  
Академії адвокатури України

У статті 2.4.5. проєкту Кримінального кодексу України передбачено, що необережність є легковажністю, якщо особа: 1) усвідомлювала фактичні обставини і протиправність вчинюваного нею діяння, 2) передбачала ймовірність настання наслідку свого діяння, який є ознакою складу кримінального правопорушення, 3) але безпідставно розраховувала на відвернення такого наслідку. Безпідставність розрахунку на відвернення наслідку полягає у неправильній оцінці особою власних можливостей, поведінки інших людей або зовнішніх обставин щодо його відвернення.

Легковажність – досить складний психологічний процес, який виходить за межі самої думки, що все обійдеться благополучно. Аналізуючи ознаки легковажності, відмітимо, що її інтелектуальна складова включає усвідомлення потенційної суспільної небезпечності вчинюваного діяння і передбачення абстрактної можливості настання суспільно небезпечних наслідків. У цілому, інтелектуальна ознака легковажності робить її схожою з непрямим умислом, а рівні передбачення при легковажності та непрямому умислі майже однакові. Тому враховувати лише інтелектуальну ознаку легковажності при встановленні складу конкретного кримінального правопорушення, вчиненого з необережності, недостатньо [1, с. 67].

Слід зауважити, що законодавець не включає до переліку ознак легковажності психічне ставлення до вчинюваної дії (бездіяльності) у вигляді усвідомлення характеру останньої. Інтелектуальний момент обмежується лише передбаченням настання суспільно небезпечних наслідків. Така позиція розробників проєкту КК України дає підстави вважати, що при легковажності у суб'єкта відсутнє усвідомлення суспільної небезпечності вчинюваної дії (бездіяльності); ознакою легковажності є не позитивне усвідомлення суспільної небезпечності дії (бездіяльності), а обов'язок і можливість такого усвідомлення. Однак суб'єкт кримінального правопорушення, передбачаючи настання суспільно небезпечних наслідків, не може не усвідомлювати і сам характер дії (бездіяльності).

Необхідно відмітити, що навіть за наявності тісного зв'язку між ознаками інтелектуального моменту легковажності, ототожнювати усвідомлення суспільної небезпечності вчинюваної дії (бездіяльності) та передбачення настання суспільно небезпечних її наслідків не можна. Це пояснюється тим, що

особа при легковажності може і не передбачати настання таких наслідків у конкретному випадку вчинення кримінального правопорушення, але передбачає настання типових наслідків для таких дій (бездіяльності), у зв'язку з чим усвідомлює саму їх потенційну небезпечність. При цьому говорити про відсутність певного психічного ставлення суб'єкта до вчинюваної дії (бездіяльності) при легковажності не варто. Психічне ставлення до дії (бездіяльності) виявляється через ставлення до наслідків – передбачення можливості їх настання; передбачаючи можливість настання суспільно небезпечних наслідків, суб'єкт опосередковано усвідомлює суспільну небезпечність і вчинюваної дії (бездіяльності). Отже, усвідомлення суспільно небезпечного характеру вчинюваної дії (бездіяльності) має встановлюватися і при легковажності, що є першою ознакою її інтелектуального моменту. При цьому вказівка на таке усвідомлення має бути передбачена в проєкті КК України.

Виходячи із визначення легковажності в проєкті КК України, ознакою її інтелектуального моменту є передбачення суб'єктом можливості настання суспільно небезпечних наслідків. Дана інтелектуальна ознака легковажності може визначатись через вольовий момент. Основу предметного змісту легковажності при цьому становить передбачення винуватим абстрактної можливості настання суспільно небезпечних наслідків своєї дії чи бездіяльності [2, с. 95].

Передбачення суб'єктом кримінального правопорушення абстрактної можливості настання суспільно небезпечних наслідків унаслідок вчинення певного діяння є схожим порівняно з передбаченням настання суспільно небезпечних наслідків при непрямому умислі. За фактичним змістом поняття передбачення, що вживається законодавцем при описі умислу, принципово відрізняється від цього самого поняття, використаного ним при описі легковажності; ця відмінність полягає в самому характері передбачення.

У цілому передбачення – це певний розумовий процес, заснований на реальних і цілком конкретних фактах (життєвому досвіді в минулому), і абстрактним, тобто відірваним від певної життєвої ситуації, він бути не може. Але абстрактність при визначенні ознаки передбачення настання наслідків при легковажності, не відірвана від життєвої ситуації, а стосується того, що особа не відображає у своїй свідомості конкретних неминучих або можливих наслідків, а лише те, що певні наслідки можуть настати (мислить не конкретно). У визначенні поняття легковажності йдеться про передбачення абстрактної можливості настання наслідків, оскільки розрахунок на запобігання наслідкам означає небажання їх настання. При легковажності винувата особа передбачає можливість настання суспільно небезпечних наслідків у абстрактній формі, але не передбачає характерної для умислу можливості їх настання у конкретній формі.

Основна відмінність в ознаках інтелектуального моменту легковажності та непрямого умислу полягає в тому, що при легковажності особа усвідомлює (уявляє) наявність факторів, обставин, які можуть у даному конкретному випадку запобігти настанню суспільно небезпечних наслідків, тоді як при

непрямому умислі такий розрахунок у суб'єкта відсутній. При усвідомленні наявності факторів, сил та обставин, які можуть відвернути настання суспільно небезпечних наслідків при легковажності, у свідомості особи: 1) відбивається інформація про наявність таких факторів, сил або обставин (це можуть бути дії інших осіб, вплив природних сил, властивості певних предметів, особисті якості суб'єкта, обстановка тощо), причому така наявність повинна бути реальною; 2) здійснюється поверхова оцінка факторів, сил та обставин, які, на переконання суб'єкта, зможуть запобігти настанню суспільно небезпечних наслідків – при цьому припускається помилка в оцінці таких факторів, сил та обставин, що, у свою чергу, тягне за собою помилковий висновок про можливість ненастання наслідків у конкретному випадку вчинення суспільно небезпечних дії (бездіяльності). Тому врахування такої ознаки інтелектуального моменту легковажності, як наявність розрахунку на ненастання суспільно небезпечних наслідків завдяки реально існуючим факторам, силам чи обставинам, дозволяє відмежувати легковажність від непрямого умислу [3].

Отже, інтелектуальний момент легковажності включає три основні ознаки: усвідомлення суспільної небезпечності вчинюваного діяння як фактора, що може породжувати суспільно небезпечні наслідки; передбачення суб'єктом кримінального правопорушення абстрактної можливості настання суспільно небезпечних наслідків; усвідомлення реальної наявності факторів, сил та обставин, які можуть, з точки зору суб'єкта кримінального правопорушення, запобігти настанню суспільно небезпечних наслідків.

### Список літератури:

1. Вереша Р. В. Значення інтелектуальної ознаки злочинної самовпевненості // Матеріали ІХ Всеукраїнської науково-теоретичної конференції присвяченої пам'яті професора П.П. Михайленка (Київ, 21 листопада 2018 року). Київ, НАВС, 2018. С. 66–67.
2. Вереша Р. В. Інтелектуальний аспект кримінально протиправної самовпевненості // *Реформування кримінального законодавства України: сучасність та майбутнє* : матеріали міжнар. наук. конф. (м. Харків, 22–23 жовт. 2020 р.) / редкол.: В. Я. Тацій (голов. ред.), А. П. Гетьман, Ю. В. Баулін та ін. ; Нац. юрид. ун-т ім. Ярослава Мудрого, Робоча група з питань розвитку кримінал. права Коміс. з питань прав. реформи, Громад. орг. «Всеукр. асоц. кримін. права», Консульта. місія Європейського Союзу в Україні. – Харків : Право, 2021. С. 94–97.
3. Roman V. Veresha. Criminal and Legal Characteristics of Criminal Intent // *Journal of Advanced Research in Law and Economics*, (Volume VII, Winter), 2016. – 7(21): 1881–1890, DOI: 10.14505/jarle.v7.7(21).36. Available from: <http://journals.aserspublishing.eu/jarle/issue/archive>

## ОКРЕМІ ПРАВОВІ АСПЕКТИ ЦИФРОВІЗАЦІЇ В СФЕРІ ПРАЦІ

**Галкіна Наталія Миколаївна,**

к.ю.н., доц., доц. кафедри трудового права  
Національного юридичного університету  
імені Ярослава Мудрого  
м. Харків, Україна

Інформаційно-телекомунікаційні технології стрімко увірвалися в життя сучасного роботодавця та працівника. І ця тенденція з плином часу лише посилюватиметься. Україна поступово впроваджує у життя інноваційні технології, на кшталт, «Держава у смартфоні»; застосунок «Дія»; облік трудової діяльності працівника здійснюється в електронній формі в реєстрі застрахованих осіб Державного реєстру загальнообов'язкового державного соціального страхування (ч. 1 ст. 48 Кодексу законів про працю України (далі – КЗпП) [1]); ознайомлення працівників з наказами (розпорядженнями), повідомленнями, іншими документами роботодавця допускається з використанням визначених у трудовому договорі засобів електронних комунікаційних мереж з накладенням удосконаленого електронного підпису або кваліфікованого електронного підпису (ч. 3 ст. 29 КЗпП); за згодою між працівником і роботодавцем трудовий договір в умовах спрощеного режиму регулювання трудових відносин може бути укладений у формі електронного документа відповідно до Закону України «Про електронні документи та електронний документообіг» (ч. 10 ст. 49-6 КЗпП); інструктаж (навчання) з питань охорони праці і протипожежної безпеки може проводитися дистанційно, з використанням сучасних інформаційно-комунікаційних технологій, зокрема шляхом відеозв'язку (ч. 10 ст. 153 КЗпП) тощо.

Україна зробила значний прорив у діджиталізації процесу праці. Законодавство України про працю осучаснюється з огляду на стрімкий розвиток цифрових технологій. Цифровізацію можна сміливо назвати сучасним трендом інноваційного розвитку трудових правовідносин. Більше того, доцільно навіть сформулювати авторське визначення цифрових трудових правовідносин як різновиду двосторонніх суспільних відносин, що виникають на підставі трудового договору (контракту), існують та припиняються між роботодавцем та працівником і супроводжуються у перебігу їх оформлення, зміни та припинення застосуванням інформаційно-телекомунікаційних технологій.

Діджиталізація кадрових процесів має низку переваг: оперативність обміну документами, необхідними для прийняття на роботу, між кандидатом у працівники та потенційним роботодавцем у особі уповноваженого представника; можливість віддаленого ознайомлення під ЕЦП персоналу, як з локальними актами підприємства, установи, організації, так і з документацією у сфері кадрового обліку, розпорядчими документами тощо (перевагою є доступність тексту локальних та інших актів); у разі дистанційної роботи має місце економія

коштів роботодавця на енергоносії, комірне, охорону, оренду приміщень, облаштування робочих місць, оплати листків непрацездатності (працівник рідше контактує з хворими в офісних приміщеннях чи у громадському транспорті) та ін.

Вважаємо необхідним у межах підприємств, установ, організацій розробити Положення про електронний кадровий документообіг з метою уніфікації процесу обміну кадровою документацією між роботодавцем та працівником. І цей локальний акт має право на існування не лише за умов пандемічних явищ або триваючого воєнного стану, а й може бути корисним дороговказом для сторін трудового договору за умов повернення до нормального циклу роботи будь-якого підприємства, установи, організації після скасування карантину та воєнного стану.

Електронний документообіг – сукупність процесів створення, оброблення, відправлення, передавання, одержання, зберігання, використання та знищення електронних документів, які виконуються із застосуванням перевірки цілісності та у разі необхідності з підтвердженням факту одержання таких документів (ч. 1 ст. 9 Закону України «Про електронні документи та електронний документообіг» від 22.05.2003 р. № 851-IV [2]).

Відповідно до Порядку роботи з електронними документами у діловодстві та їх підготовки до передавання на архівне зберігання, затвердженого наказом Міністерства юстиції України від 11.11.2014 р. № 1886/5, електронний документ має бути оформлений за загальними правилами документування і містити реквізити, передбачені для аналогічного документа з паперовим носієм інформації [3].

Технології створення проєктів електронних документів в органах виконавчої влади регламентує Порядок використання комп'ютерних програм в органах виконавчої влади, затверджений постановою Кабінету Міністрів України від 10.09.2003 р. № 1433 [4]. Пропонуємо в межах підприємства, установи, організації розробити подібний Порядок використання комп'ютерних програм кадрової документації конкретного підприємства, установи, організації. Під час прийняття працівників на роботу доцільно проводити інструктаж щодо дотримання вимог цього Порядку.

У той же час недоліком цифровізації кадрових процесів для кандидатів у працівники та вже працюючих осіб, які важко адаптуються до інноваційних технологій або, навіть більше, остерегаються чи бояться їх застосовувати на практиці, стає неможливість працевлаштуватися без сторонньої допомоги досвідчених користувачів сучасних інформаційно-телекомунікаційних технологій чи просуватися по кар'єрним сходинкам без додаткового навчання у цьому напрямку. Як правило, працівники поважного віку через застарілі уявлення про шкідливий вплив випромінювання від монітору комп'ютера стають неконкурентоспроможними на ринку праці.

Ще один недолік цифровізації – збільшення рівня безробіття внаслідок автоматизації, роботизації виробництва. Для роботодавця ж цей показник (автоматизація виробничих процесів), навпаки, стає перевагою, оскільки



роботодавець завжди зацікавлений у зменшенні кількості кадрів, адже подекуди простіше працювати з, умовно кажучи, трьома продуктивними працівниками, які виконують роботу якісно, в строки і приносять прибуток роботодавцю, ніж дисциплінувати тридцять співробітників, продуктивність яких кульгає, є сумнівною.

Нам імпонує позиція авторського колективу монографічного дослідження «Трансформація соціально-трудої сфери в умовах цифровізації економіки» за науковою редакцією О.Ф. Новікової, які з-поміж низки ризиків цифровізації виділяють «деградацію розумових здібностей через зниження мозкової діяльності в результаті використання пошукових онлайн-систем для вирішення будь-яких завдань, у тому числі в процесі навчання. Можливість отримати відповідь на будь-яке запитання за декілька хвилин знижує креативність молоді та дітей, а готові рішення, прилади та шаблони дій формують шаблонне мислення» [5, с. 161]. Дійсно, з одного боку, інтернет-підказки призводять до застосування в роботі шаблонів, якщо йдеться, приміром, про роботу фахівця юридичного профілю. До всього, в інтернеті можна натрапити на сумнівні консультації псевдо-юристів. Фаховий юрисконсульт витратить немало часу в інтернет-мережі, щоб віднайти необхідну інформацію, адаптувати матеріал до конкретної правової ситуації, тобто дослідить вже наявну судову практику, вчитається в коментарі колег, зробить власні висновки та, врешті-решт, підвищить у такий спосіб свою кваліфікацію, тобто, навпаки, увімкне мозкову активність.

Слід констатувати, що діджиталізація у сфері праці лише набирає обертів на теренах України. Водночас, існують прогалини у сфері належного нормативно-правового регулювання процесів цифровізації, окремі з яких можуть бути усунені за рахунок локальної нормотворчості.

Таким чином, на сторінках цієї наукової публікації авторка пропонує визначення цифрових трудових правовідносин, окреслює окремі переваги та недоліки (ризик) процесу діджиталізації у сфері праці. Серед пропозицій практичної спрямованості, що на часі з огляду на цифрові трансформації сучасного підприємства з автоматизацією процесів праці: 1) рекомендується на кожному підприємстві, в установі, організації розробляти Положення про електронний кадровий документообіг, в тексті якого доцільно визначитися зі способами та засобами для обміну кадровою інформацією (електронна пошта; Viber, Telegram, WhatsApp та інші месенджери; Facebook та інші соціальні мережі; Zoom, Microsoft Teams та інші корпоративні платформи); 2) запропоновано розробляти Порядок використання комп'ютерних програм кадрової документації конкретного підприємства, установи, організації.

### Список літератури

1. Кодекс законів про працю України: Закон УРСР від 10.12.1971 р. № 322-VIII. URL: <https://zakon.rada.gov.ua/laws/show/322-08#Text> (дата звернення: 10.02.2023).

2. Про електронні документи та електронний документообіг: Закон України від 22.05.2003 р. № 851-IV. URL: <https://zakon.rada.gov.ua/laws/show/851-15#Text> (дата звернення: 10.02.2023).

3. Порядок роботи з електронними документами у діловодстві та їх підготовки до передавання на архівне зберігання: наказ Міністерства юстиції України від 11.11.2014 р. № 1886/5. URL: <https://zakon.rada.gov.ua/laws/show/z1421-14#Text> (дата звернення: 10.02.2023).

4. Порядок використання комп'ютерних програм в органах виконавчої влади: постанова Кабінету Міністрів України від 10.09.2003р. № 1433. URL: <https://zakon.rada.gov.ua/laws/show/1433-2003-%D0%BF#Text> (дата звернення: 10.02.2023).

5. Трансформація соціально-трудової сфери в умовах цифровізації економіки: монографія / О.Ф. Новікова, Ю.С. Залознова, О.І. Амоша, О.О. Хандій, Н.А. Азьмук, Я.В. Остафійчук, Л.Л. Шамілева, О.В. Панькова, І.М. Новак, А.Д. Шастун, О.Ю. Касперович, О.В. Іщенко, Я.Є. Красуліна, Л.П. Амелічева, В.В. Компанієць; за наук. ред. О.Ф. Новікової; НАН України, Ін-т економіки пром-сті. Київ, 2022. 385 с.

## ОСОБЛИВОСТІ ПРАВОВОГО СТАТУСУ ВНУТРІШНЬО ПЕРЕМІЩЕНИХ ОСІБ

**Панфілова Ю. М.**

кандидат юридичних наук, доцент,  
Директор навчально-наукового юридичного інституту  
Київського міжнародного університету

**Ярошенко А. П.**

здобувач 1 курсу третього рівня вищої освіти  
спеціальності право Київського міжнародного університету

Відповідно до міжнародно-правових стандартів забезпечення прав внутрішньо переміщених осіб є сукупністю принципів і норм міжнародного права, втілених у міжнародно-правових угодах щодо прав внутрішньо переміщених осіб, до яких прагне будь-яка цивілізована держава, як член світового співтовариства [4, с. 126]. У вузькому значенні – це заснований на нормах міжнародного права порядок дій, спрямованих на гарантування, захист, охорону прав і свобод внутрішньо переміщених осіб, а також відновлення цих прав міжнародними та національними органами.

Окремої міжнародної конвенції щодо прав внутрішньо переміщених осіб не існує. Основними міжнародними стандартами щодо прав і свобод внутрішньо переміщених осіб є Керівні принципи з питання переміщення осіб в середині країни, розроблені представником Генерального секретаря Організації Об'єднаних Націй з питань внутрішньо переміщених осіб за вимогою держав-членів ООН для розроблення відповідної нормативної бази щодо внутрішнього переміщення. Керівні принципи роз'яснюють міжнародні правові норми, особливо щодо міжнародного права прав людини і міжнародного гуманітарного права, які найбільше стосуються ситуацій внутрішнього переміщення [1].

Сучасна доктрина прав людини не передбачає пріоритетності будь-якого з прав, однак з точки зору теоретичного дослідження варто відзначити, що право на свободу переміщення як природне і невідчужуване право людини виступає у якості індикатора свободи особи.

Правовий статус внутрішньо переміщених осіб визначає Закон України «Про забезпечення прав і свобод внутрішньо переміщених осіб» [3]. Цей Закон відповідно до Конституції та законів України, міжнародних договорів України, згода на обов'язковість яких надана ВРУ, встановлює гарантії дотримання прав, свобод та законних інтересів внутрішньо переміщених осіб.

Стаття 1 Закону зазначає, що внутрішньо переміщеною особою є громадянин України, іноземець або особа без громадянства, яка перебуває на території України на законних підставах та має право на постійне проживання в Україні, яку змусили залишити або покинути своє місце проживання у результаті або з метою уникнення негативних наслідків збройного конфлікту, тимчасової

окупації, повсюдних проявів насильства, порушень прав людини та надзвичайних ситуацій природного чи техногенного характеру [3].

Відповідно до ч. 1 ст. 9 Закону: внутрішньо переміщена особа має право на: єдність родини; сприяння органами державної виконавчої влади, органами місцевого самоврядування та суб'єктами приватного права у пошуку та возз'єднанні членів сімей, які втратили зв'язок внаслідок внутрішнього переміщення; інформацію про долю та місцезнаходження зниклих членів сім'ї та близьких родичів; безпечні умови життя і здоров'я; достовірну інформацію про наявність загрози для життя та здоров'я на території її покинутого місця проживання, а також місця її тимчасового поселення, стану інфраструктури, довкілля, забезпечення її прав і свобод; створення належних умов для її постійного чи тимчасового проживання; оплату вартості комунальних послуг, електричної та теплової енергії, природного газу в місцях компактного поселення внутрішньо переміщених осіб (містечках із збірних модулів, гуртожитках, оздоровчих таборах, будинках відпочинку, санаторіях, пансіонатах, готелях тощо) за відповідними тарифами, встановленими на такі послуги та товари для населення; забезпечення органами державної виконавчої влади, органами місцевого самоврядування та суб'єктами приватного права можливості безоплатного тимчасового проживання (за умови оплати особою вартості комунальних послуг) протягом шести місяців з моменту взяття на облік внутрішньо переміщеної особи; для багатодітних сімей, осіб з інвалідністю, осіб похилого віку цей термін може бути продовжено; сприяння у переміщенні її рухомого майна; сприяння у поверненні на попереднє місце проживання; забезпечення лікарськими засобами у випадках та порядку, визначених законодавством; надання необхідної медичної допомоги в державних та комунальних закладах охорони здоров'я; влаштування дітей у дошкільні та загальноосвітні навчальні заклади; отримання соціальних та адміністративних послуг за місцем перебування; проведення державної реєстрації актів цивільного стану, внесення змін до актових записів цивільного стану, їх поновлення та анулювання за місцем перебування; безкоштовний проїзд для добровільного повернення до свого покинутого постійного місця проживання у всіх видах громадського транспорту у разі зникнення обставин, що спричинили таке переміщення; отримання гуманітарної та благодійної допомоги; інші права, визначені Конституцією та законами України [3].

Серед ознак, що характеризують внутрішньо переміщених осіб можна виділити наступні:

- вони є фізичними особами;
- мають громадянство України;
- можуть не мати громадянства України, проте перебувають і постійно проживають на території України на законних умовах;
- під час зміни місця проживання не перетинають державний кордон України.
- змушені залишити своє місце проживання у результаті надзвичайних ситуацій [4, с. 127].

Систематика прав і обов'язків внутрішньо переміщених осіб зумовлена структурою сутнісного змісту прав людини та негативних і позитивних обов'язків держави, які впливають із функції держави щодо їх захисту. Вертикальна структура прав людини визначає, що державне втручання має бути насамперед щодо поновлення правового становища внутрішньо переміщених осіб, оскільки той факт, що ці особи були вимушені у силу військового конфлікту та реальної і невідвортної загрози їх переслідування та потенційного вбивства з боку окупаційних структур управління, не звільняє Україну від відповідальності за те, чого таке становище стало можливим взагалі. Це впливає із сучасного розуміння нації-держави, легітимність якої ґрунтується на політичній інтеграції та забезпеченні балансу інтересів в багатоукладному суспільстві [2, с. 10].

У цьому відношенні є важливою юриспруденція Конституційного Суду, який вказав наступне: «...держави, виконуючи свій головний обов'язок – утвердження і забезпечення прав і свобод людини (частина друга статті 3 Конституції України) – повинна не тільки утримуватися від порушень чи непропорційних обмежень прав і свобод людини, але й вживати належних заходів для забезпечення можливості їх повної реалізації кожним, хто перебуває під її юрисдикцією. З цією метою законодавець та інші органи публічної влади мають забезпечувати ефективне правове регулювання, яке відповідає конституційним нормам і принципам, та створювати механізми, необхідні для задоволення потреб та інтересів людини. При цьому посилену увагу має бути зосереджена на особливо вразливих категоріях осіб...» [2, с. 11].

Міжнародне співтовариство нині виходить з обов'язковості дотримання основоположних прав і свобод людини у захисті переміщених осіб. Ратифікуючи договори з прав людини, держави зобов'язуються здійснювати права, закріплені в даних документах у межах своїх юрисдикцій. Сьогодні наразі, внутрішньо переміщені особи, зіткнулися з проблемою здійснення своїх прав, гарантованих Конституцією України, в тому числі виборчих прав, трудових та соціальних прав, захисту права власності, відновлення втрачених ідентифікуючих документів тощо. Незважаючи на прийнятий Закон України «Про забезпечення прав і свобод внутрішньо переміщених осіб», чинне законодавство недосконале та не містить належних і ефективних правових, зокрема, організаційних і процедурних механізмів забезпечення прав внутрішньо переміщених осіб, що негативно впливає на стан національної безпеки України.

### Список літератури

1. Керівні принципи з питань внутрішнього переміщення. URL: <chrome-extension://efaidnbnmnibpcjpcglclefindmkaj/https://www.ohchr.org/sites/default/files/Documents/Issues/IDPersons/GPUkrainian.pdf>. (дата звернення: 08.03.2023).
2. Права внутрішньо переміщених осіб: навчальний посібник / С. Б. Булеца, О. І. Котляр, Я. В. Лазур та ін.; за заг. ред.: д-ра юрид. наук, проф. О. Я. Рогача; д-ра юрид. наук, проф. М. В. Савчина. Ужгород: РІК-У, 2017. 436 с.

3. Про забезпечення прав і свобод внутрішньо переміщених осіб»: Закон України. *Відомості Верховної Ради*. 2015. № 1. Ст. 1.

4. Цимбалістий Т., Блащак А. Правовий статус внутрішньо переміщених осіб в Україні. *Актуальні проблеми правознавства*. 4 (20)/2019. С. 126–130.

## **СУТНІСТЬ УПРАВЛІННЯ ОРГАНІЗАЦІЙНИМИ КОМУНІКАЦІЯМИ**

**Власюк Єлізавета Олександрівна,**  
аспірантка кафедри маркетингу та логістики  
Сумського національного аграрного університету

**Стоволос Надія Борисівна,**  
к.е.н., доцентка кафедри  
публічного управління та адміністрування  
Сумського національного аграрного університету

Управління організаційними комунікаціями – це створення комунікаційної системи та ділового спілкування в організації, яке передбачає спілкування комунікаторів різного рівня, які відіграють різні ролі в процесі трансакцій. Функції управління організаційними комунікаціями: постановка цілей, координація, мотивація та контроль комунікаційної діяльності.

Суб'єктом комунікаційного менеджменту організації виступає система менеджменту (управління) організації – це менеджери різних рівнів (від вищого керівництва, до нижчого рівня управління).

З одного боку, організаційна комунікація – це процес спілкування суб'єктів у процесі праці, який здійснюється через спілкування учасників, які мають певні умови і виконують свої ролі.

З іншого боку, організаційна комунікація має структуру, вона підкоряється правилам ієрархії, оскільки кожен з учасників комунікації має різний статус (високий, середній, низький) і тому встановлюються певні правила спілкування в організаціях, які встановлені у робочому процесі та проявляються в інформаційних потоках.

Організаційний розвиток через спілкування може здійснюватися на таких рівнях: внутрішньо організаційному, регіональному, національному, міжнародному. Під розвитком співробітників у цьому контексті розуміється вплив спілкування на розвиток професійних і особистісних якостей та самооцінки кожного співробітника організації. Ця робота виконується на міжособистісному та особистому рівнях. Організаційна комунікація, окрім зазначених вище ролей, є інструментом управлінського впливу, оскільки фактично є способом формування не лише діяльності, але й корпоративної культури, цінностей та стратегій.

У процесі спілкування на різних рівнях організації створюється комунікаційний потенціал як окремих співробітників, так і організації в цілому. Дуже важливо, щоб комунікація потребувала розробки інструментів управління. Під організаційним комунікаційним менеджментом розуміється сукупність постійних цілеспрямованих управлінських впливів на внутрішні та зовнішні процеси інформаційного обміну та неінформаційних комунікацій, що

забезпечують задоволення комунікаційних потреб і реалізацію довгострокових інтересів розвитку бізнесу.

Управління організаційними комунікаціями здійснюється за такими принципами: орієнтація на стратегічні цілі організації; спадкоємність методів і стратегій управління на всіх рівнях організаційного та службового розвитку; взаємозв'язок розвитку внутрішньої та зовнішньої комунікації; розмежування юрисдикцій; безперервний характер і зворотній зв'язок. Комунікаційний менеджмент в організації характеризується спрямованим впливом на її діяльність.

Поряд з класичними функціями спілкування – контролю, мотивації, емоційного вираження, передачі інформації – можна виділити специфічні функції. Так Г.Г. Почепцов [1] зазначає, що ефективність комунікаційного менеджменту розглядається як результат якісного наповнення старих завдань управління новим змістом і виконання ряду наступних спеціальних завдань у використанні нових технологій управління, маркетингу, інноваційної активності економічних систем.

Серед напрямків діяльності, запропонованих Г.Г. Почепцовим [2]: інтеграція, встановлення контакту, культура, освіта, самопрезентаційна робота. Не заперечуючи важливості запропонованих заходів, ми, однак, вважаємо, що їх слід розглядати з двох аспектів: як вони стосуються організації в цілому, і як вони спрямовані на кожного окремого працівника організації. Важливо виділити дві групи видів діяльності, доданих до традиційного переліку, відповідно до двох основних комунікаційних видів діяльності, згаданих вище – організаційного розвитку та розвитку співробітників.

Дані групи функцій – це інформація, яка включає інформування про результати діяльності та програми організації, інформаційне забезпечення життєдіяльності організації; адміністративна, для забезпечення адміністрування та управління обов'язками персоналу та структурних підрозділів; інтегративна, сприяє, з одного боку, інтеграції співробітників і створенню єдиної культури спілкування, а з іншого боку, включенню організації в загальні структури і спілкування; регулююча передбачає сприяння та налагодження нормальної діяльності організації та спрямування її розвитку.

### **Список літератури:**

1. <http://socium.ge/downloads/komunikaciisteoria/pochepcov%20teoria%20komunikacii.pdf>
2. Почепцов Г.Г., Чукут С.А. Інформаційна політика: Навч. посіб. для студентів ВНЗ, аспірантів, викладачів. – 2-ге вид., стер. – К., 2008. – 663 с.



## ПЕРСОНАЛ-ТЕХНОЛОГІЇ У СИСТЕМІ УПРАВЛІННЯ ПЕРСОНАЛОМ ПІДПРИЄМСТВА

**Магас Наталія Василівна**

к.е.н., доц., заступник завідувача кафедри менеджменту, економіки та туризму  
Львівського інституту ПрАТ «ВНЗ «МАУП»

Успіх будь-якого підприємства різних форм власності, фінансових потужностей залежить від співробітників, які використовують свої вміння та знання для досягнення стратегічних цілей діяльності. Від компетенції, кваліфікації, мотивації, прагнення до навчання та саморозвитку, критичного та об'єктивного мислення залежить ефективність діяльності підприємства у майбутній перспективі. Саме люди, які працюють на підприємстві можуть спрогнозувати ризики та загрози, які виникають у процесі здійснення господарської діяльності, знайти способи їх вирішення та усунення.

Успішна робота підприємства залежить від залучення у діяльність висококваліфікованих працівників, правильного планування потреби у людських ресурсах, розрахунку вартості персоналу та його навчання, отримання чистого прибутку у втому обсязі на який розраховував менеджмент підприємства.

Леонова С.В. пропонує розглядати: «під технологією управління персоналом сукупність прийомів, способів, форм і методів впливу на персонал у процесі його наймання, використання, розвитку та звільнення з метою отримання найкращих результатів трудової діяльності» [1].

Перевагою використання персонал-технологій над кадровими є максимальна оптимізація та підвищення продуктивності праці персоналу, реалізація поставлених завдань, пошук мотиваційних стимулів до саморозвитку та професійного зростання кожного працівника на підприємстві.

На керуючу систему управління персоналом впливають зовнішні чинники, а саме:

- стан ринку праці;
- відповідність вмінь та знань працівників кваліфікації;
- рівень соціального захисту населення;
- національні та культурні особливості;
- рівень базової освіти;
- грамотність населення та бажання навчатися;
- дисциплінованість працівників;
- духовні цінності тощо.

Підсистема управління персоналом включає такі складові:

1. Прогнозування та планування потреби у персоналі.
2. Формування системи підбору та найму персоналу.
3. Аналіз та оцінка вмінь та знань персоналу отриманій кваліфікації.
4. Системне навчання та підвищення кваліфікації персоналу.
5. Ротація персоналу.

6. Системна мотивація та стимулювання персоналу.
7. Облік та аудит персоналу.
8. Соціальне забезпечення.
9. Соціально-трудове партнерство.
10. Інформаційне забезпечення управління трудовими ресурсами.

*Таблиця 1*

Результати впровадження персонал-технологій у господарській діяльності підприємства

Розвиток та самонавчання працівників
Оптимальне співвідношення між кількістю та якістю персоналу
Створення дієвої системи формування кадрового потенціалу
Створення умов для розвитку та реалізації персоналу
Мінімізація витрат часу та фінансових для здійснення управління персоналом
Високий рівень вмотивованості персоналу
Успішні результати діяльності
Стабільний колектив, який має стимули до самовдосконалення
Досягнення стратегічних цілей розвитку підприємства

Варто наголосити, що для багатьох підприємств досить поширеною проблемою є пошук кваліфікованих спеціалістів, які мають професійний та трудовий досвід та хорошу репутацію.

Досліджуючи новий напрям в управління персоналом підприємства персонал-технології, більшість науковців пропонують їх об'єднувати у такі групи:

Перша група - персонал-технології позикової праці;

Друга група - навчальні та освітні персонал-технології;

Третя група - персонал-технології підбору та найму персоналу;

Четверта група - персонал-технології підвищення ефективності роботи персоналу;

П'ята група - персонал-технології з контролю та якості праці персоналу;

Шоста група - інформаційні персонал-технології.

Перша група персонал-технології позикової праці полягає в управлінні персоналом та використанні основних таких принципів як оптимальність та гнучкість. Ця група використовує лізинг персоналу та аутстафінг.



*Рис. 1. Сучасні персонал-технології найбільш використовувані на підприємствах*

Отже, управління персоналом полягає у застосуванні кадрових технологій для впливу на працівників, щоб підвищити їхню продуктивність праці та мотивувати працівників до самовдосконалення.

Наголошуємо, що тільки потенціал людини, як інтелектуальний так і трудовий може гарантувати підприємству безпеку, стабільність розвитку, конкурентоспроможність, прибутковість та досягнення стратегічних цілей діяльності.

#### **Список літератури:**

1. Леонова С.В. Роль внутрішнього маркетингу у розвитку кадрової функції промислового підприємства / С.В. Леонова. [Електронний ресурс]. – Доступний з <http://ena.lp.edu.ua:8080/bitstream/ntb/16782/1/149-Leonova-243-244.pdf>.
2. Хміль Ф. І. Управління персоналом: навч. посібник / Ф. І. Хміль. – К.: Видавничий центр "Академія", 2006. – 488 с.
3. Формування та використання інтелектуального капіталу. Наукове видання/ Гавкалова Н.Л., Маркова Н.С. – Харків: Вид. ХНЕУ, 2008. – 119 с.

## АКТУАЛЬНІ ПРОБЛЕМИ ВПРОВАДЖЕННЯ КОРПОРАТИВНОЇ СОЦІАЛЬНОЇ ВІДПОВІДАЛЬНОСТІ

**Мостенська Тетяна Геннадіївна**

кандидат екон. наук, доцент

Національний авіаційний університет

**Рихлівський Максим Олегович**

аспірант,

Національний авіаційний університет

**Анотація.** В статті розглянуті актуальні питання впровадження корпоративної соціальної відповідальності в практику діяльності та стратегічного планування компаній. Визначені основні напрями реалізації корпоративної соціальної відповідальності та реакція стейкхолдерів на впровадження корпоративної соціальної відповідальності.

**Ключові слова:** корпоративна соціальна відповідальність, етика бізнесу

Корпоративна соціальна відповідальність (КСВ) виступає одним із інструментів, що створює привабливість коимпанії для внутрішніх і зовнішніх стейкхолдерів: персоналу, споживачів, постачальників, інвесторів і впливає на ефективність бізнесу.

Корпоративна соціальна відповідальність являє собою форму саморегулювання, яка відображає відповідальність бізнесу та його відданість справі сприяння благополуччю співтовариств та суспільства за допомогою різноманітних екологічних та соціальних заходів [1].

Соціальна відповідальність визначається як можливість досягнення комерційного успіху засобами, які поважають етичні цінності, людей, спільноту та довкілля, тому для реалізації принципів КСВ важливо, щоб реалізація КСВ не відбувалась як разовий захід, що впровадила компанія для підвищення іміджу на ринку, а як системний процес, що дозволяє впроваджувати практики КСВ в діяльність компанії на постійних засадах.

Компанії можуть реалізувати чотири види КСВ: екологічні ініціативи, благодійність, етичні трудові практики, волонтерські проекти.

Компания может реализовать четыре вида КСО: экологические инициативы, благотворительность, этические трудовые практики и волонтерские проекты.

Останнім часом стейкхолдери сприймають компанії не лише за показниками прибутковості, але звертають все більшу увагу на те, яким чином діяльність компанії впливає на оточуюче середовище, суспільство, економіку

регіону та країни. З огляду на це КСВ демонструє позиції компанії та її бізнесу ставлення до суспільства та формує сприйняття компанії ним.

Корпоративна соціальна відповідальність може реалізовуватись через екологізацію виробництва, що мінімізує негативний вплив на довкілля; через створення належних умов на робочих місцях та запровадження корпоративної культури, що передбачає повагу та етичне ставлення до співробітників; через впровадження соціально-етичного маркетингу як обов'язкового елементу ведення бізнесу та ін.

У сучасних умовах успіх компаній дедалі частіше визначається питаннями етичного ведення бізнесу. Соціально відповідальні компанії в основі свого стратегічного розвитку встановлюють організаційні цінності та етичні норми. При впровадженні корпоративної соціальної відповідальності такі компанії передбачають довгострокові дії, спрямовані як на внутрішнє, так і на зовнішнє середовище.

У багатьох наукових публікаціях розглядається питання щодо необхідності включення КСВ у бізнес-стратегію фірми [2-8].

В проведених дослідженнях визначено, що КСВ сприяє покращенню сприйняття компанії на ринку, що, відповідно, сприяє зростанню ринкової вартості компанії і залученню нових клієнтів [9-10].

Крім того, практики КСВ позитивно впливають на персонал. У компаніях, які впровадили КСВ у свою діяльність, значно нижча плинність персоналу, що сприяє зростанню продуктивності персоналу і ефективності компанії, а на ринку праці більша привабливість таких компаній. Доведено, що компанії, орієнтовані на впровадження КСВ, є більш привабливими як для споживачів, так і для постачальників.

Крім того, компанії, що орієнтовані у своїй діяльності на КСВ є більш привабливими для інвесторів. Відкритість ведення бізнесу та фінансової звітності таких компаній дозволяє визначити ключові чинники їх успіху і дозволяє залучати інвесторів до реалізації проєктів компанії.

Інституційна теорія КСВ стверджує, що компанії при веденні бізнесу повинні відповідати соціальним нормам ділового середовища, оскільки вони не можуть вижити без певного рівня зовнішнього соціального схвалення. Це пояснюється тим, що корпоративна соціальна відповідальність є реакцією на соціальний тиск, відповіддю на потреби та очікування зацікавлених сторін, орієнтацією суспільства на заходи щодо зменшення негативного тиску на навколишнє середовище та соціальні потреби суспільства.

**Висновки.** Існування багатьох методів впровадження КСВ в діяльність компанії буде мати успіх, якщо КСВ вбудовується у стратегію її розвитку. КСВ повинна стати частиною культури компанії при веденні бізнесу і ставленні до стейкхолдерів. При цьому дуже важливо, щоб і в місію компанії, і в її стратегічні цілі були імплементовані принципи КСВ.

Особливо важливо для українських компаній в умовах війни впроваджувати практику КСВ у власну діяльність. Українські споживачі з

більшою прихильністю ставляться до компаній, що орієнтовані на підтримку ЗСУ.

### Література

1. Nadia Reckmann. What Is Corporate Social Responsibility? *Business News Daily* 21 feb 2023 p. <https://www.businessnewsdaily.com/4679-corporate-social-responsibility.html>
2. Belu, C. & Manescu, C. (2013). Strategic Corporate Social Responsibility and economic performance. *Applied Economics*, 45 (19), 2751-2764.
3. Lankoski, L. (2009). Differential economic impacts of corporate responsibility issues. *Business and Society*, 48 (2), 206-224
4. Jenkins, R. (2005). Globalization, Corporate Social Responsibility and poverty. *International Affairs*, 81 (3), 525-540.
5. Lundgren, T. (2011). A Microeconomic Model of Corporate Social Responsibility. *Metroeconomica* 62, (1), 69-95.
6. McWilliams, A. & Siegel, D.S. (2001). Corporate Social Responsibility: A theory of the firm perspective. *The Academy of Management Review*, 26 (1), 117-127.
7. Pomeroy, A. & Dolnicar, S. (2009). Assessing the prerequisite of successful CSR implementation: Are consumers aware of CSR initiatives? *Journal of Business Ethics*, 85 (2), 285-301.
8. Siegel, D.S. & Vitaliano, D.F. (2007). An empirical analysis of the strategic use of Corporate Social Responsibility. *Journal of Economics and Management Strategy*, 16 (3), 773-792.
9. Bagnoli, M. & Watts, S.G. (2003). Selling to socially responsible consumers: Competition and the private provision of public goods. *Journal of Economics and Management Strategy*, 12 (3), 419-445.
10. Margolis, J.D., Elfenbein, H.A., & Walsh, J.P. (2007). Does it pay to be good? A metaanalysis and redirection of research on the relationship between corporate social and financial performance. Working Papers. Harvard Business School, July.

## **РОЗВИТОК МОДЕЛІ ПАРТИСИПАТИВНОГО УПРАВЛІННЯ У ЗАКЛАДАХ ЗАГАЛЬНОЇ СЕРЕДНЬОЇ ОСВІТИ В УКРАЇНІ**

**Нестерова Катерина Сергіївна,**  
кандидат економічних наук, доцент,  
Міжнародний гуманітарний університет

**Анісімов Віталій Анатолійович,**  
здобувач третього (освітньо-наукового) рівня вищої освіти,  
Міжнародний гуманітарний університет

Ефективне відновлення економіки України неможливо розглядати без забезпечення якісного розвитку галузі освіти, яка стикнулася з додатковими викликами внаслідок повномасштабної військової агресії РФ. Одним із важливих елементів інтеграції України у європейський освітній простір є залучення стейкхолдерів до прийняття управлінських рішень. Така концепція партисипативного управління є продовженням реформи децентралізації освіти, складовою інноваційного розвитку управлінських процесів у галузі освіти [1].

Незважаючи на те, що сама концепція партисипативного управління не є новою, дослідження необхідності її впровадження у галузі освіти залишаються актуальними, набувають розвитку різноманітніші контексти.

Колісніченко Н., Коваль Г. зазначають, що «партисипативне управління (управління участі, управління за участі) – це практика розширення можливостей працівників брати участь у прийнятті рішень в організації» [2, с. 106]. Однак партисипативне управління в освіті доцільно розглядати більш узагальнено, залучаючи не лише робітників (вчителів), але і самих школярів, батьків, інвесторів, потенційних роботодавців (для здобувачів вищої освіти), грантових фондів, представників громад тощо.

Тому, незважаючи на те, що класична модель партисипативного управління у менеджменті базується на залученні працівника, сучасний стан функціонування закладів освіти потребує залучення більшої кількості стейкхолдерів до управління.

Радиш О.Ю. вважає, що партисипативне управління закладом освіти передбачає комплексний підхід до управління розвитком людського потенціалу [3].

В умовах збройної агресії РФ розвиток моделі партисипативного управління у закладах загальної середньої освіти в Україні сприятиме покращенню їх ресурсного забезпечення, швидкій адаптації до вимог зовнішнього середовища. Проте партисипативне управління має і недоліки, до яких, на нашу думку, слід віднести: «розмежування» відповідальності, найчастіше за все, відсутність дієвої системи нагляду, переважання ідей соціальної справедливості, а не прибутковості тощо.

Мокоена С. до перешкод при реалізації партисипативного управління у закладах освіти відносить відсутність довіри між стейкхолдерами [4]. Тому, на його думку, поряд з впровадженням партисипативного управління слід розробити програму підтримки довіри та взаємодії між стейкхолдерами.

Таким чином, конкурентоспроможна модель управління закладом загальної середньої освіти в умовах сьогодення передбачає його відкритість, залучення стейкхолдерів внутрішнього та зовнішнього середовища до прийняття управлінських рішень. Однак така модель потребує розробки чіткого механізму взаємодії стейкхолдерів, державного сприяння та підтримки і подальших досліджень щодо методики її впровадження та оцінки ефективності.

#### Список літератури:

1. Максименко О. Інновації в управлінні шкільною освітою у глобалізованому світі. *Український Педагогічний журнал*. 2023. № 4. С. 32 – 44.
2. Колісніченко Н., Коваль Г. Партисипативне управління в галузі освіти: сутність, особливості, тенденції формування і реалізації. *Актуальні проблеми державного управління*. 2021. № 3(84). С. 105 – 109.
3. Радиш О.Ю. Модель розвитку навчального закладу та технологія її впровадження. *Theory and methods of educational management*. 2015. № 2(16). URL: [http://umo.edu.ua/images/content/nashi\\_vydanya/metod\\_upr\\_osvit/v\\_18/13-%D0%A0%D0%B0%D0%B4%D1%8B%D1%88.pdf](http://umo.edu.ua/images/content/nashi_vydanya/metod_upr_osvit/v_18/13-%D0%A0%D0%B0%D0%B4%D1%8B%D1%88.pdf) (дата звернення: 10.03.2023 р. ).
4. Mokoena S. Effective Participative Management: Does It Affect Trust Levels of Stakeholders in Schools? *Journal of Social Sciences*. 2012. URL: [file:///C:/Users/ZenBook/Downloads/Effective\\_Participative\\_Management\\_Does\\_It\\_Affect\\_.pdf](file:///C:/Users/ZenBook/Downloads/Effective_Participative_Management_Does_It_Affect_.pdf) (дата звернення: 10.03.2023 р. ).



## **PROGNOSTIC FACTORS OF HEMORRHAGIC COMPLICATIONS IN PATIENTS WITH A SEVERE COURSE OF ACUTE PANCREATITIS**

**Ihor Kolosovych**

Doctor of Sci (Med), Professor,  
Head of Department of Surgery №2  
BOGOMOLETS NATIONAL MEDICAL UNIVERSITY,  
c. Kyiv, Ukraine

**Ihor Hanol**

PhD (Med), Associate Professor of Department of Surgery №2  
BOGOMOLETS NATIONAL MEDICAL UNIVERSITY,  
c. Kyiv, Ukraine

A feature of the severe condition of acute pancreatitis is the high risk of complications occurring in 50% of patients [1]. The most dangerous are thrombohemorrhagic complications and erosive bleeding, with late diagnosis of which mortality can reach more than 85% [2]. The causes of erosive bleeding may be the result of ruptures of the mucous membrane in the cardioesophageal junction (Mallory-Weiss syndrome), acute erosions and ulcers of the digestive tract, as well as arising from vessels feeding the pancreas, usually in the purulent phase, sequestration and melting of necrotized parenchyma of the organ and parapancreatic tissue [3]. Sources of erosive bleeding are usually large arteries and venous trunks. Also, there is the development of erosive bleeding in the postoperative period in 3.5-8.5% of patients with acute pancreatitis [4]

**The aim** of the study was to determine early diagnostic criteria for the onset and development of bleeding in acute pancreatitis.

**Materials and methods.** The results of treatment of 82 patients with severe acute pancreatitis were analyzed. The patients were divided into the main group (with bleeding) (30 people) and the comparison group (without bleeding) (52 people). All patients were determined the following parameters of the coagulation system: fibrinogen content in plasma, international normalized ratio, prothrombin time and activated partial thromboplastin time, activity of tissue plasminogen activator (PLAT), activator inhibitor type-1 and the level of excessive thrombin-antithrombin III complex (TAT). Patients were also tested for intra-abdominal pressure (IAP) and the activity of pancreatic enzymes ( $\alpha$ -amylase) in the contents of the abdominal cavity in the case of surgery.

The evaluation of the results was performed on the day of bleeding in patients of the main group, and on the 14th day after the disease in patients of the comparison group (corresponding to the average day of bleeding in the main group).

**Results of the research.** The PLAT activity and the level of TAT in the main group is of normative value and it is vital for the group of individuals who are in the range of norms, as well as candidates for early markers for the diagnosis of bleeding. From the ROC analysis, the analysis determined the informativeness of the proponent indicators in the predicted bleeding. For PLAT activity the area under the ROC-curve (AUROC) become 0.942 (95% CI 0.889-0.995;  $p = 0.001$ ), the point of change is 4.5 IU/ml, for the TAT area under the ROC-curve (AUROC) it becomes 0.945 (95% DI 0.871-0.998;  $p = 0.001$ ), the change point is 11.5 ng/ml. There was no statistically significant difference between the values of IAP and the level of  $\alpha$ -amylase activity in the contents of the abdominal cavity, and IAP was increased in both groups, but in patients of the main group this indicator was higher ( $16.5 \pm 3.6$  mm Hg against  $12.1 \pm 1.9$  mm Hg) ( $p > 0.05$ ). The level of  $\alpha$ -amylase activity in the contents of the abdominal cavity was also increased in both groups and was in patients of the main group  $771.7 \pm 188.7$  U/L and the comparison group -  $311.2 \pm 288.4$  U/L ( $p > 0.05$ ).

**Conclusions.** Severe acute pancreatitis is characterized by hemocoagulation disorders and can be complicated by the development of bleeding in 36.6% of cases. The main source of bleeding in severe acute pancreatitis are erosive-ulcerative lesions of the gastrointestinal tract (19.5% of patients), the development of which can be explained by the stress of the destructive process in the pancreas and concomitant severe endogenous intoxication. In patients with severe acute pancreatitis, the level of PLAT activity  $\geq 4.5$  IU/ml (sensitivity 90.2%, specificity 83.3%) and / or the level of TAT  $\geq 11.5$  ng/ml (sensitivity 92.2%, specificity 83.3%) can be considered as a probable predictor of bleeding.

#### References:

1. Roberto Rasslan, Fernando da Costa Ferreira Novo, Alberto Bitran, Edivaldo Massazo Utiyama, Samir Rasslan. Management of infected pancreatic necrosis: state of the art. Rev Col Bras Cir. 2017 Oct; 44(5): 521-9 doi: 10.1590/0100-69912017005015
2. Mamoon Ur Rashid, Saeed Ali, Akriti Gupta Jain, Neelam Khetpal, Ishtiaq Hussain, Sundas Jehanzeb, Waqas Ullah, Sarfraz Ahmad. Pancreatic necrosis: Complications and changing trend of treatment. World J Gastrointest Surg. 2019 Apr 27; 11(4):198-217. doi: 10.4240/wjgs.v11.i4.198
3. Kolosovych IV, Hanol IV. Hemocoagulation factors of hemorrhagic complications in acute pancreatitis. Fiziol. Zh. 2022; 68(1): 56-61. <https://doi.org/10.15407/fz68.01.056>
4. Vikas Gupta, Pradeep Krishna, Rakesh Kochhar, Thakur Deen Yadav, Venu Bargav, Asheesh Bhalla, Naveen Kalra, Jai Dev Wig. Hemorrhage complicating the course of severe acute pancreatitis. Ann Hepatobiliary Pancreat Surg. 2020 Aug 31; 24(3): 292-300. doi: 10.14701/ahbps.2020.24.3.292.

## СИНДРОМ ДРЕССЛЕРА

**Radchenko Anastasiia**  
ONMedU

Синдром Дресслера є частим ускладненням інфаркту міокарда, яке може проявлятися характерними симптомами "Трьох П": плевритом, пневмоніями та перикардитом.

Частота виникнення варіюється від 3 до 30% залежно від регіонів та супутніх хронічних патологій пацієнта.

Причиною виникнення синдрому Дресслера є аутоімунний процес аутосенсibiliзації до міокардіальних та перикардiальних антигенів, який прогресується після перенесеного великовогнищового інфаркту міокарда. Певне значення надається антигенним властивостям крові, що потрапила в перикардну порожнину

Симптоми виявляються через 2-4 тижні, але в ряді випадків, перебіг захворювання набуває затяжного характеру і ініціюється лише через кілька місяців. Зазвичай температура тримається в діапазоні субфебрильних значень, але в ряді випадків лихоманка повністю відсутня.

Характерним симптомом є артрична болючість суглобів, відчуття скутості у плечі-лопатковому зчленуванні, і невелика припухлість інших великих суглобів.

Виділяють наступні форми синдрому Дресслера:

- 1) Класична форма ( перикардiально-плеврально-пневмонічний синдром);
- 2) Атипова форма : шкірні прояви ( еритема та гіперемія) та ураження суглобів;
- 3) малосимптомні варіативні форми.

В лабораторних дослідженнях відзначається підвищення ШОЕ, лейкоцитоз, еозинофілія та підвищення рівня С-реактивного білка.

Також відзначається незначне підвищення МВ-фракція креатинфосфокінази (МВ-КФК), міоглобін, тропоніни).

При наявності перикардиту на ЕКГ визначаються дифузний підйом сегмента ST і, періодично, депресія сегмента PR, за винятком відведення aVR, в якому спостерігаються депресія ST і підйом PR. По мірі накопичення ексудату в порожнині перикарда може знизитися амплітуда комплексу QRS.

Нарентгенографії виявляють скупчення рідини в плевральній порожнині, міждолевий плеврит, розширення меж серцевої тіні, вогнищеві тіні в легенях.

Комп'ютерна або магнітно-резонансна томографія також виявляє рідину в порожнині плеври або перикарда і легенеvu інфільтрацію.

Стандартом лікування є глюкокортикоїди, рефрактерні до терапії НПЗП. Як правило, застосовують преднізолон (1 мг/кг/добу), хоча можна використовувати і інші препарати. При важкому рефрактерному до терапії НПЗП і глюкокортикоїдами рецидивуючому СД можуть використовуватися інші препарати, такі як колхіцин і метотрексат. Зокрема, колхіцин (1,0 мг/добу)

особливо ефективний при постперикардіотомічному синдромі. А також антикоагулянтна і симптоматична терапія.

### Література:

1. Український кардіологічний журнал. № 4.- 2008
2. Лекції з кардіології/Під. ред. Л. А. Бокерія, Є. З. Голухової. У 3 т. - Т.2. - М.: Видавництво НЦССГ ім. А. Н. Бакульова РАМН, 2001. - 288 с.
3. Гріффін Б., Тополя Е. - Кардіологія. 2008 - 112 с.
4. Левін А. М., Перикардит // Енциклопедичний словник Брокгауза і Ефрона: в 86 т. (82 т. і 4 дод.)
5. Фенотипи пневмоній: сучасний погляд на особливості етіології, діагностики та лікування хворих з негоспитальною пневмонією за наявності факторів ризику: навч. допомога. / Т. О. Перцева [та ін]; Держ. закл. «Дніпропетров. мед. акад. М-ва охорони здоров'я України». – Дніпро: Герда, 2017. – 103 с.
6. Основні клінічні синдроми в пульмонології: навчальний посібник для лікарів-інтернів за спец. «Загальна практика-сімейна медицина», «Внутрішні хвороби» / В. І. Кривенко, І. В. Непрядкіна, О. П. Федорова та ін.. — Запоріжжя: ЗДМУ, 2018. — 132 с.
7. Лоуренс Д. Р., Беніт П. Н. Клінічна фармакологія: в 2 т. / Пров. з англ. - М.: Медицина, 1991
8. Cervera R, Balasch J. The management of pregnant patients with antiphospholipid syndrome. *Lupus* 2004;13(9):683-7.
9. Graham GG, Scott KF, Day RO. Tolerability of paracetamol. *Drug Saf* 2005;28(3):227-40.
10. Thomas MC. Diuretics, ACE inhibitors and NSAIDs — the triple whammy. *Med J Aust* 2000;172:184-185.

# ПЛАЦЕНТАРНА НЕДОСТАТНІСТЬ ЯК БАЗОВА ПАТОЛОГІЯ УСКЛАДНЕНЬ ГЕСТАЦІЙНОГО ПЕРІОДУ

**Гальченко Людмила Вадимівна.,**  
студентка 5 курсу медичного факультету No2  
Буковинський державний медичний університет

**Цисар Юлія Василівна**  
Кандидат медичних наук,  
Доцент кафедри акушерства та гінекології  
Буковинський державний медичний університет

**Анотація:** Плацентарна недостатність – це стан, при якому відбувається збій ремоделювання судин плаценти, що призводить до збою плацентації, ацидозу та гіпоксемії плода. За останнє десятиріччя зросла зацікавленість щодо дослідження позазародкових утворень, в першу чергу – плаценти, а також її недостатності [5]. Найбільш поширеними наслідками цього стану для плода є обмеження внутрішньоутробного росту, недоношеність або, на жаль, загибель плода. З метою зменшення ризику захворюваності та смертності плоду, особливо при вагітності з високим ризиком, слід регулярно проводити пренатальний скринінг за допомогою доплерографічного ультразвуку, щоб збільшити шанси на виявлення та діагностику. Ця діяльність оглядає патофізіологію, оцінку та потенційне лікування плацентарної недостатності та підкреслює роль міжпрофесійної групи у лікуванні пацієнтів із цим станом.

**Ключові слова:** вагітність, плацентарна недостатність, матково-плацентарний кровотік.

Плацентарна недостатність пов'язана з різними акушерськими розладами, такими як преєклампсія та внутрішньоутробне обмеження росту, обидва з яких схильні до передчасних пологів, що є провідною причиною перинатальної захворюваності та смертності у всьому світі. Погана функція плаценти найчастіше описується терміном «плацентарна недостатність» у медичній спільноті; однак, одне дослідження підкреслило проблему відсутності стандартизованого визначення або консенсусу щодо патогномонічних ознак, що стосуються плацентарної недостатності [1]. Це створює багато проблем, коли йдеться про вивчення плацентарної недостатності в літературі, але загальне розуміння полягає в тому, що плацентарна недостатність – це процес, при якому відбувається поступове погіршення функціонування плаценти, внаслідок чого зменшується передача кисню та поживних речовин до плоду через плаценту, що завершується декомпенсованою гіпоксією та ацидозом [2]. Цей процес призводить до гіпоксемії плоду, яка потім стимулює зниження регуляції

метаболических потреб плода щодо збереження наявних поживних речовин, що призводить до обмеження внутрішньоутробного росту плода.

З гістопатологічної точки зору плацентарну недостатність можна визначити, коли є фіброз ворсин хоріона, тромбоз плаценти, плацентарний інфаркт, відкладення фібрину або зменшення кількості та площі ворсинчастого капілярного дерева [4]. Зауважимо, що інфаркти плаценти можуть бути нормальною знахідкою, оскільки вони спостерігаються приблизно у 25% вагітностей, що протікають у нормі; проте було показано, що збільшення інфаркту плаценти пов'язане з плацентарною недостатністю, а отже, і з внутрішньоутробним обмеженням росту (IUGR). Як магнітно-резонансна томографія, так і ультразвукове дослідження з метою визначення плацентарної недостатності продемонстрували зменшення площі та об'єму плаценти, а також збільшення товщини плаценти, на додаток до плацент у формі кулі на магнітно-резонансній томографії.

Чинники, що сприяють плацентарній недостатності. Відомі пов'язані чинники ризику для матері, які включають преєклампсію або інші материнські гіпертонічні розлади, вживання цигарок від матері, вживання наркотиків матері, включаючи кокаїн або героїн, вживання алкоголю з боку матері, первісність, похилий вік матері та попередні пологи у новонароджених [6]. Дослідження, що аналізують форми доплерівських хвиль у різних плацентарних судинах матерів, які курили сигарети під час вагітності, продемонстрували зменшення форм хвилі швидкості кровотоку, що вказує на те, що вплив нікотину може призвести до зміни судин судин плаценти. Будь-який стан матері, який може призвести до порушення в кровообігу плоду, ставить плід під загрозу плацентарної недостатності. Крім того, деякі ліки, такі як протипухлинні, протисудомні або антикоагулянти, можуть перешкоджати росту плоду. Екстремальні показники індексу маси тіла матері, включаючи недоїдання матері, також були пов'язані з внутрішньоутробним обмеженням росту новонароджених (IUGR) [2]. Дослідження ускладненої вагітності IUGR продемонстрували неповну трансформацію судин судин плаценти на ранніх термінах вагітності, що може бути виявлено за допомогою ультразвукового дослідження з допомогою доплерографії.

Діагностика плацентарної недостатності. В даний час критерії діагностики плацентарної недостатності відсутні, оскільки також не існує стандартизованих методів діагностики. Частина проблеми пов'язана з великою різноманітністю термінології, яка використовується для опису так званої «плацентарної недостатності» [1]. Однак, з удосконаленням технології, доплерівське ультразвукове дослідження виявилось корисним інструментом для оцінки стану плода і плацентарний кровообіг як у здорових, так і у хворих станах. Було виявлено, що чотири методи доплерографії є основоположними для надання корисної інформації щодо кровообігу плоду та матері, включаючи дослідження пупкової артерії, дослідження артерій матки, дослідження середньої мозкової

артерії та дослідження протоку венозу [4]. Оскільки плід продовжує дозрівати під час гестації до терміну, відбувається багато змін кровообігу, які можна оцінити за допомогою доплерографії. До настання вагітності маткові артерії демонструють низький діастолічний потік, високий опір та еластичну віддачу, що відзначається у вигляді ранніх діастолічних вирізів. Успішна плацентація передбачає видалення м'язів інтими з судин так, що кровonosні судини матимуть потужний діастолічний потік, мінімальний опір та відсутність еластичних властивостей. Коли плацентація проходить успішно, ультразвукове дослідження з доплерографії показує, що ремоделювання відбувається швидко, що до 12 тижня вагітності відбувається втрата надрізів, а опір знижується до 20 тижня вагітності або раніше. Коли відбувається плацентаційний збій, надріз зберігається, а опір залишається високим, що корелює з ускладненнями плода, пов'язаними з гіпертензією у матері, прееклампсією та загибеллю плода [4]. Показано, що використання маткової артерії для доплерографічного обстеження для оцінки надрізів та резистентності для виявлення цих ситуацій з високим ризиком виявилось приблизно 85% чутливим до виявлення внутрішньоутробного обмеження росту та прееклампсії. Стійкий опір пуповинної артерії протягом усього терміну вагітності є показником підвищеного ризику плацентарної недостатності. Іншою формою доплерографії, яка дає уявлення про стан плаценти та здоров'я плода, є венозна доплерографія, яка передає інформацію, що стосується серцевих даних, коли кровообіг плода відчуває стрес. Форма венозної хвилі, яка дає найкращі клінічні дані – це *venosus ductus*. Існує багато переваг використання протоку *venosus* над іншими формами венозних хвиль, які включають його реакцію на зміни оксигенації. Він є одним з первинних регуляторів венозного повернення при аномальних і нормальних кровообігах плода, не залежить від серцевої функції, служить як прямий канал для перегляду ретроградних пульсових хвиль правого передсердя, і, нарешті, оскільки він має підвищену та фокусну швидкість кольорового доплерівського сигналу від 12 тижнів вагітності до 40 тижнів вагітності, його дуже легко відобразити [4]. Якщо аномальний венозний проток або ретроградна хвиля передсердь візуалізуються на доплерографії приблизно на 12-14 тижні вагітності, існує підвищений ризик серцевих аномалій плода і він також служить можливим попередником, що вказує на внутрішньоутробного обмеження розвитку на основі плаценти.

Для того, щоб діагностувати та отримати додаткову інформацію про плацентарну недостатність, магнітно-резонансна томографія (МРТ) може бути досить корисною. Плацентарну недостатність можна діагностувати, коли при використанні методу швидкого обстеження за допомогою T2 з релаксаційною візуалізацією (RARE) видно зменшення потоків порожнини між плацентою та маткою, і це може свідчити про зменшення внутрішньоплацентарної перфузії. Поточні порожнечі з'являються, коли ми бачимо втрату сигналу в судині зі швидким інтенсивним кровотоком [5]. МРТ забезпечує високий контраст у м'яких тканинах, що є суттєвою перевагою. На МРТ плаценти можна

знайти інфаркти та крововиливи плацентарних судин, що є свідченням підвищеного ризику розвитку плацентарної недостатності.

Лікування. Поки що ефективного лікування плацентарної недостатності не існує. Допомогти можуть тільки пологи, але лише за умови життєздатності плода. У випадках, коли є невизначеність щодо вдалої плацентації, є показаними аспірин в низьких дозах та антиоксидантна терапія, особливо вітаміни С та Е. Ці препарати покращують плацентацію [6].

Як показують дослідження, раннє доплерографічне ультразвукове дослідження, що використовують у випадках підозри на внутрішньоутробне обмеження росту плода, зменшує перинатальну смертність приблизно на 38% [3]. Ультразвуковий скринінг доплерографії на терміні вагітності від 12 до 14 тижнів може бути корисним для жінок, які мають в анамнезі хронічну гіпертензію, преєклампсію або коагулопатії.

З дослідження *in vitro* видно, що гепарин покращує перфузію плаценти, а також стимулює неоангіогенез. Гепарин, як антикоагулянт, проявляє здатністю мобілізувати фактор інгібування тканин, а також посилювати антитромбінову активність. При розгляді плацентарної недостатності та її подальших наслідків, додатковими перевагами гепарину є те, що він зменшує запалення шляхом зниження регуляції каскаду комплементу, сприяє проліферації трофобластів, зменшує апоптоз і діє побічно як фактор росту [3].

Також було доведено, що гепарин може підвищувати регуляцію деяких білків, що беруть участь у плацентарному ангіогенезі. До таких білків відносяться лептин, який регулює перенесення поживних речовин, ангіопоедин-2, що бере участь у ремоделюванні судин ворсинок хоріона, а також фактор некрозу пухлини-альфа, рецептор-3 фактора росту ендотелію судин, матрикс металопротеази-1 тканинного інгібітора і ангіостатин [3]. Зважаючи на властивості гепарину, деякі дослідження показали, що він може мати місце як профілактичний засіб у лікування захворювань плаценти [3].

При аналізі даних доплерографічних досліджень виявили, що ранні ознаки плацентарної недостатності у породіль визначаються не раніше 12 тижня вагітності. Такі дані корелюють із проведеним когортним дослідженням, яке підтвердило скринінгову функцію плаценти при вагітності з високим ризиком у II і III триместрах, будучи однією із факторів ризику розвитку плацентарної недостатності [2, 5].

Рішенням для цієї значимої проблеми є формування декількох команд лікарів різної спеціальності для покращення догляду за вагітною та її плодом. Наприклад, перша команда спостерігатиме їх у антенатальний період, наступна – у постнатальний, при можливості, залучаючи певних спеціалістів при виникненні відповідних проблем у матері та її плода. Для такої всебічної підтримки вагітності та післяпологового періоду, в команді мінімально



необхідними будуть: лікар-акушер/гінеколог, неонатолог, при необхідності – генетики, терапевти, пульмонологи, дитячі хірурги, дитячі анестезіологи-реаніматологи та інший медичний персонал, в тому числі й молодший, необхідний для допомоги та зменшення наслідків плацентарної недостатності для дитини [2, 3].

**Висновки** 1. Найважливішу роль у наслідках вагітності при плацентарній недостатності відіграє розумна своєчасна діагностика даної патології, патогенетична терапія, раціональна тактика ведення вагітності, вибір оптимального терміну і способу розродження. 2. При виборі методу передчасного розродження при недоношеній вагітності і затримці росту плоду важливо також враховувати конкретні можливості неонатальної служби, оскільки виходжування дітей з малою масою тіла вимагає відповідної кваліфікації і досвіду неонатологів, необхідного обладнання і організації лікувального процесу. 3. Чинники ризику для матері, які включають прееклампсію або інші материнські гіпертонічні розлади, вживання цигарок від матері, вживання наркотиків матері, включаючи кокаїн або героїн, вживання алкоголю з боку матері, первісність, похилий вік матері та попередні пологи у новонароджених. 4. Чотири методи доплерографії є основоположними для надання корисної інформації щодо кровообігу плоду та матері, включаючи дослідження пупкової артерії, дослідження артерій матки, дослідження середньої мозкової артерії та дослідження протоку венозу. 5. У новонароджених часто розвивається хро- нічна хвороба легенів, що є наслідком їх недоношеності і може знадобитися застосування декількох ліків, а також лікування киснем удома, або вони можуть розвинути множинні інфекції, включаючи некротичний ентероколіт або пізній початок сепсису, що вимагає координації між вищезазначеними згадані групи для поліпшення результатів для пацієнта. Часом, залежно від результату вагітності, важливо буде залучити комітет з етики або команду паліативної допомоги. Часто сім'ям стає легше, якщо можна організувати сімейні зустрічі, де присутній хоча б один член від кожної спеціальної групи, оскільки це покращує комунікацію між усіма командами та надає сім'ям можливість задати свої запитання всім спеціалістам.

#### **Список літератури:**

1. Хант К., Кеннеді С.Х., Ватіш М. Визначення та повідомлення про плацентарну недостатність у біомедичних журналах: огляд літератури. Європейський журнал акушерства, гінекології та репродуктивної біології. Жовтень 2016 р.; [PubMed PMID: 27591716]
2. Gagnon R., Плацентарна недостатність та її наслідки. Європейський журнал акушерства, гінекології та репродуктивної біології. 2003, 22 вересня; [PubMed PMID: 12965097]
3. Mazarico E., Molinet-Coll C., Martinez-Portilla R.J., Figueras F. Терапія гепарином при плацентарній недостатності: систематичний огляд та мета-аналіз. Acta obstetricia et gynecologica Scandinavica. Лютий 2020 року; [PubMed PMID: 31519033]

4. Agarwal R., Tiwari A., Wadhwa N., Radhakrishnan G., Гістопатологічні знахідки плаценти у недоношених / доношених та ранніх / пізніх термінів малі для віку вагітності: чи є вони значущими? Індійський журнал патології; [PubMed PMID: 28631641]
5. Ohgiya Y., Nobusawa H., Seino N., Miyagami O., Yagi N., Hiroto S., Munechika J., Hirose M., Takeyama N., Ohike N., Matsuoka R., Sekizawa A., Gokan T. MR Imaging of Fetuses для оцінки плацентарної недостатності. Магнітний резонанс у медичних науках: MRMS: офіційний журнал Японського товариства магнітного резонансу в медицині. 2016 рік; [PubMed PMID: 26607809]
6. Yousuf S., Ahmad A., Qadir S., Gul S., Tali S.H., Shaheen F., Akhtar S., Dar R., корисність плацентарної латеральності та аномалії доплерографії артерії матки для прогнозування прееклампсії. Журнал акушерства та гінекології Індії. Жовтень 2016 р

# КІНЕЗОТЕРАПІЯ В СИСТЕМІ ФІЗИЧНОЇ ТЕРАПІЇ ПАЦІЄНТІВ З АНКІЛОЗУЮЧИМ СПОНДИЛІТОМ

**Зорєв Сергій Вадимович**

магістр  
Сумський державний педагогічний університет  
імені А.С.Макаренка

**Малярова Юлія Миколаївна**

кандидат педагогічних наук, старший викладач  
Сумський державний педагогічний університет  
імені А.С.Макаренка

Анкілозуючий спондиліт, захворювання Штрюмпеля-Марі-Бехтерева є хронічною прогресуючою запальною хворобою хребта. Це трапляється частіше у чоловіків молодого віку, що призводить до тимчасової та прогресуючої інвалідності. Було встановлено генетичний детермінізм анкілозуючого спондиліту: 90% пацієнтів мають антиген гістосумісності HLAB27, виявлений у загальній популяції у 5-8%.

Поширеність анкілозуючого спондиліту у світі становить: 0,3% у Європі; 0,2% в Азії; 0,3% у Північній Америці; 0,1% у Латинській Америці та 0,1% в Африці [1]. Відповідно до рекомендацій міжнародної оцінки міжнародного суспільства Assessment of Spondylo Arthritis international Society (ASAS), яке займається вивченням спондилоартритів, оптимальне ведення пацієнта з анкілозуючим спондилітом вимагає мультидисциплінарного терапевтичного підходу, комбінації фармакологічного та нефармакологічного методів лікування, основне місце серед яких займає кінезотерапія.

Кінезотерапія має рівень доказовості А у поліпшенні перебігу та прогнозу хвороби. Пацієнти з анкілозуючим спондилітом повинні займатися кінезотерапією щодня. Ефективність кінезотерапії з інструктором дещо вище, ніж у домашніх умовах (рівень доказовості В).

Кінезотерапія обов'язково призначається кожному пацієнту з анкілозуючим спондилітом незалежно від вираженості запального процесу та больового синдрому. Режим та характер виконуваних вправ підбирається індивідуально. Метою занять є збереження правильної постави пацієнтів і достатньої амплітуди рухів у всіх відділах хребта; зменшення напруження м'язів, утворення м'язового корсету шляхом застосування вправ для м'язів спини, стегон, сідниць; покращення дихальної функції грудної клітки; профілактика деформацій та компенсація наявних деформацій [2].

Кінезотерапія («лікувальна гімнастика») потрібна і у випадках, коли рухливість хребта вже різко обмежена та немає надії на її відновлення. Розроблено безліч методик, спеціальних програм та комплексів вправ для різних груп м'язів та суглобів, які можна виконувати вдома щодня [1].

У пацієнтів з анкілозуючим спондилітом істотно знижується щоденна рухова активність. Характерна м'язова слабкість, тому необхідні фізичні вправи на підвищення сили і витривалості м'язів. На жаль, було виявлено, що регулярно кінезотерапією займаються лише 18-41% пацієнтів з анкілозуючим спондилітом.

У публікаціях, присвячених фізичній терапії пацієнтів з анкілозуючим спондилітом, показано достовірну позитивну динаміку низки клінічних показників, таких як ранкова скутість, амплітуда рухів у суглобах, суглобовий індекс, рівень гемоглобіну та швидкість осідання еритроцитів, порівняно з контрольною групою. В інших дослідженнях таких змін не виявлено, що, можливо, може бути пов'язано з різними режимами тренувальних програм. Наприклад, інтенсивні фізичні тренування при анкілозуючому спондиліті протягом шести тижнів набагато ефективніші за традиційну кінезотерапію.

Згідно з даними ряду авторів, на тлі короткострокових стаціонарних програм реабілітації, з часом, незалежно від тривалості захворювання та частоти занять кінезотерапією [3], поліпшення функціонального статусу пацієнтів не спостерігається. За даними інших авторів, тривалі заняття кінезотерапією зберігають функціональний статус пацієнтів. Дані протиріччя можуть бути пов'язані з відмінностями у методології проведення досліджень та оцінки ефективності занять.

Дослідження показали, що проведення інтенсивної кінезотерапії в стаціонарних умовах (4 тижні) і, особливо, в амбулаторних (12 тижнів) при олігоартикулярному ураженні перевершує позитивний вплив традиційної кінезотерапії за впливом на тяжкість суглобового синдрому (зменшення інтенсивності 32%, тривалості ранкової скутості на 49%), рухливість хребта (хребетний індекс) та функціональну недостатність (зменшенням функціональної недостатності тулуба на 32%, верхнього плечового пояса на 38%, пояса нижніх кінцівок на 35%, функціонального тесту Lee на 35%). Після виконання комплексів диференційованої інтенсивної кінезотерапії, у пацієнтів з анкілозуючим спондилітом відзначають поліпшення статичних і динамічних показників функції зовнішнього дихання: збільшення хвилинного об'єму дихання на 45%, збільшення максимальної вентиляції легень на 14%, життєвої ємності легень на 33%; підвищення рівня загальної фізичної працездатності як зростання максимального споживання кисню на 30% [2].

В роботі деяких дослідників було показано велике значення санаторно-курортного лікування для відновлення та збереження працездатності пацієнтів з анкілозуючим спондилітом, встановлений позитивний ефект від використання підводного масажу, радонових ванн та занять кінезотерапією у басейні.

У літературі останніх років відзначено позитивну дію поєднання процедури кінезотерапії, масажу з методом загальної повітряної кріотерапії та постізометричною релаксацією м'язів для відновлення дихального стереотипу, покращення якості життя пацієнтів з анкілозуючим спондилітом [4].

Заняття кінезотерапією при анкілозуючому спондиліті життєво необхідні, так як тільки рухова активність дозволяє пацієнтам зберегти амплітуду рухів у

суглобах та хребті, уникнути багатьох ускладнень та подовжити періоди ремісії [1].

Таким чином, останніми роками велика увага приділяється вивченню ефективності кінезотерапії у пацієнтів з анкілозуючим спондилітом. Проведено дослідження, які підтвердили позитивний вплив на функцію хребта та суглобів регулярних вправ, що виконуються вдома, регулярних групових фізичних вправ та їх комбінації з фізіотерапевтичними методами лікування.

Однак у зв'язку з недосконалою методологією проведення цих досліджень та відсутністю стандартизованого підходу в оцінці ефективності терапії у даних пацієнтів необхідно провести подальші детальні дослідження для вибору необхідного обсягу проведення кінезотерапії пацієнтам з анкілозуючим спондилітом та розробки стандартизованої оцінки її ефективності.

#### **Список літератури:**

1. Dean L.E. et al. Global prevalence of AS. *Rheumatology*. 2014; 53(4): 650-657.
2. Bodur H., Ataman S., Rezvani A., et al. Quality of life and related variables in patients with ankylosing Spondylitis. *Quality of Life Research*. 2011; 20(4): 543-549.
3. Kjekken I., Bø I., Rønningen A. et al. A three-week multidisciplinary in-patient rehabilitation programme had positive long-term effects in patients with ankylosing spondylitis: randomized controlled trial. *J Rehabil Med*. 2013; 45(3): 260-267.
4. Brophy S., Cooksey R., Davies H., et al. The effect of physical activity and motivation on function in ankylosing spondylitis: A cohort study. *Semin Arthritis & Rheumatology*. 2013; 42(6): 619-626 p.

# ТЕОРЕТИКО-МЕТОДИЧНІ АСПЕКТИ ПІДВИЩЕННЯ ЯКОСТІ ОРГАНІЗАЦІЇ РЕАБІЛІТАЦІЙНОЇ ДОПОМОГИ В УКРАЇНІ

**Цанько Іван Іванович,**

кандидат медичних наук  
Київський політехнічний інститут ім. І. Сікорського

**Курило Сергій Миколайович,**

доктор медичних наук, професор  
Київський політехнічний інститут ім. І. Сікорського

**Юлія Валеріївна Антонова-Рафі,**

кандидат технічних наук  
Київський політехнічний інститут ім. І. Сікорського

**Актуальність.** В умовах формування ринкових відносин сфера охорони здоров'я в Україні, яка була раніше в основному орієнтована на бюджетну підтримку і не мала необхідного позабюджетного потенціалу потрапила в кризову ситуацію. Для мобілізації сил з метою підвищення якості надання реабілітаційної допомоги в умовах обмеженого використання ресурсів необхідно використовувати сучасні інструменти, завдяки яким знизиться захворюваність і покращиться задоволеність населенням реабілітаційною допомогою.

**Мета.** Обґрунтувати теоретико-методичні засади підвищення якості реабілітаційної допомоги населенню в Україні.

**Результати дослідження.** Незважаючи на різні форми організації реабілітаційної допомоги, немає жодної країни, яка була б цілком задоволена сферою її ефективної реалізації. Навіть високорозвинені в економічному і соціальному відношенні держави Західної Європи і Північної Америки змушені постійно вносити корективи в систему організації реабілітаційної допомоги з метою підвищення якості її надання.

Завдяки науково-технічному прогресу і стрімкому економічному розвитку відбувається процес поступового зростання участі держави у забезпеченні реабілітаційної допомоги. На наш погляд, необхідність державного регулювання ринку реабілітаційної допомоги та реабілітаційних послуг зумовлена наступними причинами:

- неспроможністю приватного сектора реабілітаційних послуг протистояти негативним зовнішнім ефектам (екстерналіям);
- існуванням на ринку реабілітаційних послуг явища інформаційної асиметрії, яке може спричинити «попит, котрий стимулює постачальників»;
- нездатністю ринку приватного медичного страхування забезпечити реабілітаційним обслуговуванням окремих верств населення (пенсіонерів, інвалідів, дітей), причиною якого є намагання знизити страхові ризики і

максимізувати прибуток;

- неприбутковістю діяльності, пов'язаної з проведенням наукових досліджень у галузі реабілітації;
- необхідністю здійснення інвестицій у здоров'я громадян, у результаті чого відбувається підвищення продуктивності праці, а отже, збільшення валового внутрішнього продукту, а як результат - національне багатство країни.

Для підвищення якості реабілітаційної допомоги населенню України необхідно, як перед науковцями так і практиками охорони здоров'я поставити завдання впроваджувати новітні програм профілактики захворювань, які включатимуть світові вимоги теоретичних і практичних досягнень з метою профілактики різних хвороб, за допомогою реабілітологів, ерготерапевтів та фізичних терапевтів, здійснити оцінку існуючих та розробити нові методи профілактики хвороб.

Окрім цього, доцільним є створення умов для впровадження профілактичних заходів у практичну діяльність лікарів-реабітологів, ерготерапевтів та фізичних терапевтів, адекватно забезпечити їх матеріальними-технічними ресурсами та фінансовим стимулюванням, з метою підвищення їх мотивації щодо виконання ними своїх професійних обов'язків, та підвищення їх кваліфікації.

Проблема забезпечення населення якісною профілактичною реабілітаційною допомогою є перш за все практичним завданням, вирішення якого потребує певних зусиль усіх суб'єктів системи охорони здоров'я і створення механізмів управління якістю профілактичної реабілітаційної допомоги. Технологія управління якістю реабілітаційної профілактики, на нашу думку, може містити такі складові:

- збір інформації про якість реабілітаційної допомоги на певному ієрархічному рівні (на рівні реабітола, ерготерапевта, фізичного терапевта, сімейного лікаря) лікувально-профілактичного закладу, оздоровчих закладів в регіоні;
- аналіз отриманої інформації шляхом її порівняння з європейським рівнем показників;
- прийняття на основі аналізу управлінських рішень щодо виявлених відхилень у системі надання реабілітаційної допомоги;
- контроль реалізації прийнятих рішень і проведення при необхідності коригувальних заходів на рівні регіону, області, Міністерства фізичної культури та спорту, та Міністерства охорони здоров'я.

**Висновки.** З метою підвищення ефективності надання реабілітаційної допомоги в Україні необхідно:

- здійснювати підготовку кадрів до рівня міжнародних вимог;
- покращити матеріально-технічне забезпечення та використання новітніх технологій;
- застосовувати сучасні методи реабілітаційної діагностики;

- впровадити інформаційну систему рекомендовану Всесвітньою організацією охорони здоров'я.

### Список літератури

1. Павлова Ю. О. Якість життя та здоров'я дітей та молоді України // Слобожанський науково-спортивний вісник. – Х. : Хдафк, 2015. – № 2 (46). – с. 148–153.
2. Павлова Ю. О. Особливості оцінювання якості життя шкільної молоді, пов'язаної з її здоров'ям // Спортивна медицина. – 2014. – № 1. – с. 58–65.
3. The WHOQOL Group. The World Health Organization Quality of Life Assessment (WHOQOL) : Position Paper From the World Health Organization / The WHOQOL Group // Social Science and Medicine <https://www.who.int/data/gho/whs2020-visual-summary> БЮБЕЗПЕКА ТА СУЧАСНІ РЕАБІЛІТАЦІЙНІ ТЕХНОЛОГІЇ Теорія, практика, перспективи 124
4. Павлова Ю. О. Здоров'я людини, фізична реабілітація та фізична рекреація / Ю. О. Павлова // Слобожанський науково-спортивний вісник. – Х. : Хдафк, 2015. – № 5 (49). – с. 90–94.
5. Павлова Ю. О. Здоров'я та рухова активність у структурі якості життя осіб літнього віку / Ю. О. Павлова // Фізична культура, спорт та здоров'я. – 2015 № 3. – с.227-229.
6. Ягенський А. В., Січкарук І. М. Оцінка якості життя у сучасній медичній практиці / А.В. Ягенський//. «Внутренняя медицина» 2007 №3(3). [http://www.mifua.com/archive/article\\_print/418](http://www.mifua.com/archive/article_print/418)
7. А. с. 13. № 59105 Україна. Комп'ютерна програма «Інформаційна система медичної (фізичної) реабілітації» / Вакуленко Д. В., Марценюк В. П. ; дата реєстрації 01.04.15.
8. Summarizing health-related quality of life (HRQOL): development and testing of a one-factor model / S. Yin, R. Njai, L. Barker [et al.] // Population Health Metrics. – 2016. – Vol. 14 (22). – P. 22–30. DOI: 10.1186/s12963-016-0091-3.



## LEARNING MOTIVATION OF STUDENTS OF HIGHER EDUCATION INSTITUTIONS IN THE WAR PERIOD

**Kosylo Natalia Volodymyrivna**

Candidate of Philological Sciences,  
Assistant professor of the Linguistics department  
of the Ivano-Frankivsk  
National Medical University

**Antonevych Maria Mykolaivna**

Student of the Ivano-Frankivsk  
National Medical University  
Ivano-Frankivsk, Ukraine

**Bolekhivska Yulia Mykolaivna**

Student of the Ivano-Frankivsk  
National Medical University  
Ivano-Frankivsk, Ukraine

**Abstract.** The article shows the issues concerning learning motivation in higher educational institutions under the conditions of martial law in Ukraine. Pedagogical staff and students do their best to adapt to current events and requirements, and motivation is of great importance in this case. The impact of war on schoolchildren and students is tremendous; they experience stress and anxiety which affects their motivation. The introduction of martial law in Ukraine as a result of the military aggression of the Russian Federation against our country caused changes in all spheres of life. Thus, the formation of an appropriate educational environment to ensure the learning motivation is of particular importance under the conditions of martial law. In general, the use of distance learning during the war period should be motivated by the educational process, its structure, principles, goals and final results.

**Keywords:** motivation, higher education institutions, distance learning, war in Ukraine, students.

**Introduction.** The sphere of education, like all spheres of social life, underwent strong changes in the conditions of martial law. We were forced to learn how to study and work during the war. Some of the participants in the educational process had to move within Ukraine or abroad as a result of threats to their life, hostilities and temporary occupation of certain territories. Unfortunately, some education institutions were destroyed or damaged. Many teachers and students still remain in the temporarily occupied territories and need state and international support to ensure the educational process. In the realities of war, negative consequences are a decrease in the level of efficiency and quality of education and a number of psychological factors that reduce the desire to get an education, in particular, the motivation to study is disturbed,

educational stress increases. At the moment, the problem of students' motivation to study is more relevant than ever, and it is a real challenge for higher education institutions how to motivate students to study in wartime.

**The purpose of the work:** to highlight the issues that influence the learning motivation of students under the conditions of martial law in Ukraine.

**Presenting main material.** Learning motivation includes the factors that encourage a person to acquire knowledge, self-realization, self-education, achieve the goals, and improve professional skills and abilities. Interest in the chosen profession and motivation to study guarantee the obtaining professionals in their field in the future. The problem of students' motivation for learning and professional activities and provision of professional education of a future specialist are the urgent issues for a higher education institution [1].

It is a well-known fact that interest in learning gives positive emotions and a desire to work. Motivation to achieve success determines love and admiration for own work or learning process; students become initiative and creative. They demonstrate readiness for successful, productive educational and professional activities. The motivation of self-affirmation, the desire to demonstrate real and possible achievements help students study successfully [2].

The pandemic of COVID-19 has accelerated the spread of online learning at all stages of education, from kindergarten to higher education. Distance learning is considered a temporary measure, as a form of acquiring knowledge, and it opens new opportunities for self-learning using different programs and platforms. Unfortunately, the war made some adjustments to this form of education [3].

In conditions of stress due to the war, the human body mobilizes, but sometimes apathy and loss of strength appears. Chronic stress can lead to poor academic achievement, increase the likelihood of dropping out of university, and diminish motivation. Therefore, both students and educators need to recognise what the triggers are and what they can do to better manage everyday student stress. To overcome stress, we need a lot of resources – our body takes them from reserves, which must be regularly restored.

The most frequent problem for students is concentration – often due to sirens and explosions, but also in relative safety [4].

Motivation to study largely depends on teachers. Right now, teachers' task is to help students create a safe space. One of the biggest challenges for educators is a decreased activity of students during classes. Thus, it is necessary to strengthen the motivation of students to study, since the psychological state of the participants in the process, as well as the physical opportunity to continue studying, is not always positive.

Currently, many participants of the educational process are involved in volunteering, some of them are in the ranks of the Territorial Defence or the Armed Forces of Ukraine. Students join the study and, which is exciting to some extent, show quite a good result.

The most valuable thing for students during the war, especially for the first-year students, is interaction and communication. It is very important for them to be heard, seen and understood. Therefore, in order to stimulate students' mental activity, it is

necessary to give the opportunity to speak. A reward is something that causes positive emotions [5]. And danger causes fear. Under the influence of fear, you won't forget to look around before you cross the road, but you won't be able to study English in such a way. Instead, the reward motivates a person to learn complex tasks. Therefore, it is worth using a system of rewards for activity.

**Conclusions.** Formation and development of learning motivation should be provided both by teachers and students themselves. Motivation is formed under the influence of age characteristics, and also has a connection with positive emotional experience during classes and in the process of preparation for them. Students of higher educational institutions (bachelor's degrees) mostly noted that motivation was the opportunity to become a good specialist in the future. This can be explained by the fact that these students have some learning experience in a certain specialty and a practical experience that was acquired during professional or practical training. The majority of such students have part-time jobs, and they understand the value of their specialty.

### **List of literature**

1. Mykhailychenko V. The role of the motivation of educational and cognitive activity in the formation of the professional orientation of students. Collection of scientific works: Pedagogy of creative personality formation. Рік, сторінки

2. Pinska O. Professional motivation as a means of increasing the effectiveness of students' educational activities. Problems of labor and professional training, 2009. сторінки [2]

3. Kartashova L., Gurzhii A., Zaichuk V. The digital twin of an educational institution as a need for the organization of distance learning: innovative solutions. Materials of the scientific and practical conference. Zhytomyr, 2020. сторінки

4. Bondarchuk O. Model of personal development of student youth. Bulletin of the Chernihiv State Pedagogical University. 2009 сторінки

5. Klimchuk V., Gorbunova V. Internal motivation of educational activity of youth: theory, methodology, development program: monograph. Zhytomyr: Department of the State University named after I. Franko, 2014. сторінки

## **YOSHLARDA INNOVATSION SALOHIYATNI OSHIRISHDA AXBOROT KOMUNIKATSIYA TEXNOLOGIYALARNI O‘RNI**

**Mirsaidov Mirabbosxon**

Mustaqil tadqiqotchi  
Namangan Davlat universiteti

**Annotatsiya:** Ushbu maqolada innovatsion taraqqiyotga xizmat qiladigan loyihalar, avvalo, yuksak ilmiy salohiyat va chuqur tafakkurga ega bo‘lgan yoshlar faolligini oshirish haqida yozilgan.

**Kalit so‘zlar:** innovatsiya, mobillik, axborot, internet, kommunikatsiya, kreativlik, texnologiya.

Zamonaviy dunyoda axborot-kommunikatsiya texnologiyalari va internet shiddat bilan rivojlanib bormoqda. Boshqa sohalarda bo‘lgani kabi ommaviy axborot vositalarini ham bularsiz tasavvur qilib bo‘lmaydi. Ular auditoriyasining asosiy qismini yoshlar tashkil etishini hisobga olsak, tadbirda ko‘tarilgan masalalar dolzarb ahamiyat kasb etishi yorqinroq ayon bo‘ladi. Zotan, o‘sib kelayotgan avlodning qiziqishlari global tarmoq bilan uzviy bog‘liq ekan, internetdan foydalanuvchilar soni kun sayin ko‘payishda davom etadi. Bunday sharoitda ishonchli axborotni insonning jismoniy va ma‘naviy rivojlanishiga zararli ta‘sir o‘tkazadigan axborotdan ajrata olishi muhimdir.

Har qanday jamiyatda axborot hamisha mamlakat taraqqiyotining ko‘zguisi, kishilarning ongi, dunyoqarashi va siyosiy saviyasining shakllanishida asosiy vosita bo‘lib xizmat qilib kelgan. Ushbu holat ayniqsa, shiddatli sur‘atlar bilan o‘zgarib borayotgan bugungi globallashuv zamonida har qachongidan ko‘ra keng quloqch yoyib bormoqda. Binobarin, kundalik hayotning birorta sohasini ommaviy axborot vositalarisiz tasavvur qilib bo‘lmaydi.

Rivojlanayotgan mamlakatlarda axborot milliy resurs bo‘lib, uni saqlash, rivojlantirish va undan oqilona foydalanish davlat ahamiyatiga molik vazifa ekanligi to‘la-to‘kis anglab yetilgan. Shunday qilib, hozirgi bosqichda jamiyatda axborot sohasini rivojlantirishga qaratilgan va nafaqat telekommunikatsiya vositalari, shu bilan birga axborot (ishchanlikka qaratilgan, tomoshabop va ilmiy-ta‘lim yangiliklaridan xabardor bo‘lish va h.k)ning turlarini yaratish, saqlash, ularning ustida ishlash va tarqatish bilan bog‘liq jarayonlar hamda munosabatlarning butun jamlamasini qamrab oladigan davlat siyosati shakllanib bormoqda.

Axborot hamisha jamiyat hayotida ham, alohida shaxs hayotida ham muhim o‘rin egallagan. Axborot – biron-bir voqea haqidagi batafsil xabar yoki ma‘lumot hisoblanib, davlatlar o‘rtasidagi muzokaralar natijasida tuzilgan bitim yoki shartnoma to‘g‘risida hukumatning rasmiy xabarni anglatadi. Xalqaro huquqda ikki va undan ortiq davlatlar o‘rtasida olib boriladigan diplomatik muzokaralar natijasida tuzilgan bitimlar, shartnomalar yoki qabul qilingan boshqa qarorlar haqidagi xabar ikki yoki

undan ortiq davlatlar tomonidan rasmiy e'lon qilinadi. Ikki davlat o'rtasida olib borilgan muzokaralar haqidagi axborot odatda, qo'shma axborot deb ataladi. Boshqa bir talqinga ko'ra, ba'zi vaqtli nashrlarning nomi (masalan, O'zbekiston Respublikasi Fanlar Akademiyasining axboroti, O'zbekiston Respublikasi Davlat Test markazining axboroti va h.k.)[1].

Axborot-atrof-muhit ob'ektlari va hodisalarining ko'rsatkichlari, xususiyatlari va holatlari to'g'risida ma'lumotlar majmui bo'lib, uning manbalari va taqdim etilish shaklidan qat'iy nazar, shaxs, predmet, fakt, voqea, hodisa va jarayonlar to'g'risidagi faktlarni o'zida aks ettiradi[2].

Yirik xalqaro korxonalarining markazlari bilan hamkorlikda raqamlashtirish yo'nalishidagi faoliyatda inson kapitalini rivojlantirish, shu jumladan. IT-sohasidagi kasblarni ommalashtirish, IT-korxonalar uchun institutsional sharoitlarni yaxshilash va ma'muriy to'siqlarni kamaytirishga alohida diqqat qilish zarur[3. – B.194.]. Hozirgi global butunjahon tendentsiyalarni hisobga olib, O'zbekiston uchun AKTdan jamiyatning barcha sohalarida jadal foydalanish, shuningdek, raqamli texnologiyalarning umumiy rivoji innovatsiyalar hamda jahon iqtisodiyotiga jadal sur'atlarda kirishi va integratsiyalashuvining harakatlantiruvchi kuchiga aylantiradi. Buning uchun Respublikada jadal sur'atlarda chora-tadbirlar amalga oshirilmoqda, lekin dastlabki ilmiy asos va ilmiy tadqiqotlarsiz bu jarayonlarda yuqori samaradorlikka erishib bo'lmaydi.

Axborot texnologiyasi-axborotni to'plash, saqlash, izlash, unga ishlov berish va uni tarqatish uchun foydalaniladigan jami uslublar, qurilmalar, usullar va jarayonlar. Texnologiya-so'zi yunoncha ikki so'zdan-texnos (technt)-san'at, hunar va logos (logos)-fan, ta'limot so'zlaridan olingan

Innovatsion ongning shakllanishiga ta'sir ko'rsatuvchi omillar bir qancha subyektlar bilan ijtimoiy-iqtisodiy aloqadorlikni vujudga keltiradi.

Birinchi, innovatsion shaxs o'z hayotida innovatsiyalarni qabul qilayotgan, yaratayotgan, tatbiq etayotgan va tarqatayotgan shaxs.

Milliy mentalitetimizdagi ustoz-shogird an'alariga yangicha yondashuvning mazmun-mohiyati shaxs ongiga sezilarli ta'sir ko'rsatishi mumkin. Ushbu an'alarining ijtimoiy maqomini ko'tarish, huquqiy asoslarini yaratish orqali muayyan ijobiy natijaga erishishi mumkin bo'ladi.

Ikkinchi, innovatsion guruhlar–bir necha tashabbuskor, yangilikni boshlab beruvchi va amaliyotga tatbiq qiluvchilardan iborat bo'lgan ijodiy guruh bo'lib, bunday guruh innovatsion yondashuv asosida jamiyatda yangilikni boshlab beruvchi va ularni amaliyotga tatbiq etib, muayyan ijobiy natijaga erishuvchi kichik jamoa. Guruh doirasidagi intensiya–o'zaro ta'sir oqibatida kelib chiqadigan guruhning ijtimoiy ongini anglatadi. Innovatsiyalarning ilg'or yo'nalishlari va tendentsiyalari, bu boradagi huquqiy, iqtisodiy va ijtimoiy amaliyot shakllarini o'zlashtirishda guruhlarining o'rni amaliy ahamiyatga egadir. Shu nuqtai nazardan, ilm-fan sohasida yoshlarni rag'batlantirishda shaxsiy mukofotlar bilan birgalikda ularning ustozlari va mansub bo'lgan ijodiy guruhlarini e'tiborga olish zarur bo'ladi. Masalaning yana bir qiziqarli tomoni, iqtisodiyot bo'yicha berilgan Nobel mukofotining 26 tasi ikki kishilik ijodiy guruhlariga, 17 tasi 3 kishilik jamoaga, 3 tasi esa 3 kishidan iborat tadqiqotchilar

guruhiga berilgan. Bunday kreativ guruhning tarkibi ijodiylik, kreativlik va innovatsiyaning yadrosi hisoblanadi. Ular yangi g'oyalari, murakkab vazifalarni bajara olish xususiyatlariga ega bo'lib, ma'lum "ijodiy etnos"ni tashkil etadilar.[4. –C. 22.] Bunday tadqiqot guruhlari yetakchilik xususiyatlariga ega bo'lgan holda, ijtimoiy hayotning zamonaviy ehtiyojlariga javob bera oladigan va intellektual potentsiali kuchli bo'lgan kreativ mazmunda fikrlovchi shaxslarni birlashtira olishi bilan innovatsion jamiyat shakllanishiga bevosita ta'sir ko'rsata oladilar. Ular jamoaga yuksak yutuqlarni olib kelishi mumkin.

Jahon miqyosida sodir bo'layotgan innovatsion jarayonlar, har bir mamlakat iqtisodiyotini rivojlantirish strategiyasini ushbu yo'nalishga moslashtirishni talab etmoqda. Inson kapitali kontseptsiyasi milliy iqtisodiyotni barqaror ijtimoiy-iqtisodiy rivojlanishi va uni samarali faoliyat yuritishida inson resurslarining o'rnini yaqqol belgilab bermoqda. Shu bilan birga, mamlakat iqtisodiyotini barqaror rivojlanishini ta'minlash mehnat bozorini xalqaro miqyosda ro'y berayotgan islohotlarga bog'liq qilib qo'ymoqda. Darhaqiqat, bugun biz davlat va jamiyat hayotining barcha sohalarini tubdan yangilashga qaratilgan innovatsion rivojlanish yo'liga o'tmoqdamiz. Bu boradagi o'zgarishlardan, Prezidentimiz tomonidan belgilab berilgan vazifalardan kelib chiqib, joriy yil 12 yanvarda Vazirlar Mahkamasi tomonidan "Ilmiy-innovatsion ishlanma va texnologiyalarni ishlab chiqarishga tatbiq etishning samarali mexanizmlarini yaratish chora-tadbirlari to'g'risida"gi qarori qabul qilindi. Mazkur qarordan ko'zlangan maqsad, innovatsiya faoliyatini davlat tomonidan tartibga solish mexanizmlarini takomillashtirish, innovatsion muhitni yaxshilash, ilmiy-tadqiqot faoliyatining samaradorligi va sifatini oshirish, ilmiy hajmdor mahsulotlarning ichki va tashqi bozorlarida raqobatbardosh ilmiy-amaliy natijalar olish uchun zarur shart-sharoitlar yaratishdan iborat.

Yangi O'zbekiston islohotlari avvalida rivojlana boshlagan zamonaviy texnologiyalar va bilimlar sabab bugun "innovatsiya" til lug'atimizdagi asosiy so'zlardan biriga aylandi. Zamonaviy siyosiy, ilmiy yondashuvlarga ko'ra, yoshlar jamiyatning muhim strategik resursi hisoblanadi. Sababi mamlakat suvereniteti va uning barqaror rivojlanishi, jamiyatning axloqiy jihatdan takomillashishi, tashqi va mintaqaviy siyosatning samarali tashkil etilishi istiqbollari yoshlarning bilimlarini oshirish, ularning qobiliyati va iqtidoridan o'g'ri foydalana olish masalalari bilan bog'liqdir.

Innovatsion muhitni rivojlantirish va yangi g'oyalarni ommalashtirish borasida sohaga oid zamonaviy ilmiy yondashuvlarni chuqur tadqiq etish ham dolzarb masalalardan biri hisoblanadi. "Kelajak tadqiqotlari Evropa jurnali" ("European Journal of Futures Research"),[6] "Uch qirrali spirali" ("Triple Helix") jurnali,[7] "Targeting, o'lchov va tahlil jurnali" ("Journal of Targeting, Measurement and Analysis for Marketing")da[8] e'lon qilingan maqolalar va shu kabi boshqa tadqiqotlarning ilmiy ahamiyati shundan iboratki, ular soha doirasida xalqaro maydondagi tendensiyalarni kuzatish, tahlil qilish imkonini beradi. Innovatsiya insoniyat yaralgandan buyon mavjud. "Bizning ajdodlarimiz ham jamiyat hayotini o'zgartirgan yoki oldinga siljitgan, o'zlari yashagan davrga xos yoki bazaviy innovatsiyalar bilan shug'ullangan. Masalan, eramizdan avvalgi 1200 yillarda temir quyish texnologiyasining yaratilishi insoniyat tarixida juda katta o'zgarishlarga sabab

bo'lgan"[9]. Shuni alohida ta'kilash joizki, mamlakatimiz tarixida o'chmas iz qoldirgan renesans davrida ajdodlarimiz tomonidan yaratilgan kashfiyotlar hamda ilmiy farazlar O'zbekiston kelgusida dunyo tamadduniga navbatdagi salmoqli hissasini qo'shishini kafolatlaydi. Shuning uchun ham mamlakatimizda amalga oshirilayotgan islohotlarni har tomonlama qo'llab-quvvatlash orqali ushbu jabhada yuzaga kelgan bo'shliqni to'ldirish vazifasi bugungi kunning dolzarb masalasi.

Innovatsion taraqqiyotga xizmat qiladigan loyihalar, avvalo, yuksak ilmiy salohiyat va chuqur tafakkurga ega bo'lgan yoshlar va olimlarda g'oya sifatida namoyon bo'lmoqda. Fikrni yakuniy loyihaga aylantirish va uni amalga oshirish qo'llab-quvvatlashni talab etadi.

Shuningdek, ta'kidlash lozimki, yurtimizda yosh avlod vakillarining to'laqonli bilim olishi, kerakli manbalar va adabiyotlardan foyda olinishini ta'minlash, ularga mavjud sharoitlardan kelib chiqqan holda imkoniyat yaratish, respublika hududlarida faoliyat yuritayotgan o'quv muassasalaridagi Internetga ulanish hamda o'quv, axborot, ta'lim va zamonaviy onlayn darslik va ma'lumotlarni olish bo'yicha mavjud muammoni hal qilish maqsadida "Internet Q-Box" loyihasi ishlab chiqildi.

"Yoshlar akademiyasi" tomonidan amalga oshirilayotgan loyihalarning aksariyati hududlarda o'g'il-qizlarning intellektual, ilmiy, ijodiy salohiyatini oshirish, ularni jamiyatda olib borilayotgan islohotlarning faol yetakchilariga aylantirishga qaratilgan. Ana shu maqsadda hukumat qarori bilan bugun respublikaning har bir hududida bosqichma-bosqich Yoshlar texnoparklari tashkil etilyati. Chekka hududlarda istiqomat qiladigan yigit-qizlarni mamlakatimiz rivojlanishi uchun muhim ahamiyatga ega bo'lgan soha va yo'nalishlar bo'yicha o'qitishga qaratilgan "Texnobus" innovatsion ta'lim avtobusi faoliyati yo'lga qo'yildi. Innovatsion rivojlanish vazirligi tomonidan moliyalashtirilgan loyiha egalarning ishlanmalarini takomillashtirishlari uchun bir qancha laboratoriyalar xizmatlari yo'lga qo'yilgan. Xususan, ilmiy tajribalar olib borayotgan yosh olimlar "Aviatsion va kosmik", "Uchuvchisiz uchish qurilmasi" (dron), "3D prototiplashtirish", "Informatsion texnologiyalar", "Robototexnika", "5G" o'quv-tadqiqot laboratoriyalaridan foydalanish imkoniyatiga ega.

Yosh iqtidor sohiblarini inovatsion tadbirkorlik sohasiga tizimli jalb qilish, iqtidorli yoshlarni ishbilarmonlar va yetakchi olimlar bilan hamkorlikda ish yuritishi uchun yagona tizim yaratish, ishlab chiqarish sohasiga yuqori texnologiyalarni tatbiq etish va ilmiy tadqiqotlarga yoshlarni jalb etish hamda ilmiy-texnik va inovatsion loyihalarni amalga oshirish uchun platformalar yaratish maqsadida "Startup" loyihalari tanlovi tashkil etib kelinmoqda.

Ta'kidlash joiz, yoshlarning inovatsion salohiyatini oshirishda intellektual ta'lim ham muhim o'rin tutadi. Ma'lumki, intellektual ta'lim aqliy salohiyatni oshirish, bilim berish va individning ruhan rivojlanishiga qaratilgan ta'lim metodlari majmuasi hisoblanadi. Bunda ta'lim beruvchining ta'lim oluvchiga tizimli, maqsadli bilvosita va bevosita ta'sir etishi intellektual salohiyatni shakllantirish va rivojlantirish omili sifatida xizmat qiladi.

Jamiyatda turli zararli g'oya va soxta qadriyatlarning keng tarqalishi yoshlarning axloqiy ongining buzilishiga olib kelmoqda. Bu Internet va boshqa OAV lardan kirib kelayotgan salbiy ruhdagi axborotlar misolida yaqqol ko'zga

tashlanmoqda. Mobil telefonlar va ijtimoiy tarmoqlar orqali mentalitetimizga yot turli xil buzg'unchi g'oyalarni hamda yoshlar xulq-atvoriga salbiy ta'sir ko'rsatuvchi behayo foto, audio va video materiallar tarqalmoqda. So'nggi paytlarda zo'ravonlik, beshavqatlik va behayolikni targ'ib qiluvchi video materiallarning keng tarqalishi kuzatilmoqda.

Xulosa qilib aytganda, bugungi kunda mamlakatimizda yoshlarning inovatsion salohiyatini oshirish uchun sohadagi zamonaviy xalqaro tendensiyalarni tadqiq etish, axborot texnologiyalaridan unumli foydalanish hamda jabhaning siyosiy liderlarini tayyorlash, elektron intellektual ta'limni tashkil etish, yoshlar orasida innovatorlarni izlash va kashf qilish, innovatsiyalarni targ'ib qilish, yoshlarda tashabbuskorlikni rivojlantirish, turli zamonaviy kashfiyotlarni targ'ib etish, yangi g'oyalarni yaratish va ularni hayotga tatbiq etish kabi vazifalarni bajaruvchi nodavlat notijorat teleradiokanal tashkil qilish maqsadga muvofiq deb hisoblaymiz. Hozirgi dunyoda inovatsion taraqqiyot modellarini joriy etish, ilg'or g'oyalarni, "nou-xau" va "aqlli" texnologiyalarni eksport qilish hisobidan tez sur'atlar bilan rivojlanayotgan davlatlar soni tobora ortib boryapti. Tan olishimiz kerak, ma'lum muddat mamlakatimizda bu yo'nalishda amalga oshirilgan ishlar qoniqarli bo'lmadi. Shu bois, davlatimiz rahbari o'z lavozimiga kirishgan dastlabki yillardanoq bu yo'ldagi dolzarb muammolarni hal etishga qat'iy chog'landi.

#### **Foydalanilgan adabiyotlar**

1. Ўзбекистон Республикаси Энциклопедияси. – Тошкент: ЎзМЭ, 2000. Ж.1.
2. Ўзбекистон Республикасининг “Ахборот эркинлиги принципилари ва кафолатлари тўғрисида”ги Қонуни. 2002 йил 12 декабрь.
3. Мирзиёев Ш.М. Янги Ўзбекистон стратегияси. -Тошкент: O'zbekiston, – 2021. – Б.194.
4. Р. Креативный класс: люди, которые меняют будущее. –Москва: Классика XXI, 2005. –С. 22.
5. Leijten, J. Innovation policy and internationalrelations: directions for EU diplomacy. Eur J Futures Res (2019) 7: 4. <https://doi.org/10.1186/s40309-019-0156-1>
6. Tamtik, M. Innovation policy is a team sport' – insightsfrom non-governmental intermediaries inCanadian innovation ecosystem. Triple Helix (2018) 5: 8. <https://doi.org/10.1186/s40604-018-0062-8>
7. Verleye, G. & De Marez, L. J. Diffusion of innovations: Successful adoption needs more effective soft-DSS driven targeting. Target Meas Anal Mark (2005) 13: 140. <https://doi.org/10.1057/palgrave.jt.5740139>.
8. Murodho'jayev X.A. Inovatsion rivojlanish–bu kelajak poydevori. O'zbekiston Respublikasi davlat statistika qo'mita sayti. URL: <https://stat.uz/uz/press-sluzhba/novosti-gks/3581-inovatsion-rivozhlanish-bu-kelazhak-poydevori>.
9. Содирджонов М. М. Мониторинг вопросов исследования человеческого капитала в этносоциальных процессах и социальные тенденции //Социальная политика и социальное партнерство. – 2021. – №. 6. – С. 447-458.



10. Содирджонов М. М. Изучение проблем человеческого капитала в этносоциологических процессах // В поисках социальной истины. – 2021. – С. 59-69.
11. Makhamadaminovich S. M. Ethnic Factors And Attitudes Towards Human Capital Development // The American Journal of Interdisciplinary Innovations Research. – 2021. – Т. 3. – №. 01. – С. 118-130.
12. Sodirjonov M. M. Monitoring the issues of human capital research in ethnosocial processes and social trends // Social policy and social partnership. – 2021. – №. 6. – С. 6.
13. Содирджонов М. М. Роль трудового воспитания в развитии человеческого капитала // Учёный XXI века. – 2020. – №. 1 (60). – С. 89-92.
14. Содирджонов М. Значение национальных и этносоциальных процессов в социологическом исследовании человеческого капитала // Общество и инновации. – 2021. – Т. 2. – №. 5/S.

## **МЕТОДИКА ЛОГОПЕДИЧНОЇ РОБОТИ НА РАНЬОМУ ЕТАПІ ВІДНОВЛЕННЯ АФАЗІЇ**

**Ємельяненко Діана Іванівна,**  
студентка Миколаївського національного  
університету імені В.О. Сухомлинського

**Середа Ірина Валеріївна,**  
доцент кафедри спеціальної освіти Миколаївського  
національного університету імені В.О. Сухомлинського

Спочатку варто наголосити на тому, що афазія - це порушення мовлення, яке може виникнути в результаті інсульту, черепно-мозкової травми або іншої хвороби [1, с.88]. Логопедична робота з пацієнтами на ранньому етапі відновлення афазії має на меті забезпечення максимально швидкого та повного відновлення мовлення.

Тяжкість синдрому афазії залежить від локалізації й об'єму осередку ураження, етіології, компенсаторних можливостей, віку пацієнта і преморбідного фону. Так, при пухлинах головного мозку афатичні порушення нарастають поступово, а при ЧМТ та інсульті — швидко.

Внутрішньомозковий крововилив супроводжується тяжкими порушеннями мови, ніж тромбоз або атеросклероз. Відновлення мовлення у молодих пацієнтів із травматичними афазіями відбувається скоріше і повніше за рахунок більшого компенсаторного потенціалу.

Корекційний вплив при афазії включає медичний і логопедичний напрями. Лікування основного захворювання, що викликало афазію, проводиться під наглядом невролога або нейрохірурга; включає в себе медикаментозну терапію, при необхідності — нейрохірургічне втручання, активну реабілітацію (ЛФК, механотерапію, фізіотерапію, масаж) [2, с.145].

Відновлення мовної функції проводиться на логопедичних заняттях з корекції афазії, структура і зміст яких залежить від форми порушення й етапу відновного навчання. При всіх формах афазії важливо виробляти у хворого установку на відновлення мовлення, розвивати збережені периферичні аналізатори, працювати над усіма аспектами мови: експресивним, імпресивним, читанням, письмом.

Основні методики логопедичної роботи на ранньому етапі відновлення афазії включають:

- Розмовні вправи. Пацієнти вправляються в спілкуванні, складанні речень та розповіді про різні події. Логопед стимулює пацієнта запитаннями та ретельно контролює правильність висловлювань.
- Вправи на вимову. Пацієнти вправляються в вимові окремих звуків та словесних зв'язків. Логопед контролює правильність вимови та навчає пацієнтів коректно вимовляти складні слова.

- Вправи на розпізнавання слів. Пацієнти слухають слова та визначають їх значення. Логопед використовує картинки та інші ілюстрації, щоб допомогти пацієнтам розуміти значення слів.

- Вправи на розуміння мови. Пацієнти вправляються в розумінні мовлення, що їм адресоване. Логопед навчає пацієнтів розуміти загальноживані фрази та вирази.

- Вправи на письмо. Пацієнти вправляються в письмі простих слів та речень. Логопед контролює правильність написання та навчає пацієнтів писати на лінійці.

Отож, при еферентній моторній афазії головним завданням логопедичних занять стає відновлення динамічної схеми вимови слів; при аферентній формі — диференціація кінестетичних ознак фонем. При акустико-гностичній афазії необхідно працювати над відновленням фонематичного слуху і розуміння мови; при акустико-мнестичній — над подоланням дефектів мовно-слухової і зорової пам'яті.

Організація навчання при амнестико-семантичній афазії спрямована на подолання імпресивного аграматизму; при динамічній афазії — на подолання дефектів внутрішнього програмування та планування мовлення, стимуляцію мовної активності.

Корекційну роботу при афазії слід починати з перших днів або тижнів після перенесеного інсульту або травми, як тільки дозволить лікар. Ранній початок відновного навчання дозволяє запобігти фіксації патологічних мовленнєвих симптомів (мовного емболу, парафазій, аграматизму). Логопедична робота з відновлення мови при афазії триває 2–3 роки.

### **Список джерел:**

1. Спеціальна педагогіка: Понятійно-термінологічний словник / За ред. академіка В.І.Бондаря. – Луганськ: Альма-матер, 2003. 436 с.
2. Лянна О. В. Мовленнєва діяльність як спосіб реалізації мовленнєвого спілкування // Педагогічні науки: теорія, історія, інноваційні технології (Index corneticus) / голов. ред. А. А. Сбруєва. Суми : Вид-во СумДПУ імені А. С. Макаренка, 2015. № 5 (49). С. 143-150.

# **ФОРМУВАННЯ ПРОЕКТНО-ТЕХНОЛОГІЧНОЇ КОМПЕТЕНТНОСТІ ЗДОБУВАЧІВ ЗАКЛАДУ ПРОФЕСІЙНО-ТЕХНІЧНОЇ ОСВІТИ В ПРОЦЕСІ ПРОХОДЖЕННЯ НАВЧАЛЬНОЇ ТА ВИРОБНИЧОЇ ПРАКТИКИ**

**Гагатік Наталія Олександрівна**

аспірантка

Українська інженерно-педагогічна академія, Україна

Професійно-технічна освіта є складником української системи освіти, де людина може оволодіти знаннями, уміннями і навичками за певною професією. Важливою перевагою професійної освіти є її гнучкість та швидка реакція на запити ринку праці [1].

Сучасна професійно-технічна освіта повинна дати здобувачу не тільки загальні знання та навички трудових прийомів, а й спектр компетенцій, що забезпечує готовність до роботи в умовах мінливого ринку праці. Проектно-технологічна компетентність здобувача є важливою складовою у його професійному розвитку під час навчання у закладі професійно-технічної освіти.

Проектно-технологічна компетентність формується сукупно під час усіх форм навчальної роботи здобувача: вивчення дисциплін та професійних модулів, виконання дослідницької та самостійної роботи, проходження навчальної та виробничої практики.

Проектно-технологічна компетентність є важливою ланкою освітнього процесу у професійній підготовці здобувачів закладу професійно-технічної освіти. Формування проектно-технологічної компетентності у здобувачів залежить від набуття практичного досвіду з основних видів професійної діяльності та подальшого освоєння ними загальних умінь за обраною професією.

Програми навчальної та виробничої практики є частиною основної освітньої програми професійно-технічних закладів та мають велике значення при формуванні проектно-технологічної компетентності здобувачів. Відповідно до навчального плану здобувачі з першого курсу проходять навчальну та виробничу практику, де формують свою проектно-технологічну компетентність, розвиваючи професійні навички. Отриманий досвід здобувача у навчальних майстернях трансформується у новий досвід, який набуває в ході виробничої практики на підприємствах. На підприємстві здобувачі закріплюють теоретичні знання, формують розуміння в постійному удосконаленні знань, виникає більш стійкий інтерес до обраної професії. в результаті здобувачі отримують можливість реалізувати свої професійні знання та вміння, застосовувати креативні рішення, творчо підходити до різних ситуацій. Набутий досвід здобувачів на виробничій практиці тісно пов'язаний із формуванням проектно-технологічної компетентності.

Також, на формуванні проектно-технологічної компетентності у здобувачів великий вплив мають їх особисті якості, таким як уміння орієнтуватися в нестандартних ситуаціях, працювати в команді, активність та цілеспрямованість. Формування проектно-технологічної компетентності сприяє розвитку у здобувачів інтелектуальних, аналітичних, проектних та конструктивних вмінь. Характер завдань на навчально-практичних роботах має бути таким, щоб здобувачі були поставлені перед необхідністю аналізувати процеси, а на основі аналізу, проектувати свою діяльність, намічати конкретні шляхи вирішення проектно-технологічних завдань.

Набуття практичного досвіду за видами професійної діяльності здобувачі отримують можливість освоїти правила та етичні норми поведінки працівників на профільних підприємствах, що підвищує проектно-технологічної компетентності здобувача.

### Список літератури

1. Професійна освіта.URL: <https://mon.gov.ua/ua/tag/profesiyno-tekhnichna-osvita> (дата звернення: 30.01.2022).
2. Кремень В.Г., Енциклопедія освіти: довідкове видання / Академія педагогічних наук України/ Юрінком Інтер, К., 2008. -1040 с.
3. Слободяник О.В., Методика організації виробничого навчання майбутніх столярів-будівельників на засадах проектно-технологічного підходу у вищих професійних училищах / Вісник післядипломної освіти.-2016.-Вип.16.

## **ВИКОРИСТАННЯ АУДІОВІЗУАЛЬНИХ ЗАСОБІВ ТА ВЕБ-РЕСУРСІВ ДЛЯ ПРОВЕДЕННЯ ЗАНЯТЬ З ПРАКТИКИ АНГЛІЙСЬКОГО МОВЛЕННЯ ДЛЯ СТУДЕНТІВ ВИЩИХ НАВЧАЛЬНИХ ЗАКЛАДІВ**

**Домаренко Максим Володимирович,**  
викладач кафедри германської філології та перекладу  
Національний університет «Полтавська політехніка  
імені Юрія Кондратюка»

З кожним роком технічний прогрес відбувається все швидшими темпами. Створюються більш новітні і зручні аудіо-візуальні засоби, які мають великий потенціал для використання у навчальному процесі. З часом з'являються також комфортні в використанні і доволі якісні веб-ресурси для отримання і перевірки інформації.

Зазвичай, представники молодого покоління, які стають зараз студентами, вже є звичними до використання сучасних пристроїв, аудіовізуальних засобів і різних веб-ресурсів, які були для них звичними з дитинства. Викладачі ж відносяться до старших поколінь і їх навички реалізації можливостей, що надаються сьогодні можуть бути значно нижчими через це. Актуальність теми роботи полягає саме у висвітленні потенціалу сучасних аудіовізуальних засобів відносно навчального процесу на прикладі занять з практики англійського мовлення у вищому навчальному закладі.

Спочатку, надамо визначення, дидактичні аудіовізуальні засоби – це особлива група технічних засобів навчання й виховання, призначена для подання зорової та слухової інформації, насамперед у навчальному процесі [1].

Можемо зазначити ряд переваг в їх використанні у процесі практики іноземної мови. Серед них комбіноване задіяння візуальної і аудіо подачі інформації, що сприяє кращому залученню студентів до навчального процесу і засвоєнню матеріалу. Крім того, зручність у демонстрації інформації та потенціал для збереження великої кількості необхідних матеріалів на сучасних пристроях з подальшою можливістю вибрати релевантні для певної теми і простим та комфортним їх корегуванням за необхідності та ін.

У навчальному процесі використовують найрізноманітніші сучасні аудіовізуальні засоби. І. Зозуля та інші у своїй статті наводять наступний список: фонограми – фонозаписи текстів, фоновправи, фонотести, аудіоуроки, подкасти, радіопроеграми; відео – відеофрагменти, фільми, відеоуроки; комп'ютерні навчальні посібники – електронні підручники, довідники, словники, ігри; інтернет – онлайн-словники, онлайн-уроки, онлайн-конференції [2].

За веб ресурси можемо вважати будь-які місця розміщення інформації у мережі інтернет. У якості прикладу розглянемо хостинги для зберігання медіафайлів, а саме веб-сайт YouTube. Викладач може вибрати один із двох

варіантів користування цим веб-сайтом. З однієї сторони, є можливість в зручний для себе час і спосіб завантажити туди різноманітні відео та аудіо матеріали, в тому числі і свого авторства, для подальшого розповсюдження. З іншої сторони, викладач має змогу просто знайти щось актуальне відносно теми заняття і зберегти для подальшого використання.

Для занять з практики мовлення англійською важливим є створити для студента всі можливі умови для мислення і мовлення саме на англійській мові. Для описаної задачі і знадобиться YouTube. На цьому веб ресурсі розміщена низька англомовних відео створених носіями мови. Для наших занять було відібрано телевізійну документальну передачу *The Worst Jobs in History (with Tony Robinson)* [3], котра розповідає про найгірші роботи, що існували у різні часи в Англії. Серійний формат передачі добре підходить для занять. Студенти ознайомлюються з відео вдома та, за необхідності, перекладають незнайомі слова. На самому ж занятті відбувається обговорення і розбір. Кожний студент переказує особливості певної роботи і висловлює свою думку стосовно неї. Така практика тренує як навички переказу і передачі інформації, так і вміння висловлювати особисті думки.

Оскільки тематика відео стосується історії, то не рідкими є випадки необхідності звернутись до словників або енциклопедій для кращого розуміння подій і перевірки лексики. Для цього у нагоді стають аудіовізуальні засоби. Якщо у наявності є комп'ютери, то їх використання полегшить весь процес. Але найзручнішим і персоналізованим варіантом є застосування смартфона, планшета або ноутбука. Зазначені пристрої допоможуть звернутись і до інших необхідних у навчальному процесі веб-ресурсів: англомовні онлайн-словники (*Cambridge dictionary* та ін.), перекладацькі словники (*Lingvo* та ін.), веб-сайти для перевірки вимови слів (*YouGlish* та ін.) і так далі. Завдяки пристроям можна також передивитись безпосередньо на занятті певні відеофрагменти, якщо виникне необхідність уточнити деталі. Іншими невід'ємними помічниками вже скоро можуть стати нейромережі. Вже зараз загально доступним в Україні став веб-ресурс «ChatGPT», котрий є чатботом з можливістю відповідати на складні питання і надавати роз'яснення у формі чату на основі інформації з мережі інтернет. Скоро у вільному доступі повинен з'явитись чат-бот від Microsoft «Bing», що також є нейромережою. Зазначені ресурси можна використовувати для швидкого отримання відповідей на запитання і детальних роз'яснень, які можуть з'явитись під час заняття. Нейромережі пам'ятають контекст усієї розмови і здатні відповідати серію взаємопов'язаних питань.

Наприклад, однією з професій описаних у відео була «gong farmer», ця назва використовувалась під час епохи Тюдорів і є специфічною для неї. Так називали працівників, що займались очищенням каналізації в ті часи. Під час заняття виникла необхідність уточнити написання першого слова. YouTube надає автоматично згенеровані субтитри, але вони були невірні. Для швидкого уточнення написання цього терміну був використаний веб-ресурс ChatGPT. У полі чату був створений невеличкий запит з дуже стислим описом професії і приблизними написанням терміну. У відповідь, без затримки, було отримано

пояснення «The profession you are referring to is likely «gong farmer», which was a person who collected human waste from privies (toilets) and cesspits during the medieval period». Отримане написання «gong farmer» було потім перевірено через звичайний пошук в гуглі і опинилось вірним. Використовувати подібні чат-боти можливо і для набагато складніших запитань. Їх недоліком є лише те, що подеколи у відповідь на запит може надаватись правдоподібна, але неправильна інформація. Про це заявляють і розробники. Така особливість зумовлена новизною технології нейромереж і у майбутньому варто очікувати зменшення подібних випадків.

Для покращення англійського мовлення студентів незамінним також є веб-ресурс YouGlish [4]. Користувачі цього сайту можуть знайти YouTube відео, в якому носій англійської мови промовляє слово, відносно котрого був створений пошуковий запит. Функціонал YouGlish стає у нагоді для демонстрації правильної вимови лексики, яка зустрічається під час вивчення на занятті письмових джерел. Використання такого веб-ресурсу також є простим і майже не віднімає часу при розумінні алгоритмів дій.

Використання аудіо-візуальних засобів під час занять з практики англійського мовлення надає можливість з більшою ефективністю залучати студентів до навчального процесу, а також полегшувати, пришвидшувати і покращувати його. Наявні веб-ресурси дають невичерпні можливості для перевірки інформації і підвищення мовленнєвої компетенції студентів. Основна проблема полягає в необхідності для викладача мати інформацію про існуючі аудіовізуальні засоби та веб-ресурси і володіти практичними навичками швидко і ефективно їх застосовувати під час заняття. Крім того, через постійний технічний розвиток і появу нових веб-ресурсів подальше висвітлення оновленої інформації відносно цієї проблеми є вкрай необхідним для майбутнього удосконалення навчального процесу в цілому і занять з практики англійського мовлення зокрема.

### Список літератури

1. Лебедева А. В. Аудіовізуальні засоби дидактичні // Велика українська енциклопедія. URL: [https://vue.gov.ua/Аудіовізуальні засоби дидактичні](https://vue.gov.ua/Аудіовізуальні_засоби_дидактичні) (дата звернення: 10.03.2023).
2. Зозуля І., Стадній А., Слободянюк А. Аудіовізуальні засоби навчання в процесі формування іншомовної комунікативної компетентності. *Викладання мов у вищих навчальних закладах освіти на сучасному етапі. Міжпредметні зв'язки* (40). Харків, 2022. С. 12-28.
3. The Worst Jobs in History with Tony Robinson. URL: <https://www.youtube.com/playlist?list=PL72jhKwankOjHQKPOID3VP-raNOPMmAbD> (дата звернення: 10.03.2023).
4. YouGlish. URL: <https://youglish.com/>



## **ПРОФІЛАКТИКА ПОРУШЕНЬ ГОЛОСУ У ПІДЛІТКІВ**

**Капуста Ілона Сергіївна,**  
студентка Миколаївського національного  
університету імені В.О. Сухомлинського

**Середа Ірина Валеріївна,**  
доцент кафедри спеціальної освіти Миколаївського  
національного університету імені В.О.Сухомлинського

Актуальність теми дослідження зумовлена тим, що питання профілактики голосу у підлітків, як і у інших вікових категорій, набуває особливого значення в контексті все більш зростаючої негативної динаміки кількості порушень голосу різної етіології. Питанню профілактики порушень голосу у підлітків присвячені праці вітчизняних учених: Ю. Д. Бойчук, М. К. Шеремет та ін.

Проголошення звуків мови являє собою складний фізіологічний акт, для здійснення якого потрібні нормальна будова і координована функція центрального мовного апарату і периферичних органів голосоутворення та артикуляції. Природно, що всякі дефекти розвитку, захворювання і пошкодження будь-якої частини мовного апарату можуть бути причиною порушення голосу і мово-утворення.

Недоліки голосу і вимовної сторони мови можуть виникати, наприклад, при хронічних захворюваннях гортані, при вузликах, фібромах і папіломах голосових зв'язок, при ущелинах верхньої губи та піднебіння, при неправильності будови щелеп і зубів, при дефектах мови, при порушеннях носового дихання, при нервово-м'язових порушеннях в порожнині рота, в глотці і гортані, інших дефектах периферичного мовного апарату. А також і при мозкових ураженнях, які можуть виникати, наприклад, внаслідок крововиливу в мозок (у дітей, зазвичай, в результаті родової травми або забитих місць при падінні), інфекційних захворювань, пухлин.

Підлітки часто користуються своїм голосом для спілкування з друзями, участі у музичних гуртах, акторської майстерності та інших видів діяльності, де голос є важливим інструментом. Якщо підліток знаходиться в ризику порушення голосу, то необхідно приділяти увагу профілактичним заходам. Для попередження хронічних хвороб голосового апарату дуже важливо оберігати дітей від частого нежитю, ангіни, гострого ларингіту та інших простудних захворювань.

Велику роль відіграє загартовування дитячого організму. Не слід привчати дітей до зайвого тепла, не треба їх закутувати, оскільки при цьому організм втрачає здатність пристосовуватися до змін зовнішньої температури, стає чутливим навіть до невеликих її коливань, і дитина легко застуджується при найменшому охолодженні або протязі. Зрозуміло, при загартовування необхідно виявляти обережність: привчати тіло до охолодження слід поступово, процедури

по загартуванню треба починати влітку, привчаючи дітей ходити босоніж, купатися у прохолодній воді. При будь-якому захворюванні загартовування треба припиняти і починати його знову лише після повного одужання.

Фахівці пропонують дотримуватись певних правил, що забезпечують збереження здоров'я голосового апарату:

- навантаження на голосовий апарат має відповідати ступеню його тренуваності;

- неприпустимо форсоване звучання голосу, зловживання високими нотами, криком, непомірне мовне навантаження;

- небажано співати під час хвороби;

- важливо уникати різкої зміни температур, а також спеки, холоду, пилу;

- необхідно виключити куріння і вживання алкогольних напоїв;

- у разі хвороби органів голосового апарату звертатися до лікаря-фоніатра.

Отже, голос в сучасному світі має важливе значення і без нього неможливо уявити наше життя, він є невід'ємним компонентом процесу комунікації. Існують різні захворювання, дефекти розвитку і травми різних частин мовного апарату, які є причиною порушення голосоутворення й мови. Мовне спілкування не може повноцінно здійснюватися при порушенні голосоведення.

Розлади голосу різної генези ускладнюють як процес відтворення мови самим мовцем, так і сприйняття її оточуючими. В майбутньому проблеми з голосом можуть обмежувати вибір професійної діяльності. Відтак, профілактика порушень голосу у підлітків є вкрай важливим питанням.

#### **Список джерел:**

1. Актуальні питання корекційної та інклюзивної освіти / За загальною редакцією Бойчука Ю.Д. – Харків : ХНПУ ім. Г. С. Сковороди, 2020. 376 с.

2. Логопедія. Підручник. Третє видання, перероблене та доповнене / за ред. М.К. Шеремет. – К.: Видавничий дім «Слово», 2018. 856 с.

## **ЗАСТОСОВУВАННЯ МЕТОДИК ТА ТЕХНОЛОГІЙ РОБОТИ З ДІТЬМИ З ОСОБЛИВИМИ ОСВІТНИМИ ПОТРЕБАМИ У ЗАКЛАДІ ОСВІТИ**

**Карсканова Світлана Вікторівна**

кандидат психологічних наук,  
старший викладач кафедри спеціальної освіти,  
МНУ імені В.О. Сухомлинського  
м. Миколаїв, Україна  
<https://orcid.org/0000-0002-0930-2254>

**Москальова Олена Михайлівна**

У Міжнародній стандартній класифікації освіти (International Standard Classification of Education) діти, визначені як такі, що мають особливі освітні потреби (ООП), навчання яких вимагає додаткових ресурсів. Інші ресурси можуть бути кадровими, навчально-методичними, фінансовими. [1, с. 8].

Групи учнів, які зазвичай класифікуються, як діти з особливими освітніми потребами:

- характеризуються фізичним і розумовим розвитком;
- випереджають однолітків у засвоєнні навчальної програми;
- потребують соціальної адаптації. [1, с. 30].

Очевидно, що наявність таких дітей у класі вимагає від вчителів використання освітніх технологій і методик, які враховують унікальність дітей з ООП та сприяють їх інтеграції в дитячий колектив.

Керівникам та педагогічним працівникам закладів освіти перед вибором освітніх технологій та форм роботи з дітьми з ООП необхідно враховувати аспекти відповідної підготовки. [2, с. 53]

Навчальний процес підготовки дітей з особливими потребами включає створення освітнього середовища (безбар'єрного), забезпечення необхідними навчально-методичними та наочними посібниками, засобами навчання відповідно до потреб здобувачів освіти, облаштування ресурсної кімнати [2, с. 60].

Ресурсна кімната – це спеціально обладнане приміщення, що відповідає вимогам доступності та універсальності дизайну, для надання (проведення) індивідуальних або групових психолого-педагогічних та корекційно-розвивальних послуг (курсів), психологічного розвантаження, соціально-побутової орієнтації, формування навичок самообслуговування [5, с.60].

Навчальний процес включає:

- створення робочої групи з питань адаптації дітей з інвалідністю у навчально-виховний процес;
- консультації з батьками щодо особливостей навчання та розвитку їх дітей;

- консультації з учителями, які навчали вашу дитину в попередні роки або в інших навчальних закладах;
- аналіз особливостей фізичного та психологічного розвитку учнів та їх соціальні умови розвитку;
- робота практичного психолога щодо виявлення труднощів і проблем, які виникають у них у розумінні навчального матеріалу;
- акцент уваги на сильні сторони учня під час навчальних занять;
- створення ситуації успіху під час навчальної діяльності.

Працюючи з дітьми з особливими освітніми потребами, можна використовувати всі відомі навчальні прийоми і методи, якщо вони призводять до позитивних результатів [2, с.115].

Однак є технології, на які слід звернути увагу в першу чергу:

1. Особистісно-орієнтоване навчання. Освітні програми, засновані на індивідуально-орієнтованих взаємодіях, дозволяють реалізувати індивідуалізований підхід, стимулювати пізнавальну активність, навчити дітей з особливими потребами визначати шляхи набуття комплексних знань, умінь і навичок.

2. Індивідуальна освітня траєкторія. Зрозуміло, що дитина з особливими освітніми потребами не завжди сприймає навчальний матеріал синхронно з однокласниками. Тому для дітей з особливими освітніми потребами варто розробити індивідуальні освітні траєкторії предметів і курсів, за якими можна визначити індивідуальну швидкість засвоєння матеріалу, необхідний рівень засвоєння.

3. Формувальне оцінювання. Відіграє важливу роль у роботі з дітьми з особливими освітніми потребами. Важливе значення має індивідуальний навчальний прогрес учнів, спрямований не на фіксацію результатів, а на оцінку самого процесу навчання.

4. Кооперативне навчання. Робота в малих групах дозволить учням з особливими освітніми потребами інтегруватися в учнівський колектив та відчути допомогу та підтримку однокласників.

5. Методики SMART для дітей з особливими освітніми потребами. Це комплекс інтерактивних освітніх програм, які сприяють пізнавальній, творчій та активній активізації дітей у навчальних програмах. Перевага технології SMART в інклюзивній освіті полягає в її здатності розвивати у дітей з особливими потребами креативність, професійні знання, комунікативні навички та грамотність у сфері ІКТ, формувати критичне мислення, покращувати ефективну співпрацю та взаєморозуміння, лідерство та розвиток кар'єри [4, с. 50].

Можуть також використовуватися спеціальні навчальні методики, адаптовані для дітей з ООП.

Подібних багато. Ось деякі з них:

1. Піскова терапія. Потреба у створенні безпечного середовища спілкування найбільш ефективно відповідає пісковій психотерапії. Спілкування

в безпечних умовах характеризується меншою напругою та тривожністю, що призводить до більш стійких психосоціальних адаптаційних навичок.

2. Арт-терапія. Допомогає в діагностиці психологічного стану дитини, дає можливість виявити навчальні схильності.

3. Ігрова терапія. Навчальна гра – це процес переживання та осмислення дитиною будь-якої життєвої ситуації, поданий у формі гри. Головне значення гри полягає в тому, що завдяки спеціальним ігровим засобам дитина може імітувати взаємодію з навколишнім світом.

Різноманітність методик і форм роботи з дітьми вражають, але не всі можна використовувати у роботі з дітьми з ООП, наприклад: пояснення у формі лекцій; декламування змісту з підручників; об'єднання дітей у групи за здібностями; використання оцінювання як способу покарання або оцінювання учнів.

Проконтролювати використання методик і технік можна, перш за все, спостерігаючи за проведенням навчальних занять. [2, с. 261].

У структурі управлінської та науково-методичної роботи необхідно передбачити ряд заходів, наприклад:

- психолого-педагогічний семінар;
- спрямовувати роботу методичних об'єднань на пошук методів і форм роботи з дітьми з інвалідністю;
- запрошувати вчителів для проходження тренінгів, курсів та семінарів з даної проблеми;
- одне із засідань педагогічної ради присвятити питанням методики роботи з дітьми з особливими потребами, або заклад може здійснювати відповідну інноваційну, дослідно-експериментальну роботу. [5, с. 16].

Отже, для того, щоб оцінити виконання критерію «Застосування методів і технологій у роботі з дітьми з ООП» необхідно:

1. визначити методи та форми роботи, які використовують вчителі в процесі проведення занять у класах з інклюзивною формою навчання;
  2. розглянути в структурі науково-методичної роботи питання методики роботи з дітьми з особливими потребами;
  3. проаналізувати кадрове забезпечення навчального закладу та його наповнення кваліфікованими спеціалістами для роботи з дітьми з інвалідністю;
  4. визначити достатність забезпечення методичного забезпечення роботи педагогів з дітьми з особливими освітніми потребами;
  5. спостерігати за проведенням навчальних занять, освітнім середовищем.
- Вивчити документацію з аналізу ресурсного забезпечення роботи з дітьми з обмеженими можливостями. Проводити опитування – анкетування педагогічних працівників та бесіди з педагогами та батьками.

#### **Список використаних джерел:**

1. Інклюзивна освіта як соціально-педагогічний феномен: науково-допоміжний бібліографічний покажчик / Уклад.: І. О. Железняк, В. В. Косенко, Н. А. Чайка; передмова Н. А. Чайки // – Суми : СумДПУ ім. А. С. Макаренка, 2013.

2. Особливості роботи з дітьми з особливими освітніми потребами в умовах інклюзивного навчання. Вісник № 4 НДЛ інклюзивної освіти. / Упорядники: Л. О. Савчук, І. В. Юхимець. – Рівне: РОППО, 2013.
3. Нова українська школа: poradnik dla vchytelja / Під заг. ред. Бібік Н. М. – К.: ТОВ «Видавничий дім «Плеяди», 2017.
4. Сучасні засоби ІКТ підтримки інклюзивного навчання: навчальний посібник / А. В. Гета, В. М. Заїка, В. В. Коваленко та ін.; за заг. ред. Ю. Г. Носенко. – Полтава : ПУЕТ, 2018.
5. Школа для кожного: посібник / Упорядник: Л. Ю. Байда. – К., 2015.
6. Рашковська І. Обдарований учень: портрет і правила виховання / Школа. – 2019. – № 1.

# **ФИЗИКАЛЫҚ ГЕОГРАФИЯНЫ ОҚУДА ОҚУШЫЛАРДЫҢ ГЕОЛОГИЯЛЫҚ- ГЕОМОРФОЛОГИЯЛЫҚ DAҒДЫЛАРЫН ҚАЛЫПТАСТЫРУ**

**Кенегес Ұлбосын Мәмбетқызы**

2 курс магистранты

Абай атындағы Қазақ ұлттық педагогикалық университеті

**Боранкулова Дина Мэльсовна**

Г.Ғ.К., аға оқытушы

Абай атындағы Қазақ ұлттық педагогикалық университеті

Оқыту процесінде жүйелік тәсілді қолдану қазіргі уақытта өзекті болып табылады. Жүйелік тәсіл барлық құбылыстар мен процестерді олардың өзара байланысында қарастыруды талап етеді. Жүйелі зерттеулерді қолдану нәтижесінде оқушылардың мәдениеті қалыптасады, мысалы: географиялық, экологиялық және жалпы мәдениет.

Білім беру географиялық стандарттың ережелеріне сүйене отырып, қазіргі кезеңдегі географияны оқытудың маңызды проблемасы – оқушыларды география ғылымдары жүйесіне кіретін пәндер негіздерінің білімі мен дағдыларымен қалыптастыру.

Адамның ғылыми білімнің кез-келген жиынтығын игеруінің көрсеткіші – олардың жүйелілігі. Тек жүйелік геологиялық-геоморфологиялық білім оқушылардың жердің дамуы мен эволюциясының заңдылықтарын түсінуі мен игеруін, табиғи кешендердің дамуы мен қалыптасуындағы литосфералық компоненттің орны мен ролін, адам өміріндегі жер қойнауы байлығының маңыздылығын, ұтымды жер қойнауын пайдалану принциптерін қалыптастыруды қамтамасыз етеді.

Біздің геологиялық және геоморфологиялық дағдылардың классификациясы салалық принципке негізделген, осы дағдылармен бекітілген сәйкес білімдер геология ғылымының қай бөліміне жататынына байланысты дағдылардың түрлері ажыратылды. Сонымен, мектептегі физикалық география курсы оқытуда геология ғылымының салаларының ерекшеліктерін ескере отырып, геологиялық-геоморфологиялық мазмұндағы оқу іс-әрекетінің өзара байланысты түрлері негізінде геологиялық-геоморфологиялық дағдылардың келесі түрлері бөлінеді:

1. Минералогиялық және петрографиялық – жер қыртысының материалдық құрамын зерттеуге ықпал ететін дағдылар.

2. Геоморфологиялық – рельефтің қалыптасу процестерін зерттеуге және болжауға ықпал ететін дағдылар, рельеф формаларын сипаттай білу.

3. Палеонтологиялық және тарихи-геологиялық – жер бетіндегі тіршіліктің эволюциясы мен дамуын түсіндіре білу.

4.Тектоникалық және динамикалық-геологиялық – жер бетіндегі өзгерістерді, табиғи апаттардың себептерін түсіндіре білу және болжау.

5.Геологиялық-картографиялық – геологиялық мазмұндағы карталармен жұмыс істеу, профильдер, карталарды құрастыру және оларды талдай білу.

6.Геоэкологиялық – табиғаттағы мүмкін болатын өзгерістерді, литосфераға адамның әсерінен табиғи кешендерді болжау және болжай білу, жер қойнауын дұрыс пайдалану қажеттілігін түсіндіре білу.

Физикалық географияның мектеп курсы оқу кезінде оқушылардың меңгеруі тиіс геологиялық және геоморфологиялық дағдылар кестеде көрсетілген. Бұл дағдылардың мазмұны, күрделілігі, меңгеру барысында кеңейі және тереңдетілуі бірдей емес.

Геоморфологиялық дағдылар геоморфологиялық белгілерді анықтау мен сипаттауды, зерттелетін бет пішінінің шығу тегі мен оның жасын анықтауды қамтитын геоморфологиялық талдаудың элементарлы әдістерін қалыптастыруға мүмкіндік береді (мүмкіндігінше карталар жиынтығы – гипометриялық, тектоникалық және геологиялық). Морфометриялық белгілердің қатарына жер бетінің биіктігін, оның еңісін, ұзындығын, кесілу дәрежесін (олар гипометриялық картамен анықталады), элементтердің генезисі мен жер бедерінің формаларын – тектоникалық ерекшеліктерін қамтиды. Геологиялық карта тектоникалық картамен бірге тау жыныстарының жасы мен құрамын анықтауға мүмкіндік береді.

Геологиялық-геоморфологиялық дағдыларды қалыптастыру әдістемесін біз мектеп оқушыларының тәрбие, әскери тамақтану және тұлғаны дамыту процесінің маңызды ішкі жүйесі ретінде қарастырамыз. Ол келесі функцияларды орындайды:

-танымдық – физикалық географияның ұғымдары мен дағдыларының жүйесін қалыптастыруға және дамытуға ықпал етеді;

-дамытушы – жеке тұлғаның интеллектуалдық дағдыларын, шығармашылық қабілеттерін қалыптастыру мен дамытуды қамтамасыз етеді;

-тәрбиелік – дүниеге, іс-әрекетке құндылық қатынасын қалыптастыруға бағытталған;

-интегративті – пәнаралық білім мен пәнаралық (интеллектуалдық) дағдыларды біріктіруге ықпал етеді;

-мотивациялық – физикалық географияны оқуға оң мотивация жасауға бағытталған;

-бағыттылық – жеке тұлғаның өзін-өзі дамытуға, білімді өз бетінше кеңейту мен игеру қажеттілігін дамытуға бағытталған.

Геологиялық-геоморфологиялық дағдыларды қалыптастыру жүйесінің функцияларын анықтау оны оқу-тәрбие процесінде педагогикалық тұрғыдан ұйымдастырылған, бағытталған және бақыланатын пайдалану дағдылар, білімдер жүйесін дамыту үдерісін жетілдіретінін ұсынуға мүмкіндік береді. Геологиялық-геоморфологиялық дағдыларды қалыптастыру әдістемесі жеткілікті тиімді болуы үшін оған қойылатын бірқатар педагогикалық және



әдістемелік талаптарды сақтау қажет. Ғылыми-әдістемелік әдебиеттерді талдау кезінде зерттеу барысында келесі талаптар анықталды және нақтыланды:

1. Тапсырмалардың дидактикалық оқу мақсаттарына сәйкестігі және география пәнінен оқушылардың білімдері мен дағдыларына қойылатын бағдарлама талаптарын ескеру;

2. Геологиялық және геоморфологиялық дағдыларды қалыптастыру олардың бірізді қалыптасуы мақсатында әдістемелік жүйені құрауы тиіс. Бұл жүйе география пәнінің логикалық жүйесіне негізделген. Сондықтан жүйенің құрамдас бөліктері физикалық географияның мектеп курсының негізгі мазмұнына сәйкес болуы қажет;

3. Дағдыларды қалыптастыру кезінде оқушылардың жас және психологиялық ерекшеліктерін ескеріп, олардың тақырыптан тақырыпқа біртіндеп күрделенуін қамтамасыз ету керек;

4. Жүйені құрайтын дағдылар геологиялық зерттеулердің кең ауқымын қамтитын әртүрлі болуы керек;

5. Дағдылар сабақтың барлық құрылымдық бөлімдерінде қолданылуы керек.

Сонымен, ұсынылып отырған әдістемелік жүйенің мазмұнын таңдаудың негізгі критерийлері геологиялық және геоморфологиялық дағдыларды қалыптастыру үдерісін педагогикалық тәжірибеге енгізу кезінде қол жеткізуді қажет ететін мақсаттармен, әртүрлі күрделілік дәрежесімен, әртүрлі әдістерді пайдалана отырып, конъюгациялау болып табылады.

#### **Пайдаланылған әдебиеттер тізімі:**

1. Геология в школьной географии/ Методические рекомендации. - Сыктывкар, 1990. - 52 с.
2. Геология в Школе и ВУЗе (Материалы Международной Конференции) 28-29 июня 1999 г. - СПб., 1999 - 248с.
3. Добровольский В.В., Якушова А.Ф. Геология: (Минералогия, петрография, геодинам, процессы, геотектоника): учеб. пособие для студ. пед. ин-тов по геогр. спец. - М.: Просвещение, 1979. - 304с.
4. Душина И.В. Методика формирования геолого-геоморфологических понятий в процессе изучения начального курса физической географии и курса географии материков. Дис. на соиск. уч. ст. канд. пед. наук - М., 1977. - 187с

## **ПРОФІЛАКТИЧНА РОБОТА З РОДИНОЮ У ВЕЛИКІЙ БРИТАНІЇ**

**Козубовська Ірина Василівна**

доктор педагогічних наук, професор, завідувач кафедри загальної педагогіки та педагогіки вищої школи, Ужгородський національний університет, Україна

**Милян Жанна Іванівна**

асистент кафедри загальної педагогіки та педагогіки вищої школи, Ужгородський національний університет, Україна

В британській педагогіці родина розглядається як найперша і дуже важлива ланка всієї системи морального виховання дітей. Такі ж погляди характерні і для педагогічної науки багатьох інших країн світу. Дійсно, дитина народжується в родині й перші, з ким вона вступає у взаємодію, – це батьки і найближче оточення (брати, сестри, дідусі, бабусі та інші члени родини). Тут дитина вперше спостерігає прояви моральності, чи, навпаки, й аморальності, й мимоволі засвоює поведінкові реакції батьків.

Здорова, безконфліктна обстановка в родині служить запорукою встановлення стабільних довірливих відносин між дорослими й дітьми, формування у дітей правильних моральних установок, які будуть впливати на їх поведінку в подальшому житті [1; 2].

Проте, на жаль, далеко не у всіх родинях складаються сприятливі умови для виховання дітей. Британські вчені (Х. Бейкер, Д. Девіс, Д. Дуглас, С. Кент, К. Маккойл та ін.) виявили, що багатьом родинам притаманні певні проблеми, які проявляються в: системі сімейних цінностей і вихованні дітей; структурі родини й сімейного життя: розмірі і складі родини; культурних, етнічних, релігійних особливостях; розподілі обов'язків серед членів родини; економічному становищі родини, її приналежності до певного соціального класу; рівні особистого розвитку членів родини та ін.

Всі ці проблеми нерідко зумовлюють відхилення у формуванні особистості дитини, способу її поведінки.

Учені підкреслюють, що проблемна поведінка, перші симптоми якої часто виявляються вже в ранньому дитинстві, може значно погіршитися і завдавати турбот у школі. Характерними ознаками такої поведінки є: нечесність; нахабство; недисциплінованість; відсутність зосередженості при виконанні навчальних завдань; невгамовність; гіперактивність; імпульсивність; небажання вчитися. Діти з низькими показниками у навчанні, незадовільною поведінкою мають схильність групуватися, разом вживати наркотики, ображаючи інших, вони часто мають проблеми з поліцією. Школи, як правило, намагаються при першій же нагоді позбутися проблемних учнів. Але вилучення таких дітей з

процесу навчання в школі, позбавляє їх адекватного цьому віку статусу учня, ставить на них своєрідне тавро, відбувається стигматизація особи, яка є дуже небезпечною для подальшого розвитку і формування особистості неповнолітнього [3].

Тому у Великій Британії проводиться значна профілактична робота з родиною, причому нею охоплені як благополучні, так і проблемні родини. Вважається, що програми, спрямовані на оздоровлення родини, вдосконалення батьківської майстерності, можуть відіграти важливу роль у профілактиці антисоціальної поведінки і пізніше злочинної серед дітей і молоді [4].

Сімейні/батьківські програми можуть відрізнятися за своєю інтенсивністю, бути платними або безкоштовними, в залежності від служби, що їх пропонує. До найбільш відомих відносяться такі організації, як: «Parent Network», «Parents as Teachers» (їх потенційними клієнтами є всі батьки) та «Newpin» (тут клієнтами є кризові сім'ї, які мають значні труднощі, де для дітей реальною є загроза фізичного чи сексуального насильства). Надаються також послуги сімейними центрами та організаціями («Homestart»), які опікуються неблагополучними дітьми в мікрорайоні. Ці служби можна класифікувати так:

Універсальні служби – доступні для будь-кого, хто потребує вдосконалення батьківської майстерності, хоче стати кращим батьком.

Послуги в мікрорайоні – передбачені для неблагополучних сімей, які мають певні труднощі.

Служби збереження сім'ї – спрямовані на окремі сім'ї, які переживають кризу, і про які стало відомо соціальним службам або поліції.

Існує певна очевидність успішності цих підходів. Дослідження показують, що програми вдосконалення батьківства можуть позитивно вплинути на поведінку батьків, зменшити жорстоке ставлення до дитини, попередити процес її занедбання, покращити шкільні досягнення і зменшити відхилення у поведінці. Було доведено, що програми підтримки сім'ї запобігають дитячу кривду і нехтування дитиною, допомагають уникнути розпаду сім'ї і передачі дитини в іншу сім'ю, попереджають здобуття негативного досвіду, який часто асоціюється з делінквентністю.

Сьогодні різні програми підтримки родини продовжують успішно розвиватися і поширюватися.

Останнім часом популярними у Великій Британії стають також програми, запозичені з інших країн, в основному з США, які передбачають підтримку неблагополучних сімей, де є діти. Їх головна мета – покращити здоров'я, когнітивний та емоційний розвиток дітей, припинити насильство і кривду стосовно неповнолітніх, вдосконалити функціонування сім'ї. Як правило, вони досить часто дають позитивні результати і в плані профілактики девіацій.

Допомога проблемним сім'ям передбачає використання психотерапевтичних методик, серед яких значного поширення набули біхевіоральні методики, які базуються на принципах навчання правильним моделям поведінки. Працюючи з сім'єю, психотерапевт аналізує існуючі сімейні проблеми, які можуть зумовити

девіантну поведінку дитини, виявляє їх причини і пропонує продуктивні моделі взаємовідносин між членами родини і дітьми [5].

Набувають популярності психотерапевтичні групи, які складаються з кількох сімей. Багато батьків вважають корисними зустрічі з іншими батьками, які мають подібні проблеми у вихованні дітей.

Робота в таких групах дозволяє батькам отримати значну допомогу з боку психотерапевта та інших батьків в процесі обговорення проблем, які їх хвилюють. Слід також відзначити, що люди часто звинувачують батьків проблемних дітей за недоліки у їх поведінці, в той час, як у даній груповій ситуації, позбавлені будь-яких звинувачень, батьки почувають себе вільно. Група активно обговорює проблеми у вихованні дітей і способи їх вирішення, що дає змогу батькам запозичити позитивний досвід і використати його. Ще один важливий момент, на який варто звернути увагу, це – аналіз почуттів батьків. Дуже часто батьки не задоволені поведінкою дітей і переживають негативні емоції (роздратування, злість, агресія, ненависть). Іноді вони навіть самі собі бояться признатися в тому, що негативні емоції щодо конкретних вчинків дітей часто переносяться на самих дітей, позначаються на взаємовідносинах в родині. У групі вони можуть відкрито обговорювати ці проблеми і спільно шукати шляхи виходу з ситуації.

Іноді практикуються зустрічі кількох сімей разом з дітьми, які мають аналогічні проблеми.

У випадку виявлення неблагополучної сім'ї, в якій не створені належні умови для нормального розвитку дитини і це негативно починає позначатися на поведінці, її зазвичай тимчасово вилучають з такого середовища.

Найбільш поширеними заходами в подібних випадках є використання «fostering» і «mainstay» [6]. Точний переклад цих термінів зробити досить важко, але суть їх в тому, що вони означають догляд за чужою дитиною, особливий вид опікунства. «Fostering» передбачає перебування у прийомній сім'ї впродовж тривалого періоду часу, як правило, до повноліття. Проте контакти дитини з біологічними батьками зберігаються, і як тільки умови в сім'ї стають більш сприятливими для виховання дитини, вона знову може повернутися до своїх батьків в будь-який час.

«Mainstay» передбачає догляд за дітьми віком від 11 до 17 років на коротший період, найчастіше це – всього кілька місяців, у зв'язку з тимчасовими труднощами в сім'ї дитини. Якщо ці труднощі зникають, дитина повертається в сім'ю, якщо ж сім'я продовжує переживати важкий період, то оформляється «fostering».

Існує ще один вид догляду за дітьми із неблагополучних сімей – «emergency care» – догляд у надзвичайних (критичних) ситуаціях. Він має місце тоді, коли виникає необхідність негайно ізолювати дитину від негативного впливу в сім'ї, наприклад, коли трапилась яка-небудь надзвичайна подія, яка може викликати психічну травму у дитини (вбивство, арешт, аварія і т.д.). У таких випадках дитина передається для догляду в іншу сім'ю на кілька днів чи тижнів до остаточного вирішення питання про її подальшу долю.

Фостерні сім'ї є особливим феноменом британського суспільства. Вони вперше з'явилися саме у Великій Британії пройшли у своєму розвитку кілька етапів: як добровільна громадська ініціатива, як законодавчо обумовлений соціальний інститут і як змінне та постійно удосконалюване соціально-педагогічне середовище, функціонування якого спрямоване на створення комфортних умов для життєдіяльності прийомної дитини. Зміст і форми соціально-виховної роботи з прийомними дітьми на кожному з виокремлених етапів визначались історичними, економічними і соціальними умовами британського суспільства. На сьогоднішній день фостерна сім'я Великої Британії є одним із важливих чинників соціалізації прийомної дитини і способом ефективної життєдіяльності дітей, корекції їх поведінки.

Слід підкреслити, що усиновлення як превентивний захід не є надто поширеним у Великій Британії. Усиновлення (adoption) – це легальний процес, при якому всі права, обов'язки та відповідальність природних батьків передаються усиновителям згідно з рішенням суду. Дитина приймає прізвище усиновителів і втрачає всі правові зв'язки з сім'єю, де народилася, хоча деякі усиновлені діти зберігають контакт з членами їх біологічної сім'ї.

Однак, у всіх випадках, де є можливість, зусилля спрямовуються на те, щоб дитина залишалася у своїй сім'ї. З сім'ями проводиться інтенсивна психотерапевтична, консультативна робота, строго індивідуально, залежно від тих труднощів, які відчуває сім'я. Такі сім'ї перебувають під постійним контролем соціального працівника (спеціально закріпленого у кожному конкретному випадку), відвідують заняття у спеціальних консультативних центрах з питань сім'ї, які є в кожному місті.

Все це свідчить про велику увагу, яка звертається у Великій Британії на роботу з родиною з метою забезпечення відповідних умов виховання дітей.

### **Список літератури**

1. Houlbrooke R. The English Family. Harlow: Longman, 2004. 181p.
2. Maccoby E., Martin J. Socialisation in the context of the Family. Chichester: Wiley, 2003. 195p.
3. Quinton D., Rutter M. Family Pathology and Child Psychiatric Disorder. Chichester: Wiley, 1995. 114p.
4. Department of the Environment. Crime Prevention on Housing Estates. London: HMSO, 2003. 155p.
5. Ross A. Behaviour Therapy. Chichester: Wiley, 2002. 192p.
6. Family Placements. Foster Care & Adoption. Dundee: Tayside Regional Council, 2005, 112 p.

## **ОСОБЛИВОСТІ ОРГАНІЗАЦІЇ ВИХОВНОЇ РОБОТИ ЗІ ЗДОБУВАЧАМИ ПОВНОЇ СЕРЕДНЬОЇ ОСВІТИ**

**Кривець Катерина**

Студентка навчально-наукового інституту фізичного виховання і спорту ДЗ  
«Луганський національний університет імені Тараса Шевченка», Полтава

**Полулященко Тетяна Леонідівна**

ДЗ «Луганський національний університет імені Тараса Шевченка», Полтава

Починаючи ще з 2014 року на початку першої агресії російської федерації по відношенню до України навчальні заклади зіштовхнулися з необхідністю докорінного переосмислення усієї системи виховання, оновлення її змісту, форм і методів гуманізації життєдіяльності здобувачів освіти. Головна мета виховання під час навчання у закладах базової та повної середньої освіти є підготовка учнів до повноцінного життя в суспільстві, виконання громадської діяльності в якості громадянина, трудівника, діяча, сім'янина товариша.

Аналіз наукових досліджень свідчить про той факт, що виховання за своєю суттю має глибокий національний зміст. С. Русанова ще у 18 сторіччі зазначала, що національне виховання забезпечує нації найширшу демократизацію освіти, через пошану до свого народу виховує в дітях пошану до інших народів.

Виховна діяльність у закладах освіти, її основні завдання визначені Державною національною програмою «Освіта ("Україна ХХІ століття")», Концепцією загальної середньої освіти (12-річна школа). В концепції вказано (у розділі вступ), що слабким місцем нашої школи є не сформованість у частини її випускників належного рівня національної свідомості, достатньої життєвої компетентності, соціального розвитку, необхідної комп'ютерної грамотності, уміння опрацьовувати інформацію, володіння іноземними мовами. А основною метою та завданням загальної середньої освіти повинно забезпечуватись умови для морального, інтелектуального, фізичного, художньо-естетичного розвитку учнів, виховання громадянина демократичного суспільства, яке визнає освіченість, вихованість, культуру найвищими цінностями, незамінними чинниками соціального прогресу [5, 6].

Також у концепції зазначається, що школа - це простір життя дитини; де вона не готується до життя, а повноцінно живе, і тому вся діяльність навчального закладу вибудовується так, щоб сприяти становленню особистості як творця і проектувальника власного життя, гармонізації і гуманізації відносин між учнями і педагогами, школою і родиною, ґрунтуючись на ідеї самоцінності дитинства, діалогу, усвідомленого вибору особистого життєвого шляху.

Дослідження методики виховання напрямків громадського-патріотичного виховання у деяких навчальних закладах Полтавської області показало, що саме питання щодо організації виховної роботи з учнями школи стали найбільш актуальними. Обласною спеціальною дослідницькою групою було створено

збірник «Виховання почуття патріотизму, національної свідомості, правосвідомості особистості школяра». З метою виявлення кращого досвіду щодо створення цілісної моделі виховної системи закладу було проведено обласний турнір «На кращу модель виховної системи навчального закладу».

У конкурсі взяли участь 60 пропозицій різних моделей виховної системи з 26 міст та районів Полтавщини. Такий підхід свідчить про можливість застосовувати найкращі моделі виховання у системі загальноосвітніх навчальних закладів, доводить що заклади успішно забезпечують функціонування дитячо-юнацьких організацій, реалізується комплекс заходів для розширення мережі гуртків, клубів та секцій за уподобання учнів. Варто зауважити, що кожний навчальний заклад має свої характерні особливості організації навчально-виховного процесу, але всіх їх об'єднує прагнення створити виховний простір учнів у навчальному закладі. За підсумками конкурсу переможцями стали Хорольська гімназія, Кобеляцький загальноосвітній заклад освіти №2, Миргородський спеціалізований навчальний заклад I-III ступенів №5, Гоголівський загальноосвітній заклад I-III ступенів Великобагачанського району, Комсомольський загальноосвітній заклад освіти I-III ступенів №6, Селецинський загальноосвітній заклад I-III ступенів Машівського району, Полтавський міський центр позашкільної освіти. У Хорольській гімназії створена та успішно реалізується модель виховної системи «Крила». У Концепції розбудови закладена ідея родинного виховання, здорового способу життя, самовдосконалення особистості, впровадження моделі компетентного випускника. Модель виховної системи Кобеляцького загальноосвітнього закладу освіти I-III ступенів №2 «Школа розвитку особистості» є інноваційним проектом. Пріоритетна роль належить проектним технологіям. Заслугове на увагу програма психолого-педагогічного супроводу виховного процесу. «Школа життєтворчості» Гоголівського загальноосвітнього закладу освіти Великобагачанського району реалізується через виховну програму «Сім Криниць людяності». Запорукою успіху виховної системи навчального закладу освіти є співтворчість учнів, учителів, батьків у дитячій організації «Козацька республіка». Формулою успіху моделі виховної системи «Рідна школа – криниця духовності» Комсомольського загальноосвітнього закладу освіти I-III ступенів №6 є формування високої моральності учнів, їх духовного світу, естетичної культури. Концептуальні засади системи передбачають відродження національної культури через реалізацію інваріантної складової навчального плану та варіантної складової, а саме «Християнська етика», «Ритміка», «Риторика», «Етнографія і фольклор», «Художня культура». Діяльністю педагогічної студії «Разом» стало видання посібника «Школа демократії». Концепція моделі виховної системи Селецинської загальноосвітньої школи Машівського району «Школа-родина» передбачає єдність дій родини, громадськості і школи. Цьому сприяє діяльність ради школи, піклувальної ради, учнівської координаційної ради, психологічної служби.

Серед лауреатів конкурсу представляють інтерес моделі виховних систем: дитячо-юнацького об'єднання «Сонячна родина» Білухівського

загальноосвітнього закладу освіти І-ІІІ ступенів Карлівського району; «Я школяр – я – громадянин» Лубенської загальноосвітньої школи І-ІІІ ступенів №7; «Я – громадянин своєї Батьківщини» Розсошенської гімназії Полтавського району; «Формування особистості громадянина України через впровадження Концепції національної школи» Великобудищанського загальноосвітнього закладу освіти І-ІІІ ступенів Диканського району; «Ростемо патріотами» Новогалещинського загальноосвітнього закладу освіти І-ІІІ ступенів Козельщинського району; «Школа - центр виховання у соціальному середовищі» Чутівського загальноосвітнього закладу освіти; «Школа національного відродження» Калениківського спеціалізованого закладу освіти І-ІІІ ст. Решетилівського району, яка включена до Всеукраїнського експерименту розробки моделі «Школа національного відродження».

Висновки. Сьогодні можна стверджувати, що навчальні заклади області перебувають на стадії інтенсивного розвитку, структурування, моделювання, пошуку оптимальних шляхів методичного забезпечення та ефективного впровадження інновацій. При створенні моделі навчального закладу варто врахувати роль навчального процесу, формування особистості, створити моделі (схеми, таблиці тощо) майбутньої діяльності навчального закладу. Врахувати такі напрямки роботи, як робота з важкими підлітками; оновлення форм і методів морально-духовного виховання здобувачів освіти з метою формування життєвих цінностей; робота з батьками; сприяти вихованню громадській позиції учнів, направляти з культурно-споживчого напрямку на рекреативний тип дозвілля учнівської молоді; активувати позакласну виховну роботу; максимально долучати здобувачів освіти до соціально-гуманітарної роботи через актив класу.

#### Список літератури

1. Боярчук О.І., Микитюк Л.В., Успич О.І. Патріотичні акварелі: Формування свідомого громадянина - патріота України: навчально-методичний посібник. Біла Церква: КНЗ КОР „КОШОПК”, 2015. 264с.
2. Дяченко С. Становлення Нової української школи. Українська мова та література. Київ, 2017. №1-2. С. 49.
3. Зразкове освітнє середовище: європейський досвід. Сучасна школа України. 2019. №1. С. 18.
4. Організація простору в школі: ідеї та помилки [Текст]. Сучасна школа України. 2019. №1. С. 13
5. Про Державну національну програму "Освіта" ("Україна ХХІ століття") URL: <https://zakon.rada.gov.ua/laws/show/896-93-%D0%BF#Text>.
6. Про Концепцію загальної середньої освіти (12-річна школа) *Постанова Колегії МОН України, Президії АПН України № 12/5-2 від 22.11.01 року* [http://ru.osvita.ua/legislation/Ser\\_osv/2712/](http://ru.osvita.ua/legislation/Ser_osv/2712/).
7. Розпорядження Кабінету Міністрів України від 08.12.2009 р. N1494-р "Про затвердження плану заходів щодо підвищення рівня патріотичного виховання учнівської та студентської молоді шляхом проведення на постійній основі тематичних екскурсій з відвідуванням об'єктів культурної спадщини". URL: <https://regulation.gov.ua/documents/id58223>.



## РОЗШИРЕННЯ МОЖЛИВОСТЕЙ КРИТИЧНОГО МИСЛЕННЯ: ВАЖЛИВІСТЬ НАВЧАННЯ МЕДІАГРАМОТНОСТІ В ШКОЛАХ

**Мохонько Віталій Анатолійович**

молодший науковий співробітник Відділу організації наукових досліджень  
Українського державного університету імені Михайла Драгоманова

Медіаграмотність є критично важливою навичкою, яку люди повинні розвивати, щоб орієнтуватися у складному світі медіа. Ця концепція привернула велику увагу протягом останніх кількох десятиліть, особливо в сфері освіти. Ідея медіаграмотності часто обговорюється з точки зору здатності людей розуміти та інтерпретувати медіа-повідомлення, а також створювати власний медіа-контент. У цій роботі ми більш детально розглянемо концепцію медіаграмотності, спираючись на кілька ключових джерел.

Одним із найперших джерел про медіаграмотність є доповідь П. Ауфдерхайде з Національної конференції лідерів з медіаграмотності. У цій доповіді, опублікованій ще у 1993 році, стверджується, що медіаграмотність є важливою навичкою, якій необхідно навчати в школах. Ауфдерхайде визначає медіаграмотність як «здатність отримувати доступ, аналізувати, оцінювати та передавати повідомлення в різних формах» (с. 1). Вона стверджує, що медіаграмотність особливо важлива в епоху, коли медіа-повідомлення є всюдисущими, і їх важко інтерпретувати.

Іншим важливим джерелом медіаграмотності є книга Е. Берна та Дж. Даррана під назвою «Медіаграмотність у школах: практика, виробництво та прогрес». У цій книзі представлено огляд медіаграмотності в школах, спираючись на низку прикладів з усього світу. Берна і Дюрран стверджують, що освіта медіаграмотності повинна зосереджуватися як на критичному аналізі, так і на навичках виробництва. Вони припускають, що студентів потрібно вчити критично аналізувати медіа-повідомлення, а також створювати власний медіа-контент як засіб розвитку навичок медіаграмотності.

Р. Гоббс також робить цінний внесок у літературу з медіаграмотності у своїй статті 2004 року «Огляд шкільних ініціатив у медіаграмотності». Гоббс розглядає низку ініціатив медіаграмотності в школах, підкреслюючи різні підходи, які були використані. Вона вважає, що ефективна медіаграмотність повинна бути інтегрована в існуючі навчальні програми, а не викладатися як окремий предмет. Крім того, вона стверджує, що освіта медіаграмотності має бути зосереджена на розвитку навичок критичного мислення, а не просто на передачі знань про медіа.

Г. Шварц пропонує огляд медіаграмотності у своїй статті 2005 року «Що таке медіаграмотність, кого це цікавить і чому?». Шварц стверджує, що медіаграмотність є важливою навичкою, яку люди повинні розвивати, щоб ефективно брати участь у житті суспільства. Вона вважає, що медіаграмотність

особливо важлива в епоху, коли медіа стають все більш потужними та всепоширенішими. Шварц також наголошує на важливості навчання медіаграмотності в школах, стверджуючи, що освітяни повинні допомогти учням розвинути навички медіаграмотності.

С. Терепиций також робить внесок у літературу з медіаграмотності, зокрема в контексті освітньої політики. У своїй статті 2015 року «Сучасні теорії та моделі прийняття рішень в освітній політиці» Терепиций стверджує, що навчання медіаграмотності має бути інтегровано в ширші освітні політичні ініціативи. Він вважає, що політики повинні визнати важливість медіаграмотності для підготовки учнів до сучасного світу.

У пізнішій статті, написаній у співавторстві з Г. Хоменком, Терепиций також обговорює розробку методології застосування ненасильницького вирішення конфліктів в академічному середовищі. Ця методологія передбачає акцент на освіті медіаграмотності, яка, на думку Терепищого та Хоменка, може допомогти учням зрозуміти та критично оцінити медіа-повідомлення в контексті конфлікту.

Нарешті, у своїй статті 2001 року «Застосування теорії розповсюдження: впровадження програм медіаграмотності в школах» Б. Єйтс пропонує розуміння впровадження програм медіаграмотності в школах. Єйтс припускає, що на поширення медіаграмотності впливає цілий ряд факторів, включаючи наявність ресурсів, мотивацію викладачів і підтримку ключових зацікавлених сторін.

Підсумовуючи, медіаграмотність є важливою навичкою, яку люди повинні розвивати, щоб орієнтуватися у складному світі медіа. Обговорені вище джерела підкреслюють важливість навчання медіаграмотності в школах, а також необхідність інтегрувати його в ширші освітні політичні ініціативи. Освіта медіаграмотності повинна зосереджуватися на розвитку навичок критичного мислення, а також надавати учням можливість створювати власний медіаконтент. У епоху, коли медіа-повідомлення є всюдисущими, люди повинні мати навички доступу, аналізу, оцінки та передачі повідомлень у різноманітних формах. На запровадження програм медіаграмотності в школах впливає низка факторів, і підтримка ключових зацікавлених сторін є вирішальною для їх успіху. Загалом освіта медіаграмотності є життєво важливим компонентом освіти в ХХІ столітті, і освітяни та політики повинні визнати її важливість і працювати над її інтеграцією в освітній ландшафт.

### Список літератури:

1. Aufderheide P. Media Literacy. A Report of the National Leadership Conference on Media Literacy. – Aspen Institute, Communications and Society Program, 1755 Massachusetts Avenue, NW, Suite 501, Washington, DC 20036., 1993.
2. Burn A., Durran J. Media literacy in schools: Practice, production and progression. Sage, 2007.
3. Hobbs R. A review of school-based initiatives in media literacy education //American Behavioral Scientist. 2004. Т. 48. №. 1. С. 42-59.

4. Schwarz G. Overview: What is media literacy, who cares, and why? Teachers College Record. 2005. – Т. 107. №. 13. С. 5-17.
5. Terepyshchyi S. Modern Theories and Models of Decision Making at Education Policy. Gileya: Scientific Bulletin, 2015, Vol. 96, pp. 334-339.
6. Terepyshchyi S., Khomenko H. Development of Methodology for Applying Non-Violent Conflict Resolution in Academic Environment. Future Human Image. 2019. Т. 12. pp. 94-103.
7. Yates B. L. Applying Diffusion Theory: Adoption of Media Literacy Programs in Schools. 2001.
8. Терепищій С. О. Поняття «стандартизація вищої освіти» в сучасному філософсько-освітньому дискурсі. Гілея (науковий вісник): Збірник наукових праць, 2008, С. 281-289.
9. Терепищій С. О. Проблема універсальної картини світу в структурі розуміння сучасної людини. Вища освіта України, 2015, №3, С. 19-25.
10. Терепищій С. О. Тенденції розвитку освітніх ландшафтів в епоху індустріального суспільства. Вісник ХНПУ імені Г.С. Сковороди. Серія «Філософія», 2019, Т. 2., №. 45, С. 139-150.
11. Терепищій С. Роль глобального та локального у структурі процесу глобалізації. Вісник Національної академії керівних кадрів культури і мистецтв, 2014, Т. 1, №. 3. С. 22-27.
12. Терепищій С. Стандартизація вищої освіти в інформаційному суспільстві. Вища освіта України, 2007, Vol. 3, pp. 38-43.
13. Терепищій С.О. Причини та витоки глобалізації освітнього ландшафту. Вища освіта України. 2016, №1, С. 22-29.

## СУЧАСНА МЕТОДИКА ОРГАНІЗАЦІЇ ФІЗИЧНОГО ВИХОВАННЯ ЗДОБУВАЧІВ ВИЩОЇ ОСВІТИ

**Полулященко Тетяна Леонідівна**

Кандидат педагогічних наук, доцент кафедри спортивних дисциплін  
ДЗ «Луганський національний університет імені Тараса Шевченка», Полтава

На сьогодні багато досліджень присвячених вивченню виховного значення фізичного виховання, його впливу на організм людини в сучасних умовах економічного і соціального розвитку, впливу на здоров'я людини в національній системі вищої освіти [4, с. 165; 6, с. 54].

І. Смолякова (2021р.) та інші дослідники вважають, що метою фізичного виховання студентів вищих закладів освіти є формування фізичної культури особистості й здатності спрямованого використання різноманітних засобів фізичної культури, спорту і туризму для збереження і зміцнення здоров'я, психофізичної підготовки і самопідготовки до майбутньої професійної діяльності. Для досягнення поставленої мети передбачається вирішення таких виховних, освітніх, розвиваючих і оздоровчих завдань [4 с. 167]:

- розуміння соціальної ролі фізичної культури в розвитку особистості і підготовки її до професійної діяльності;
- знання науково-біологічних основ фізичної культури і здорового способу життя;
- формування мотиваційно-ціннісного ставлення до фізичної культури, установки на здоровий стиль життя, фізичне самовдосконалення і самовиховання, потреби в регулярних заняттях фізичними вправами і спортом;
- оволодіння системою практичних умінь і навичок, що забезпечують збереження і зміцнення здоров'я, психічне благополуччя, розвиток і вдосконалення психофізичних здібностей, якостей і властивостей особистості, самовизначення у фізичній культурі;
- забезпечення загальної і професійно - прикладної фізичної підготовленості, що визначає психофізичну готовність студента до майбутньої професії;
- набуття досвіду творчого використання фізкультурно-спортивної діяльності для досягнення життєвих і професійних цілей.

Аналіз наукових досліджень з даної тематики вказує на те, що сучасна молодь байдуже ставиться до обов'язкових занять з фізичного виховання. Одні дослідники вважають, що варто активізувати соціальну функцію яка пов'язана із забезпеченням їхньої навчально-трудової активності і високої професійної працездатності після закінчення ЗВО. Як результат такого навчання має бути створена стійка мотивація і потреба до здорового способу життя, фізичного самовдосконалення, підтримання максимального рівня фізичної підготовленості. Інші вважають за необхідне сучасний етап розвитку системи фізичного виховання розглядати у контексті європейського простору, а це веде до модернізації фізичного виховання у закладах вищої освіти, розробки

нормативно-правових актів які розкривають процес фізичного виховання у закладі вищої освіти. Проведений аналіз з вивчення обсягу фізичного виховання у закладах вищої освіти свідчить про те, що думки фахівців збігаються. Вони вважають, що освітній компонент такий як «Фізичне виховання» повинно викладатися впродовж всього часу навчання. Тільки такий підхід дозволить підвищити рухову активність здобувачів вищої освіти, їх стан здоров'я, фізичну підготовленість, знизить рівень захворюваності [2, с. 75].

Необхідно відзначити, що фізкультурно-спортивна діяльність студента проявляється не тільки у руховій активності, але й інтелектуальних якостях таких, які пов'язані з оперативною зоровою та слуховою пам'яттю, сенсорними реакціями, моральними нормами поведінки та навичок спілкування. На сьогодні відповідальним за реалізацію студентського фізичного виховання як правило відповідає кафедра фізичного виховання.

Весь процес спортивно зорієнтованого фізичного виховання фахівці радять розділити на етапи. Так Л. Лубишева, пропонує розподілити на наступні етапи:

- 1-й етап (1-й курс) розглядати, як етап спортивної орієнтації. Мета – зацікавити до занять масовим студентським спортом, сформуванню мотивацію до додаткових занять у спортивних секціях, залучити до волонтерської спортивної діяльності).

- 2-й етап (2-й- 3-й курси) можна розглядати, як етапи спортивного вдосконалення, участь у спортивних змаганнях, так як вони є потужним стимулюючим фактором постійної роботи над собою виховує такі якості як наполегливість, працездатність, досягнення мети.

Як показує практика ключове місце відведене спортивному клубу закладу вищої освіти. Саме клубна робота має забезпечити необхідний рівень якості, зацікавленості, привабливості, доступності, знань з різних видів спорту, а також займатися організацією та проведенням фізкультурно-оздоровчих та спортивних заходів. Спортивні досягнення здобувачів вищої освіти стають гордістю університету, їх вшановують, ставлять у приклад новачкам [5, с.56].

У сучасному суспільстві студентська фізична культура набуває певного статусу субкультури, яка полягає у виконанні біологічної, інформативної, естетичної, комунікативної, гедоністичної, компенсаторної і ряду інших, притаманних тільки фізичній культурі, функцій. Метою фізичного виховання у закладі вищої освіти було, є і залишиться сприяння підготовці гармонійно розвинених висококваліфікованих фахівців [3, с. 121].

На жаль практика деяких закладів вищої освіти свідчить про недостатню кількість часу відведеного на проведення занять з фізичного виховання, а саме викладання тільки на 1 курсі у розмірі 3 кредитів всього 90 годин з них: у першому семестрі 30 годин практичних занять, 15 годин самостійні заняття; у другому семестрі 30 годин практичних занять, 15 годин самостійні заняття. Тому пропонуємо розглянути студентське фізичне виховання як три складові, а спортивний клуб відіграє в ній ключову організаційну роль та проведення фізкультурно-масової роботи серед студентської молоді:

- Власне фізичне виховання – як обов'язкове заняття за розкладом.

- Студентське активне дозвілля.
- Студентський спорт.

Власне фізичне виховання – передбачає забезпечення цілеспрямованої дії на фізіологічні системи організму з метою вдосконалення фізичних, психологічних, морально-вольових якостей, емоційної сфери життя здобувачів вищої освіти. Застосування різноманітних вправ, методів і методичних прийомів, форм, елементів організації. Способів контролю та оцінки.

Студентське активне дозвілля – передбачає реалізацію біологічних, соціальних, духовних потреб здобувачів вищої освіти через рухову активність, отримання задоволення від різноманітних фізкультурно-спортивних занять під час дозвілля.

Студентський спорт – передбачає організацію спортивної діяльності здобувачів вищої освіти метою якої є досягнення високих результатів в обраному виді спорту.

Основною нормативним документом який передбачає освітню діяльність у закладі вищої освіти є положення про освітню діяльність університету. Основним нормативним документом університету, що регламентує організацію освітнього процесу за певною освітньою програмою, є навчальний план. Навчальний план визначає перелік, обсяг і послідовність вивчення нормативних і вибіркових навчальних дисциплін, види й терміни проведення практик, аудиторне навчальне навантаження, обсяг часу на самостійну роботу, графік навчального процесу, форми проведення семестрового контролю та підсумкової атестації випускників. Перелік освітніх компонентів установлюють відповідно до освітньої програми. Порядок розроблення й затвердження навчальних планів та внесення змін до них регламентують затверджені процедури Навчальні плани розробляються на підставі затверджених освітніх програм з підготовки за спеціальністю. Фізичне виховання є обов'язковим освітнім компонентом на всіх загальних університетських спеціальностях. Заняття проводяться за спеціальною програмою у межах суворо організованого навчального процесу і тільки під керівництвом викладачів зі спеціальною вищою освітою.

Базова навчальна програма включає три розділи: теоретичний практичний методичний. Для проведення практичних занять здобувачі вищої освіти розподіляються на три групи – основну, спеціальну медичну, спортивного удосконалення.

Основна група – до неї входять практично здорові здобувачі вищої освіти, які не займаються спортом але з достатньо високим рівнем фізичної підготовленості та здобувачі вищої освіти з недостатньо високим рівнем фізичної підготовленості, але без суттєвих відхилень у здоров'ї.

Спеціальна медична група – до неї входять здобувачі вищої освіти віднесені за даними медичного обстеження до категорії здобувачів з вадами здоров'я. Такі навчальні групи комплектуються за нозологічними групами.

Група спортивного – до неї входять здобувачі вищої освіти з високим рівнем фізичної підготовленості, котрі бажають спеціалізуватися в одній спортивній

дисципліні, або декількох навчально-тренувальних занять, які проводять у закладі вищої освіти.

Фахівці радять дотримуватись певної структури та обсягу (годин на тиждень) навчальних занять фізичного виховання для здобувачів вищої освіти загальних університетських спеціальностей (табл. 1), а також можуть обрати запропоновані вибіркові спортивні дисципліни [1, 2, 6]

**Таблиця 1.**

Рекомендовані структура та обсяг (годин на тиждень) навчальних занять  
фізичного виховання для здобувачів вищої освіти загальних

Рівень фізичної підготовленості, група	Обов'язкові - власне заняття фізичними вправами, год. на тиждень	Вибірковий освітній компонент, год. на тиждень	Разом, годин на тиждень
Група загальної фізичної підготовки, професійно - прикладної підготовки	4	2	6
Спортивна група Початковий та середній рівень підготовленості	4	2-6	6-10
Оздоровча група За нозологіями	4	2	6

Академічні заняття регламентуються за навчальним планом закладу вищої освіти в обсязі 4 годин на тиждень на першому курсі. На другому, третьому та четвертому курсах заняття плануються клубом враховуючи різні складові: власне заняття фізичне виховання; через обрання спортивного вибіркового освітнього компоненту; організації активного дозвілля здобувачів вищої освіти та спортивної діяльності за їх власним бажанням.

**Висновки.** Отже враховуючи загальноприйнятий досвід викладання фізичного виховання у закладах вищої освіти та сьогоденній підхід до побудови навчального процесу здобувачів вищої освіти саме заняття з фізичного виховання у ДЗ «Луганський національний університет імені Тараса Шевченка» можна стверджувати, що даному закладі вищої освіти робота спортивного клубу може стати одним з ефективних методів формування загальної і професійної культури особистості сучасного фахівця, системи гуманістичного виховання студентів, формування у них ціннісного ставлення до занять фізичною культурою і спортом в аудиторний та позааудиторний час; формування культури організації і проведення вільного часу, занять фізичною культурою і спортом, так як заняття фізичного виховання за навчальними планами наявні тільки на першому курсі навчання, як обов'язковий освітній компонент. Тому процес фізичного виховання у даному закладі варто модернізувати упровадивши інноваційні педагогічні технології у навчально-виховний процеси, а також проведення перепідготовки викладацького складу.

### Список літератури

1. Пермяков, О., Оніщук, Л., Йопа, Т., & Остапов, А. (2020). Сучасна система фізичного виховання в умовах ЗВО. *Професіоналізм педагога: теоретичні й методичні аспекти*, (13), 102–112. <https://doi.org/10.31865/2414-9292.13.2020.222853>
2. Попрошаєв, О. В., Мунтян, В. С. і Білик, О. А. (2019). Питання реформування навчальної дисципліни «Фізичне виховання» у закладах вищої освіти України. *Молодий вчений*, 4.1(68.1), 73–77.
3. Приходько П. Ю. Сучасні тенденції в системі фізичного виховання здобувачів вищої освіти та їх вплив на стан здоров'я. *Науковий часопис НПУ імені М.П. Драгоманова*. 2018. Випуск 11 (105). С. 118–125.
4. Роль фізичного виховання та спорту у вищому закладі освіти в підтримці здоров'я та здорового способу життя в сучасних умовах. *Актуальні питання гуманітарних наук / І. Смолякова та ін.* 2020. Вип 31. Т. 4. С. 164–169.
5. Романів Людмила Вікторівна. *Науковий часопис НПУ імені М. П. Драгоманова Випуск 79 том 2'2021 Серія 5. Педагогічні науки: реалії та перспективи* с.53 -59.
6. Согоконь О. Формування здоров'язбережувальної компетентності студентів сучасного закладу освіти. *Збірник наукових праць*. 2019. Випуск 27. С. 115–120.
7. Футорний С. М. Теоретико-методичні основи інноваційних технологій формування здорового способу життя студентів в процесі фізичного виховання : автореф. дис. ... на здобуття наук. ступеня доктора наук з фіз. вих. та спорту : 24.00.02 “Фізична культура, фізичне виховання різних верств населення” ; Національний університет фізичного виховання і спорту України. Київ, 2015. 43 с.



## РОЗВИТОК КРЕАТИВНОСТІ МАЙБУТНІХ ЕКОНОМІСТІВ НА ЗАНЯТТЯХ З ІНОЗЕМНИХ МОВ

**Романенко Оксана,**

Канд. пед. наук, доцент

Державний університет економіки і технологій,  
м. Кривий Ріг, Україна

Сучасний швидкоплинний світ, з усіма його надзвичайними можливостями невинного розвитку і миттєвого доступу до інформації, висуває нові вимоги до молодих спеціалістів. Сьогодні фахівець з будь-якої професії має швидко і адекватно реагувати на виклики суспільства, схарактеризованого стрімким розвитком науки і технологій. Є безперечним той факт, що розвиток креативності, або творчих здібностей студентів, в системі вищої освіти забезпечить виховання в майбутніх фахівців гнучкості, готовності до сприйняття нового, потреби у пошуку нової інформації та її опрацювання, що стане надійною запорукою успішного вирішення нестандартних завдань у майбутній професійній діяльності.

В системі середньої освіти України, як відомо, приділяється особлива увага розвитку творчих здібностей учнів, саме там дітей навчають творчо мислити, продукувати нові ідеї і виявляти нестандартні підходи до вирішення навчальних завдань [1]. Досить багато досліджень творчості і творчих здібностей стосуються виявлення обдарованості дитини на початку її навчання у школі [2]. Середня школа активно заохочує дитину розвивати свої креативні здібності. Вважається, що студент вступає до вишу вже маючи досить високий рівень розвитку талантів і творчості.

Численні дослідження в Україні присвячені розвитку креативності майбутніх учителів, що є цілком зрозумілим [3,4]. Однак, визнаючи важливість розвинених творчих здібностей для будь-якої майбутньої професії, вважаємо за потрібне наголосити на її винятковому значенні саме для студентів нелінгвістичних спеціальностей. Наше дослідження присвячене шляхам розвитку креативних здібностей майбутніх економістів на заняттях з іноземних мов.

Розвиток креативності на заняттях з іноземних мов, як першої, так другої і третьої, важливий з наступних причин:

1. Такі завдання надають можливість розвитку навичок і вмінь володіння іноземною мовою із застосуванням її у нестандартних ситуаціях, з використанням нових підходів;
2. Вони долучають студентів до виконання завдань, пов'язаних з майбутньою професійною діяльністю, звужуючи коло застосування іноземної мови;
3. Дозволяють зануритись у майбутню спеціальність, вивчити її нюанси;
4. Привчають до аналітичного читання і розвивають увагу, забезпечують підготовку до швидкого і ефективного опрацювання спеціальної інформації;

5. Заохочують студентів застосувати набуті теоретичні знання і навички володіння мовою в практиці.

Велике значення має підбір матеріалів до опрацювання. Вони повинні виступати своєрідним тригером для запуску творчого мислення і нестандартного рішення завдань. Саме тому тексти до опрацювання мають представляти неабиякий інтерес для студентів. У розробці тем для обговорення ми пропонуємо виділити три наступні групи: перша – сучасні виклики суспільства (такі, як-от, приміром, воєнна агресія або епідемія вірусу ковід), друга – навчальний процес, особливості опанування мовними явищами та проблеми, викликані цим, третя – застосування іноземної мови у майбутній професійній діяльності: що, як і коли має бути використаним. Звісно, коло проблем не обмежується даною тематикою, але вищезазначені теми можуть викликати жвавий інтерес молоді, на додаток підвищивши мотивацію до її вивчення.

До завдань на розвиток креативності студентів віднесімо наступні:

- Знайти прислів'я/приказки або відомі цитати і прив'язати їх до професійної діяльності або навчального процесу;
- Проаналізувати свої «відносини» з учбовим предметом або наукою, яка вивчається, викреслити труднощі в опануванні предметом, визначити свої переваги і недоліки, скласти рекомендації собі та іншим, спрямовані на краще оволодіння мовою;
- Зняти відео або короткий фільм про те, як можна полегшити процес вивчення мови. Навіть якщо студенти використовують давно відомі рекомендації, у пошуку методів удосконалення володіння мовою вони можуть натрапити на нестандартні завдання;
- У визначенні креативності слід дослідити, що саме є важким для студентів в реалізації творчих завдань: почати їх виконувати, аналізувати проблему з використанням «свіжих» підходів до її вивчення та вирішення; визначити, як краще вирішити завдання, – добре відомим шляхом або досі незнайомим і нестандартним;
- Використовувати випробувані засоби, але з новими цілями;
- Активно застосовувати можливості соціальних мереж в оцінці результатів таких завдань, виносити на обговорення спільноти нові креативні методи;
- Навчатись аналізувати пропоновані способи вирішення творчих завдань.

Студенти, особливо старших курсів, зазвичай стурбовані майбутнім, велика частина з них вже працюють, деякі знаходяться у пошуку роботи, тому тема підготовки до переговорів щодо прийому на роботу є цікавою для них. Рольові ігри, пов'язані з майбутнім робочим місцем, ставленням до вибору роботи, надання детальної характеристики робочого місця, відносини з керівництвом – це такі, які завжди користуються попитом серед студентів. Задача викладача – забезпечити засвоєння вивченого матеріалу засобами його нестандартного використання на заняттях. Можливо навіть призвичаїти студентів до виконання творчих завдань, залучивши аудіо, відео та комп'ютерні можливості. Головне у цьому – заохочувати студентів до їх виконання, показати, що сучасний світ розвивається так швидко, що усі ми, студенти і викладачі, маємо бути готовими

до нестандартних рішень і нетипового розвитку подій. За нашим глибоким переконанням, неможливо народитися із талантами, але розвинути творчі здібності цілковито можливо.

На думку багатьох вчених, які вивчали креативність, вона спирається на мотивацію [2]. Саме мотивація підтримує в людини бажання творити і знаходити нестандартні рішення. Отже, одним із шляхів до виховання в студентів креативності є постійне підтримання мотивації до вивчення іноземної мови з метою застосування її у професійній діяльності. Цьому сприяє використання та навчання мови спеціальності із використанням англомовних або іншомовних матеріалів, але також застосування навчальних матеріалів із посиланням до реалій, культурних і суспільних, тієї країни, мова якої вивчається. Студент починає краще розуміти економічні і політичні явища у власній країні, якщо вони прив'язані до конкретних прикладів англійського, американського або європейського суспільства. Вивчення їх, співставлення, аналіз та визначення найважливішого – кроки до розвитку креативності студентів.

#### **Список літератури:**

1. Терещук А. Креативність як невід'ємний компонент інтелектуального розвитку особистості [Електронний ресурс]. Режим доступу : <http://www.newacropolis.org.ua/ua/study/conference/?thesis=4254>.
2. Краплю Л. Дж. Розпізнавання творчого потенціалу: оцінка корисності тестів креативності // Психологічна діагностика. 2004. № 1. С. 74-93. [https://stud.com.ua/37613/psihologiya/kreativnist\\_diagnostika](https://stud.com.ua/37613/psihologiya/kreativnist_diagnostika)
3. Павленко В.В. Креативність учителя як чинник розвитку педагогічної творчості / В.В. Павленко // Формування дидактичної компетентності педагогів дошкільної та початкової освіти: збірник науково-методичних праць / за заг. ред. В.Є. Литнєва, Н.Є. Колесник, Т.В. Наумчук. – Житомир : Вид-во ЖДУ ім. І.Франка, 2015. – 648 с. – С.145-150. <http://eprints.zu.edu.ua/16821/1/%D0%BF%D0%B0%D0%B2..pdf>
4. Павлюк Р.О. Креативність як складова частина професійної підготовки майбутніх учителів [Електронний ресурс]. Режим доступу : [http://www.rusnauka.com/16\\_NPM\\_2007/Pedagogica/22154.doc.htm](http://www.rusnauka.com/16_NPM_2007/Pedagogica/22154.doc.htm).

## ПРОФІЛАКТИКА ГОЛОСОВИХ РОЗЛАДІВ У ДОРΟΣЛИХ

**Слинько А.В.**

студентка 4-го курсу  
Миколаївського Національного Університету  
ім. В.О.Сухомлинського

Почну з того, що голос – це сукупність звуків, що виходять з гортані людини – від крику, стогону, кашлю, гучного позіхання до добре поставленої дикції професійного оратора чи співака. Голос – важлива складова мовлення, яка забезпечує його інтонаційну виразність, чіткість та гучність.

Відповідно до цього, варто зауважити про те, що голосовий апарат людини складається з трьох відділів:

- дихального (легені, діафрагма, бронхи, трахея), голосового (гортань з голосовими складками);
- артикуляційного (м'язи язика, піднебіння, губ, щік, щелепи, надставна труба – порожнини рота і носоглотки). Захворювання органів будь-якого з цих відділів призводять до голосових розладів [1, с.200].

Порушення голосу – це відсутність фонації (афонія) або її розлади через патологічні зміни голосового апарату (дисфонія). Порушення голосу у дітей і дорослих зазвичай виявляються в двох формах - афонії (повній втраті голосу) і дистонії (частковому його порушенні) [2, с.20].

Як і всі дефекти мови дефекти голосу розділяються на центральні і периферичні, кожен з них може бути органічним і функціональним. Переважна більшість порушень виявляються як самостійні, причинами їх виникнення є захворювання і різні зміни тільки голосового апарату.

Найбільш поширені і в той же час найбільш багатообразні функціональні порушення голосу. Причини функціональної патології можуть бути найрізноманітнішими - починаючи з голосової перевтоми, поганої постановки голосу і кінчаючи різними інфекційними захворюваннями і впливом психічних чинників.

Для охорони голосу особам голосоречевих професій необхідно пам'ятати, що куріння, алкоголь, зловживання гарячої і сильно охолодженої їжею неприпустимі, так як при цьому дратується слизова оболонка глотки і гортані.

Слід остерігатися простудних захворювань. Спостереження показують, що негативний вплив на голосовий апарат надають «малі застуди», при яких люди продовжують працювати, напружуючи голос. Самою радикальним заходом щодо запобігання захворювань голосового апарату можна вважати постановку мовного голосу, в її потребують усі особи, яким за родом діяльності доводиться багато говорити.

Вторинна профілактика полягає в запобіганні дефектів і нашарувань, що є наслідком голосової патології. Це в першу чергу невротичні реакції на дефект, які обтяжують розвиток основного порушення.

Тактовна раціональна психотерапія, ранній початок корекційно-логопедичної роботи, перше, навіть невелике поліпшення голосової функції знімають або помітно послаблюють невротичні прояви. Профілактичні заходи проводяться і після завершення відновлення голосу. Триває диспансерне спостереження у лікаря і логопеда для контролю за станом голосового апарату і якістю голосу [3, с.110].

Основним напрямом у фоніатрії (методиці лікування і профілактики захворювань голосу) є медикаментозне лікування, та психологічним і педагогічним впливам відводиться важлива допоміжна роль.

Найефективнішим методом реабілітації голосової функції вважається комплексний підхід, що базується на ортофонічному методі. Застосовують його після ретельного обстеження і за потреби проведеного лікування у невропатолога, отоларинголога. Робота з хворими проводиться лише індивідуально.

Отож, виходячи з етіології і патогенезу захворювань, ґрунтуючись на дидактичних і методологічних принципах, логопедическое вплив при патології голосу передбачає активізацію і координацію голосового апарату педагогічними прийомами. Ефективність застосовуваних прийомів поставили фонопеда нарівні з лікуванням при більшості хронічних захворювань гортані. У ряді випадків спеціальна постановка голосу - єдиний спосіб подолання порушень.

Подальші дослідження механізмів голосоутворення намітають нові, більш ефективні шляхи відновлювальної роботи. В даний час назріла серйозна потреба більш повного і глибокого вивчення патології голосу не тільки у дітей, а й у дорослий людей, особливостей її прояву і розробки способів відновлення.

#### **Список джерел:**

1. Шеремет М.К., Ромась О.Ю. Проблема порушення голосу у осіб голосомовленневих професій. Науковий часопис. Корекційна педагогіка. 2015. С.199-205
2. Логопсихологія : Навчальний посібник / За ред. Коноплястої С. Ю. – К. : Академія, 2010. 293 с.
3. Конопляста С. Ю. Ринолалія від А до Я : [монографія] / С. Ю. Конопляста ; Нац. пед. ун-т ім. М. П. Драгоманова, Ін-т корекц. педагогіки і психології. Київ : Книга-плюс, 2015. 312 с.

## ІНОЗЕМНА МОВА ЯК НЕВІД'ЄМНИЙ АСПЕКТ КОМУНІКАЦІЇ ПРАЦІВНИКІВ ПОЛІЦІЇ

**Сохань Наталія Анатоліївна**

магістр

Національна академія внутрішніх справ, м. Київ, Україна

Комунікація для поліцейського одна з найважливіших професійних навичок. Вміння правильно, коректно та переконливо спілкуватися з населення це свого роду мистецтво. Адже правильність викладу думок, наведення відповідних фактів, правильно підібрані слова приводить до позитивного результату, будь то розкриття злочину чи надання допомоги громадянам. Та знання іноземної мови повинно бути невід'ємною частиною комунікації поліцейського. Адже з кожним роком у нашій країні все більше з'являється іноземних громадян, яким також може знадобитися допомога. У своїх країнах вони звикли звертатися за допомогою до поліцейських, оскільки правоохоронці – це ті, хто знаходиться постійно на видноті і завжди готові прийти на допомогу. Так і в нашій країні поліцейський це сполучна ланка між громадянами та державними органами.

Нажаль, не всі представники правоохоронних органів володіють іноземними мовами, або ж знають їх на мінімальному рівні. І це дуже прикро. Адже при зверненні іноземця до поліцейського між ними, практично завжди, не відбувається комунікації.

Тому модернізація діяльності правоохоронних органів відповідно до європейських і світових стандартів у контексті зміни пріоритетів роботи поліції з державно зорієнтованих на суспільно зорієнтовані з урахуванням нових підходів до взаємин з населенням вимагає формування свідомої національно-мовної особистості. Високий рівень сформованості як рідної, так й іншомовної комунікативної компетентності є особливо значущим для працівників правоохоронних інституцій, що зумовлюється декількома чинниками. По-перше, специфіка роботи правоохоронця вимагає від нього умінь не лише грамотно укладати безліч документів, а й виграшно виглядати під час усної комунікації (вміти дискутувати, налаштувати співрозмовника на свій бік, апелювати до почуттів, викликати довіру, переконати тощо). Звідси вільне володіння державною мовою в її усній і писемній формах є запорукою успіху правоохоронця у професії. По-друге, активізація транснаціональної злочинності, інтенсифікація співпраці національної поліції з Європолем та Інтерполом, активна участь працівників МВС у миротворчих місіях ООН тощо суттєво посилили значення іншомовної підготовки правозахисників [1].

Сьогодні постає питання як вивчати іноземну мову і який матеріал викладати для того, щоб відповідати цілям та вимогам професійно-орієнтованого навчання. Однією з особливостей вивчення мови професійного спрямування є те, що вона має бути максимально наближена до реальної професійної діяльності майбутнього фахівця. Дуже важливо ретельно підібрати навчальний матеріал, який би доповнював та поглиблював знання студентів з профільних дисциплін

та сприяв розвитку навичок роботи з професійно-орієнтованими текстами. Виділяється декілька критеріїв відбору фахових текстів. По-перше, це тематика та зміст. Текст, який повністю відповідає тематиці, допомагає студентам розширити знання з фаху, розкрити значення термінів, що в свою чергу спонукає студентів до участі в обговоренні матеріалу або веденні дискусій. Не менш важливий критерій відбору фахових текстів - це доступність та зрозумілість матеріалу. Відсутність сленгу, рідковживаних та застарілих термінів є запорукою вдало підбраного матеріалу. Ще один важливий критерій автентичних фахових текстів - це актуальність та сучасність, що визначає їх пізнавальну цінність. Такий текст викликає зацікавленість студентів та спонукає їх до самостійного пошуку додаткової інформації [2].

Різні методи й засоби опанування навичками, необхідними для набуття комунікативної компетенції в сфері професійного спілкування іноземною мовою використовуються в навчальному процесі. Основним методом у сучасній методиці навчання іноземної мови є метод ситуативного навчання. Головною метою такого підходу є створення ситуацій, подібних до реальних, вирішення яких допомагає розвитку творчої, професійної та пізнавальної діяльності студентів [2].

Як висновок, формування професійної іншомовної комунікативної компетентності вимагає підпорядкування цілей навчання іноземної мови цілям вищої професійної освіти і відповідно розробки системи навчання, орієнтованої на практичні потреби майбутніх правоохоронців. Володіння іноземною мовою професійного спрямування забезпечить можливість повноцінно працювати з закордонними інформаційними джерелами, знайомитися з новими світовими технологіями та тенденціями в певній галузі, встановлювати контакти з зарубіжними партнерами в процесі професійної діяльності, сприятиме входженню у світове професійне співтовариство та забезпечить успішне функціонування в ньому.

### **Список бібліографічних посилань**

1. Волік О., Мамонова О. Особливості викладання іноземної мови курсантам ЗВО МВС України (з досвіду роботи). Актуальні питання гуманітарних наук. Дрогобич, 2020. Вип 28. Т. 2. С. 260-265.

2. Вадаська С.В. Особливості викладання іноземної мови професійного спрямування Сучасні методи викладання іноземної мови професійного спрямування у вищій школі. Київ, 2013. С. 37-46.

3. Цебрук І.Ф., Косило Н.В., Семотюк О.В. Специфіка підбору професійно-орієнтованого тексту та створення комплексу лексико-граматичних вправ при навчанні іноземної мови студентів медичних ВНЗ. Актуальні проблеми викладання іноземних мов для професійного спілкування : матеріали Всеукр. наук.-практ. конф. Д.: Дніпропетровський національний університет імені Олеся Гончара, 2012. Т.2. С.93-98.

4. Лопутько О.А. Навчання у співпраці у процесі вивчення іноземної мови професійного спрямування. Інноваційні технології навчання іноземних мов професійного спрямування: тези доп. наук.-метод. семінару. К.: Нац. акад. внутр. справ, 2020. С. 35-38. 5. Костенко Н.І. Особливості формування іншомовної комунікативної компетентності у студентів ВНЗ нефілологічних спеціальностей. Збірник наукових праць Хмельницького інституту соціальних технологій Університету "Україна". 2012. Вип.

5. С. 86-89. 6. Прохоренко-Дученко О.Ф. Формування мовно-комунікативної компетентності працівників ОВС: теоретичні і практичні аспекти. Науковий вісник Національної академії внутрішніх справ. 2015. Вип.1. С. 236-245.



## **ЗАСТОСУВАННЯ ТЕХНІЧНИХ ЗАСОБІВ В СИСТЕМІ КОРЕКЦІЇ РОБОТИ З ПОДОЛАННЯ ЗАЇКАННЯ У ДІТЕЙ П'ЯТОГО РОКУ ЖИТТЯ**

**Ткачук Наталія Сергіївна,**  
студентка Миколаївського національного  
університету імені В.О. Сухомлинського

**Середа Ірина Валеріївна,**  
доцент кафедри спеціальної освіти Миколаївського  
національного університету імені В.О.Сухомлинського

Загальні екологічні та економічні тенденції розвитку суспільства приводять до збільшення випадків захворювань в усіх системах організму людини. Дуже важливим залишається питання стану голосового апарату. Серйозною проблемою досі залишається вчасне діагностування патологій голосового апарату у дітей.

Упродовж останніх років значна увага медиків, психологів, нейрофізіологів, нейропсихологів і корекційних педагогів надається вивченню проблеми заїкання. Сучасними дослідженнями встановлено, що виникнення і розвиток заїкання пов'язані з психічним збудженням дитини при наявності емоційно значущого стимулу.

Л. Белякова, Н. Власова, Л. Журавльова, М. Зеєман, В. Кондратенко, Р. Левіна, І. Сікорський, В. Тарасун, В. Тищенко, Е. Фрешельє, М. Хватцев, М. Шеремет, В. Шкловський та інші визначили заїкання як складне психофізичне порушення, що пов'язане з функціональними розладами мовленнєвої діяльності, а саме темпо-ритмо-інтонаційної сторони мовлення, що зумовлено судомним станом м'язів органів мовленнєвого апарату.

Основним завданням корекційно-виховної роботи, яку в основному проводить і спрямовує логопед, є усунення мовленнєвих дефектів (перевиховання неправильної мови) і психологічних змін. Використання комп'ютерних програм та ігор, акупресури, ряду спеціальних дихальних вправ мають на меті розвиток вільного самостійного мовлення, виховання навичок мовлення з поступовим ускладненням форм мовленнєвого спілкування; формування навичок мовленнєвої взаємодії з оточуючими в будь-якій ситуації.

Метою нашого експериментального дослідження була визначена апробація програмно-апаратного комплексу LingWaves для аналізу акустичних параметрів голосу в нормі та при паталогіях з метою подальшої діагностики та лікування.

За показаннями виконувались ендоскопія вуха, носа та гортані за допомогою оптики STORZ, Азімут, Eleps.

Акустичний аналіз голосу проводився за допомогою програми «LingWaves Voice Program».

Після проведення ларингостробоскопії у 20 осіб (дітей 5-6 років) (були виявлені такі форми дисфонії: у 12 пацієнтів (60%) діагностована гіпотонусна дисфонія; у 4 пацієнтів (20%) – гіпертонусна дисфонія; у 3 (15%) – гіпергіпотонусна дисфонія, у одного пацієнта (5%) – функціональна афонія.

Під час проведення акустичного аналізу голосу можна назвати такі результати: при всіх видах функціональних дисфоній відзначається різке скорочення часу максимальної фонації (MPT); негативний DSI; виражена пертурбація частоти основного тону; значне звуження частотного діапазону та деяке звуження динамічного діапазону (Таблиця 1).

*Таблиця 1*

*Акустичний аналіз голосу*

Група осіб							
Нозологія	Irregularity	Noise	Overall Severity	MPT, с	ЧОТ, Гц	Висота, Гц	Сила, ДБ
Гіпотонусна	0.86	0.74	0.67	12.4	202.8	334.9	70
Гіпертонусна	1.26	0.98	1.07	10.6	185.6	217.4	65
Гіпергіпотонусна	1.06	1.04	1.07	14.2	223.7	315.7	63

Основними показниками, що дозволяють оцінити стан голосової функції, є частота основного тону  $f_0$ ; ступінь частотної нестабільності вібрації голосових складок, або джиттер (від англ. jitter - тремтіння), і аналогічна міра амплітудної нестабільності -шиммер (від англ. Shimmer - мерехтіння); співвідношення шуму та гармонійних компонентів (harmonic/noise ratio, HNR); гортанно-шумовий коефіцієнт (glottal noise excitation ratio, GNE). Додатковими узагальнюючими параметрами голосу є нерегулярність (irregularity), шум (Noise) та загальне навантаження дисфонії (overall severity).

Апробувавши дану програму на дітях старшого дошкільного віку, ми дійшли висновку, що акустичні характеристики дітей із заїканням різко відрізняються від акустичних характеристик дітей із здоровим голосом. Більше того, різняться акустичні характеристики між хлопчиками та дівчатками. Голосові характеристики наших піддослідних виявилися нижчими та слабшими за норму ( $F0_{Гц}$ : -37; MPT.с: -2.5; Jitter. %: +0.4; DSI: -1.2; F: -135 у хлопчиків, +123 у дівчаток). Тобто переважає коливання та мерехтіння голосу, слабкість голосових зв'язок, ускладнення голосу додатковим шумом (хрипіння, покашлювання) (Таблиця 2).

*Акустичні показники при нормі та при мутації голосу*

Групи	Акустичні характеристики в нормі									
	F0	MPT	Jitter	DSI	F max	F min	F delta	SPL max	SPL min	SPL delta
Діти 5-6 років	243	10.4	1.2	-0.4	548	212	352	86.7	61.3	28.5
Мутація голосу										
Хлопчики 5-6 років	206	12.9	1.6	-1.6	351	138	214	89.4	61	27.9
Дівчатка 5-6 років	243	12.9	0.8	2.3	740	221	520	92	56.9	35.9

Отримані результати свідчать про високу здатність дівчат з мутацією користуватися як гучним, так і тихим голосом, що підтверджувалося параметрами розмовного профілю. У хлопчиків з мутацією голосу ці параметри істотних відмінностей не мали. Максимальна сила голосу при співі в середньому не перевищувала 88.3 дБ, мінімальна - 60.2 дБ. Отже, голос дівчат з мутацією, в порівнянні з хлопчиками, відрізнявся гарною якістю, на що вказували досить високі значення DS1: від 0,2 до 0,8, середні значення 2,3.

Відштовхуючись від результатів експерименту нами розроблено методику корекції акустичних параметрів мовлення дітей, використанням технічних засобів: коректофон Деражне, апарат «Луна», апарат звукопідсилення, магнітофон або диктофон. Принцип роботи цих пристроїв – звукозаглушення для фіксування дитини на власному мовному дефекті, та звуконаслідування для більш детального аналізу дитиною власних помилок та неточностей. Дані технічні засоби дають змогу з різним інтервалом, силою та гучністю прослухати дитині власну мову, проаналізувати її, та за допомогою вихователя працювати над виправленням власних помилок.

### Список використаних джерел:

1. Кравченко А. І. Корекція тяжких мовленнєвих вад за допомогою акупресури: навч.- метод. Посіб. для студ. вищ. навч. закл. / А. І. Кравченко, Л. В. Мороз, К. О. Зелінська. Суми, 2013. 272 с.

2. Літовченко О. В. Профілактика і корекція затяжних форм заїкання у дітей: навчально-методичний посібник. Одеса: ПНПУ ім. К. Д. Ушинського, 2018, 240 с.

3. Савінова Н. В. Інформаційно-комунікаційні технології в корекційній освіті [Електронний ресурс] / Н. В. Савінова // Науковий часопис Національного педагогічного університету імені М. П. Драгоманова. Серія 19, Корекційна педагогіка та спеціальна психологія. Київ, 2015. Вип. 30. С. 156-164. URL: [http://nbuv.gov.ua/UJRN/Nchnpu\\_019\\_2015\\_30\\_28](http://nbuv.gov.ua/UJRN/Nchnpu_019_2015_30_28) (дата звернення: 03.03.23).

## **ЖОҒАРҒЫ СЫНЫП ОҚУШЫЛАРЫНЫҢ ПСИХОФИЗИОЛОГИЯСЫНА ЕМТИХАН КЕЗІНДЕГІ СТРЕССТІҢ ӘСЕРІ**

**Тұрсын Әсем Ғалымбекқызы**

2 курс магистранты

Әл-Фараби атындағы Қазақ ұлттық университеті

**Жаманбаева Гүлжан Толеуғажиевна**

Аға оқытушы, PhD

Әл-Фараби атындағы Қазақ ұлттық университеті

Елімізде жыл сайын мектеп бітіруші түлектер үшін өткізілетін Ұлттық бірыңғай тестілеу рәсімі оқушыларда жиі жағымсыз әсерлерді көрсетеді. Жүйке жүйесінің шаршауы, күйзелістің туындауы, оның теріс әсерлері әлі толық жетілмеген бала психофизиологиясы үшін үлкен ауырлық тудырады. Емтихан стрессіне қатысты көптеген жылдар бойы жүргізілген зерттеулер бұл құбылыстың адам ағзасына және оқушылардың психикасына зиянды әсері анық бағаланбағанын көрсетеді. Соңғы жылдары жүргізілген зерттеулер емтихандардан қорқу адам ағзасының барлық жүйелеріне әсер ететінін көрсетті: жүйке, жүрек-қан тамырлары, иммундық және т.б. Хьюстон ғалымдарының жұмысы осы қорқыныштың әсерінен студенттердің бір бөлігі қатерлі ісік ауруының ықтималдығын арттыратын генетикалық аппараттың бұзылуына ұшырайтынын көрсетті. Отандық авторлардың пікірінше, емтихан сессиясы кезінде студенттер мен оқушылар жүрек-қан тамырлары жүйесінің вегетативті реттелуінің айқын бұзылыстарын тіркейді, олар жүрек соғу жиілігінің жоғарылауымен, қан қысымының жоғарылауымен және вегетативті жүйке жүйесінің тепе-теңдігінің бұзылуымен бірге жүреді.

Ғалымдар зерттеулері бойынша оқушылар мемлекеттік емтихандар алдында стресс тудыратын гормон кортизолдың қалыпты өсуін бастан кешіреді. Кортизол деңгейі ең жоғары немесе ең төмен болатын оқушылар нәтижесі болжанғаннан нашар болып шығады, бұл сынақ ұпайлары оқушылардың білімін ғана емес, сонымен бірге психологиялық қысыммен қалай күресетінін көрсетеді. Кортизол деңгейі бойынша зерттеулер АҚШ Жаңа Орлеан штатындағы үш чартерлік мектеп желісінде жасалынды: 2015-16 оқу жылында ата-анасының келісімімен алынған 93 бастауыш және орта мектеп оқушыларының сілекей үлгілері алынған. Зерттеу тобы оқушылардың кортизол деңгейін үш кезең бойынша салыстырды: әдеттегі апта ішінде және оқушылардың төмен балл алған сынақ тестін өткен аптада және оқушылардың мемлекеттік тест тапсыру сәтінде алынған. Зерттеушілер тестілеу кезінде студенттер ең көп стресске ұшырайтын емтихан алдында кортизол деңгейіне назар аударады. Шынында да, тестілеу аптасында кортизол деңгейі әдеттегі аптаға қарағанда шамамен 15 пайызға

жоғары болды. Кортизол деңгейі айтарлықтай жоғары немесе төмен болған студенттер мемлекеттік сынақтарда өткен бағалар мен сынақ ұпайлары негізінде күтілгеннен нашар нәтиже көрсетті. Ұлдарда қыздарға қарағанда көбірек өзгерістер байқалған. Жүрек-қан тамырлары жүйесі мен сілекейдің кортизолға реакциясы емтихан стрессіне ұшырамаған оқушылар мен емтихан стрессін бастан кешкен оқушылардың нәтижесі зерттелді [1].

Бұл зерттеу жұмыстары бойынша жүз жиырма тоғыз студент емтихан кезеңіне дейін немесе әдеттегі академиялық кезеңде тыныс алу жиілігін анықтайтын сынақтан өту үшін кездейсоқ тағайындалды. Жүрек соғу жиілігі және қан қысымы (қан қысымы) тапсырманы орындағаннан кейін 5 минут бұрын және 5 минуттан кейін өлшенді, ал сілекей кортизолының үлгілері 1 минут бұрын және 10 және 30 минуттан кейін алынған. Қатысушылар сонымен қатар стрессті қабылдауға қатысты өзін-өзі бағалауын анықтайтын сауалнаманы толтырды.

Тексерістен өткен топ тыныс алу жиілігін өлшеу сынағынан кейін жүрек соғу жиілігінің айтарлықтай жоғары реактивтілігін және тексерілмеген топпен салыстырғанда систолалық қан қысымының баяу қалпына келуін көрсетті. Зерттелінген топ сонымен қатар стрессті қабылдаудың жоғарылауы туралы шағымданған, ал жоғары стресс көрсеткіші тыныс алу жиілігінің артуынан кейін жүрек соғу жиілігінің жоғары реактивтілігімен байланысты болды. Сілекейдегі кортизол деңгейі бақыланып отырған топта үнемі төмен деңгейде болды.

Бұл нәтижелер тұрақты табиғи стресс және жедел стресс жағдайында кортизол секрециясының, жүрек-қан тамырлары реакцияларының өзгертетінін көрсетеді. Емтиханға дайындық кезеңінің қолайсыз факторларына интенсивті психикалық белсенділік, статикалық жүктеменің жоғарылауы, қозғалыс белсенділігінің шектен тыс шектелуі, ұйқының бұзылуы, оқушылардың элеуметтік жағдайының ықтимал өзгеруіне байланысты эмоционалдық тәжірибе жатады - мұның бәрі ағзаның қалыпты тіршілік әрекетін реттейтін жүйке жүйесі вегетативтіліктің шамадан тыс кернеуіне әкеледі. Көптеген зерттеулер көрсеткендей, емтихан кезінде жүрек соғу жиілігі айтарлықтай артады, қан қысымы, бұлшықет және психоэмоционалды стресс деңгейі жоғарылайды [2].

Қазіргі кезде оқушыларды ҰБТ тапсыруға психологиялық тұрғыдан дайындау қажет. Тестті тапсыруға ешкім арнайы үйретпейді, бірақ соған қарамастан, ондай психологиялық білім өте пайдалы. Олар тестіге дайындалу тиімділігін арттырып, тесті кезінде өзінді ойдағыдай ұстауға көмектесіп қана қоймайды, сонымен қатар ой жұмысы дағдыларын дамытуға, маңызды кездерде өзінді жұмысқа жұмылдыруға, өзінің эмоцияларынды қолға алуға көмектеседі. ҰБТ рәсімі ойынды әбден жинақтап, бар назарыңды соған аударып, мұқият және ұқыпты болуды, бір тапсырмадан екіншісіне жылдам көше білуді талап етеді. ҰБТ түлектер үшін психологиялық күйзеліс немесе қобалжуды туындатуы мүмкін[49]. Сондықтан өз зерттеу жұмысымда оқушылардың психоэмоциялық күйін бағалау үшін Ч.Д. Спилбергер-Ю.Л. Ханиннің реактивті (ситуативті) және тұлғалық қобалжу шкаласы, қобалжуды өзіндік бағалау, фрустрация, агрессивтілік және регидтілікті бағалау методикасы пайдаланылады.

Оқушылардың қобалжу жағдайындағы жүрек-қантамыр жүйесінің күйі жүректің жиырылу жиілігі, систоалық, диастоалық артериялық қысым көрсеткіштері бойынша бағаланады[3].

Мазасыздануды тұлғалық және ситуациялық күй ретінде жіктеп зерттеудегі Ч.С.Спилбергердің әдістемесін бейімдеген Ю.Л.Ханин болды. Әдістеме мазасыздану деңгейіне байланысты психологиялық, медициналық көмек көрсету мақсатында оның тереңдігін ескере отырып, мазасыздану жағдайларын анықтауға арналған. Жеке тұлғаның сенімсіздік, ұсыныс, шешім қабылдау мен әрекет етудегі тәуелсіздік сияқты сипаттамалық ерекшеліктерін анықтауға мүмкіндік береді.

Емтихан тапсырғаннан кейінгі физиологиялық көрсеткіштер бірден қалыпты күйге оралмайды. Қан қысымының параметрлері бастапқы мәндерге оралуы үшін әдетте бірнеше күн қажет. Осылайша, көптеген зерттеушілердің пікірінше, емтихан стрессі білім алушылардың денсаулығына елеулі қауіп төндіреді, бұл мәселеге жыл сайын біздің елімізде жүздеген мың оқушыны қамтитын осы құбылыстың жаппай сипаты ерекше өзекті болып келеді.

#### **References:**

1. «How the stress of state testing might make it harder for some students to show what they know» [Электронный ресурс].- Режим доступа: Why the stress of state testing might hit some students the hardest - Chalkbeat
2. Занковский А.Н. Организационная психология: Учебное пособие для вузов по специальности «Организационная психология». 2-е изд. – М.: Флинта: МПСИ, 2002. – 648с.
3. Смагулов Н.К., Мукашева Г.Ж., Сатыбалдина А.Е. Оценка уровня функционального напряжения организма студентов в процессе адаптации к учебному процессу // Здоровье и болезнь. — Алматы, 2005. — № 8.

## ВРАХУВАННЯ ВІКОВИХ ОСОБЛИВОСТЕЙ МОЛОДШИХ ШКОЛЯРІВ У ПРОЦЕСІ ІНДИВІДУАЛІЗАЦІЇ НАВЧАННЯ

**Шелестова Л. В.**

доктор пед. наук, ст. наук. співробітник,  
пров. наук. співробітник відділу дидактики  
Інституту педагогіки НАПН України

У процесі індивідуалізації навчання у початковій школі доречно враховувати не лише індивідуально-психологічні особливості учнів, а й вікові.

Зі вступом до школи починається перебудова всіх пізнавальних процесів учнів, основними характеристиками яких мають стати продуктивність і стійкість. Це пов'язано із залученням першокласників до нових видів діяльності та включення в нову систему міжособистісних взаємин. Однією із особливостей молодших школярів є значні розбіжності у їхньому розвитку – наявних знаннях, мотивації, уміннях та навичках, що робить навчання для одних надто легким, для інших – надто складним, для частини – тим, яке відповідає їхнім здібностям і можливостям. Найважливішим завданням на цьому етапі є: якнайшвидша адаптація учнів до навчання в школі та вдома; формування уміння вчитися, не витрачаючи зайвих фізичних зусиль; розвиток уважності, старанності та наполегливості.

Когнітивний розвиток молодших школярів має низку вікових особливостей.

У молодшому шкільному віці активно продовжує розвиватися *сприймання*. Розширюються й поглиблюються уявлення, орієнтовані на загальноприйняті сенсорні еталони; способи їх використання стають більш гнучкими, точними, доцільними; обстеження об'єктів світу – більш систематизованими, цілеспрямованими, осмисленими. Дитина може планомірно й послідовно описувати властивості об'єктів, спираючись на сенсорні еталони, не використовуючи предмети [10].

Активно розвивається сприймання кольору та форми; цілого і частини; простору й часу. Розвиваються різні види чутливості. Покращується окомір, стає точнішим сприймання простору; зменшується кількість помилок у розрізненні кольору, дитина знає основні кольори та їх відтінки. Слухова чутливість має специфіку: сприймаючи музичні твори, дитина переважно вловлює ритм і темп. Удосконалюється кінестетична чутливість: дитина починає розрізняти вагу предметів. Розвивається нюхова чутливість: діти значно менше помиляються у розрізненні запахів. Сприймаючи об'єкти довкілля, дитина виявляє свою естетичну позицію щодо них. І хоч судження ще поверхові, вони свідчать про зародження здатності відчувати красиве й оцінювати його.

Молодші школярі охоче експериментують з новими матеріалами, практично перетворюють предмети та об'єкти, виявляють їхні нові властивості, зв'язки та залежності. Аналізують зміни, зумовлені своєю перетворювальною активністю,



розмірковуюють над ними, діють послідовно і дедалі частіше не лише в зовнішньому, практичному, а й у внутрішньому, мисленнєвому плані. Сприймання інтелектуалізується, оскільки названі словом властивості та ознаки предметів перетворюються на категорії величини, форми, кольору, просторових відносин [10].

Удосконалення механізмів сприймання інформації полегшує аналіз та ідентифікацію зображень; сприяє виробленню еталонів на складні та не знайомі об'єкти; забезпечує здійснення процесів категоризації та прийняття рішень. Психологи акцентують увагу на індивідуальних особливостях сприймання: одним дітям легше сприймати матеріал за допомогою зору, іншим – на слух; одним потрібно конкретне представлення матеріалу, а іншим – схематичне тощо. Неврахування індивідуальних особливостей учнів під час навчання призводить до виникнення різноманітних труднощів, ускладнює досягнення поставленої мети [3 – 6].

У молодшому шкільному віці провідна роль у сприйманні інформації належить правій півкулі. Тобто, психологи наголошують на переважанні у дітей цього віку правопівкульних функцій, що передбачає використання у процесі навчання наочно-образного матеріалу. Розвиток лівої півкулі, яка відповідає за логічне мислення, розвивається протягом тривалого періоду і дозріває на більш пізніх етапах індивідуального розвитку. Активізація діяльності лівої півкулі пов'язана з розвитком абстрактного мислення дітей, навичок лічби, читання та письма. З огляду на це, потребує зміщення акцентів системи початкової освіти з орієнтації на знаково-символьну функцію мислення на наочно-образну.

З розвитком механізмів сприймання тісно пов'язаний розвиток *уваги*, яка полегшує приймання й обробку зовнішньої інформації і, водночас, організується на основі аналізу. Увага забезпечує мобілізаційну готовність організму і вибіркоче, адекватне до певної ситуації, реагування на зовнішні впливи, а також взаємодіє з усіма психічними функціями. На думку психологів увага дітей абстрактно-логічна на 60% у 7-8-річному віці, на 80 % – у 9-10-річному віці. Здатність аналізувати певні сигнали за кількома параметрами у віці 7-8 років проявляється дуже слабо, а у віці 9-10 років ця здатність набуває суттєвих змін і діти можуть значно глибше і різнобічно аналізувати певні сигнали [3 – 6].

Молодші школярі здатні керувати власною увагою (тобто, йдеться про довільну увагу), свідомо концентруватися на певних об'єктах та явищах, використовуючи спеціальні прийоми утримання їх у полі зору. Змінюються також показники довільної уваги: у віці від 7-8 до 9-10 років у 2-3 рази збільшується обсяг уваги та здатність до її розподілення. Увага у молодшому шкільному віці стає довільною, але ще довго конкуруючою лишається мимовільна увага. Обсяг, стійкість, переключення та концентрація довільної уваги у школярів 3-4-го класів майже такі ж, як у дорослих.

Мислення дітей молодшого шкільного віку є симбіозом наочно-образного, наочно-дійового та словесно-логічного: образне мислення досить розвинене, проте недостатньо впорядковане; логічне мислення розвинене недостатньо. Так, наприклад, першокласники можуть зрозуміти і прийняти поставлене завдання,

але виконати його практично вони можуть лише з опорою на наочний образ. Тоді як третьокласники в змозі самостійно скласти план роботи над завданням і виконати його, не спираючись на наочний зразок.

Невміння виділити загальне/головне, зрозуміти абстрактний/переносний зміст призводить до значних труднощів у опануванні таких дисциплін як математика та мова. Наприклад, у молодших школярів викликають труднощі у переході від значення слова до визначення частини мови; їм легше зробити детальний переказ, ніж короткий; їм важко поділити текст на смислові частини і дати їм заголовки чи скласти план переказу. За результатами психологічних досліджень, близько 70 % дітей не можуть дати назви частинам тексту в першому класі; близько 60% відсотків – у другому; близько 50% - у третьому.

Дитина прагне зрозуміти доцільність в облаштуванні дійсності, з'ясувати призначення предметів у взаємозв'язку з їх зовнішніми ознаками; ставить багато запитань стосовно сутності явищ навколишньої дійсності, що є свідченням допитливості та проблемності мислення. Дитина не лише сприймає інформацію й встановлює взаємозв'язки між явищами, а й систематизує отримані знання, запам'ятовує їх і використовує за призначенням; порівнює й робить висновки, самостійно виявляє закономірності; здатна прогнозувати результати дій [1].

Її мислення набуває й інших якісних змін: вона порівнює об'єкти за більшою кількістю ознак, ніж раніше, помічає навіть незначні деталі; проводячи узагальнення, оперує не лише зовнішніми, а й внутрішніми ознаками об'єктів, робить певні умовисновки; намагається помічати не тільки одиничні зв'язки, а й більш узагальнені. Дитина класифікує об'єкти за родо-видовими ознаками, вживаючи узагальнюючі слова: спочатку виділяє групи предметів, з якими найбільше взаємодіє; пізніше починає розрізняти суміжні класифікаційні групи [10].

Мислення також характеризується здатністю людини виділяти суттєве та несуттєве у певній інформації, що тісно пов'язано з розумовим розвитком, безпосередньо впливає на успіх навчальної діяльності. На думку психологів, молодшим школярам легше дається здатність виділяти суттєве, ніж здатність відмовитися від несуттєвого. Наприклад, ця особливість мислення яскраво виявляється у процесі опанування курсу мови, зокрема вивчення граматичних правил з винятками. Учні часто запам'ятовують або правила, або винятки, тобто не можуть виділити головне і другорядне. Інший приклад: характеризуючи героя літературного твору, учні часто аналізують не його особистісні якості, а переказують епізоди з участю цього героя.

Основний зміст розумового розвитку молодших школярів складає саме перехід мислення на новий щабель розвитку: від домінування образного, допонятійного мислення до словесно-логічного.

У молодшому шкільному віці здійснюється активне засвоєння та використання мовлення як засобу мислення: учнів розмірковують уголос, відтворюють словами хід думок і називають отриманий результат.

З початком навчання в школі наочно-образна пам'ять все більше поєднується з мовленням і мисленням, набуває інтелектуального характеру.

Тобто виникає й розвивається словесно-логічна пам'ять: згадуючи предмети, дитина виділяє суттєві їх ознаки. Розвивається зорова й слухова пам'ять, для яких властива фотографічність: дитина «схоплює цілісну картинку», запам'ятовуючи найменші деталі. Хоч переважає мимовільна наочно-образна пам'ять, починають складатися елементи довільної пам'яті, дитина ставить перед собою завдання щось запам'ятати. Тобто, пам'ять дітей молодшого шкільного віку змінюється: від безпосереднього запам'ятовування, яке властиве дошкільникам, до опосередкованого запам'ятовування, яке базується на осмисленні матеріалу, а не на його формальному повторенні [10].

*Уява* залишається переважно мимовільною, найчастіше предметом фантазування є те, що дуже схвилювало, захопило, вразило дитину. Водночас, зростає довільність уяви: вона поєднується з мисленням, бере участь у плануванні дій; діяльність набуває усвідомленого й цілеспрямованого характеру. Формується творчий характер уяви, дитина може домалювати зображення, придумати невелику казку на певну тему. Перетворюючи предмети, дитина вже може не лише спиратися на реальні дії з ними, а й виконувати уявні дії [10].

З початком навчання в школі розвиток дитини визначається чотирма основними видами діяльності - навчальної, ігрової, продуктивної та спілкування, в межах яких виникають психологічні новоутворення, формуються навчальні навички, контроль та саморегуляція.

Першокласники ще не здатні до повноцінної саморегуляції, а от учні 3-4-х класів уже можуть керувати собою ззовні (своєю поведінкою) і внутрішньо (емоціями, почуттями, бажаннями). Орієнтовно у 8-10 років виявляється наполегливість як вольова риса характеру, а також виникає уявлення про те, що недолік здібностей можна компенсувати за рахунок збільшення власних докладених зусиль.

Значну роль у розвитку молодших школярів відіграє спілкування. Загалом учитель для молодших школярів є зразком для наслідування. Однак у 1-2 класі учні здебільшого спілкуються з учителем і виявляють до нього більший інтерес, ніж до однолітків. У 3-4 класі зростає інтерес до спілкування з однолітками, який посилюється в подальші вікові періоди. Окрім того змінюється зміст та мотиви спілкування: у 1-2 класі вибір партнера для спілкування визначається переважно успіхами в навчанні; в 3-4 класі мотивом вибору партнера для спілкування є незалежна оцінка його особистісних якостей та форми поведінки.

Отже, успішна реалізація індивідуального підходу у початковій освіті можлива за умови рахування не лише індивідуально-психологічних, а й вікових особливостей учнів.

### Список літератури

1. Дуткевич Т. В. Дитяча психологія. Навч. посіб. К., 2012. 424 с.
2. Костюк Г.С. Навчально-виховний процес і психічний розвиток особистості. К., 1989. 609 с.

3. Кутішенко В.П. Вікова та педагогічна психологія. К., 2005. 128 с.
4. Павелків Р.В. Дитяча психологія. К., 2008. 432 с.
5. Подоляк Л.Г. Основи вікової психології. К., 2006. 112 с.
6. Савчин М.В. Вікова психологія. К., 2011. 384 с.
7. Шевченко Н.О. Особистість молодшого школяра. К., 2008. 128с.
8. Шелестова Л. В. Картина світу дитини молодшого шкільного віку: сутність, діагностика, формування. Актуальні проблеми державного управління, педагогіки і психології : збірник наукових праць Херсонського національного технічного університету. Херсон, 2015. Вип. 1 (12), т. 5. С. 41–44.
9. Шелестова Л. В. Теорія і методика формування картини світу у старших дошкільників та молодших школярів: монографія. К., , 2016. 416 с.
10. Шелестова Л. В. Формування картини світу у старших дошкільників та молодших школярів: методичний посібник. К., 2016. 140 с.

## ІНТЕЛЕКТУАЛЬНИЙ РОЗВИТОК СТУДЕНТІВ У ВИЩІЙ ШКОЛІ США

**Шип Оксана Василівна**

доцент, Заслужений працівник культури  
«Академія культури і мистецтв»  
Закарпатської обласної ради, Україна

У США вища освіта відзначається високим рівнем розвитку. Американські заклади вищої освіти щорічно входять в десятку найкращих закладів світи у світових рейтингах. Тому деякі аспекти досвіду функціонування вищої школи США, безперечно, заслуговують уваги. Зокрема, вважаємо цінним досвід інтелектуального розвитку студентів.

Орієнтація вищої школи на інтелектуальний розвиток як «загальновизнане завдання першочергової важливості в епоху сучасних освітніх реформ» змусила змінити її установку «навчання вмінню краще вчитися» (teaching for better learning) на «навчання вмінню краще мислити» (teaching for better thinking). Ідея навчання критичному мисленню поступово, здобуваючи статус прагматичної необхідності, затребуваної сучасним суспільством, переросла в нагальну потребу переходу на новий тип навчальної програми, «яка вчить мислити» (thinking curriculum). Уміння критично мислити стало обов'язковим компонентом навчальних планів (core curriculum) кожного коледжу й університету.

Сьогодні питанням інтелектуального розвитку майбутніх фахівців, зокрема, формуванню у них логічного, критичного, творчого мислення надається велике значення в системі вищої освіти США [1; 2].

Здатність критично мислити проявляється в умінні логічного, обґрунтованого міркування, формулюванні зважених суджень. Під творчим мисленням, як правило, мають на увазі розумову діяльність в аспекті генерації ідей, виходу із проблемної ситуації, ухвалення рішення і т.д. На думку американських учених, критично-творче мислення – це здатність генерувати й обробляти ідеї і давати їм оцінку [3].

Зазвичай критично-творче мислення називають мисленням вищого порядку. Ф.Кінг, М.Ліпман розглядають мислення вищого порядку як сплав критичного, творчого й, так званого, «емпатійного» мислення (caring thinking), заснованого на розумінні почуттів і рівня пізнання іншої людини [3; 4].

Досягнення рівня інтелектуальної компетентності, що виражається в уміннях мислення вищого порядку, забезпечується впорядкованістю процесу інтелектуального розвитку. Це дозволяє визначити технологічні ланки, які становлять організаційну основу інтелектуального розвитку особистості. Коротко охарактеризуємо окремі етапи цілеспрямованого інтелектуального розвитку студентів у процесі одержання вищої освіти в США.

*Діагностичний етап.* Як правило, загальні логічні вміння є слабкою ланкою підготовки абітурієнтів. З посиленням загальнонаціональних вимог до якості освіти, більшість навчальних закладів вищої освіти на початку першого

навчального року проводять попередню перевірку початкового рівня інтелектуальної підготовленості першокурсників із застосуванням різних тестів, щоб спланувати напрямок подальших дій по створенню фундаменту для успішного навчання. Наприклад, університет Wright визначає здатності загальнологічного мислення по шести категоріях (тест GALT), коледж Fitchburg використовує тест визначення базових умінь мислення (BSCT, Baron), університет Georgia - тест на визначення вмінь давати оцінку (Test on Appraising Observations, Norris).

Реалізація поставлених цілей здійснюється за допомогою інтелектуально розвиваючої діяльності студентів у процесі всієї підготовки у закладі вищої освіти.

Щоб допомогти студентам першого курсу успішно пристосуватися до процесу навчання у вищій школі, зазвичай університети організують два види курсів – орієнтаційні і транзитні. Орієнтаційний курс ставить метою допомогти новачкам стати членами університетського співтовариства. Транзитні курси – перехідна ланка від шкільного навчання до вузівського – є початковим етапом системного формування розумових умінь вищого порядку. Тут пояснять, що становить ціннісний результат вищої освіти, спеціально навчають умінням самостійної розумової праці, які допоможуть успішно освоювати програму навчання в системі вимог вищої школи. В останні десятиріччя понад 70% університетів пропонували подібні курси («Семінари для першокурсників» і ін.).

Сьогодні у вищій школі США має місце поєднання форм ізольованого й контекстного навчання розумовим умінням, але, у будь-якому випадку, сучасні курси, орієнтовані на інтелектуальний розвиток – це не читання лекцій на абстрактні теми, а скоріше, «тренувальний майданчик для нагромадження досвіду інтелектуально розвиваючої практики».

Традиційне заняття у форматі окремого навчального предмета будується за принципом знайомства з номенклатурою інтелектуальних умінь і здійснюється на основі моделі розвитку, що забезпечується методом прямої інструкції. Сьогодні ця модель працює в більш ніж п'ятистах навчальних закладах США. Мета курсу – допомогти новачкам осмислити й прийняти цілі університету, орієнтовані на розвиток вищих рівнів мислення, і закласти міцний фундамент для одержання якісної академічної освіти й свідомої участі в процесі свого розвитку.

*Інтелектуальний розвиток особистості в процесі вивчення загальноосвітніх дисциплін.* Зважаючи на те, що розвиток здатності інтелектуально мислити є тривалим і поступовим процесом, а разовий транзитний курс має обмежений вплив на інтелектуальний розвиток студентів, освоєння інтелектуальних умінь триває в процесі вивчення дисциплін професійної і класичної підготовки. За визначенням одного з лідерів американської вищої освіти Ф.М Ньюмен, головною функцією університету є викладання гуманітарних наук, необхідних для виховання загальної культури, ядром якої є культура інтелектуальної діяльності, що зміцнює здатність до постійного саморозвитку студентів [5]. Об'єктом спеціального формування під час вивчення предметів

загальноосвітнього циклу виступають саме загальні інтелектуальні вміння. Навіть коли обраний предмет спеціалізації, 25% навантаження надається гуманітарним і суспільним дисциплінам поряд із профілюючими.

На настановних лекціях викладач створює мотиваційну основу курсу. Для цього під час вступної бесіди або на сайті локальної мережі студентів знайомлять із ключовою концепцією курсу (напр. «розвиток інтелектуального потенціалу, результатом чого буде ефективне мислення, яке допомагає людині змінитися», планом навчання, правилами, стратегією взаємодії викладача і студентів. В якості загального огляду пропонується таблиця специфікації інтелектуальних умінь для даного курсу, варіант підсумкової перевіркової роботи, як методичний супровід – посібники, що роз'яснюють зміст завдань, оптимальні способи виконання завдань, пояснюють, як осмислювати й оцінювати інтелектуальну діяльність.

Кожний викладач має право сам вирішувати, якими способами й засобами він організує навчальну роботу з інтелектуального розвитку студентів, фрагментарно використовуючи окремі техніки або «immersion» (занурення в пошук), але дисципліни загальноосвітнього циклу рекомендується проектувати на основі технології infusion (інфузія). Інтегративний підхід поєднує в навчальному процесі переваги інших підходів навчання мисленню: процедуру освоєння набору універсальних розумових операцій і загальнонаукових методів дослідження; усвідомлене ставлення до розумового процесу і, як результат, глибокі, змістовні знання. Програма, запропонована Р.Шварц, «Навчання, засноване на мисленні» для вищої школи («Thinking-Based Learning») вимагає модифікації всього дисциплінарного курсу, зміну формату навчального заняття й перерозподілу аудиторного часу з урахуванням засвоєння як тематичного блоку, так і блоку процесорних умінь. Предметний зміст такого курсу розглядається крізь призму концептуально значимих тем, на базі яких будуть здійснюватися ті або інші розумові операції. При проектуванні навчального заняття як першооснова виступає розумове сприймання або операція, що співвідносяться із предметним змістом таким чином, щоб фактологічний матеріал був основою для обробки даного сприймання, а розумове сприймання, у свою чергу, допомагало освоювати предметний зміст. У фокусі уваги перебуває не предметне знання, а процедура освоєння інтелектуальної операції, процес мислення студентів.

*Інтелектуальний розвиток у процесі вивчення профільних дисциплін.* Наступний шлях інтелектуального розвитку студента в процесі професійної підготовки – через програми профільної підготовки. Покладаючись на те, що студенти вже мають досвід інтелектуально розвиваючої практики й певний рівень сформованості інтелектуальних умінь, багато викладачів застосовують підхід «повного занурення» (immersion) у великий обсяг матеріалу з конкретної дисципліни, що передбачає самостійне виконання досить складних завдань на основі ретельного опрацювання матеріалу. Але зазвичай тільки незначна частина студентів можуть розвивати розумові вміння високого рівня при так званому «прихованому» навчанні (inferential learning) за рахунок поглибленого вивчення

конкретної предметної дисципліни й занурення в інтелектуально-стимулююче середовище.

*Спеціалізовані курси* підвищення рівня інтелектуальної підготовки. Їх мета – надати студентам можливість добрати середній бал, що дає право відвідувати певні курси, де потрібен достатній рівень сформованості критичного мислення; або підвищити загальну інтелектуальну підготовку, необхідну для здачі підсумкового іспиту відповідно до вимог навчального закладу. Продовження інтелектуальної підготовки на спеціалізованих курсах з розвитку критичного мислення може бути частиною додаткового навчального модуля з певною кількістю обов'язкових годин протягом семестру, або у вигляді навчання на річних або піврічних курсах у рамках інтелектуального розвитку.

*Індивідуально-групові консультаційні заняття (tutorials)*. Це традиційна для західних університетів, особливо британських та американських, форма навчальної роботи, коли викладач (або його помічник) опікується кількома студентами (зазвичай від двох до восьми), з якими проводить консультаційні заняття, ціль яких відслідковувати академічну успішність та інтелектуальний прогрес студентів в аспекті їх інтелектуального росту. Час таких зустрічей присвячується обговоренню навчальних проблем, На зустрічах з викладачем або його помічником студенти звітують письмово про свою роботу, наставник аналізує хід виконання ними письмових завдань, уміння користуватися інтелектуальним інструментарієм, дає рекомендації щодо раціональної організації своєї навчальної діяльності.

*Підсумкова перевірка* якості інтелектуальної підготовки є обов'язковою процедурою для одержання диплома й присудження ступеня бакалавра або магістра. Вона проводиться на основі рубіжного контролю (як правило, кілька письмових робіт або проектів і стандартизоване тестування).

Таким чином, дослідження сучасного контексту освітньої практики у вищій школі США з інтелектуального розвитку студентів загалом і розвитку критичного мислення зокрема, показує, що інтелектуальний розвиток особистості здійснюється через багатоканальний механізм організаційних структур і форм роботи закладів вищої освіти.

Процес інтелектуального розвитку студентів у вищій школі США в досвіді теоретичних і практичних обґрунтувань можна представити як соціальний проект підготовки студентів до життя й праці в сучасному суспільстві. Професійна підготовка розглядається через призму особистісного росту в навчальному процесі, орієнтованому на досягнення інтелектуальних умінь вищого порядку, що відкриває перспективи безперервного саморозвитку й самовдосконалення.

### Список літератури

1. Paul, R.W., Elder, L. *Critical Thinking: Tools for Taking Charge of Your Learning and Your Life*. New-jersey: Prenticehall, 2001. 428 p.
2. Brown, N.M. Critical thinking in the business curriculum . *Journal of Business*. 2004. Vol.79. No.4. P. 232 - 236.



3. Higher order thinking skills / F.J. King, L.Goodson, F.Rohani. Tallahassee: Florida State University, 2007. 176 p.
4. Lipman, M. Discovering philosophy. New Jersey: Prentice Hall, 1997. 456 p.
5. Newmann, F.M. Classroom thoughtfulness and students' higher order thinking: Common indicators and diverse social studies courses. *Theory and Research in Social Education*. 2001. No. 19. P. 410-433.

## ІНТЕГРАЦІЯ СУЧАСНИХ ТЕХНОЛОГІЙ НАВЧАННЯ

**Шпаковська Євгенія Григорівна**

Вчитель біології

Комунальний заклад освіти «Середня загальноосвітня школа №58»

Дніпровської міської ради, м. Дніпро, Україна

*Сучасна педагогіка багато уваги приділяє розвитку технологій освіти, що сприяють розвитку креативної особистості. Це особистісно - орієнтовані та гуманітарно - особистісні технології, технології співпраці, вільного виховання, інноваційні технології та методи активного навчання. Втілити в життя основи сучасних педагогічних технологій дає можливість метод проектів, який викладачі природничих наук школи використовують вже багато років.*

*Метод проектів - один із методів активного навчання, який відповідає усім вимогам сучасної парадигми освіти. Метод проектів - це засіб ефективної організації процесу пізнання. В основі методу знаходиться розвиток пізнавальних навичок здобувача освіти, вміння самостійно конструювати свої знання, вміння самостійно орієнтуватися в інформаційному просторі, розвиток критичного та творчого мислення. Його головною метою є розвиток особистості, отримання навичок проведення досліджень, розвитку здібності до дослідницького типу мислення, активізації особистої позиції в навчальному процесі на основі самостійно отриманих знань, що є новими і значущими для конкретного здобувача освіти.*

Цікавим є багаторічний досвід використання методу проектів для організації гурткової роботи школи. Наша робота складалася з декількох етапів.

Перший етап - підготовчий. В роботі гуртка природничо – наукових дисциплін методом вирішення проблем був обраний метод проектів. Пошук інформації було вирішено проводити в Інтернеті та в доступних літературних джерелах. Були проведені засідання гуртка, на яких здобувачі освіти ознайомилися з правилами пошуку інформації в Інтернеті, правилами використання пошукових систем, критеріями оцінювання достовірності інформації, формами реєстрації проведеного пошуку, основами авторського права, принципами створення презентацій. Виконували пошук інформації на домашніх комп'ютерах та в комп'ютерних класах школи.

Другий етап - конструкторський. Отримані результати пошуків доповідалися та обговорювалися на засіданнях гуртка. Були створені учнівські доповіді з обраних тем та мультимедійні презентації до них. В процесі створення презентацій активно співпрацювали один з одним, допомагаючи зробити презентацію якомога яскравішою, більш технічною, досконалою.

Третій етап-підсумковий. Гуртківці доповідають підсумки своєї творчої пошукової роботи у супроводі мультимедійних презентацій, визначаються переможці.

Результатом роботи гуртка є створення дидактичних матеріалів, які можуть використовуватися для проведення лекцій та практичних занять при викладанні

навчальних предметів у вигляді презентацій у тому числі і озвучених, учбових фільмів.

Таким чином, основними методологічними особливостями методу проектів є:

1. Гуманізація освіти. Навчання базується на активній основі, через доцільну діяльність здобувача освіти у відповідності до його особистих інтересів у визначеній сфері знань. Планування діяльності за методом проектів починається з виявлення і особистої зацікавленості в знаннях, що набуваються, які можуть і повинні знадобитися їм в житті. Для цього проблема повинна бути взята з реального життя, знайома і значуща для здобувача освіти, для рішення якої необхідно приложити отримані знання та нові знання, які ще тільки передбачається надбати.

Важливою є авторська позиція у навчальних дослідженнях. Головною метою організації досліджень є розвиток їх дослідницької позиції, навичок аналітичного мислення. З цього витікає необхідність давати здобувачу освіти певну свободу в роботі, інакше дослідження, головний зміст якого в активації пізнавальної активності, може поступово перетворюватися в звичайну при репродуктивній системі навчання послідовність стандартних навчальних етапів.

2. Педагогіка співпраці. Реалізація методу проектів і дослідницького методу на практиці веде до змінення позиції вчителя. З носія готових знань він перетворюється в організатора пізнавальної, дослідницької діяльності своїх учнів. Змінюється і психологічний клімат у відношеннях вчитель - учень. Створюється ситуація сумісного пізнання оточуючої дійсності, вираженням якої є пара «колега-колега». Друга складова - «наставник - молодший товариш» передбачає ситуацію передачі навичок практичної діяльності від учителя, що їм володіє, до здобувачу освіти. Ця передача проходить в тісному особистому контакті, що зумовлює високий авторитет позиції «наставник» і спеціаліста, педагога, її носія. Така позиція вчителя є досить відповідальною, вона передбачає такі вимоги до сучасного вчителя: знання і володіння основними дослідницькими методами (аналіз літератури, пошук джерел інформації, збір і обробка даних, наукове пояснення отриманих результатів, бачення і висунення нових проблем, висунення гіпотез, методів їх розв'язування).

Володіння комп'ютерною грамотністю передбачає: уміння вводити і редагувати інформацію (текстову, графічну), користуватися комп'ютерною телекомунікаційною технологією, обробляти кількісні дані, користування базами даних, друкування інформації на принтері; володіння комунікативними навичками; уміння самотійно інтегрувати раніше отримані знання з різних навчальних предметів для розв'язування пізнавальних задач, які містяться в проекті.

Вчитель може підказувати джерела інформації, стимулювати інтерес молоді до певних проблем, спрямовувати думку у потрібному напрямку для самостійного пошуку. Але в результаті учні повинні самостійно і в сумісних зусиллях вирішити проблему.

Підібравши підходящий проект, вчитель адаптує його до конкретної учбової

ситуації, рівню загальної продвинутої, а також до індивідуальних особливостей студентів даної групи.

3. Стимуляція навичок мислення високого рівня: пошук фактів, їх аналіз, розмірковування над їх достовірністю, логічне вибудовування фактів для пізнання нового, для знаходження виходу з сумлінь, формування впевненості, що базується на аргументованому міркуванні.

4. Використання в учбовому процесі нових інформаційних технологій. Робота за методом проектів вимагає від здобувача освіти знайомства і засвоєння багатьох комп'ютерних програм, вміння користуватися Інтернетом, використовувати пошукові системи, дотримуватися авторського права, оцінювати достовірність отриманої інформації та інше.

5. Стимулювання розвитку особистості. Робота учнів за методом проектів формує вміння адаптуватися в мінливих умовах життя бачити проблеми, аналізувати й знаходити шляхи їх вирішення; уміння роботи з інформацією - знаходити необхідні джерела, застосовувати їх для вирішення проблем, уміння комунікації в широкому соціальному плані.

6. Орієнтація на практичну значущість роботи. Підсумком роботи за методом проектів має бути практичний результат, який можна використати в реальній практичній діяльності. Матеріали учнівських досліджень можуть бути представлені у вигляді мультимедійної презентації, публікації, а також використані для створення дидактичних матеріалів для учнів та вчителів, створення методичних матеріалів.

Отже переваги цієї технології це: ентузіазм в роботі, зацікавленість учнів, зв'язок з реальним життям, виявлення лідируючих позицій, наукова допитливість, вміння працювати в колективі, самоконтроль, краща засвоєність знань, дисциплінованість. Метод проектів - це цікава педагогічна технологія, яка дає задоволення від роботи і здобувачам освіти, і вчителям. А вчитель, від успіху своїх учнів отримує ще й велику насагу для подальшої роботи.

### **Список літератури:**

1. Вишнівський В. В., Гніденко М. П., Гайдур Г. І., Ільїн О. О. Організація дистанційного навчання. Створення електронних навчальних курсів та електронних тестів. Київ: ДУТ, 2014. 140 с.

2. Кухаренко В. М. Дистанційне навчання: умови застосування. Дистанційний курс: навч. посіб. / за ред. В. М. Кухаренка. 3-тє вид. Харків : НТУ «П», «Торсінг», 2002. 320с.

3. Коханська Т. В. Переваги та недоліки дистанційної освіти в умовах розвитку інформаційних технологій та телекомунікацій / Т. В. Коханська, Н. В. Ключникова [Електронний ресурс]. Режим доступу: <http://ir.nmu.org.ua/jspui/bitstream/123456789/146434/1/142-144.pdf>.

## МЕТА АНАЛІЗ ФАРМАКОЛОГІЧНОЇ АКТИВНОСТІ РОСЛИННОЇ СИРОВИНИ *PRUNUS PERSICA L.*

**Герасимюк Наталія Валеріївна**

Асистентка кафедри  
Одеський національний медичний університет

**Приступа Богдан Володимирович**

К.б.н., доцент  
Одеський національний медичний університет

**Хоробрих Софія Вячеславівна**

Студентка  
Одеський національний медичний університет

Розширення досліджень з пошуку джерел для отримання нових ефективних та безпечних лікарських препаратів рослинного походження є актуальним завданням сьогодення. Одним із перспективних видів лікарської рослинної сировини є персика звичайного листа – *Persicae vulgaris folia*. Персик звичайний (*Persica vulgaris Mill. = Prunus persica L.*) відноситься до сімейства Розоцвіті – Rosaceae, підродини сливові – *Prunoideae*. У дикому вигляді персик звичайний зустрічається у Північному та Центральному Китаї, Індії, а в Україні культивується здебільшого в південній частині.

Персик звичайний - цінна харчова рослина, плоди якої багаті вітамінами, пектинами, мікро-і макроелементами, а його насіння є джерелом отримання жирного масла [1].

Метою нашого дослідження був аналіз наукових публікацій щодо фармакологічного вивчення рослинної сировини *Prunus persica L.*

У народній медицині при ревматизмі й шлунково-кишкових захворюваннях використовується відвар листя і квіток персика. Свіжі квітки персика – гарний сечогінний засіб при сечокам'яній хворобі.

Плоди персика звичайного рекомендують хворим з порушенням серцевого ритму, при анемії, гіпоацидному гастриті (стимулює шлункову секрецію і покращує травлення), онкологічних захворюваннях, плоди мають проносну та сечогінну дію. Протипоказано вживати плоди персика хворим на діабет і ожиріння. М'якоть плодів використовують у косметиці. В народній медицині використовують настій з листя і квіток при ревматизмі, головному болю, шлунково-кишкових захворюваннях, бронхітах [2].

У 2019 році, Halil Koyu та Aslihan Kazan дослідили цитотоксичну, антимікробну та інгібіторну дію оксиду азоту надкритичного вуглекислого екстракту листя *Prunus persica*. Значення мінімальної інгібіторної концентрації, визначені для антибактеріальної та протигрибкової активності проти *Escherichia coli*, *Enterococcus faecium* та *Candida albicans*, становили 62,50 мкг/мл [3].

Розім'яті свіжі листки персика звичайного використовуються при набряках, слабких болях і при наявності вугрів на різних ділянках шкіри. Насіння персика виявляє протиглисту дію. Сік персика рекомендують при порушенні серцевого ритму, захворюваннях шлунка зі зниженою кислотністю. Завдяки вмісту заліза, персики добре допомагають при анемії [4].

У дослідженні, проведеному Норатто та його колегами з використанням жовтої м'якоти персика «*Rich Lady*», екстракти були підготовлені та протестовані на моделях ксенотрансплантатів на самках мишей. Результати були багатообіцяючими, демонструючи пригнічення росту пухлини після 12 днів прийому 0,8–1,6 мг еквівалентів хлорогенової кислоти/день разом із зниженням неоангіогенезу. Крім того, на генетичному рівні екстракт персика здатний пригнічувати експресію деяких генів MMPs, які пов'язані з пухлинною інвазією навколишніх тканин, ангіогенезом і метастазами [5].

Таким чином встановлено, що сировина персика звичайного використовується в медицині багатьох країн світу для лікування різноманітних захворювань. Так, за результатами досліджень вчені виявили протипухлинну, імуномодулюючу, адаптогенну та антиоксидантну дію. Але, подекуди, зустрічаються дослідження які розкривають більш широкий спектр медичного використання даної рослини що безумовно надає актуальність до більш глибокого дослідження.

### Список літератури

1. Перспективы использования персика обыкновенного в современной медицине / Г. Ф. Наврузова [и др.] // Клінічна фармація: 20 років в Україні : матеріали нац. конгр., Харків, 21-22 берез. 2013 р. – Харьков, 2013. – С. 172.
2. Лікарські рослини: енциклоп. довід. / відп. ред. А. М. Гродзінський. К. Вид-во «Українська Рядянська Енциклопедія» ім. М.П.Бажана, Виробничо-комерційний центр «Олімп», 1992. 544 с.
3. Koyu H, Kazan A, Nalbantsoy A, Yalcin HT, Yesil-Celiktas O. Cytotoxic, antimicrobial and nitric oxide inhibitory activities of supercritical carbon dioxide extracted *Prunus persica* leaves. *Mol Biol Rep.* 2020 Jan;47(1):569-581. doi: 10.1007/s11033-019-05163-1.
4. Столмакова Г. І. Азбука харчування. Лікувальне харчування. Львів: Світ, 1991. 206 с.
5. Noratto, G.; Porter, W.; Byrne, D.; Cisneros-Zevallos, L. Polyphenolics from Peach (*Prunus Persica* var *Rich Lady*) Inhibit Tumor Growth and Metastasis of MDA-MB-435 Breast Cancer Cells in Vivo. *J. Nutr. Biochem.* 2014, 25 (7), 796–800.

## **FORMATION OF MOTIVATION AMONG STUDENTS OF NON-LINGUISTIC SPECIALTIES IN THE LEARNING ENGLISH**

**Atabaeva Nodira Djuraevna,**  
senior lecturer

Tashkent University of Architecture and Civil Engineering

**Abstract:** This article discusses the role of an English teacher in the formation of motivation among students when they learn English.

**Key words:** English teacher, learning English.

In our work, we will consider some working aspects, the application of which leads to a stable positive result in the improvement and consolidation of language competencies among students of non-linguistic specialties. The creation by the teacher of conditions for the manifestation of mutual assistance of students, for their participation in the resolution of problematic issues and cognitive tasks is considered as a pedagogical technique used in the learning process, and repeatedly researchers focus their attention on the role of the teacher in this process. To ensure the orientation of students, both on the methods of educational activity and on the methods of upcoming types of professional activity, situations typical of future professional activity should be created: texts on the specialty, compilation of notes, reviewing, viewing scientific literature in English, brief abstraction of the material read, having a professional orientation, etc.

One way or another, this is due to the implementation by the teacher of competent control over the selection of special literature, texts, which ultimately contributes to the development of students' interest in linguistic means of language, and, accordingly, has a positive effect when studying the discipline, reveals the interesting content of the text, relying on their own professional (extralinguistic) knowledge, students are able to fully perceive the text to characterize the described phenomena and processes qualitatively, to translate the material into the native language without semantic losses.

There is no doubt that "the teacher is an active participant... transformations...in the system of vocational education. tries to find optimal forms of interaction with other participants of the educational process". It significantly affects the cognitive activity of the student, which is formed along with educational components, such as knowledge, skills and abilities; and motivational, such as motives, interests, relationships. It is the motivational components that determine for the student the significance of what he learns and assimilates, his attitude to educational activities, its content, methods of performance and results of activity.

The motivation of students of language faculties and non-language faculties, where the number of hours allocated to learning English is significantly less, differs. "The paradox of the current situation is that the high requirements for the level of language proficiency of future specialists do not fully correspond to the amount of

academic hours allocated for practical classes (within the framework of the basic program)", and "the problems of language training associated with the reduction of the period of mastering a foreign language... they do not contribute to successful socio-economic, socio-professional and socio-cultural integration... to the world community".

At the same time, students of the special faculty are consciously and purposefully engaged in language - this is their future profession they are initially interested in obtaining deep knowledge on this subject, are involved in the educational process, with programming for a high result, unlike students studying at non-linguistic faculties, where the result of completing the course is an entry in the record book confirming the absence of academic debt on the test or exam.

The lack of motivation of students of non-linguistic specialties significantly complicates the work of the teacher and sets certain goals and objectives. Motivation is considered by us as a source of activity and as a source of orientation of the personality to actions and objects, as a result of which there is a mental and speech need, a need and a need for thought, a word, on the material of written and oral speech,.. to perform dialogic speech communication. with the need for feedback development,.. As a tool for the development of vital activity in the spatial-temporal distribution of the disposal of speech. It is not enough to have only a need in the form of a desire in order for the activity to be realized. This requires motivation, which, responding to the needs, would be the motivator of the activity, would give it a certain specific orientation, would direct it to meet a certain need, would motivate this activity.

Motivation to successfully master a foreign language is an incentive to act in each separately considered specific case. We are considering learning English. When learning English, one student has a promised reward for attending classes and passing a certain number of reports - a test, a colloquium, a test and an exam, and another student receives foreign language knowledge from foreign original sources. In the first case, the motive in relation to each individual is also internal, but in relation to educational activity it is external. In the second case, the motive that motivates the student to activity is internal both in relation to the individual and in relation to educational activities. Thus, depending on the relationship of motivation with the content and features of the activity performed, we can talk about internal and external motivation.

Extrinsic motivation depends on factors outside of learning activities. They can be positive and negative. We can consider the motivation of two directions:

1) social motivation, arising due to public opinion, due to a sense of duty to society, in order to avoid punishment, disapproval, censure and condemnation), or to relatives who have high hopes that the student will achieve high results in training and receive a quality education (the ability to operate with the acquired language skills for professional growth and building a successful career ladder, etc.

2) individually-directed motivation (positive or negative) motivation. A student, motivated by individually directed motivation, carries out educational activities in order to receive an assessment, praise, encouragement, reward, etc. The stimulant is a threat, punishment, reprimand, censure, poor assessment, awareness of one's unequal



position among one's classmates (insufficient level of knowledge against the background of other classmates), etc. We can attribute such stimulants to negative motivation, consider it as an authoritarian form, a form of fear generation, which is quite often manifested when teaching a foreign language. Often the teacher opposes himself to the students, he has an imperative tone that does not tolerate objections. He dominates the student, subordinates him to himself, directs him, calls for conscience and consciousness, although, as noted earlier, the teacher's goal is to optimally build the learning process, creatively applying components taking into account the specific learning environment, as well as to individualize it. Often, this becomes a positive moment in learning. The student tries to prove first of all to himself, the teacher and others that he can, he will succeed. Cognitive needs and intellectual capabilities of each student play an important role. The solution of the task set by the teacher consists of several aspects, "the success of the teacher is determined by the achievement of the goals that he sets for himself". He needs to take into account the psychological and pedagogical characteristics of students, both in a group and individually. And if a student manages to "transfer the developed skills to the sphere of communication in his native language, thereby he will enrich his communicative experience and learn how to do it in a foreign language".

In order to form the ability to exercise self - control, consciousness, stimulating positive motivation, activity and responsibility of students, and adequate self-esteem, which is so closely related to the process of developing self-awareness and personality, the teacher should organize external feedback, that is, control according to the teacher -student scheme (using the proposed questions for self-control). Using this type of feedback, the student can compare his knowledge to the ways of actions of other students in joint educational activities, depending on the cognitive and psychological needs of the student, in order to ensure knowledge of the results of the activity (respectively, educational actions). The implementation of feedback in the form of such control acts as a necessary condition for the implementation of the system of cognitive actions of students. In the implementation of feedback, the form of the final stage of the lesson is of great importance. At the same time, the student may discover the gaps in knowledge, skills and abilities that he has, then there will be a need to eliminate them or, conversely, a sense of progress towards the goal, understanding of the educational material, dynamics in the assimilation of knowledge, skills and abilities.

To be able to "stir up" the student, to interest, to encourage him to learn English, using various methodological techniques and personal experience, and the means of the English language have educational effects on listeners and "during the educational process form such traits as attention and organization, ....necessary for teaching and carrying out the speech activity of listeners".

To encourage the student, the teacher can use positive assessments in oral and written form, as well as various kinds of encouragement: approval, praise, reward, etc. Providing reinforcement with success is of great importance in teaching English. However, it is well known that frequent encouragement weakens their influence, so the reinforcement of success should be made dependent on the needs of the student.

In conclusion, I would like to emphasize that the success of the implementation of the above-mentioned conditions for managing sustainable motivation is closely related to the presence of communicative skills of an English teacher. It is quite obvious that the consistent implementation of the conditions for the formation of motivation, as well as didactic and methodological principles, can contribute to the construction of a truly effective system of teaching English.

#### **References:**

1. Djuraevna A. N. Using authentic materials are considered to be more helpful in the process of learning foreign languages //Наука и образование сегодня. – 2020. – №. 3 (50). – С. 48-49.
2. Djuraevna A. N. VOCABULARY GAMES HELP STUDENTS DEVELOP GOOD WORD RECOGNITION, LISTENING, READING AND SPELLING SKILLS //Наука и образование сегодня. – 2020. – №. 10 (57). – С. 41-42.
3. Акрамова Н. М., Нигматуллина А. С., Галиакберова А. Р. Fostering the process of learner autonomy in foreign languages classrooms //Проблемы современной науки и образования. – 2019. – №. 11-2. – С. 53-55.
4. Djuraevna A. N. ORGANIZATION OF FOREIGN LANGUAGE TEACHING IN TECHNICAL UNIVERSITIES. – 2022.
5. Djuraevna A. N. THE ESSENCE OF PROFESSIONALLY-ORIENTED TEACHING OF NON-PHILOLOGY STUDENTS IN FOREIGN LANGUAGE //The VIII International Scientific and Practical Conference «Actual trends in science and practice», February 28–March 02, Geneva, Switzerland. 195 p. – С. 150.
6. Галиакберова А. Р., Нигматуллина А. Ш. РОЛЬ ОБУЧЕНИЯ, АКЦЕНТИРОВАННОГО НА УЧАЩИХСЯ, В ОБРАЗОВАТЕЛЬНОМ ПРОЦЕССЕ //ПРИОРИТЕТНЫЕ НАПРАВЛЕНИЯ РАЗВИТИЯ НАУКИ И ОБРАЗОВАНИЯ. – 2020. – С. 67-77.
7. Атабаева Н. Д. ПОМОЩЬ В ВЫБОРЕ ИСПОЛЬЗОВАНИЯ ПЕДАГОГИЧЕСКОЙ ТЕОРИИ И ПРАКТИКИ ПРОФЕССИОНАЛЬНО-ОРИЕНТИРОВАННОГО ОБУЧЕНИЯ ИНОСТРАННОМУ ЯЗЫКУ НА НЕЯЗЫКОВЫХ ФАКУЛЬТЕТАХ ВУЗОВ //EDITORIAL BOARD. – 2022. – С. 469.
8. Холматова Д. А., Рахматова О. К. ТЕОРЕТИЧЕСКИЕ ОСНОВЫ РАЗРАБОТКИ УЧЕБНЫХ ПОСОБИЙ //Вопросы науки и образования. – С. 30.
9. Atabayeva N. THE METHOD OF “CASE STUDY” IN THE TEACHING FOREIGN LANGUAGE //Scientific Bulletin of Namangan State University. – 2019. – Т. 1. – №. 1. – С. 223-227.
10. Atabayeva N. D. THE ROLE OF THE SOCIO-CULTURAL ASPECT IN THE STUDY OF FOREIGN LANGUAGES //Экономика и социум. – 2020. – №. 4 (71). – С. 10-13.
11. Atabayeva N. VERBS OF MOTION IN ENGLISH //Мировая наука. – 2019. – №. 3. – С. 11-13.

## **INNOVATIVE WAYS TO STUDY THE LITERARY TEXT FROM THE PERSPECTIVE OF AMERICAN CRITICISM**

**Aubakirova A.,**

Senior Lecturer

Kazakh National Agrarian University

**Kassymova Zh.,**

Senior Lecturer

Kazakh National Pedagogical University named after Abay

**Lomova E.A.,**

Associate Professor

Kazakh National Pedagogical University named after Abay

### **Annotation**

The purpose of this article is to investigate the complex of problems associated with the study of the work of F. Dostoevsky in American literary criticism of the late XX - early XXI century. The article highlights the latest trends in Western criticism and the degree of its originality in the interpretation of the artistic heritage of the Russian classic, which is in line with the general concept of intercultural communication.

**Keywords:** complex of problem, the study of the works of F. Dostoevsky, American literary criticism

American literary criticism has paid great attention to the study of the religious and philosophical problems of F. Dostoevsky's work.

American critics in their studies of the literary texts of F. Dostoevsky were based on the achievements and traditions of Russian religious thought, the main provisions of which were presented in the works of V. Rozanov and N. Berdyaev.

In their reception, F. Dostoevsky was defined as a religious thinker, predicting the future religious revival of the Russian nation. American critics, following the Russian philosophers, painted the image of the Russian writer as a prophet and herald of the future.

In this sense, Professor of Philosophy W. Dean said that Americans, in their mentality, need some kind of power that will forgive them their sins, save them in various disasters and motivate them to creative activity. W. Dean was sure that Americans sincerely need God or something that could replace him. The American critic also explained his position by the fact that Americans are people who left the Old World, with its centuries-old traditions and culture. In this sense, the New World seemed to them a place devoid of a cultural component. And in this sense, they lacked spiritual support, everything that a person needs, going through life's hardships and trials.

P. Jackson's article "The Precepts of Dostoevsky" is interesting, in which the author speaks of the internal inconsistency of the personality of the Russian writer. The author is trying to prove that the Russian writer had contradictions between the real essence of a person and his appearance, which he imagined as the only possible one.

This contradiction was the reason for Dostoevsky's conviction that evil is as inevitable as the struggle of man against it is inevitable and necessary. The existence of evil was denied by a continuous moral duel with it.

F. Dostoevsky believed that a person deserves a wonderful life in which he must realize all his best abilities. The Russian writer could not accept the postulate that evil is the normal state of human existence. F. Dostoevsky's search for religious faith and his call "to a real struggle against human vices" are built on this worldview. [1, p. 43]

A similar point of view is developed by another American critic A. Gibson. He analyzes the religious problems of the literary heritage of the Russian classic and defines him as a "Christian author" [2, p.29].

Gibson assures that the writer's consciousness has gone from "Christian childhood" through faith in liberal utopias, which ended with the arrival of complete atheism. Then the consciousness of the writer went back, which consisted of getting to know the Russian people, their way of life and the complete rejection of any utopianism. As a result, F. Dostoevsky comes to Christian philanthropy and to Orthodoxy as the only possible religious faith.

The American critic believes that the evolution of the Russian writer's religious outlook can be traced in his literary texts. In this sense, Notes from the Underground is the basis from which the writer's Christian convictions grow. This is followed by the religious novel "Crime and Punishment", and the final work is "The Brothers Karamazov", the entire fabric of which is permeated with Christian motifs.

In the works of A. B. Gibson, the appearance of the Russian writer is considered in line with the achievements of the entire world culture and literature. The American critic also explores the notion of "cathedralism", which arises in the aesthetics of F. Dostoevsky. Among the Slavophiles, catholicity was understood as the unity of people in one faith. F. Dostoevsky understands "catholicity" as an ideal form of social community of people. Sobornost according to F. Dostoevsky includes the idea of religious and moral altruism and implies fraternal unity and self-sacrifice of each for the benefit of all.

A. Gibson proves his position on the example of the image of Father Zosima and his idea of "active love". The critic believes that catholicity occupied an important place in the religious quest of the Russian writer. "Active love" meant sharing responsibility and accepting the guilt of one for all, not under duress, but from an inner message as a member of the Christian commune. Because of this, the idea of catholicity was inextricably linked with the concept of "active love." This meant that human harmony is achieved on the condition that each person righteously lives under God's supervision and accepts a life in which he is fully responsible for everyone and everything.

A. Gibson also studied the relationship between atheistic and religious principles in the worldview of the Russian writer. The American critic assures that F.

Dostoevsky's faith did not begin with God, but through faith in Christ and the truth that he brought to people. This suggests that F. Dostoevsky never lost his faith, but he was oppressed by the incompatibility of high spiritual ideals and principles and the realities of reality. Reality did not fit in with his ideals, which gave rise to F. Dostoevsky's doubts and thrashings and eventually turned him towards Christ.

The American critic noted the fact that the dual nature of F. Dostoevsky's worldview fully corresponded to the real social situation and the intellectual disputes that took place in Russian public life in the second half of the 19th century.

In the Russian intelligentsia, there was a split between religious faith and a rational approach to life. The rational approach opposed faith, but faith developed in spite of everything. F. Dostoevsky painfully searched for a way out that would help him try on these concepts. At the end of his life, he no longer tried to try on reason and faith, but was convinced of their initial intransigence.

Another interesting approach to the work of F. Dostoevsky is contained in the monograph *Atheism and the Denial of God: Modern Philosophy and The Brothers Karamazov*. The American critic examines the religiosity of F. Dostoevsky and the degree of his atheism, based on his literary heritage. The originality of the American critic's approach lies in the fact that the worldview of the Russian writer is compared with the concept of the analytical philosophy of the positivists. The American scientist says that the feelings of the characters play an important role in determining the degree of atheism or faith. Analyzing the philosophical aspects of the novel "The Brothers Karamazov", the American critic uses such a concept of positivism as a "form of life". He is sure that in this novel F. Dostoevsky created an artistic model of reality that reflected the forms of life based on the essence of Christianity. According to this concept, the atheist Ivan Karamazov accepts God in his soul, and the concept of atheism does not fit into the definition of a simple denial of God.

Louis Jackson also wrote that F. Dostoevsky's heroes are experiencing moral and religious quests, which are already revealed in the doubts and search for faith of the protagonist from F. Dostoevsky's work "Poor People". In the image of Makar Devushkin, the author discusses the meaning of suffering, and in his mental pain one can see the future rebellion of Ivan Karamazov.

He denies the future eternal harmony granted by God, if it is based on the tears and suffering of at least one innocent person. Nothing in the novel could satisfy his sincere indignation, and therefore he cannot give up his moral doubts about God's wisdom.

In a merciless reality, in which it is difficult to find a place for mercy and compassion, Ivan does not find anything that would encourage a person to make a choice in favor of good and would encourage him to pity and love his neighbor.

The American philologist A. Kelly writes that F. Dostoevsky experienced contradictions between his real life experience, which was based on his observations, and abstract Christian ideas generated by the "invisible world of faith" [3, p. 240].

This position prompts the American critic to declare that F. Dostoevsky's attitude to the moral choice of an individual did not include an absolute position.

American literary critics analyzed F. Dostoyevsky's "The Brothers Karamazov" from the point of view of the concept of permissiveness in the human community. They

believed that the image of the elder Zosima reflects the Russian Orthodox view of human existence. This image is opposed to the image of the "Grand Inquisitor", for whom the surrounding world is a confrontation between "separate human selves". These rebellious and disunited individuals need an external force that will unite them and turn them "into a willing anthill" that can be controlled with the help of "miracle, faith and authority" [4, p. 14].

From this point of view, the inquisitor is a representative of the Western world, while for Zosima the human community must go through the path of mutual isolation, separating from others and comprehending itself.

But man, having become a unit, separated from human universality, nevertheless finds his salvation only in love and brotherly unity with the rest. Through solitude, there is an comprehension of the need to live in the name of the good of other people, and, according to this concept, the image of God acquires harmony and universality.

God's love lives in everyone and in everything. There is a total unity of the physical and spiritual in man. Zosima believes that people are seeds from some other worlds, sown by God's will on earth. This garden of God lives thanks to sensation and inner connection with other worlds.

The American critic emphasizes that in its unity of the moral and metaphysical image of Zosima implements the general religious idea of human life in the aesthetics of Russian Orthodoxy. Orthodox culture affirmed the meaning of the Christian faith not in the passions and sufferings of Christ experienced by the Savior on the crucifixion.

Christianity was based on the idea of resurrection, the ability to enjoy life even in the face of death. Not without reason, in *The Brothers Karamazov*, the elder Zosima regrets that people have lost fun in their souls during the period of seclusion of each from everyone. He asks God and encourages other believers to ask for fun and joy. It is faith in the joy of the resurrection and in the harmony of eternal life after death that constitutes the "basis of Christian religious teaching" [5, p. 480].

American criticism says that F. Dostoevsky's novel "The Brothers Karamazov" is a philosophical story about three brothers, each of whom sought his salvation through love. F. Dostoevsky's conviction is that the acquisition of spiritual salvation arises from an unmotivated, unsupported by worldly experience striving for love directed towards one's neighbor.

The American critic R. Gustafson compared the religious idea of salvation and the concept of the meaning of life in the novel *The Brothers Karamazov* and in Leo Tolstoy's novels *War and Peace* and *Anna Karenina*. He believed that these works describe the image of a sinner and a person who has not turned his soul to God. The "active love" of the elder Zosima is understood as an action that can save a human life, restore hope and faith to it. "Active love" is illuminated by God's love and is consistent with Leo Tolstoy's concept of saving love.

According to this concept, the artistic images of the two great Russian writers confirm the concept that God initially loves all people and following the path of Christianity involves imitation of human nature itself.

American criticism linked the literary heritage of F. Dostoevsky with the philosophy of existentialism. This direction became the leading one in Western philosophy before and after the Second World War. F. Dostoevsky was credited with the concept of the absurdity of the world order and the eternal tragedy of human existence in a disharmonious reality. Proceeding from this, the Russian writer was interpreted as the founder of the philosophy of existentialism.

American critics compared the philosophy of F. Dostoevsky and the views of Nietzsche. A similar line of research is presented in the work of the American philologist Edith Kluss. She finds common ground in the worldview programs of Nietzsche and F. Dostoevsky. According to her position, Nietzsche and F. Dostoevsky emphasize the crisis and self-destruction of European humanism, and a situation arises when a person renounces religious faith in God and deifies himself. There is an idea of a certain superman who arrogates to himself the right to decide the fate of other people.

E. Klyuss argues that both philosophers are discussing the most unshakable sphere of philosophy and religion, which includes the foundations of universal morality. In his article "The Image of Christ in F. Dostoevsky and Nietzsche", Edith Kluss says that there is an opposition between the positions of the Russian writer and Nietzsche. Nietzsche preached nihilism, while F. Dostoevsky rebelled against it.

In line with the concept of existentialism and Christian morality, the work of F. Dostoevsky is covered in the works of Temira Pahmuss. She finds that the worldview of F. Dostoevsky is still based on a logical sequence. For the Russian writer, the world was created by God or the creative spirit on the basis of love, and hence the meaning of God's creation is in love. "Active love" brings a person closer to divine perfection. Man is a creation of God, and the creative spirit of all-encompassing love is transmitted to him. The American critic finds confirmation in the words of the elder Zosima, who believes that love unites everything on earth and finds its "full expression in self-denial and self-sacrifice." [6, p. 83]

From the point of view of the interpretation of the philosophical aesthetics of F. Dostoevsky, the position of the American philologist L. Shestov, who writes about the tragic loneliness of the Russian writer, is quite interesting. He assures that it was the thought of the hopelessness and aimlessness of human existence that led F. Dostoevsky to the Orthodox religion. He also writes that the philosophy of F. Dostoevsky is consonant with the general atmosphere of catastrophism of the 20th century, which in this sense is comparable to the 19th century.

The Russian emigration of the first wave compared the literary heritage of the Russian writer with the philosophical platform of Nietzsche. The intellectual elite of the Russian diaspora associated their attitudes, imbued with the tragedy of human life, with the religious quest of the Russian writer. The tormenting thoughts of F. Dostoevsky about the relationship between "sinfulness and morality, suffering and repentance, duty and reason" were deeply close to the Russian emigration. [7, c. 97]

The American literary critic M. Mikhailov is convinced that Nietzsche's influence is connected with the spiritual and religious-mystical perception of reality. The Russian emigration saw a similar view of a person in the real world in F. Dostoevsky, who was

deeply shocked by the suffering of the human soul in a world “devoid of true faith and the principles of humanity.” [8 p. 43]

The connection between the worship of Nietzsche and the appeal to the philosophy of F. Dostoevsky M. Mikhailov saw in the fact that the Russian writer, in fact, was the first to say absolutely everything that could later be read from Nietzsche.

The American critic J. Scanlan points out that F. Dostoevsky believed in beauty as an ideal and invincible force. It was beauty that the Russian writer attributed the ability to become the highest aesthetic value in the human community. Beauty was endowed by F. Dostoevsky not only with the highest moral good, but also with a great redeeming power in a person's life.

His famous formula “beauty will save the world” contains the inner conviction of the Russian writer in the dominance of the spiritual principle in human existence. F. Dostoevsky wrote about the usefulness of beauty and associated it with kindness and truth. It is beauty, according to F. Dostoevsky, that can become the most important stimulus for the harmonization of the human personality on the path of its moral perfection.

Another American philologist Louis Jackson compares the philosophy of F. Dostoevsky with the concept of the writer's inner worldview. He writes that the philosophical complexity of the literary works of F. Dostoevsky consists in an ambiguous approach to explaining the nature of the human soul, affirms the sanctity of the human person and is a sharp denial of any anarchist freedom.

Louis Jackson refers to F. Dostoevsky's novel "Crime and Punishment" and sees the reason for Raskolnikov's movement towards disaster in his pessimistic judgment about the world and man. According to the researcher, the drama of Dmitry Karamazov is the ideological core of the last famous novel by the Russian writer. In the fate of Dmitry, he sees the path of a man who agrees to compromises, but at the same time continues to fight for his ideals. This struggle leads to the resolution of the internal crisis in his soul, he acquires a new stage in his life and discovers a “new person” in himself.

L. Jackson writes that F. Dostoevsky's works contain deep reflections on the essence of human nature, its possibilities and degree of limitations. For L. Jackson, all the works of the writer are a single whole, reflecting the reception of F. Dostoevsky on the surrounding reality.

The analysis of the literary heritage of F. Dostoevsky was also carried out by the American scientist J. Keybet. Analyzing the political platform of F. Dostoevsky, he compares his views with the political principles of the Narodniks. It seems to Keybet that the views of F. Dostoevsky are close to what constituted the ideological core of populism. The American critic writes that the work of F. Dostoevsky reflected a deep understanding of all "sides of Russian reality in the post-reform period." [9 p. 97]

Thus, American literary criticism has found a rather deep and original approach to the reception of the artistic heritage of the Russian classic. American critics tried to analyze the literary texts of F. Dostoevsky from the point of view of his political views, the stages of the evolution of his worldview, and also in terms of understanding the nature of the human soul. American philology considered the work of the Russian



writer in the concept of the problems and prospects of his historical era and revealed a deep understanding of all aspects of the social life of Russian society in the post-reform period of the 19th century.

### **Bibliography**

1. Dostoevsky's "Adolescent" // Russianness studies.1990. "The Brothers Karamazov" / Ed. by R. L. Jackson. With an introduction. essay by
- 2 Gibson A.B. The region of Dostoevsky. - Philadelphia, 1973 - 207 p.
3. Kelly A. Dostoevskii and the divided conscience // Slavic review. 1988 Vol. 47. P. 239-260.
4. Gustafson R.F. Leo Tolstoy: Resident and Stranger / A study in fiction and theology. Princeton, N. J., 1986. In Russian: Gustafson R. F. Inhabitant and Outsider: Leo Tolstoy's Theology and Artistic Work / Per. from English. T. Buzina St. Petersburg; Academic project, 2003.
5. Clus E. The image of Christ in Dostoevsky and Nietzsche / Dostoevsky at the end of the twentieth century. - M., 1996. - S. 471-500.
6. Pachmuss T. Dostoevsky and T.S. Eliot // Forum for modern language studies. Edinburgh, 1976. Vol. 12. No. 1. P. 82 - 89.

# INNOVATIVE WAYS TO STUDY THE PROCESS OF INTERCULTURAL COMMUNICATION IN THE ASPECT OF THE CONCEPT "FAMILY"

**Kazmagambetova A.,**

Candidate of Philology, Senior Lecturer  
Kazakh National Pedagogical University named after Abay

**Kassymzhanova M.E.,**

Master of Pedagogical Sciences, Doctoral student  
Kazakh National University named after Al-Farabi

**Lomova E.A.,**

Associate Professor  
Kazakh National Pedagogical University named after Abay

## **Annotation**

The modern family is going through a crisis, there is a process of negative transformation of the role of the family in society, primarily with the reorientation of traditional values and meanings.

This situation has caused the emergence of numerous studies on family problems in various fields of knowledge. Modern research is designed not only to theoretically comprehend the changes in the status of the family, but also to update its traditional value and its inherent spiritual foundations.

**Key words:** hearth cult, modern family, ideology, spiritual culture, people's mentality, world culture

One of the cardinal problems of world culture, and fiction in particular, is the problem of the family, its well-being, happiness and unhappiness, and further development in the future.

The family is one of the core concepts of human culture and the mentality of any nation. The word "family" belongs to the category of keywords that give an idea of both a single ethnic culture and the intercultural space as a whole.

The concept of "family" and the concepts associated with it ("home", "father", "mother", "parents") accumulate the most important ideas about material and spiritual culture, which are transmitted from generation to generation.

The modern family is going through a crisis, there is a process of negative transformation of the role of the family in society, primarily with the reorientation of traditional values and meanings. The crisis state of the family institution is expressed in the instability of marriages, in the increase in the number of divorces, in the gap between generations and in the neglect of children.

This situation has caused the emergence of numerous studies on family problems in various fields of knowledge. Modern research is designed not only to theoretically

comprehend the changes in the status of the family, but also to update its traditional value and its inherent spiritual foundations.

Recently, dissertations devoted to the study of the theme of the family in the works of Russian and foreign writers have appeared.

In American literature of the first half of the 19th century, the "cult of the hearth" and the problem of family priority were especially relevant.

The role of a woman and her social significance in the structure of American society is revealed in the work of S.D. Hale, the idea of "home" becomes central to the aesthetics of K.E. Beecher.

The development of the ideas of southern civilization and the social rhetoric of the women of the Old South are the topics of an essay by Louise McChord.

The specificity and flavor of the American "home" and the appearance of the housewife is reflected in the prose of Caroline Gilman.

The aesthetic values of the southern community are at the center of Carolyn Hentz's novels, and the place and role of women in the fate of the South are actively discussed in the pages of Maria Mackintosh's novels.

Ways of finding a "southern home" are reflected in the work of Marion Garland, and the ideology of the Confederate South is preached in the books of Augusta Evans.

In these books, the reader enjoys inhaling the aroma and feeling the unique spirit of the southern home. In the prose of American writers, "his material, cultural and spiritual sphere, the appearance of the southern plantation is lovingly and carefully recreated" [1, 125]. In the concept of a "big family", the figure of a "southern gentleman", a master, father and husband, as well as his code of honor, grows, and next to him invariably stands a "southern woman" - a beauty, a lady and a matron. The general idyll of a happy family southern hearth is complemented by the image of a devoted black nanny - as a symbol of southern virtues and devotion to her masters, which is fully consistent with Christian ethics.

The concept of "home-hearth" in the literature of the United States receives an exceptional theoretical justification during the struggle for independence and in the first years of building a young state.

In this emerging new world, the fundamental elements characteristic of the self-identification of the nation as a whole are reflected.

This concept expressed socio-psychological and moral ideas, so important for the formation of a new nation, based on the principles of Christian virtues and civil liberties. Within the framework of the concept of "home-hearth", the ideology of the nation as a Christian home was formed in general, which determined the features of American exceptionalism and the role of America as a special messiah in the development of human civilization.

The Hearth Romance became an effective way of expressing the philosophy and ideology of the Old South. Within its framework, the formation of such a capacious national-cultural phenomenon as the "southern world" takes place, since it synthesized and materialized in this phrase the bias and tendentiousness of political and pro-slave-owning tendencies.

The cultural phenomenon of the "southern world" makes up the image of the Old South as a perfectly organized patriarchal society in which each of its members (black-white; rich-poor; man-woman) has its own special place and everyone finds their own happiness and harmony of being.

The "Southern World" cannot be explained only in terms of slave-owning ideology and racism. The vitality of the "southern world" is seen in its specificity as a cultural and historical phenomenon. The Old South not only took shape in defending its ideology, but in the course of this process constructed its own world and its culture, perpetuating not only its specific properties, but also the universal social and moral ideals of a harmonious society, fidelity, honor, dignity and Christian love. to the neighbor.

The result of this process was its appeal to the modern readership. The novel "hearth" affirmed the idea of "republicanism", the content of which included the new, active role of women in the construction of the young republic. Women were endowed with special social powers within the space allotted for them - in the house and in the family, where the condition of the younger generation of citizens of the American Republic depended on them.

In European and Russian socio-philosophical thought until the 19th century, the family was associated with the concept of a patriarchal society (K.S. Aksakov, A.S. Khomyakov, M.M. Kovalevsky). The Russian literary tradition in the form of Slavophiles interprets the patriarchal family, the house as an ethical space in which love reigns. The traditional role of the father in the patriarchal family was marked by ideas about the desire to "freely and lovingly fulfill his will."

In moments of crises, historical breaks, changes in ways of life, human thought has always turned to the family. In post-reform Russia, when the abolition of serfdom revealed the terrible state of society associated with the fall of moral norms and traditional values, the leading Russian writers L. Tolstoy, M.E. Saltykov-Shchedrin, K. Aksakov, F. Dostoevsky and N.S. Leskov turn to the theme of the family, seeing the reasons for its degradation in the oblivion of the moral spiritual principle.

L. Tolstoy considered the family the most important school of life, love and cultural tradition. K. Aksakov called family life an integral basis and condition for truly social and human life. F.M. Dostoevsky is concerned about the processes of family transformation associated with the period of reforms in Russia. The writer defines and explores the family of his day as a "random family", the themes and problems of which received their final artistic embodiment in the writer's last novel, *The Brothers Karamazov*. Modern researchers see the relevance of the study of the topic of "random family" in the work of F.M. Dostoevsky in connection with the processes taking place in modern society.

Creativity F.M. Dostoevsky occupies a special place not only in Russian, but also in foreign literature, and modern Dostoevsky studies is a large-scale intercultural dialogue dedicated to the reception of the work of the Russian novelist by different cultures. The work of F.M. Dostoevsky in the USA, where this Russian writer is still the most widely read and studied author.

In the history of the interaction of American literature with the work of F.M. Dostoevsky, there were periods of intense interest in the Russian novelist and periods of relative "calm".

In 1912, K. Garnet published the first translation of *The Brothers Karamazov* into English, and the twenties of the last century were considered in history as the period of the so-called "cult of F.M. Dostoevsky", which was supported by the stable reputation of the Russian writer as "a subtle psychologist and connoisseur of the unpredictable Russian soul" and at the same time "a mediocre artist" [1, 47].

The next twenty years brought some decline in interest in F.M. Dostoevsky in America, and the next twenty, on the contrary, were marked by a complete explosion of interest in the Russian writer, which led to the realization of the value of her artistic discoveries and established his reputation as the creator of the modern novel (E. Vasiolek, R.P. Blackmoore).

V. Golstein in his article "Accidental Families and Surrogate Fathers: Richard, Grigory and Smerdyakov" notes that F. M. Dostoevsky's novel "The Brothers Karamazov" provides the most complete analysis of the relationship between fathers and sons. The development of the novel is seen by the author as a movement from false fathers to true ones, from selfishness to sacrifice, from neglect and violence to love and responsibility.

J.I. Knapp believes that the novel "The Brothers Karamazov" has always been perceived as the most internally connected with the personal family drama of F.M. Dostoevsky.

S. Fusso believes that Dostoevsky turned in his last novels to the problem of the "accidental family", since he considered the family as such an indispensable value, a potential basis for the spiritual restoration of a person.

In the American southern society of the period of the end of the Civil War, Reconstruction and the Great Depression, there is a similar post-reform interest in the Russian institution of the family as traditional and protecting moral and moral values.

The rupture of not generally human, namely family ties is perceived extremely painfully in the American South. It is known that the unit of value in the South is not the individual per se, but the family or the "southern community" (community) (M. Lerner, A. Blaikasten).

Both in the 19th century and in the 20th century, the family in its traditional sense is proclaimed to be an enduring value of southern society, a "legacy" of the past, which will help to survive in difficult periods for southerners due to its inherent quality of stability and rootedness in the past.

Southern writer Y. Welty, analyzing the peculiarities of southern literature, notes that "family life, traditions, outlook on the world are unlikely to have changed in the South of the first half of the 20th century compared to the nineteenth century"

In the American South, the reputation and influence of F.M. Dostoevsky were persistently intense, and most of the writers of this part of America, including W. Faulkner, G. Wolfe, R.P. Warren, F. O'Connor and others recognized the importance of F.M. Dostoevsky for their own creativity.

S. Anderson calls the "Karamazovs" the Bible, believing that "there is nothing like it in all literature" [2, 49].

H. Crane, having read "Demons" and "Karamazovs", admits that the last book made a "new big impression" on him [3,46].

Fitzgerald talks about the influence of the stylistics of *The Brothers Karamazov*, which affected the process of creating *The Great Gatsby* by him [4,57].

T. Wolf considered F.M. Dostoevsky a great writer, along with Cervantes and Shakespeare, who will remain for centuries.

The influence of the latter novel, according to critics, can be traced in the structure of the characters in T. Wolfe's novel *Look Back at Your Home, Angel* (1929), whose heroes, members of the Grant families, are united by conflicting feelings and distinguish them from the general mass by a special "Grant unrestraint", called "American Karamazovs".

Faulkner consistently lists *The Brothers Karamazov* as one of his favorite books that he reads regularly. He even has ideas to "improve" the structure of the novel, he captured it so much: "Dostoevsky could have written *The Brothers*, reducing the volume by a factor of three, if he had allowed the characters to tell their stories themselves and would not fill page after page with descriptions" [5, 54].

When asked why American and southern, in particular, authors so actively accepted F.M. Dostoevsky and, in particular, *The Brothers Karamazov*, answered differently.

Appeal to F.M. Dostoevsky is activated at similar turning points in history, during periods of "confusion and vacillation" [6,44].

The search for ways of artistic comprehension of these new, incomprehensible and frightening events lead to the work of F.M. Dostoevsky, who depicted "Russian chaos". Hence the admiration for the passionate depiction of reality by the Russian author, striking with the most complex psychological interpretation of the behavior of the characters, the philosophical richness and grotesque of his artistic prose.

The influence of F.M. Dostoevsky on Western literature, according to T. Phelps, followed the "family vector", in which various family members become symbols of conflicting ideals, appetites and desires.

F. Rav sees the typological similarity of W. Faulkner's novels "Absalom, Absalom!" and "The Brothers Karamazov" F.M. Dostoevsky.

A. Blaikasten also brings together the novels of Russian and American authors about the family line in structural and thematic aspects.

The nature of the family interpretation in Faulkner's work in general, according to American criticism, appeals to the Russian school, in particular, to F.M. Dostoevsky. The story of the American author tells about the breakup of the family, and in his image it is easy to detect echoes of the "cult of F.M. Dostoevsky".

In the reception of the heritage of F.M. Dostoevsky by W. Faulkner and McCullers, the family aspect is clearly distinguished. In W. Faulkner, this manifested itself in a special attraction to the novel "The Brothers Karamazov" and in the individual author's perception of the elder Karamazov as a modern Abraham, a cunning and unprincipled ancestor.

Faulkner recreates the structure of the Karamazov family of “the father and his sons who killed him” in his own novel about the fall of the southern family, *Absalom, Absalom!*

Impulses coming from F.M. Dostoevsky, permeate the text of the novel by W. Faulkner, being realized in the artistic solution of the image of the ancestor Colonel Sutpen, the writer as an impious father who has lost his high destiny, as a person who bears the main blame for the destruction of the family, and in this, traces of the reception of Fyodor Pavlovich Karamazov are obvious.

To the images of children, victims of “insufficient” paternity, the category of “accident” F.M. Dostoevsky.

In solving the problem of inheritance of paternal sin, traces of the reception of the ideas of F.M. Dostoevsky about the theory of the social environment.

Satpen's son Bon, like Mitya Karamazov, overcomes "Satpenism" in himself.

Typologically close are the criteria for assessing the surrounding world: for W. Faulkner, as well as for F.M. Dostoevsky, the criterion is the attitude towards the child - the world in which children suffer is "unrighteous" and "Faulkner's suffering children merge with the prototype of Christ and Ivan's children" [7, 97].

Traces of the reception of the novel by F.M. Dostoevsky are noticeable at the plot-plot level: the central plot and plot line of F.M. Dostoevsky and W. Faulkner are patricide and the attitude of the brothers towards it, which is also updated in the title of both novels and in reference to the biblical story about Cain and Abel.

As a result of a complex combination of various factors of reception of the theme of "random family" in the prose of F.M. Dostoevsky W. Faulkner creates the image of a destroyed southern family.

The essential difference in Faulkner's and Dostoyevsky's study of the "random family" problem lies in the possibility or impossibility of overcoming this "randomness". For F.M. Dostoevsky, overcoming is carried out in the brotherhood that embodies the binding idea of God and is an inevitable stage following the stage of isolation.

With W. Faulkner, this idea does not receive a stable implementation in the novel, and in his artistic world there is no overcoming of the “broken family”.

In the reception of the heritage of F.M. Dostoevsky McCullers also highlights the family aspect, believing that the fundamentally close way of life of the American South and old Russia forms a similar type of personality and a similar type of family relationship.

McCullers connects his spiritual home and family with Russia, using F.M. Dostoevsky. On a receptive basis from the work of F.M. Dostoevsky, from the experience of his personal life and analysis of the state of the surrounding society, "McCullers creates in his journalistic and autobiographical work the image of a broken and destroyed family" [8, 93].

The image of a broken family is approaching the “random family” of F.M. Dostoevsky and is analyzed as a consequence of the processes of isolation and loss of faith in God, which led to the disintegration of society, chaos, which reveals not only

the receptive assimilation of the images of F.M. Dostoevsky, but also the psychological and typological commonality of F.M. Dostoevsky and McCullers.

In McCullers' novel *The Heart Is a Lonely Hunter*, the treatment of the family theme reveals traces of the reception of F.M. Dostoevsky's "The Idiot" and "The Brothers Karamazov". It manifests itself in the idea of spiritual alienation between people and in the typology of heroes, including "weak fathers" and "abandoned children", as well as in "depicting the crisis relations of generations and in characterizing the modern world that has lost God, which leads to the appearance of broken families" [9, 107].

The current state of the family and society does not satisfy the McCullers. She offers various options for overcoming the situation of isolation, which she sees in the actualization of the principles of love and responsible attitude of people towards each other.

But McCullers, nevertheless, draws closer to W. Faulkner, opposing the brotherhood of F.M. Dostoevsky's idea of reasonable stoicism, overcoming ontological fear within the framework of existential philosophy.

As a result of a comparative analysis, close features of the artistic searches of Russian and American authors are obvious, expressed in the attraction to the theme of the "random family". The essential difference in the interpretation of the "random family" theme is that Dostoevsky solves it on the basis of Orthodox axiology and proceeds from the denial of isolation as the antipode of God's love, leading to spiritual unity and immortality.

The writers of the American South, going out in their work to depict the danger of a separate existence of a person, solve the problem of the collapse of the modern family within the framework of an existential value system. They believe that the reliance of the individual on external forces in the person of God is untenable and calling for individual courage and stoicism in the conditions of a decaying reality .

Thus: the tragic beginning, which intensified in the first half of the 20th century, expressed in the loss of a person's sense of unity with the world and other people, support in himself and his environment, actualized the theme of "random family" by F.M. Dostoevsky, who in the 19th century foresaw and described the trend towards a separate existence, the spiritual loneliness of a person, which contributed to the creation of similar typological models of the family in the artistic systems of the works of American authors.

But the best traditions of the old South still manifest themselves to this day in the life of the modern American southern states. This is hospitality, mercy, the constant presence of good manners, ethical and moral traditions that underlie the deep pattern of behavior and the very way of life.

The fundamental basis of this behavior is that a southerner must act in order to survive, but he must act in doing so, showing as much nobility and dignity as possible.

#### **Literature**

1. Davis A. *Women, race, class*. M.: Progress, 1987. - 278 p.
2. Solodovnik V.I. *American realistic novel of the late 19th century. Problems of formation of method and genre*. - Diss. doc. philol. Sciences. Krasnodar, 1992.



3. Morozova T.L. Henry James (major problems of creativity 1870-1890s). Diss. cand. philol. Sciences. M., 1973. At the turn of the XIX-XX centuries. - Diss. doc. philol. Sciences. SPb., 1995.

4. Mitina O.V. Women's gender behavior in social and cultural aspects // Social sciences and modernity, 1999. No. 3.- P. 79-191.

5. Morozkina E.A. The work of T. Dreiser and the literary development of the United States at the turn of the 19th-20th centuries. - Diss. doc. philol. Sciences. SPb., 1995.

6 Faust D.G. Mothers of Invention: Women in the Slaveholding South in the American Civil War. - Chapel Hill: University of North Carolina Press, 1996. - 326p.

7. Lunina I.E. The late stage of D. London's work (features of the problems and evolution of the hero). - Diss. cand. philol. Sciences. M., 1989.

8. Belyavskaya I.A. The Women's Question in the USA in the 19th Century (Problems and Trends) // American Yearbook, 1982, pp. 38-65

9. Vetlovskaya V.E. "Ideal of the Madonna" in "The Brothers Karamazov" // Dostoevsky: Research Materials. St. Petersburg: Nauka, 2000. - T. 15. -S. 305-33.

## THE SEMES CONSTITUTING THE LEXEME LAZY

**Sofiia Dombrovska**

a teacher at the Chair of lexicology  
and stylistics of the English language,  
Odesa I.I. Mechnikov National University Odessa, Ukraine

In this paper, which adopts insights from cognitive linguistics, *concept* is viewed as “an object from the “ideal” world which has the name and reflects the people’s cultural understanding of real world” [Wierzbicka1980].

Y. Stepanov defines *linguo-cultural concept* as a mental unit, aimed at a comprehensive study of language, consciousness and culture. Such understanding of concept as an operating unit of thought calls forth categorization of knowledge.

Conceptualization helps to distinguish mental objects that express our conception of the world and create the world’s schematic image, making the model of cognition accessible to perception. G. Lakoff mentions such concepts as “cognitive models and mental spaces structured by them, which are a certain field of conceptualization of ideas. Within its framework situations are recognized: the past, the present and the future, as well as the construction of hypothetical situations and the interpretation of abstract categories. Mental spaces have a purely cognitive status and are absent beyond thought” (Lakoff, 1982).

The conceptual analysis is meant to disclose the content and structure of the concept. Concept description is achieved by applying special research procedures, including definitional, componential, contextual and etymological analyses. As S. Holyk states, the conceptual analysis serves as the main method of the logical analysis of language and cognitive linguistics, thus presupposing the conceptual modelling and description of concepts as basic informational mental structures [Holyk].

The present paper reports on the definitions of linguistic representatives of the concept LAZY in English-language dictionaries in order to distinguish the conceptual component and interpret the content of the concept. To achieve this goal, methods of definitional and component analyses have been used.

The relevance of the research is determined by the focus of the linguistic-cognitive research on the study of the processes of conceptualization of reality.

The unit of the analysis in our study is a dictionary article of the lexeme LAZY.

Factual data of the study have been drawn from general dictionaries of the English language. The overall goal of this thesis is to identify the set of semes of the concept LAZY through the prism of English lexicography.

Semes are realized by means of definitional characteristics, extracted from the dictionary entries of a lexeme and are the smallest autonomously functioning verbal components of the nominative field [Коллегаева 2018, с. 122].

The component analysis has enabled us to identify the key semes in the semantic structure of the studied lexeme.

Splitting the definition articles into components has generated a mosaic of definition components, from which five sememes have been singled out. These five

sememes with their constituent semes have become the object of cognitive analysis, which has unveiled the reproduction of a holistic conceptual structure and the verbalised concept.

The sememes are presented in two formulae ‘the quality of an animate object’ and ‘the quality of an inanimate object or a phenomenon’.

The first sememe has been registered in all the eight dictionaries employed and characterises an animate object, for example:

*(disapproving) unwilling to work or be active; doing as little as possible* [Oxford Advanced Learner’s Dictionary of Current English]

*(disapproving) not willing to work or use any effort* [Cambridge Dictionary]

*do not want to work or make any effort to do anything* [Collins Dictionary]

Thus, two semes constitute the first sememe: the nuclear seme ‘unwillingness to exertion’ and the additional one, not present in all the dictionary entries, ‘negative evaluation’.

The next sememe has been registered in seven dictionaries and it relates to a phenomenon, usually time units:

*not involving much energy or activity; slow and relaxed* [Oxford Advanced Learner’s Dictionary of Current English]

*(approving) slow and relaxed* [Cambridge Dictionary]

*conducive to or causing indolence ← indolence - habitual laziness, sloth* [Collins Dictionary]

Consequently, this sememe includes two semes: ‘relaxed’ and ‘inactive’.

The third sememe, registered in 5 dictionaries, describes a phenomenon, usually a river:

*moving slowly (literary)* [Oxford Advanced Learner’s Dictionary of Current English]

*moving slowly, sluggish* [Webster M. On-line dictionary]

*moving in a languid or sluggish manner* [Collins Dictionary]

This sememe also consists of two semes: ‘moving slowly’ and ‘literary’ as it belongs to the literary stratum of the English language.

Furthermore, four out of 8 dictionaries also register the following sememe:

*Depicted as reclining or lying on its side. Used of a brand on livestock* [Cambridge Dictionary]

This sememe is not considered relevant for the present work.

The last sememe has been registered in only one dictionary:

*showing a lack of effort or care* [Oxford Advanced Learner’s Dictionary of Current English]

It consists of a seme ‘lack of effort’ and pertains to an object or phenomenon.

The carried out definitional and component analyses of the dictionary data has enabled us to establish the nuclear semes of the lexeme LAZY. The constituent semantic features registered in the dictionary definitions of the lexeme LAZY are 1) the quality of unwillingness to exertion (registered in 8/8 dictionaries), 2) relaxed, inactive, slow (registered in 7/8 dictionaries), 3) slow, sluggish (registered in 5/8 dictionaries), 4) livestock brand; on its side (registered in 4/8 dictionaries), and 5)

showing a lack of effort or care (registered in 1/8 dictionaries). Semes 1-3 should be perceived as nuclear semantic components of the meaning, and semes 4-5 should be perceived as integral semes.

### References

1. Колегаєва І.М. Конструювання номінативного поля концепту: етапи та одиниці. Записки з романогерманської філології. № 1(40), 2018. С. 121–127.
2. Степанов Ю.С. Концепты. Тонкая пленка цивилизации. Москва: Языки славянских культур, 2007. 248 с.
3. Lakoff, G. Categories and Cognitive Models. Cognitive Science Program. Institute of Cognitive Studies, University of California at Berkeley, 1982. 103 p.
4. Wierzbicka A. The Case for Surface Case. Arbor, 1980.
5. American Heritage Dictionary. <https://www.ahdictionary.com/>
6. Cambridge Dictionary. <https://dictionary.cambridge.org/>
7. Collins dictionary. <https://www.collinsdictionary.com/>
8. Hornby A.S. Oxford Advanced Learner's Dictionary of Current English. Oxford University Press; 6th edition, 2000. 1552 p.
9. Longman Dictionary. <https://www.ldoceonline.com/>
10. McKechnie Jean L. Webster Encyclopedic Unabridged Dictionary of the English Language. Thunder Bay Pr; Indexed edition. 2001. 2230 p.
11. Online Etymology Dictionary <https://www.etymonline.com/>
12. Oxford Advanced Learner's Dictionary of Current English / ed. by A. S. Hornby. Suffolk: Oxford University Press, 1995.
13. Oxford Learner's Dictionaries. <https://www.oxfordlearnersdictionaries.com/>
14. Webster M. On-line dictionary. <https://www.merriam-webster.com>
15. Webster M. Webster's New Dictionary of the English Language Revised and Updated. The Popular Group, 2001. 687 p.

## НАЗВА ФІЛЬМУ ЯК ЗАСІБ ВПЛИВУ НА СВІДОМІСТЬ ГЛЯДАЧА

**Кокнова Тетяна Анатоліївна**

д.пед.н., професор кафедри романо-германської філології ДЗ «Луганський національний університет імені Тараса Шевченка»

**Боярин Лілія Володимирівна**

магістрантка

ДЗ «Луганський національний університет імені Тараса Шевченка»

Сучасний розвиток кіноіндустрії набуває все більших масштабів, зокрема, великою популярністю користуються іноземні кінофільми. Слід зазначити, що відносно невелика кількість громадян може обійтись без допомоги мовознавців та подивитися кінострічку в оригіналі. Тому, перед лінгвістами стоїть важка задача – донести зміст з однієї мови, на іншу, не спотворюючи його, але найскладнішим завданням є не зміна усього тексту кінофільму, а передача його назви. Без єдиного сумніву, назва кінофільму відіграє достатньо важливу роль, надаючи загальної інформації про весь фільм в цілому, спонукає глядача подивитися цей фільм. За допомогою ефективною назви набагато легше привернути увагу глядача, ніж описом змісту фільму, або рекламою кіно взагалі.

Перетлумачувати назви фільмів, з наукової точки зору, можна вважати не тільки певним матеріалом для дослідження інтерпретацій, різновидів еквіваленції та мовних помилок. Заголовок кінострічки являє собою матеріал для виявлення та зіставлення тенденцій інтерпретації з точки зору стратегій адаптації. Стратегія адаптації, в свою чергу, полягає в тому, що мовні комунікативні компетенції різноманітних спеціалістів у сфері мовознавства постійно уподібнюються один одному, що відбувається шляхом поєднання їх комунікативної дійсності [1, с. 43]. Відомий американський кінорежисер, актор та продюсер Мартін Скорсезе визначає: “Заголовок фільму виконує унікальну функцію, та впливає на емоційне сприйняття та настрої, висвітлює події сюжету [1, с. 45].

Назва фільму, або його заголовок, не може замінити весь фільм та надати детальний опис дій, які відбуваються, але він, ніби то, ключ до подій, які відбуватимуться. Яскрава назва фільму дуже часто слугує гарантією того, що увага глядача буде привернута, та він подивиться цей фільм, як тільки він з’явиться на наших екранах. Отже, згідно з вище зазначеним, завдяки здатності чинити вплив на глядача, а також надавати інформацію про сюжет фільму в цілому, заголовок є засобом привертання уваги до перегляду кінострічки.

Розпочинаючи аналіз головного поняття дослідження – „назва фільму”, слід зазначити, що в лінгвістиці цей термін досліджували багато вчених. Для визначення теоретичних засад та вирішення завдань магістерського дослідження проаналізовано значну кількість джерел, але обмежені рамки роботи не дають

можливість для їхнього детального аналізу. Тому, ґрунтуючись на основних положеннях дослідження, зазначимо найвагоміші.

Говорячи про окреслену тему, ми звернемося до наукової спадщини трактування терміну „назва фільму” як текстовий знак, який є невід’ємною частиною тексту, та займає в ньому певне зафіксоване положення [2, с. 45]. “Назва” – це рамковий знак, за допомогою якого текст відкривається, та до якого глядач автоматично повертається після перегляду кінофільму. Науковець акцентує увагу, що “заголовок” – це стисла розповідь всього сюжету сценарію кінофільму “одним словом” [там само].

Таким чином, назва несе за собою певну функцію стиснення змісту усього твору в одну фразу, яка повинна надати глядачеві інформацію про жанр фільму, перебіг подій.

Цікава думка О. Євтушик, яка вважає, що вибір заголовку здійснюється згідно з обставиною, метою, сферою свідомості, яка бере участь у сприйнятті, а не просто відповідно до власної думки автора [3, с. 91]. Вчена зазначає що, “назва” – це ключ до сприйняття змісту, та вона тісно пов’язана з типом та змістом кінофільму [39, с. 90].

Кожен заголовок виконує тематизуючу функцію в тексті, при цьому можна виділити найбільш типові випадки надання назви для художнього твору по одному або декільком структурним та змістовним компонентам твору (отже, виділяється основна діюча особа (або група осіб), подія, яка є центральною, час або місце дії) [4, с. 90].

М. Єфимова розширює та деталізує спектр функцій заголовків, за допомогою яких і здійснюється той самий вплив на свідомість глядача [5, с. 20]:

- сигнальна (привертає увагу читача);
- інформативна (дає уявлення про сенс фільму);
- змістовна (передає основну тему або ідею та обумовлює зв’язок назви з усім змістом фільму);
- тематична (є основною функцією, яка надає інформацію про центральні події, час або місце дії).

Отже, під час адаптації заголовку фільму філолог повинен не лише керуватися своїми мовними знаннями та навичками, а також брати до уваги можливі функціональні особливості заголовку кінострічки.

Отже, якщо брати до уваги інформацію, надану вище, можна зазначити, що метою заголовку є створення образної інформації, а образність заголовку допомагає привертати увагу глядача. Тому, заголовок здійснює певний вплив на людину, при цьому він є певною маркетинговою стратегією, і виконує дві головні ролі: змушує користувача знайти інформацію про фільм, та провокує емоційну реакцію людини, спонукаючи переглянути кінострічку.

### Список літератури

1. Іваницька, Н. Б. "Англомовні фільмоніми в українському перекладі" Вчені записки (2021): 22021103.

2. Шитик, Л., and Л. Юлдашева. "Тактики перекладу англомовних назв фільмів українською мовою" Вісник Житомирського державного університету імені Івана Франка. Філологічні науки 3 (98) (2022): 207-216.

3. Євтушик, Оксана. "Особливості перекладу назв англомовних фільмів українською мовою." Рекомендовано до друку Методичною радою Відокремленого структурного підрозділу «Фаховий Коледж технологій, бізнесу та права Волинського національного університету імені Лесі Українки»(Протокол № 2 від 08.02. 2021): 153.

4. Колодій, Д. Б., Лішанський, А. Д., Мілевіч, І. Г., Антропова, А. В., Приходько, Ю. О., & Щербакова, О. М. (2021). Перекладацькі стратегії впливу на глядача у перекладу назв англомовних фільмів. Філософія мови та нові тенденції в перекладознавстві й лінгвістиці: збірник матеріалів III Міжнародної науково-практичної конференції., 111.

5. Єфремова, М. А., Лотман, Ю. М., Матасов, Р. О., Сlišкін, Г. Г., & Снеткова, М. С. (2021). Особливості перекладу назв англомовних фільмів українською мовою. Маріупольський молодіжний науковий форум: традиційні й новітні аспекти дослідження і викладання іноземних мов і літератури: Матеріали IV Всеукраїнської, 197.

## **SPIRITUAL THREATS AFFECTING YOUTH SPIRITUALITY AND ITS CONSEQUENCES**

**Ikromjon Otaboev**  
Independent researcher  
Namangan State University

Today, the progress of science and technology, along with providing many conveniences and opportunities, also leads to the rapid expansion of the scope of activities of various streams. We are often witnessing that people who do not fully understand the culture of using the global network fall into the trap of such flows. The embodiment of extremist and terrorist organizations directly through the global network as the only salvation that extends a hand of "impartial help" to a person caught in the vortex of problems in any part of the world plays a big role in the wide spread of their destructive ideas. . In this way, they are increasing the number of their supporters around the world and causing various contradictions and conflicts.

Modern transformational processes are gaining momentum in today's world, and the impact of these processes on the lives of young people is becoming more important than ever, increasing the universalization of culture. At present, the acute and wide-ranging effects of these processes can be seen in almost all areas. In particular, the strengthening of integration and cooperation between countries and peoples, the creation of facilities for the free movement of foreign investment, capital and goods, the labor force, the creation of many new jobs, modern communication and information technologies, scientific achievements rapid spread, harmonization of different values on a universal basis, acquisition of a new quality of intercivilizational communication, increase in opportunities for mutual assistance during environmental disasters - of course, all this is achieved due to globalization and transformation. The influence of these processes on the activities of young people is of great importance. In this regard, the President of the Republic of Uzbekistan, Shavkat Mirziyoyev, in his address to the Oliy Majlis, said, "We need to establish the International Association of Youth of Uzbekistan and create appropriate conditions for its effective functioning. It is desirable for our young people to actively communicate with their peers abroad in science, culture, entrepreneurship, sports and other fields. This will create a great opportunity for them to show their potential on a global scale," they emphasized. [2.] Today, there are cases of imitation and blind following of Western ideals among young people. It is not difficult to feel that the moral and spiritual standards of walking and standing, which are widespread abroad, are absorbing the minds of our youth through movies, fashion and various advertisements. As a result, it is becoming a habit among young people to spend time in front of computer games rather than reading books, watching movies of various genres with shallow content.

Some of our young people do not have the mood to indulge in the "culture" which is known as "mass culture" coming from different parts of the world. Moreover, the globalization of the world is a natural process. It is not without good and instructive aspects. In today's era of strong communication and the flow of information, not only



relying on emotions, but also acting without wasting time, can allow our young people to find their way without getting lost.

These figures show that young people are increasingly addicted to the Internet system and are using it to create a "technocratic culture".

The most important thing is that due to the "technocratic culture", instead of the spirit of collectivity characteristic of our nation, individualistic views, instead of sincerity and kindness, qualities of rudeness, rudeness and aggressiveness are increasing among Uzbek youth. And these cause some negative vices, such as arrogance, denial of mutual relations, forgetting national values and traditions. In our opinion, "technocratic culture" denies the phenomenon of books, the culture of reading books in a certain part of young people[5]. A decrease in reading has a negative impact on qualities such as perception, observation, and self-awareness.

As a result, a new worldly "electronic culture" is being formed, which is the most regrettable and universally liked by the masses, such as "skinless culture", "naked culture", "mass culture", "global culture", "ethnic cold culture".

Transformational processes do not have a specific area and boundary. Most importantly, our use of them for positive purposes brings us great victories, encourages creativity [4]. New - introduces new discoveries and inventions. But our young people are late realizing that blindly following them will lead to more negative consequences. In this regard, as noted by the outstanding figure of world literature, the famous poet and mystic Farididdin Attar, "life is in knowledge, pleasure is in enlightenment, and pleasure is in remembrance." Today, if our young people search for knowledge on the Internet and choose the path of enlightenment, they will truly achieve their goals in life.

Today, the number of citizens using the Internet is increasing day by day, and the information on the Internet is becoming more influential than the information published in the official newspapers and magazines of our country [7]. Because the strength and advantage of the Internet is that it is, firstly, a quick source of information, and secondly, it transmits a free, popular form of information to a global audience.

In conclusion, Uzbekistan has been steadily developing close relations with all countries. This is important nowadays, when religious and ethnic conflicts are turning into very complex international problems. After all, intercultural, interconfessional and interethnic cooperation and dialogue is an important tool for forming cooperation between different cultural and religious units and associations in the elimination of conflicts against various negative stereotypes. Of course, it is appropriate for our young people to be aware of events and phenomena happening in the world, to inform them of their attitudes, and to properly use the Internet and information resources to acquire secular and religious knowledge.

People are changing, values are changing. This increases the responsibility and demand for young people. Because in today's violent times, only a truly spiritual and enlightened person can know the value of a person, realize his national values, national identity, live in a free and free society, and selflessly work for our independent country to take its rightful place in the world community. if he cannot fight, he cannot truly be a child of this country [2].

Indeed, the world is changing rapidly. Policies, attitudes, worldviews, values are changing. What is a virtue for one country and nation is a vice for others.

Therefore, today, in educating young people with intellectual potential, it is important to pay attention to the following in order to inculcate the principles of intercultural communication and tolerance in the minds of young people. Our scientific conclusions and recommendations in this regard are as follows:

- Forming in young people a vision of the diversity of culture of Uzbekistan, Central Asia and the world as a whole, and a positive attitude towards cultural differences;

- Formation of skills of effective interaction with representatives of different cultures.

- Educating young people in the spirit of peace, tolerance, humane inter-ethnic communication.

- Avoid making judgments about the values, beliefs and customs of other cultures without departing from their own values.

- Not allowing one's religion to prevail over other religions.

The general conclusion is that a person who does not love another culture will eventually stop loving his own culture. In this regard, the President of the Republic of Uzbekistan Sh. His name is his source of pride. Today, all our work on the development of our national culture and art is aimed at this goal. As we build our great future, we must first of all build its cultural and spiritual foundations." It is young people who should be active in solving the above problems and should properly systematize their chosen path and goals.

#### References:

1. Ўзбекистон Республикаси Президенти Шавкат Мирзиёев Олий мажлисга мурожаатномаси.// Халқ сўзи, 2017 йил 23 декабрь
2. Содирджонов М. М. Мониторинг вопросов исследования человеческого капитала в этносоциальных процессах и социальные тенденции //Социальная политика и социальное партнерство. – 2021. – №. 6. – С. 447-458.
3. Содирджонов М. М. Изучение проблем человеческого капитала в этносоциологических процессах //В поисках социальной истины. – 2021. – С. 59-69.
4. Makhamadaminovich S. M. Ethnic Factors And Attitudes Towards Human Capital Development //The American Journal of Interdisciplinary Innovations Research. – 2021. – Т. 3. – №. 01. – С. 118-130.
5. Sodirjonov M. M. Monitoring the issues of human capital research in ethnosocial processes and social trends //Social policy and social partnership. – 2021. – №. 6. – С. 6.
6. Содирджонов М. М. Роль трудового воспитания в развитии человеческого капитала //Учёный XXI века. – 2020. – №. 1 (60). – С. 89-92.
7. Содирджонов М. Значение национальных и этносоциальных процессов в социологическом исследовании человеческого капитала //Общество и инновации. – 2021. – Т. 2. – №. 5/S.

## ДОСЛІДЖЕННЯ РОЛІ ГРОМАДЯНСЬКОЇ ОСВІТИ У ФОРМУВАННІ ОСВІТНЬОГО ЛАНДШАФТУ

**Іванець Наталія Вікторівна**

аспірантка кафедри соціальної філософії, філософії освіти  
та освітньої політики

Українського державного університету імені Михайла Драгоманова

<https://orcid.org/0000-0002-7624-076X>

Громадянська освіта є важливою складовою систем освіти в усьому світі. Її роль у формуванні освітнього середовища має вирішальне значення для розвитку поінформованих та активних громадян. Метою цього порівняльного дослідження було вивчити ефективність ініціатив громадянської освіти у формуванні освітнього ландшафту в різних контекстах. У дослідженні використовувався змішаний підхід, включаючи опитування, інтерв'ю та аналіз документів, щоб зібрати дані з чотирьох країн з різними освітніми системами. Отримані результати свідчать про те, що ініціативи з громадянської освіти відрізняються за реалізацією та ефективністю залежно від освітнього та соціально-політичного контексту, в якому вони реалізуються. Проте дослідження також виявило спільні риси в ефективних ініціативах громадянської освіти, зокрема акцент на навчанні на досвіді, можливості для активної громадянської позиції та узгодження з місцевими та національними цінностями.

Громадянська освіта – це процес навчання людей принципам демократії, доброго врядування та громадянської відповідальності. Він має на меті надати людям знання, навички та ставлення, необхідні для активної участі в демократичних процесах і прийнятті рішень. Громадянська освіта відіграє життєво важливу роль у формуванні освітнього ландшафту, сприяючи розвитку демократичних цінностей і активному громадянству.

Дослідження показали, що громадянська освіта позитивно впливає на освітній ландшафт. Дослідження Torney-Purta та ін. (2001) виявили, що студенти, які отримали громадянську освіту, частіше брали участь у громадській діяльності та демонстрували більше почуття громадянської відповідальності. Інше дослідження Hess et al. (2009) виявили, що студенти, які отримали громадянську освіту, частіше були політично заангажованими та брали участь у громадських роботах.

Громадянська освіта також сприяє розвитку культури демократії та допомагає людям зрозуміти важливість верховенства права, поваги до прав людини та цінності різноманітності. Згідно з ЮНЕСКО (2005), громадянська освіта відіграє вирішальну роль у просуванні миру, соціальної справедливості та прав людини.

Щоб дослідити роль громадянської освіти у формуванні освітнього ландшафту, було проведено порівняльне дослідження політики та практики громадянської освіти в окремих країнах. Питання дослідження були зосереджені

на впливі громадянської освіти на освітній ландшафт та факторах, що впливають на ефективність громадянської освіти.

Процес відбору вибірки базувався на різноманітності відібраних країн з точки зору їхнього географічного положення, культурного розмаїття та економічного статусу. Методи збору даних включали опитування, інтерв'ю та аналіз документів. Дані були проаналізовані з використанням як якісних, так і кількісних методів.

Результати порівняльного дослідження показали, що ефективність громадянської освіти різна в окремих країнах. Дослідження показало, що країни, які приділяють велику увагу громадянській освіті, такі як Фінляндія та Швеція, мають вищий рівень громадянської активності та участі в політичному житті. Навпаки, країни зі слабкою увагою до громадянської освіти, такі як Сполучені Штати та Мексика, мали нижчий рівень громадянської активності та участі в політичному житті.

Дослідження також виявило, що на ефективність громадянської освіти впливають такі фактори, як розробка навчальної програми, підготовка вчителів та залучення громади. Країни з добре розробленою навчальною програмою та підготовленими вчителями були більш ефективними у сприянні активній громадянській позиції та громадянській активності. Залучення громади також виявилось критично важливим для просування громадянської освіти та виховання культури демократії.

Підсумовуючи, громадянська освіта відіграє вирішальну роль у формуванні освітнього ландшафту шляхом сприяння активній громадянській позиції, виховання культури демократії та просування соціальної справедливості та прав людини. Ефективність громадянської освіти різниться в різних країнах і залежить від таких факторів, як розробка навчальної програми, підготовка вчителів і участь громади. Щоб забезпечити ефективність громадянської освіти, необхідно інвестувати в розробку навчальних програм, підготовку вчителів та залучення громади. Роблячи це, ми можемо розвивати культуру демократії, сприяти соціальній справедливості та правам людини та готувати людей до участі в демократичних процесах і прийнятті рішень.

### **Список літератури:**

1. Banks, J. A. Civic education and teacher preparation in America. *Theory and Research in Education*, 2017, 15(3), 282–305.
2. Hess, D. E., & McAvoy, P. *The political classroom: Evidence and ethics in democratic education*. 2014, New York: Routledge.
3. Levine, P., & Kawashima-Ginsberg, K. *The impact of civic education: What recent research says*. 2016, Washington, DC: Center for Information and Research on Civic Learning and Engagement.
4. Orney-Purta, J., Lehmann, R., Oswald, H., & Schulz, W. *Citizenship and education in twenty-eight countries: Civic knowledge and engagement at age fourteen*. Amsterdam: IEA, 2001

5. Terepyschchy S. Modern Theories and Models of Decision Making at Education Policy. Gileya: Scientific Bulletin, 2015, Vol. 96, pp. 334-339.
6. Terepyschchy S., Khomenko H. Development of Methodology for Applying Non-Violent Conflict Resolution in Academic Environment. Future Human Image. 2019. T. 12. pp. 94-103.
7. UNESCO. (2005). Education for democratic citizenship: A lifelong learning perspective. Paris: UNESCO.
8. Wilder, T., & Beam, M. A. Technology and civic education: An exploratory study of digital citizenship in the United States. Education and Information Technologies, 2019, 24(4), 2449–2470.
9. Терепищій С. О. Поняття «стандартизація вищої освіти» в сучасному філософсько-освітньому дискурсі. Гілея (науковий вісник): Збірник наукових праць, 2008, С. 281-289.
10. Терепищій С. О. Проблема універсальної картини світу в структурі розуміння сучасної людини. Вища освіта України, 2015, №3, С. 19-25.
11. Терепищій С. О. Тенденції розвитку освітніх ландшафтів в епоху індустріального суспільства. Вісник ХНПУ імені Г.С. Сковороди. Серія «Філософія», 2019, Т. 2., №. 45, С. 139-150.
12. Терепищій С. Роль глобального та локального у структурі процесу глобалізації. Вісник Національної академії керівних кадрів культури і мистецтв, 2014, Т. 1, №. 3. С. 22-27.
13. Терепищій С. Стандартизація вищої освіти в інформаційному суспільстві. Вища освіта України, 2007, Vol. 3, pp. 38-43.
14. Терепищій С.О. Причини та витоки глобалізації освітнього ландшафту. Вища освіта України. 2016, №1, С. 22-29.

## ДОСЛІДЖЕННЯ ЗВ'ЯЗКУ МІЖ ІДЕНТИЧНІСТЮ ТА СУСПІЛЬСТВОМ

**Заїчко Владислава Валеріївна**

аспірантка кафедри соціальної філософії, філософії освіти  
та освітньої політики

Українського державного університету імені Михайла Драгоманова

<https://orcid.org/0000-0002-4350-4263>

Ідентичність є фундаментальним аспектом людського досвіду і вивчається в різних областях, включаючи філософію, соціологію, психологію та антропологію. Поняття ідентичності є складним і багатограним, охоплюючи різні виміри, такі як особиста, соціальна, культурна та політична ідентичність. Відносини між ідентичністю та суспільством є критичною сферою дослідження, яка має суттєві наслідки для окремих осіб та спільнот.

Ця стаття спрямована на постановку проблеми дослідження зв'язку між ідентичністю та суспільством через огляд відповідної літератури. Вона розглядатиме різні погляди на ідентичність, включаючи роль культури, історії та соціальних структур у формуванні індивідуальної та колективної ідентичності. У статті також буде розглянуто, як ідентичність перетинається з іншими аспектами суспільного життя, такими як політика, освіта та медіаграмотність.

У книзі «Філософія політики Гегеля: ідеалізм, ідентичність і сучасність» Брод Х. заглиблюється в гегелівську концепцію ідентичності та її відношення до політики. Гегель стверджує, що індивідуальна ідентичність конститується суспільством або державою, що означає, що держава є необхідною умовою індивідуальної свободи. Брод Г. розглядає наслідки ідеалізму Гегеля для сучасності та її виклики.

Стаття Маґома W. P. «На захист філософії комунітаризму: внесок поміркованого комунітаризму у формування африканської ідентичності» пропонує погляд на формування ідентичності з африканської комунітарної точки зору. У статті стверджується, що помірний комунітаризм може сприяти розвитку окремої африканської ідентичності, яка цінує суспільні цінності та практики.

У статті «Захист ідентичності для людей з обмеженими можливостями: рефлексії релігії та філософії проти стародавньої африканської культури» Оджок П. та Мусензе Дж. Б. розглядають зв'язок між ідентичністю та інвалідністю з релігійної та філософської точки зору. Вони стверджують, що стародавня африканська культура стигматизує інвалідність, а релігія та філософія пропонують альтернативні точки зору, які можуть забезпечити більш позитивний погляд на інвалідність.

У розділі К. Старманса в книзі «Експериментальна філософія ідентичності та Я» розглядається експериментальна філософія ідентичності та Я. У цьому розділі обговорюється, як експериментальні дослідження можуть допомогти нам зрозуміти природу ідентичності та її зв'язок із самим собою.

У статті Свириденко Д. і Терепищого С. «Медіаграмотність і соціальна відповідальність освітян в умовах інформаційної війни: постановка проблеми» розглядається роль медіаграмотності в освіті в умовах інформаційної війни. У статті стверджується, що медіаграмотність має важливе значення для педагогів, щоб сприяти розвитку соціальної відповідальності та критичного мислення в учнів.

У статті «Відображення ландшафтів освіти з кібербезпеки під час війни в Україні 2022» Терепищій С. та Костенко А. досліджують ландшафт освіти з кібербезпеки під час війни в Україні. У статті підкреслюється важливість освіти з кібербезпеки для боротьби з кіберзагрозами та сприяння безпеці в цифровій сфері.

У статті Терепищого С. та Костенко А. «Umiejętność korzystania z mediów i bezpieczeństwo informacji w edukacji» йдеться про важливість медіаграмотності та інформаційної безпеки в освіті. У статті стверджується, що ці навички необхідні для того, щоб студенти могли безпечно та відповідально орієнтуватися в цифровому середовищі.

Проаналізовані джерела пропонують цінну інформацію про ідентичність та її значення для різних сфер. Дискусії підкреслюють необхідність міждисциплінарних підходів до розуміння ідентичності та її зв'язку з політикою, освітою, медіаграмотністю та іншими сферами. Джерела також підкреслюють важливість сприяння соціальній відповідальності, критичному мисленню та повазі до різноманітності у формуванні індивідуальної та спільнотної ідентичності. Загалом є підстави стверджувати, що ідентичність є складним і багатогранним поняттям, яке потребує ретельного розгляду в різних сферах, щоб сприяти кращому розумінню людьми самих себе та свого місця у світі.

### Список літератури:

1. Brod H. Hegel's Philosophy of Politics: Idealism, Identity, and Modernity. – Routledge, 2019.
2. Maqoma W. P. In defence of communitarianism philosophy: The contribution of moderate communitarianism to the formation of an African identity. *Verbum et Ecclesia*. 2020. Т. 41. №. 1. С. 1-8.
3. Ojok P., Musenze J. B. A defence of identity for persons with disability: Reflections from religion and philosophy versus ancient African culture. *African Journal of Disability*. 2019. Т. 8. №. 1. С. 1-6.
4. Starmans C. Identity Crisis. *Experimental Philosophy of Identity and the Self*. 2022. С. 37.
5. Svyrydenko D., Terapyshchyi S. Media Literacy and Social Responsibility of Educators in the Conditions of Information War: The Problem Statement. *Studia Warmińskie*, 2020, Т. 57. pp. 75-83.
6. Terapyshchyi S., Kostenko A. Mapping the Landscapes of Cybersecurity Education during the War in Ukraine 2022. *Studia Warmińskie*, 2022, Т. 59, pp. 125-135.

7. Terepyszchyi S., Kostenko A. Umiejętność korzystania z mediów i bezpieczeństwo informacji w edukacji. *Studia Warmińskie*, 2021, T. 58, pp. 133-141.
8. Tobia K. (ed.). *Experimental Philosophy of Identity and the Self*. – Bloomsbury Publishing, 2022.
9. Терепищій С. О. Удосконалення навичок практичної медіаграмотності освітян в умовах воєнного стану. 2022, Збірник наукових праць «Гілея: науковий вісник». Спецвипуск. С. 17-18.
10. Терепищій С. О., Костенко А. М., Богомаз О. Наукові підходи до медіаграмотності освітян. *Вища освіта України*, 2021, № 2, С. 53-59.
11. Українська освіта в умовах війни : монографія. Київ : Вид-во НПУ імені М. П. Драгоманова, 2020. 234 с.



## МИЛЛИЙ ДЕМОКРАТИК ТАРАҚҚИЁТНИНГ ЯНГИ БОСҚИЧИДА ҚАДРИЯТЛАРНИНГ АҲАМИЯТИ

**Касимова Ўззозахон Алижановна**

Фарғона вилояти ХТБ бўлим бошлиғи

Наманган давлат университети

Мустақил тадқиқотчиси

**Аннотация:** Маънавий ва диний қадриятларимиз тарихан уйғун ҳолда ривожланиб такомиллашиб борган. маънавий-маданий соҳа халқ, миллат томонидан яратилган қадриятлар, бойликлар ифодасидир. Унда тарихий-маданий тажрибалар, мерос ва обидалар ўз аксини топади. Янги Ўзбекистонда маънавий-маданий соҳани ривожлантиришнинг ўзига хос жиҳатлари мақолада кенг таҳлил этилган.

**Калит сўзлар:** маданият, тинчлик, миллий қадрият, дин, тараққиёт, миллат, жамият, маънавият, келажак, миллатлараро муносабатлар.

Маънавий ва диний қадриятларимиз тарихан уйғун ҳолда ривожланиб такомиллашиб борган. Айниқса, маънавий қадриятлар ривожда анъанавий исломнинг ўзига хос ўрни бор. Инсоний фазилатларнинг энг юқори чўққиси, шубҳасиз, одоб дурдоналаридир. Хусусан, бугунги кунда комил инсонни камол топтиришда маънавий қадриятларнинг аҳамияти беқиёс.

Бу борада, миллатимизнинг маънавий қадриятлари ҳақида гап кетганда узоқ асрлар қаърида юзага келган, ватанпарварлик, дўстлик, тинчликсеварлик, меҳмондўстлик, меҳнатсеварлик, мурувват, андиша, ор-номус, ҳалоллик, меҳроқибат, биродарлик ва аҳил қўшничилик муносабатлари каби эзгу инсоний фазилатларни алоҳида айд этиш лозим.

Илмий адабиётларда модернизацияни сиёсий ва иқтисодий соҳалар билан боғлаб тадқиқ этиш кенг тарқалган. Илмий-техник кашфиётлар ва иқтисодий интеграциянинг глобаллашуви маънавий-маданий соҳа иштирокисиз, аралашувисиз реал воқеликка айланмайди. Халқ, миллат қалби, ўйи ва тафаккуридан, маънавий-маданий ҳаётдан чуқур жой олган янгиланишлар кутилган натижаларга, муваффақиятларга олиб келади. Шунинг учун ҳар қандай янгиланиш охир натижада маънавий-маданий ҳаётда қарор топган қадриятга, бойликка айланиши билан эътиборга лойиқдир.

Президентимиз Ш.М.Мирзиёев мустақилликнинг 29 йиллигига бағишланган махсус маърузасида Янги Ўзбекистон деган иборани шлатган ва уни қуйидагича асослаган. Яъни “Бугун жаҳон миқёсида юртимиз ҳақида сўз кетганда “Янги Ўзбекистон” ибораси тилга олинмоқда. Бу кейинги йилларда тараққиётнинг мутлақо янги босқичига қадам қўйганимиз, эришаётган залворли ютуқларимизнинг эътирофидир.

Халқимизнинг улуғвор кудрати жўш урган ҳозирги замонда Ўзбекистонда янги бир уйғониш – Учинчи Ренессанс даврига пойдевор яратилмоқда, десак,

айни ҳақиқат бўлади. Чунки бугунги Ўзбекистон – кечаги Ўзбекистон эмас. Бугунги халқимиз ҳам кечаги халқ эмас”<sup>1</sup>.

Маънавий-маданий соҳанинг ривожланиши ҳеч қачон силлиқ кечмаган. Давлат, ҳукумат томонидан қабул қилинадиган концепция этномаданиятдаги позитив хусусиятларга асосланади. Тўғри, баъзан ушбу концепцияда илгариги даврга баҳо ҳам берилиши, йўлга қўйилган камчиликлар ва хатолар кўрсатилиши мумкин. Бунда концепция ижодкорларининг муаллифлик ҳуқуқи, ижод эркинлиги ўз аксини топади. Бироқ гап маънавий-маданий соҳани ижтимоий тараққиёт талабларига, жамиятни модернизациялашга қаратилган ислохотларга мувофиқ ташкил этишдадир. Миллий демократик тараққиётнинг янги босқичида Президентимиз томонидан маданият ва санъатсоҳасини тубдан қайта қуришга қаратилган 30 дан зиёт Фармон, Қарор, Йўл хариталари ва давлат дастурлари қабул қилинди. Уларнинг ҳар бирида модернизация талабларига мувофиқ келадиган кўрсатмалар ва ғояларни кўриш мумкин. Улар ичида Президентнинг “Маданият ва спорт соҳасидабошқарув тизимини янада такомиллаштириш чоратадбирлари тўғрисида” (2017 йил 15 февраль), “Ўзбекистон Республикаси Маданият вазирлиги фаолиятини ташкил этиш тўғрисида” (2017 йил 15 февраль) ва “Маданият ва санъат соҳасини янада ривожлантириш ва такомиллаштиришга доир чоратадбирлар тўғрисида” (2017 йил 31 май) ги Қарорлари, кейинчалик 2018 йил 26 майда қабул қилинган “Ўзбекистон Республикасида миллий маданиятни янада ривожлантириш Концепциясини тасдиқлаш тўғрисида” ги Фармони ҳамда ушбу Фармон бўйича ишлаб чиқилган “2019 - 2020 йилларда Ўзбекистон Республикасида миллий маданиятни янада ривожлантириш концепциясини амалга ошириш бўйича “йўл харитаси” муҳим аҳамиятга эга.

Ўзбекистон Республикаси Президентининг 2022 йил 28 январдаги “2022 — 2026 йилларга мўлжалланган Янги Ўзбекистоннинг тараққиёт стратегияси тўғрисида” ги фармонида буюк аждодларимизнинг бой илмий меросини чуқур ўрганиш ва кенг тарғиб этиш, дунёнинг нуфузли халқаро ташкилотлари, илмий-тадқиқот марказлари ва университетлари билан ҳамкорликда «Янги Ўзбекистон — Учинчи Ренессанс» шиори остида халқаро конференция, симпозиум ва анжуманлар ташкил этиш.

Буюк аждодларимизнинг бой илмий-маънавий меросини кенг тарғиб қилиш мақсадида юртимиздан етишиб чиққан алломалар қаламига мансуб 100 та асарнинг халқчил таржимасини амалга ошириш, улар асосида илмий ва оммабоп рисолалар яратиш.

Буюк аждодларимизнинг бой илмий меросини чуқур ўрганиш ва кенг тарғиб этиш мақсадида Ўзбекистон халқаро ислом академияси, Ислом цивилизацияси маркази, Имом Бухорий, Имом Термизий, Имом Мотуридий халқаро илмий-тадқиқот марказлари фаолиятини қўллаб-қувватлаш юзасидан

---

<sup>1</sup> Президент Шавкат Мирзиёевнинг Ўзбекистон Республикаси мустақиллигининг йигирма тўққиз йиллигига бағишланган тантанали маросимдаги нутқи. <https://xs.uz/uzkr/post/prezident-shavkat-mirziyoevning-ozbekiston-respublikasi-mustaqilligining-jigirma-toqqiz-jilligiga-bagishlangan-tantanali-marosimdagi-nutqi>

аниқ вазифаларнинг белгиланганлиги ҳам юқоридаги фикрларимизнинг исботидир.

Хулоса қилиб айтганда, дунёвий демократик жамият қурилиши динни ва диний меросни инкор этмайди, аксинча виждон эркинлигини кафолатлаш орқали кишиларда дин билан боғлиқ ва боғлиқ бўлмаган маданий меросга бўлган қизиқишини оширди. Буни ўзбек халқининг миллий ўзлигини англашга таъсири ҳам кучли бўлди.

### **Фойдаланилган адабиётлар рўйхати**

1. 2018 йил 26 майда “Ўзбекистон Республикасида миллий маданиятни янада ривожлантириш Концепциясини тасдиқлаш тўғрисида”ги Фармони
2. Ўзбекистон Республикаси Президентининг Фармони «Миллатлараро муносабатлар ва хорижий мамлакатлар билан дўстлик алоқаларини янада такомиллаштириш чора-тадбирлари тўғрисида» (19.05.2017-йил ПФ -5046).
3. Ўзбекистон Республикаси Президентининг 2022 йил 28 январдаги “2022 — 2026 йилларга мўлжалланган Янги Ўзбекистоннинг тараққиёт стратегияси тўғрисида”ги фармони
4. Мирзиёев Ш.М. Халқимизнинг розилиги бизнинг фаолятимизга берилган энг олий баҳодир. 2-жилд. – Тошкент: Ўзбекистон, 2019. – 592 б.
5. Мирзиёев Ш.М. Нияти улуғ халқнинг иши ҳам улуғ, ҳаёти ёруғ ва келажаги фаровон бўлади. 3-жилд. – Тошкент: Ўзбекистон, 2019. – 400 б.
6. Мирзиёев Ш.М. Янги Ўзбекистон стратегияси –Тошкент, Ўзбекистон, 2021. –Б. 269
7. Ахлоқ - одобга оид Ҳадис намуналари. – Тошкент: Фан, 1900-32. Б.- 110, 188.
8. Қўчқоров В. Миллий ўзликни англаш ва барқарор тараққиёт. - Тошкент: Академия, 2013.Б.-22.

## ДЕМОКРАТІЯ ТА ОСВІТА: ФІЛОСОФСЬКА РЕФЛЕКСІЯ

**Мартич Руслана Василівна**

старший науковий співробітник Відділу організації наукових досліджень  
Українського державного університету імені Михайла Драгоманова

Освіта і демократія є двома стовпами будь-якого прогресивного суспільства. У демократичному суспільстві громадяни повинні брати участь у прийнятті рішень і сприяти зростанню та розвитку громади. Освіта надає людям знання та навички, необхідні для участі в демократичному процесі. Тому зв'язок між демократією та освітою є вирішальним. Вчені стверджують, що освіта є фундаментальним правом і що демократичні суспільства мають моральний обов'язок забезпечити всім громадянам доступ до якісної освіти. Це есе спирається на праці Еппла, Хомського, Дьюї, Енглунда та Терепищого, щоб дослідити зв'язок між демократією та освітою.

Майкл В. Епл у своїй книзі «Боротьба за демократію в освіті» стверджує, що освіта не є нейтральною і відображає цінності та переконання суспільства. Тому боротьба за демократію в освіті – це боротьба за демократизацію суспільства. Apple вважає, що освіта має надати учням можливість критично мислити та кидати виклик домінуючим ідеологіям, які увічнюють нерівність і гноблення. Освіта також має створювати можливості для студентів брати участь у прийнятті рішень і робити внесок у демократичний процес.

Ноам Хомський у своїй книзі «Хомський про демократію та освіту» стверджує, що освіта є інструментом соціального контролю. Хомський стверджує, що система освіти створена для створення слухняних громадян, які готові відповідати цінностям і переконанням панівного класу. Тому боротьба за демократію в освіті — це боротьба проти владних структур, які зберігають нерівність і гноблення. Хомський вважає, що освіта повинна надати учням можливість критично мислити та кидати виклик домінуючим ідеологіям, які обмежують їхній потенціал.

Джон Дьюї у своїй статті «Демократія в освіті» стверджує, що освіта є не просто засобом досягнення мети, а самоціллю. Дьюї вважає, що освіта повинна готувати людей до активної участі в демократичному суспільстві. Тому освіта повинна зосереджуватися на розвитку навичок критичного мислення, навичок вирішення проблем і навичок спілкування. Дьюї стверджує, що освіта повинна бути орієнтованою на студента і повинна надавати студентам можливості брати участь у значущому навчальному досвіді.

Торбйорн Енглунд у своїй статті «Переосмислення демократії та освіти: на шляху до освіти дорадчих громадян» стверджує, що освіта повинна готувати людей до участі в дорадчій демократії. Енглунд вважає, що дорадча демократія вимагає від громадян брати участь у поважному діалозі та вислуховувати протилежні точки зору. Тому освіта має бути зосереджена на розвитку навичок

критичного мислення, навичок спілкування та емпатії. Енглунд стверджує, що освіта повинна створювати можливості для студентів брати участь у обговорюваному діалозі та брати участь у прийнятті рішень.

Сергій Терепищій у своїй статті «Сучасні теорії та моделі прийняття рішень в освітній політиці» стверджує, що освітня політика має бути демократичною та партисипативною. Терепищій вважає, що освітня політика має відображати цінності та переконання суспільства, а громадяни повинні мати право голосу в процесі прийняття рішень. Тому освітня політика має ґрунтуватися на дорадчій демократії, яка цінує діалог, різноманітність і повагу до прав людини. Терепищій стверджує, що освітня політика має надавати громадянам можливість брати участь у прийнятті рішень і сприяти зростанню та розвитку громади.

Підсумовуючи, зв'язок між демократією та освітою є вирішальним. Вчені стверджують, що освіта є фундаментальним правом і що демократичні суспільства мають моральний обов'язок забезпечити всім громадянам доступ до якісної освіти. Освіта має надавати людям можливість критично мислити, кидати виклик домінуючим ідеологіям.

### Список літератури:

1. Apple M. W. The struggle for democracy in education. *The Struggle for Democracy in Education*. Routledge, 2018. С. 1-19.
2. Chomsky N. Chomsky on democracy & education. – Psychology Press, 2003.
3. Dewey J. Democracy in education. *The elementary school teacher*. 1903. Т. 4. – №. 4. С. 193-204.
4. Englund T. Rethinking democracy and education: towards an education of deliberative citizens. *Journal of Curriculum studies*. 2000. Т. 32. №. 2. С. 305-313.
5. Terepyshchyi S. Modern Theories and Models of Decision Making at Education Policy. *Gileya: Scientific Bulletin*, 2015, Vol. 96, pp. 334-339.
6. Terepyshchyi S., Khomenko H. Development of Methodology for Applying Non-Violent Conflict Resolution in Academic Environment. *Future Human Image*. 2019. Т. 12. pp. 94-103.
7. Yates B. L. *Applying Diffusion Theory: Adoption of Media Literacy Programs in Schools*. 2001.
8. Терепищій С. О. Поняття «стандартизація вищої освіти» в сучасному філософсько-освітньому дискурсі. *Гілея (науковий вісник): Збірник наукових праць*, 2008, С. 281-289.
9. Терепищій С. О. Проблема універсальної картини світу в структурі розуміння сучасної людини. *Вища освіта України*, 2015, №3, С. 19-25.
10. Терепищій С. О. Тенденції розвитку освітніх ландшафтів в епоху індустріального суспільства. *Вісник ХНПУ імені Г.С. Сковороди. Серія «Філософія»*, 2019, Т. 2., №. 45, С. 139-150.

- 11.Терепищій С. Роль глобального та локального у структурі процесу глобалізації. Вісник Національної академії керівних кадрів культури і мистецтв, 2014, Т. 1, №. 3. С. 22-27.
- 12.Терепищій С. Стандартизація вищої освіти в інформаційному суспільстві. Вища освіта України, 2007, Vol. 3, pp. 38-43.
- 13.Терепищій С.О. Причини та витоки глобалізації освітнього ландшафту. Вища освіта України. 2016, №1, С. 22-29.
- 14.Ясперс К. Шифры трансценденции. Культуры в диалоге. 1992. С. 104.

## СКЛАДНИКИ ПРОЦЕСУ МОТИВАЦІЇ ПРАЦІ ДЕРЖАВНИХ СЛУЖБОВЦІВ

**Іванов Євген Вікторович**

доцент кафедри публічної служби  
та управління навчальними й соціальними закладами  
ДЗ «Луганський національний університет»  
імені Тараса Шевченка  
м. Полтава, Україна

**Літуча Юлія Володимирівна**

здобувачка вищої освіти другого «магістерського» рівня  
спеціальності «Публічне управління та адміністрування»  
ДЗ «Луганський національний університет»  
імені Тараса Шевченка  
м. Полтава, Україна

Згідно Н.Артеменко, мотивація працівників — одне з найбільш важливих завдань керівника. Вона вимагає уміння, напористості та розуміння людської природи. Успіху завжди домагається керівник, який має добре розвинені здібності спонукати працівників до вищого рівня напруження їхніх зусиль і, в кінцевому підсумку, до виконання роботи [1]. Мотивація є тією рушійною силою, яка базується на задоволенні певних потреб, примушує діяти з максимальними зусиллями для досягнення певних цілей [Там само].

Ю.Ковбасюк, О.Оболенський, С.Серьогін визначають такі складники процесу мотивації:

- 1) визначення потреб та стимулів мотивації співробітника;
- 2) виникнення напруги у зв'язку з тим, що потреби не задовольняються;
- 3) вплив на стан напруги зовнішніх обставин, сприятливих можливостей та цілей;
- 4) усвідомлення змісту потреби і можливостей її реалізації та виникнення інтересу (усвідомлені потреби);
- 5) виникнення реакції співробітника на інтерес - поява мотивів (усвідомлені причини діяльності);
- 6) формування цілі як усвідомленого, запланованого результату діяльності, суб'єктивного образу, моделі майбутнього процесу діяльності;
- 7) витрата зусиль для задоволення потреби;
- 8) досягнення певних рівнів задоволення потреб та результату діяльності на засадах сформованої на базі світогляду системи цінностей особистості;
- 9) оцінка результатів діяльності, що вдовольняє початкові потреби та стимули [2, с.201].

Ю.Ковбасюк, О.Оболенський, С.Серьогін під мотивацією праці державного службовця можна розуміти систему потреб, мотивів, інтересів, цілей, цінностей,

стимулів, яка спонукає державного службовця до професійного зростання, результативної праці, якнайповнішої реалізації особистого потенціалу під час виконання покладених на нього функцій та повноважень відповідно до цілей та завдань державного органу [2, с.202].

На мотивацію впливають установки організації, цінності співробітників органу публічної влади, різні види впливу. Основні класифікаційні підходи до розподілу видів мотивації представлено та в табл.1.

*Таблиця 1.*

**Основні класифікаційні підходи до розподілу видів мотивації**

Критерій	Види мотивації
Спосіб впливу	Матеріальна – отримання матеріальних благ і вигод Нематеріальна – отримання нематеріальних благ і вигод Неоматеріалістична – задоволення вищих нематеріальних потреб на основі отримання матеріальних благ і вигод
Домінуючий мотив	Економічна – отримання матеріальних благ і вигод Соціальна – зміна соціального статусу Психологічна – можливість задоволення інтересів
Сприйняття впливу	Добровільна – прийняття зовнішніх впливів, їх очікування Примусова – вимушена реакція на впливи Змішана – поєднання добровільної і примусової мотивації
Характер впливу	Стимулювання – активізація певних дій Ігнорування – свідоме ігнорування певних дій, результатів Покарання – недопущення певних дій у майбутньому
Наслідки впливу	Конструктивна – суттєве покращення результатів діяльності з набуттям об’єктом впливу нових навиків Позитивна – покращення результатів діяльності, як правило, на короткотермінові періоди часу Нейтральна – збереження результатів діяльності на певному рівні Нейтральна – збереження результатів діяльності на певному рівні Негативна – погіршення результатів діяльності, як правило, на короткотермінові періоди часу Деструктивна – погіршення результатів діяльності з негативним впливом на психологічний стан суб’єкта, пониженням його самооцінки тощо



POLITICS  
INNOVATIVE WAYS OF LEARNING DEVELOPMENT

Метод впливу	Адміністративна – директивний вплив Морально-психологічна – відчуття визнання, значимості Соціально-економічна – отримання матеріальних благ і вигод з одночасною можливістю зміни соціального статусу
Часові особливості впливу	Систематична, ситуаційна, антикризова Поточна (за проміжні результати праці), підсумкова (за певну виконану роботу/завдання);
Суб'єкт впливу	Внутрішня – самомотивація Гібридна – з використанням вебресурсів, друкованої літератури, через особисті комунікації Зовнішня – з боку керівництва, суб'єктів ближчого соціального оточення, психолога та ін. Прихована – приклад (наслідування)
Індивідуальний рівень	Індивідуальна (адресна) – однієї особи Колективна – декількох осіб, які формують трудовий колектив окремого структурного підрозділу організації Корпоративна – осіб, які формують колектив організації чи їх об'єднань (мережі фірм)
Управлінський рівень	Муніципального розвитку – на рівні окремої територіальної громади Регіонального розвитку – на рівні окремого регіону Державного розвитку – на рівні держави Міжнародного розвитку – на рівні інтеграційного утворення, в глобальних масштабах
Оціночний рівень	Результативна – орієнтована на досягнення конкретного результату Ефективна – з'ясування ефективності залежно від співвідношення витрат на мотивацію та отриманих вигод Якісна – з'ясування якості залежно від результатів інноваційної діяльності

Таким чином, можемо зробити висновок, що на мотивацію професійної діяльності державних службовців здійснюється певний вплив.

За результатами вивчення наукової літератури нами з'ясовано, що мотивація займає визначне місце в системі управління персоналом. Узагальнюючи тлумачення мотивації різних авторів, можемо засвідчити, що спільним у цих трактуваннях є те, що мотивація є побудженням людини до дії для досягнення нею особистих цілей і цілей організації, сукупністю рушійних сил, що спонукають людину до виконання певних дій; залежно від поведінки людини – це процес свідомого вибору їм того або іншого типу дій, обумовлених комплексним впливом зовнішніх і внутрішніх факторів (відповідно стимулів і

мотивів). На мотивацію державних службовців впливають цілі, інтереси, мотиви, стимули індивідуума. На мотивацію свідомо здійснюються рівні види впливу.

### **Список літератури**

1. Артеменко Н. Ф., Гончарук Н.Т.. Управління професіоналізацією кадрів державної служби України: форми, методи, технології: монографія. Донецьк : ДРІДУ НАДУ, 2012. 184 с.
2. Державна служба : підручник : у 2 т. / Нац. акад. держ. упр. при Президентові України ; редкол. : Ю.В.Ковбасюк (голова), О.Ю.Оболенський (заст. голови), С. М. Серьогін (заст. голови) [та ін.]. Київ ; Одеса : НАДУ, 2013. Т. 2. 348 с.

## **ТОЛЕРАНТНІСТЬ ДО НЕВИЗНАЧЕНОСТІ ЯК РЕСУРС ПРОФЕСІЙНОГО БЛАГОПОЛУЧЧЯ РЯТУВАЛЬНИКІВ**

**Пономаренко Іван Володимирович,**  
ад'юнкт Національного університету цивільного захисту України

**Боснюк Валерій Федорович,**  
к. психол. н., доцент, доцент кафедри психології діяльності в особливих умовах  
Національного університету цивільного захисту України

У професійній діяльності рятувальників постійно виникають ситуації невизначеності, які найчастіше викликають стрес, фрустрацію і можуть призводити до порушення професійного благополуччя, яке впливає на кінцевий результат виконання завдань за призначенням. Рятувальники перебуваючи у ситуаціях невизначеності по-різному переживають, реагують та відносяться до них і постійно шукають особисті ресурси для подолання складних ситуацій. Павленко Г.В. у проведеному дослідженні відзначала, що особистісні фактори мають позитивний вплив та виступають ресурсом для досягнення та збереження відчуття психологічного благополуччя особистості в умовах невизначеності [1]. У діяльності рятувальників невизначеність постійно присутня, адже екстремальна ситуація завжди носить непередбачуваний, мінливий характер, тому бути толерантним до таких умов є фундаментальним ресурсом, який сприяє досягненню та збереженню відчуття професійного благополуччя рятувальників в напружених умовах діяльності.

У наукових дослідженнях ставлення людини до невизначеності, її суб'єктивна оцінка і реакції на ситуацію прийнято позначати як толерантність до невизначеності. Для досягнення та збереження певного рівня професійного благополуччя рятувальникам необхідно прагнути до особистісного зростання, бути відкритими новому досвіду, мати цілі, самостійно приймати себе на позитивному рівні у професійній сфері, здатними бути самостійними, незалежними, впевнено приймати рішення, дуже швидко адаптуватися до швидкозмінних умов життя, бути толерантними до невизначеності. Завдяки толерантності до невизначеності зберігається психічна рівновага у складних ситуаціях і тим самим гармонійно пов'язується з феноменом професійного благополуччя рятувальників.

Особливістю толерантності до невизначеності у професійній діяльності рятувальників полягає в тому, що переважає домінування прагнення до змін, новизни, оригінальності. Проявляється готовність знаходити ексклюзивні шляхи, віддання переваги більш складним завданням, бути самостійними та виходити за рамки прийнятих обмежень. Добре розвинена толерантність до невизначеності та самостійність рятувальників, взаємодоповнюють одна одну та в ситуації невизначеності сприяють збереженню високого рівня психологічного

та професійного благополуччя. Рятувальники, які ефективно використовують можливості, що надаються і активно створюють оптимальні умови для досягнення ефективності у професійній діяльності, готові до змін навколишнього середовища і до його перетворення. Саме тому, такі рятувальники здатні мати високий рівень професійного благополуччя і в умовах невизначеності зберігають його на належному рівні. Якщо рятувальники відкриті до нового досвіду, з потребою в реалізації свого потенціалу, то потрапляючи в ситуації невизначеності, такі рятувальники не будуть відчувати почуття страху, невпевненість у власних силах, відчуття неблагополуччя переходить у оцінку ситуації як можливості до власної самореалізації, особистісного розвитку та якісно нових трансформацій.

Наявність у рятувальників прояву толерантності до невизначеності підтверджує можливість розвиватися, задовільне відношення до невизначеності та прийняття невизначеності як поштовху для реалізації своїх можливостей, їх здатність відкритості до нового, зміни власних поглядів та стратегій у подоланні екстремальних ситуацій. Також хочемо відмітити, що рятувальникам, яким притаманне позитивне ставлення до себе, адекватне оцінювання своїх позитивних і негативних сторін, вміння скористатися ними в різноманітних екстремальних ситуаціях достатньо легко приймають зміни у оточуючому середовищі, допускають невизначеність та проявляють автономність у подоланні невизначеності, тобто толерантність до невизначеності є одним із ресурсів досягнення та підтримки професійного благополуччя рятувальників.

Отже, толерантність до невизначеності, мобілізує готовність рятувальників до рішень та дій у екстремальних, конкретно не визначених ситуаціях, що забезпечує збереження балансу психічного стану, позитивно впливаючи на рівень професійного благополуччя.

### **Список літератури**

1. Павленко Г.В. Особистісні диспозиції як ресурс психологічного благополуччя в умовах невизначеності: дис. ... д-ра філософії в галузі психології : 053. Харків, 2020. 289 с.

# ПСИХОЛОГІЧНЕ ЗАБЕЗПЕЧЕННЯ ПІДВИЩЕННЯ КУЛЬТУРИ МІЖСОБИСТІСНОЇ ВЗАЄМОДІЇ СПІВРОБІТНИКІВ КОМЕРЦІЙНОГО ПІДПРИЄМСТВА

**Туриніна Олена Леонтіївна**

кандидат психологічних наук,  
д.н.п., професор, академік МКА  
Київська Міжрегіональна  
Академія Управління персоналом

**Попова Лілія Володимирівна**

здобувач ступеня “Магістр” спеціальність  
“Психологія”  
студентка  
Міжрегіональна  
Академія Управління персоналом

Дана стаття, як результат дослідження міжособистісної взаємодії співробітників приватного комерційного підприємства “Укрсіч”, яке займається поліграфічною діяльністю, виробами з паперу та деревини. Виявлені психологічні особливості формування позитивного психологічного клімату. Досліджені та розкриті механізми та чинники формування культури. Розроблені практичні рекомендації відносно формування більш конструктивних міжособистісних взаємин завдяки культурі.

**Постановка проблеми** психологічне забезпечення підвищення культури міжособистісної взаємодії співробітників комерційного підприємства.

**Метою аналізу наукового дослідження** є визначення змісту роботи психолога щодо підвищення культури міжособистісних взаємин у комерційному підприємстві.

Актуальність даної проблеми пояснюється насамперед вимогами до ступеня взаємостосунків особистості та її праці й труднощів у життя людей, збільшенням їх особистісних домагань. Рівень культури міжособистісної взаємодії є критерієм суспільної сформованості трудового колективу установи, її психологічних резервів, здатних до більш кращої реалізації. А це, у свою чергу, має зв'язок з планами удосконалювання як діяльності конкретної комерційної компанії, так і умов прав у сфері комерції, в цілому. Від рівня культури міжособистісної взаємодії кожного окремої організації залежить і загальне відношення до системи екології в масштабах країни.

Значущість рівня розвитку культури міжособистісної взаємодії проявляється у тому, що він спроможний бути чинником успішності певних суспільних феноменів і процесів, що проходять у трудових колективах, слугувати критерієм їх стану, та динаміки під тиском соціального й наукового прогресу.

Ефективність управління трудовими колективами залежить не лише від психологічних характеристик суб'єкта управління (керівників та управлінських команд), а й від психологічних особливостей об'єкта управління (окремих працівників організації)[2].

До найбільш значущих належать психологічні особливості, зумовлені соціальними позиціями та соціальними ролями, які виконують працівники комерційної компанії, їх мотивацією та характером психологічної атмосфери в організації, яка залежить, насамперед від рівня культури кожного співробітника, уміння коректно висловлювати свої думки. Виконання працівниками тих чи інших професійно-функціональних ролей сприяє їхньому професійному та особистісному розвитку (оволодінню новими знаннями, вміннями та навичками; становленню позитивних особистісних рис характеру; формуванню індивідуального стилю діяльності; зростанню самоповаги).

Успішність трудового процесу знаходиться у залежності від ефективності розвитку внутрішнього та колективного потенціалу. Позитивний мікроклімат та можливість вільного спілкування й самовираження не тільки продуктивно впливає на її результати, але й удосконалює особистість, розвиває її потенціал. Тому важливими стають умови підвищення рівня культури міжособистісної взаємодії.

Виконання професійно-функціональних ролей може призводити й до професійної деформації особистості, тобто до тих випадків, коли професійні поведінкові стереотипи стають "другою натурою" людини, позбавляючи її вміння пристосовуватись до інших умов [2]. Щоб запобігти цьому, рекомендується повсякчасно працювати над формуванням психологічної культури працівників; залучати їх до інших видів діяльності, крім професійної, періодично змінювати соціальні ролі. Зокрема, діяльність психолога має бути направлена на покращення культури міжособистісної взаємодії, оскільки навколишній суспільний стан спрямовує співробітників організації до значного покращення результатів, знаходження інших, новітніх способів, котрі би сприяли реалізації поставлених задач.

Саме за умови позитивного мікроклімату в організації, що формується на основі взаємоповаги та доброзичливих відносин, спостерігається досить високий рівень включення співробітників організації до спільної праці, що визначає ступінь її виробничої та суспільної енергійності, потенціалу. Культура міжособистісної взаємодії і є підґрунтям для створення сприятливого клімату у комерційної компанії.

В результаті проведеного дослідження було розглянуто поняття культури як у психології, так і в інших науках та розглянуто її характерні ознаки, функції та призначення. Культура є показником сформованості особистості людини, її самореалізації – вміння відокремити від оточення та усвідомити себе.

Культура, на думку Я.Л. Коломінського, еволюційно оформлений ступінь становлення соціуму, можливостей та здатностей людини, виражена у видах та етапах розвитку й діяльності людей, у їхніх взаєминах, а також у створенні ними надбань. [1].

Культура - сфера духовного життя людей, зазначає О.Петровський, містить у собі предметні результати діяльності людей (машини, спорудження, результати пізнання, твори мистецтва, норми моралі й права й т.д.), а також людські сили й здатності, реалізовані в діяльності (знання, вміння, ступінь мисленнєвої діяльності, духовного розвитку, світобачення, способи й форми спілкування людей) [3].

Значну увагу приділено розгляду поняття міжособистісної взаємодії та її складових – спілкуванню та взаємин як внутрішньої та зовнішньої частин. В свою чергу проаналізовано зміст трьох сторін спілкування: комунікативної, перцептивної та інтерактивної, а також ділових та особистісних стосунків, що виникають в колективі.

Культуру міжособистісної взаємодії розглянуто як одну з умов формування позитивного психологічного клімату у комерційному підприємстві, наведено його визначення, структуру, ознаки та шляхи формування.

Розглянуто взаємодію між членами колективу комерційного підприємства, зокрема такі її складові, як первинний контакт та способи взаємовпливу учасників взаємодії, а також феномен соціально-психологічної сумісності.

На основі аналізу літератури розглянуто теоретичні аспекти діяльності практичного психолога з підвищення культури міжособистісної взаємодії в колективі, а також визначено її важливі компоненти, які досліджені під час емпіричного дослідження для планування заходів щодо її підвищення. В результаті проведеної роботи було розроблено орієнтовну модель діяльності практичного психолога щодо підвищення рівня міжособистісної взаємодії у колективі, на основі якої розроблено та здійснено психодіагностичне дослідження з метою визначення рівня культури міжособистісної взаємодії співробітників комерційного підприємства.

В дослідженні використовувалось спостереження, тестування [методика К. Томаса для визначення стратегії поведінки у конфлікті), анкетування [анкета для визначення мікроклімату в колективі за методикою Н.Л. Коломінського), соціометрія.

Отримані результати емпіричного дослідження засвідчили наявність в трудовому колективі конкуренції між молодими співробітниками та співробітниками із великим досвідом роботи, достатньо високого рівня конфліктності, а також переважної стратегії уникнення вирішення конфліктів, що виникли.

Крім того, у досліджуваному колективі виявилися приховані конфлікти, зумовлені недостатнім рівнем злагоженості спілкування між працівниками, існуванням протиріч між молодшими та старшими співробітниками.

В результаті обробки та аналізу отриманих даних було сформульовано висновки про недостатній рівень розвитку культури міжособистісної взаємодії у досліджуваному колективі та визначено необхідність вжиття заходів щодо його підвищення.

На основі результатів емпіричного дослідження сформульовані вимоги та аналіз до написання звіту про психологічне обстеження колективу . Розпочинати

викладення результатів дослідження доцільніше наведенням позитивних факторів та успіхів колективу.

Дані вивчення особливостей культури міжособистісної взаємодії співробітників комерційного підприємства бажано подавати в конструктивній позиції, з метою їх позитивного сприйняття керівником і підлеглими та публічності обговорення[2].

Врахування мови та тону викладення інформації про особливості культури міжособистісної взаємодії співробітників комерційного підприємства.

Рекомендації повинні бути чіткими та зрозумілими, змістовними та спрямованими. У роботі Нами було визначено напрямки корекційної роботи, зокрема – доречність Найважливішими з них є проведення тренінгу навичок спілкування, а також індивідуальної роботи та консультативної роботи із керівництвом комерційного підприємства.

Намічені заходи було розпочато з проведення тренінгу навичок безконфліктного спілкування [4]. Після проведення тренінгу з метою визначення його ефективності було проведено повторне тестування його учасників за методикою К. Томаса, а також проведено їх інтерв'ювання.

В результаті аналізу отриманих даних зроблено висновки про певні позитивні зміни у взаємостосунках співробітників комерційного підприємства, зокрема, зниження конфліктності, перехід до більш адекватних стратегій вирішення конфліктів, краще порозуміння між учасниками тренінгу, зменшення тривожності тощо.

Результати проведеного тренінгу можна визнати позитивними. Після закінчення тренінгу намічено ряд заходів щодо продовження роботи в напрямку покращення психологічного мікроклімату в колективі та підвищення рівня міжособистісної взаємодії, зокрема, індивідуальну консультативну роботу як із співробітниками, так і з адміністрацією комерційного підприємства.

Враховуючи, формування високого рівня культури міжособистісної взаємодії співробітників комерційного підприємства є довготривалим процесом, який потребує постійної уваги, необхідним є продовження роботи в цьому напрямку та високої кваліфікації психолога.

### **Список використаних джерел**

1. Коломінський Н.Л. Психологія менеджменту: соціально-психологічний аспект. Моногр./ Н. Коломінський. – К.: МАУП, 2000. – 286 с.
2. Мельник Л.П. Психологія управління: Курс лекцій/ Л. Мельник. – 2-ге вид., стереотип. – К.: МАУП, 2012. – 176с.
3. Реан А.А., Коломинский Я.Л. Социальная психология/СПб, 416с.
4. Сизанов А. Тесты и психологические игры. Ваш психологический портрет/ А. Сизанов. – Мн.: Харвест, 2003. – 576с.
5. Социально-психологический климат коллектива: теории и методы изучения / Отв.ред. Е.В. Шорохова, О.И. Зотов. – М.: Наука, 1980. – 176 с.



6. Стивен Райс . Кто я? Практична психологія для всіх/ С. Райс. – Харків, 2014. - 233 с.49.74.
7. Скотт Дж.Г. Конфликты: пути их преодоления/ Дж. Скотт. – К., 2015. - 234 с

## **КОРПОРАТИВНА СОЦІАЛЬНА ВІДПОВІДАЛЬНІСТЬ В УМОВАХ ПІСЛЯВОЄННОГО ВІДНОВЛЕННЯ МІСТ УКРАЇНИ**

**Ярошук І.В.,**

кандидат історичних наук, доцент кафедри  
політичних наук і права Київського національного  
університету будівництва та архітектури

Еволюція поглядів на роль корпоративної соціальної відповідальності – досить складний та багатогранний процес, який відображає соціально економічний розвиток і трансформацію підходів до ведення бізнесу. Плюралізм думок щодо розвитку корпоративної соціальної відповідальності, різноманіття моделей, концепцій та підходів є свідченням актуальності цієї проблематики. Якщо раніше завдання суб'єктів господарювання обмежувалися лише економічними показниками, то наразі соціальна відповідальність стає невід'ємною складовою загальної стратегії розвитку [1, ст.8].

В багатьох компаніях широко розповсюджені соціальні програми, які проявляються через співпрацю з національними та міжнародними волонтерськими організаціями, навчальними закладами, в частинні грантів на навчання, благодійними фондами тощо.

У складний час для України, кожен, хто має можливість сприяти пришвидшенню відбудови повинні проявити максимальне розуміння і допомагати в межах наявних фінансових, технічних, трудових ресурсів.

В умовах дефіциту державного фінансування на відновлення об'єктів інфраструктури, так як вагомою складовою видатків бюджету є витрати на оборонну сферу, особливо важливим є усвідомлення, що головною метою діяльності господарюючих суб'єктів має стати не отримання високих прибутків а нормалізація економічної ситуації загалом в країні.

Міністерство розвитку громад та територій України розробило ряд нормативно-правових документів, що регламентують порядок фіксації та ліквідації руйнувань, обстеження стану придатності, порядку відновлення таких об'єктів.

Особливо актуальним в час війни став розвиток волонтерства й формування соціальної норми, згідно з якою участь у громадських організаціях, волонтерських проектах слугуватиме для роботодавців, працівників додатковим джерелом інформації про досвід та соціальний капітал, про спільність та відмінність їхніх цінностей.

Соціальна згуртованість є одним із наслідків війни. Так, вирішення житлових проблем на рівні громад (наприклад, люди допомагають одне одному відбудувувати або ремонтувати свої будинки) може стати гарним інструментом для цього. Проблема забезпечення житлом є справді складною, оскільки тягне за собою не менш масштабні проблеми в технічному, фінансовому та соціальному

вимірах як на мікро, так і на макрорівні. Забезпеченість житлом буде одним з вирішальних факторів як у короткостроковій, так і в довгостроковій перспективі. У короткостроковій перспективі для відновлення країни знадобиться робоча сила, отже, однією з передумов для того, щоб люди залишалися або поверталися в Україну, є можливість вирішити житлове питання.

Оскільки після війни нагальні житлові проблеми виникнуть у мільйонів людей: уряду, місцевим органам влади та іншим відомствам доведеться ухвалювати рішення в режимі реального часу. Ці рішення можуть мати довгострокові наслідки, тому набагато краще, якщо вони вписуватимуться в продуману стратегію.

Розглянемо один з можливих сценаріїв, коли люди, які потребують житла, просто отримують значну соціальну виплату від уряду (профінансовану з будь-якого джерела), при цьому на ринку не вистачає придатних для життя квартир, які можна купити. У такому разі або ціна на наявні квартири виросте до астрономічних рівнів, або ці гроші будуть витрачені на інші товари та послуги, що ще більше підштовхне інфляцію, або ці гроші будуть конвертовані у долари США з метою збереження їх реальної вартості (на відміну від гривні, швидка девальвація якої буде ще більше прискорена такими операціями).

Як альтернативу можна ефективно використати всі наявні будинки та квартири, але це може лише до певної міри замінити нове будівництво. Будівництво вимагає використання великої кількості матеріалів, але через серйозні пошкодження транспортних потужностей можуть бути значні проблеми так як розподіл цих критичних, але обмежених, ресурсів через недосконалий ринок, де чесна конкуренція буде порушуватися (принаймні на місцевому рівні) монополістичними структурами. Крім того, відновлення заводів, що виробляють будівельні матеріали, (та підготовка кваліфікованої робочої сили) має бути пріоритетом незалежно від фінансового стану власників заводів, можливо, зруйнованих під час війни. Така послідовна перебудова потужностей вимагає ретельного централізованого планування та посилення ролі Антимонопольного комітету [2].

Для покоління, що вийде на ринок праці в 2023-2025-му роках, корпоративна соціальна відповідальність компанії та її вплив на довкілля є важливою умовою. Для українців особливо важливим є також цінності компанії, зокрема громадянська проукраїнська позиція. Потенційні працівники звертатимуть увагу на репутацію компанії, її зв'язки з російським ринком, українізацію документообігу та корпоративного спілкування компанії [3].

Найпершим запитом молоді будуть критерії рекрутингу до відсутності досвіду офіційної роботи. Іноді тим самим «досвідом» можуть бути неформальна діяльність молодої людини, володіння відповідними навичками, бажання розвиватись. Значною перевагою буде готовність компанії до перенавчання та навчання молоді. А враховуючи рівень розвитку волонтерства під час війни, волонтерство повинно обов'язково враховуватись як перший досвід роботи молодої людини.

Молодіжні громадські організації мають покращувати знання в сфері грантрайтингу та фандрейзингу для залучення міжнародних грантів та налагодження співпраці з донорами. Важливими стануть саме партнерські проекти в громадському секторі, що покажуть вміння взаємодіяти заради досягнення спільної мети.

Базуючись на дослідженні Future of Work: як підготуватись до змін в Україні, можна прослідкувати, що важливу роль займає необхідність перманентної психологічної підтримки в усіх сферах роботи з людьми: бізнесі, закладах освіти, державних та громадських секторах.

Актуальною для молоді в сучасних умовах стає навичка антикрихкості – вміння використовувати кризи, як можливості для особистісного та професійного розвитку, а також вміння будувати свій власний антикризовий план для подолання викликів сьогодення [4].

Розглянемо напрямки прояву корпоративної соціальної відповідальності в межах сутності основних концепцій, які можливо реалізувати на практиці:

#### ***Волонтерська робота.***

- На будівельних підрядних організаціях наявні трудові кадри різного рівня кваліфікації. У зв'язку з військовим станом лєвова частка «будівництва» призупинили свою роботу, або ж, в кращому випадку, знизили об'єми будівництва. За рахунок цього працівники на багатьох підприємствах перебувають на простоях, що є надзвичайно негативним явищем. Серед можливих шляхів вирішення подібної негативної ситуації, слід подумати про тимчасове (додаткове) обслуговування об'єктів охорони здоров'я, що зазнали руйнувань або ж повного знищення на територіях, що вже деокуповані та придатні для нормалізації життєвого процесу громадян. Отже, обравши один з вищевказаних шляхів поєднання роботи та волонтерської діяльності, працівник зможе віднайти власний баланс між трудовими відносинами та корисними неприбутковими справами в такий складний для кожного з нас час [5].

- Будівельні організації, котрі можуть вивільнити з будівельного циклу виробничі фонди (будівельну техніку, баштові крани, опалубку тощо), можуть задуматися про її надання в користування задля відновлення будівель і споруд на безоплатній основі.

- Розробка кошторисної документації, технічній нагляд на безоплатній основі.

#### ***Корпоративний соціальний маркетинг.***

- Надання безкоштовної можливості суспільного користування корпоративними медичними закладами, що обслуговують працівників будівельної компанії (наприклад ПрАТ «ХК «Київміськбуд»).

- Створення програми забезпечення робочими місцями тимчасово переміщених осіб, із наданням можливості отримання житла.

- Здійснення спільних державних програм, які передбачають створення умов для проживання тимчасово переміщених осіб, наприклад переоснащення невиробничих будівель адміністративного призначення.

### ***Благодійний маркетинг.***

- Відрахування частини прибутку у благодійні фонди, що забезпечують фінансування програм відновлення інфраструктури міст.

Сьогодні саме той час, коли соціальна відповідальність виходить на передній план для будь-якого господарюючого суб'єкта. Саме для будівельних компаній відкритий широкий сектор задля її прояву, в першу чергу задля досягнення соціального ефекту.

У кожного покоління українців є своя хвиля волонтерського руху, а з повномасштабними воєнними діями це торкнулося майже кожної родини. У кожного є якщо не родичі, які на війні чи постраждали від війни, то якісь близькі знайомі, друзі. І це така природна відповідь нації: або захищати, або допомагати тим, хто захищає.

Соціальна відповідальність – це соціальне явище, що являє собою добровільне та свідоме виконання, використання і дотримання суб'єктами суспільних відносин, приписів, соціальних норм, а у випадку їхнього порушення – застосування до порушника заходів впливу, передбачених цими нормами.

Кожна людина має своє уявлення про особисту соціальну відповідальність, яка визначається її цінностями, настановами. На запитання «Як Ви вважаєте, чим характеризується соціальна відповідальність людини?» за результатами соціологічного моніторингу, Інституту соціології НАН України, експерти відповіли, що людині притаманна особиста відповідальність перш за все за саму себе, свої дії (85,4%), результати своєї роботи (по 75,3%), а також за свою родину – дітей, батьків, близьких (70,9%). Опитані запропонували включити такі варіанти: відповідальність перед Богом, відповідальність за кожне життя, природу, майбутнє покоління, за розвиток міста (села), регіону, країни, за дані обіцянки, а також внутрішні переконання та цінності людини, відповідальність за адекватну поведінку, не завданні шкоди, допомозі слабким, милосерді та інше [6, с.16].

Соціальна відповідальність особистості є тією базою, що формує соціальну відповідальність бізнесу, держави, громади.

### **Список літератури:**

1. Гарбар Ж.В., Мазур К.В., Мостенська Т.Г. Корпоративне управління та соціальна відповідальність. Частина 2. Корпоративна соціальна відповідальність: навч. посібник. Вінниця : ВНАУ, 2020. 228 с.

2. Житло в Україні після війни. Балаш Ромхані Аналітика Економіка.

URL:<http://voxukraine.org/zhytlo-v-ukrayini-pislya-vijny/> (дата звернення: 25.02.2023).

3. Тренди та рекомендації щодо роботи майбутнього в Україні до 2025 року під впливом наслідків повномасштабної війни. URL : <https://careerhub.in.ua/trendi-ta-rekomendacii-shhodo-roboti-ma/> (дата звернення: 25.02.2023).

4. URL <https://careerhub.in.ua/trendi-ta-rekomendacii-shhodo-roboti-ma//> (дата звернення: 25.02.2023).

5. Робота та волонтерство в умовах воєнного стану.  
URL.[https://biz.ligazakon.net/news/211178\\_robota-ta-volonterstvo-v-umovakh-vonnogo-stanu-yak-podnati](https://biz.ligazakon.net/news/211178_robota-ta-volonterstvo-v-umovakh-vonnogo-stanu-yak-podnati) // (дата звернення: 25.02.2023).
6. Грищук В.К. Соціальна відповідальність. Навчальний посібник, Львівський університет внутрішніх справ – 2012. – 152 с.

## **SOCIOLOGICAL ANALYSIS OF HUMAN CAPITAL DEVELOPMENT PROCESSES**

**Sodirjonov Mukhridin Makhammadaminovich**

Doctor of Philosophy (PhD) in Sociology

Namangan State University

**Annotation:** This article provides a sociological analysis of human capital development processes and analyzes the responses of respondents. In the process of human capital development, special attention is paid to education and health, the priorities of socio-political activities of the state and society. Conclusions and recommendations for the development of the components of human capital were presented.

**Keywords:** Human capital, ethnoculture, enosociology, innovation, investment, socialization, optimization, education, culture, health, potential, demography.

In the socio-economic development of our country, the process of forming human capital as a factor of social production has entered a new stage. Human capital has become an important component of the modern economy. The priorities of the state investment policy and the role of the state in the economic sphere will change. In this way, the education system is developing as the main source of human capital formation. In such conditions, the demand for the institutionalization of the creation of human capital, which makes up all the components of economic relations and is formed by these relations, is increasing.

The path of innovative development, the country's people thinking from people while paving the way for the development of capital to change the style, social and moral views requires and ultimately modernization of the whole society and new leads to quality state-transformation.

All investment in the growth of human capital is effective and pays for itself in the future. This requires principles of human capital management.

If the country has a high level of human capital, the development of the society will move to a faster pace.

The development of human capital in our country depends on the following factors:

- development of individual capabilities of each person;
- directing investment directly to the development of human capital;

The social and economic development of the country depends on the level of formation of human capital, and this is the process of expanding the intellectual potential and opportunities of the citizens of the country.

It is known that human capital, which is a set of social relations, corresponds to society as it is. The development of human capital is also directly related to a person's consciousness, morals, spirituality, worldview, socio-economic, political relations, the essence and nature of the social system. Because a person has intelligence, he

understands the events of the real world, and manages the world with his knowledge, thinking, work, and potential. The growth of human capital is strongly influenced by all the events taking place in the surrounding social environment.[2.4]

In order to create innovative human capital, every family of the country and the children born in it should be directed to learning from the youngest age, instilling a passion for science, love for work, the latest educational technologies, world standards in educational institutions.

Level textbooks and manuals should be taught and taught will be Uzbekistan's status as a developed country is directly determined by the growing role of human capital, which is the main factor in economic development.

The system of continuous education adopted in our country is the basis for the formation and renewal of innovative human capital, which guarantees the development of society, as well as ensuring the development of a person into a well-rounded generation.

During the study of the processes of development of human capital at the individual and family level, social analyzes are of particular importance.

In the sociological survey, it was aimed to determine the tendency of the respondents to invest in health and education, which are structural elements of human capital and determine its quality.

It is known that demographic factors play an important role in the formation of human capital. The number of children in families determines the level of regeneration of the family's human capital and, in turn, the country's human capital. According to the obtained results, it was revealed that the majority of the respondents are families with two children. The relationship between the educational level, age and economic status of the respondents and the number of children in the family was not visible. Only the effect of the factor of nationality was revealed. That is, the distribution of the number of children in the family among non-local peoples - one-child - 42.5%, two - 50%, three and more children - 7.5%. Among the local population, these numbers were 24.1%, 39.1%, 27.6% and 9.2%, respectively.

The results of the latest research show that only 8-10% of human health depends on the health system, 20% on environmental conditions, 20% on genetic factors, and the remaining 50% is the organization of a person's lifestyle (ie, daily rational regime, eating habits, harmful habits, engaging in various physical activities, prevention of excess weight and stress, traditional and non-traditional training methods, etc.) For this purpose, since playing sports is considered as an important form of investment in health capital, which is the main component of human capital, respondents were asked the question "Do you play sports to improve your health?" was addressed with the question, and as a result, it was determined that with the increase in the level of education, the attitude towards sports and its role in human life changes in a positive direction.



**Table 1. "Do you play sports to improve your health?" distribution of answers to the question, %.**

Answers	General	Medium	Medium	Special High
I am constantly working at home	29,2	32,5	30,1	34,4
I participate in sports	9,8	7,5	5,2	10,1
I do not work separately, the housework is enough	36,3	24,2	39,3	37,5
I don't need to do sports	12,5	26,1	14,2	7,6
Other.	12,2	6,7	11,2	10,4

44.5% of respondents with higher education are involved in sports in one form or another, among those with secondary education, this figure is 35.3%, among those with secondary education, 40%. 7.6% of respondents with higher education do not feel the need to do sports, while among those with secondary and secondary special education, this indicator was 26.1% and 14.2%, respectively. These indicators indicate that sports are not sufficiently widespread in our society.

Investments aimed at strengthening human health in the social policy of our country have been recognized by the world community as having a high impact on the socio-economic indicators of the country in the future.

Health as a component of human capital has attracted great interest in the literature, both theoretically and from a practical perspective. If traditionally human capital depends on the education and skills of a citizen, recently it will have a broader concept that includes health factors. The improvement of human capital by investing in the health of the population was put forward by the American scientist T.W. Schult (1963)[4] and S.J.Mushkin (1962)[5] in the 60s, and became more clearly relevant after the early work of M.Grossman (1972). . Indeed, Grossman (1972)[6] was the first to clearly address this issue. According to this author, he emphasized that the higher the level of health of the worker, the more important it is in the production of products. According to the concept of human capital in the interpretation of S. Voronina, the level of health of the population is a particularly important issue, which forms the basis of socio-economic development in any country. It is the level of health of the population that forms human capital [7.141], he says. I.V. Ilinsky believes that human capital consists of educational capital, health capital and cultural capital [8.127]. To date, the concept of human capital is not only in the economy or production, but also in the individual characteristics of every citizen in the country: health, education, abilities and talents, acquired skills and experiences, social, psychological, worldview and socio-cultural characteristics of people, as well as in its structural structure. it is important to understand not only the material, but also the spiritual content.

Healthy people have less absenteeism due to illness, resulting in higher productivity and higher production ratings. From this point of view, the level of health is considered an important part of human capital, which is directly related to education. Like physical capital, health capital loses value over time, but people can invest in improving their health.

Human capital is related to a person's participation in society. Also, we all know that it is easier to prevent a disease than to fight it. However, we do not always follow

this. When we asked the respondents in which cases they go to see a doctor (Fig. 2), 60.7% of them answered when they got sick, and 18.8% answered that after home remedies did not work. Only 15.1% of the respondents go to the doctor for preventive measures to prevent the disease. 2.3% of the respondents indicated that they trust healers more than doctors in general, and 3.1% indicated that they believe otherwise. The educational level of the participating respondents also had an effect on this result. Among those with higher education, the share of those who go to see a doctor is the majority, 16.7%, and it was found that respondents with secondary and secondary specialized education turn to doctors twice as often as those with higher education.

**Figure 2. Distribution of reasons for visiting a doctor, %.**

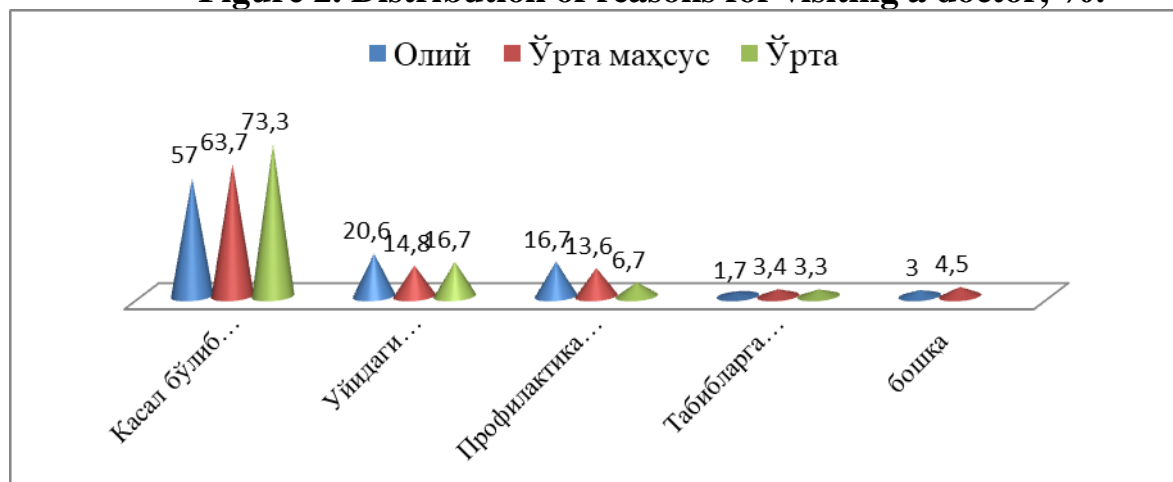

The importance of human capital can be assessed in several different ways. Traditionally, economists measure this by the income of people with more education. Studies have shown that each additional year of education increases a person's income by an average of 10 percent. Investments in education can also reduce social inequality in society. In most countries, children born to relatively well-off families begin to enjoy opportunities from an early age, and this leads to a number of advantages throughout their lives, whereas children from disadvantaged families do not.

President of the Republic of Uzbekistan Shavkat Mirziyoev: ... along with mastering the latest achievements in the field of information and communication, special attention should be paid to increasing the interest of young people in reading books, making them friends with books, and further increasing the reading level of the population. For this, first of all, it is important that we place the best examples of our national literature and world literature on social networks and pay special attention to their wide promotion" [1.86-87].

Investing in education is not only an important way of developing the country, but also a social policy aimed at improving human capital and socio-economic development prospects. As a result, material well-being and a healthy lifestyle are achieved by improving human capital. It should be noted that human capital is a form of individual capital of each person. Human abilities, knowledge, skills and experience are the personal property of every young person.

The analysis of the level of investment of the respondents in the field of education, which is the basis of human capital, led to the following conclusions and

results. Today, the focus is on education at the individual and family level. Most respondents (70.9%) emphasized the importance of higher education. It is worth noting that one of the important conditions for obtaining higher education is sufficient family opportunities.

In order to determine the level of development of tutoring, a widespread form of extracurricular education in our country, respondents were asked whether their children attend additional classes. Our research showed that 64% of the respondents who have children of school age attend extra classes. According to the level of education of their parents, this figure was 41.2% among those with secondary education, 80% among those with secondary specialized education, and 62% among parents with higher education. The desire of the majority of parents with a secondary special education level to provide their children with quality education can be evaluated as a desire for their children to achieve higher results in life. But the relatively low rate of this indicator among parents with higher education is not due to the lack of attention to their children. In our opinion, this indicator is relatively lower due to the fact that the children of such families are relatively more capable or can receive help from their parents in the field of science.

In order to determine the level of development of tutoring, a widespread form of extracurricular education in our country, respondents were asked whether their children attend additional classes. Our research showed that 64% of the respondents who have children of school age attend extra classes. According to the level of education of their parents, this figure was 41.2% among those with secondary education, 80% among those with secondary specialized education, and 62% among parents with higher education. The desire of the majority of parents with a secondary special education level to provide their children with quality education can be evaluated as a desire for their children to achieve higher results in life. But the relatively low rate of this indicator among parents with higher education is not due to the lack of attention to their children. In our opinion, this indicator is relatively lower due to the fact that the children of such families are relatively more capable or can receive help from their parents in the field of science....

In the development of many developed countries, especially Japan, Malaysia, Singapore, and South Korea, the education system has played a decisive role. Today's development puts before us, like these countries, the issue of training personnel in the fields that are in high demand in the labor market. At the present time, such professions and trades have appeared in the world market that most of them are prepared not in universities and colleges, but in ordinary educational centers, not in three or one year, but in a very short time. We can give many examples of this. For example, in Singapore, education is seen as the primary task of economic development. Issues related to the development of the field of education were solved by interacting with the American model of education. Although this system is paid (school education is free in Uzbekistan), Singaporeans began to pay special attention not only to 10 years of schooling, but also to various training courses aimed at improving skills. In addition to technical knowledge, Singapore's polytechnic schools and colleges also teach the

basics of graphics and design, as well as architecture. Education was carried out inseparable from production, the main focus was on practice.

Education is still highly valued by the Japanese. Once upon a time, there was a tradition in Japan of saving money for the education of children by saving money for daily necessities. The Japanese tried to leave their children knowledge rather than money and material wealth, more precisely, they spent the money that should be left to the children for their modern education, and on this basis, they left the opportunity for their children to earn money independently. This guaranteed them to work in public positions that provide high social status. Today, the educational system introduced in Japan has developed to the extent that it is an example for the whole world. Just like in our country, compulsory education covering primary and secondary education has been established, which covers almost 100% of Japanese children. 96% of them study in 2-level school education. 60% of children who have completed the second stage continue their education in colleges, institutes and vocational schools.

In modern Japanese pedagogy, the principle of moral education integrated with the education system has been formed. As early as the Middle Ages, practical ethics began to be emphasized in schools. These schools were taught how to be a practical manager. Under the influence of Confucian beliefs and Buddhist traditions, the education system began to be considered not only as a means of acquiring knowledge and improving craft skills, but also as a means of forming moral and spiritual perfection and, on this basis, bringing out the virtue of strict discipline.

Respondents were asked which method they prefer to improve their knowledge and skills. In the training courses, mainly education accounted for 27.3% and health workers for 35%. Among those employed in the field of entrepreneurship, this figure was 5.8%. Also, the fact that more than ¼ of the respondents with secondary education do not feel the need to improve their qualifications can be considered a negative trend, if it is considered to be a situation caused by professional affiliation. As a result of the analysis of this question, the demands of highly educated people towards themselves and others were expressed. Of course, reading additional literature is one of the factors that develop human capital.

**Figure 3. "How do you improve your knowledge and skills?" distribution of answers to questions, %.**

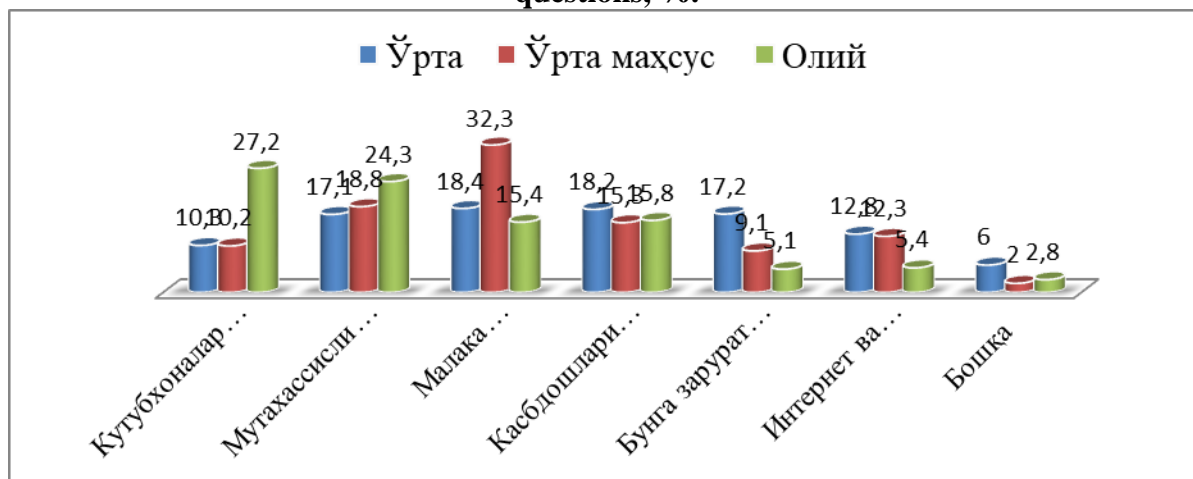

The analysis shows that 11.9% of the respondents do not read additional literature at all, and 46.4% of those who regularly read it, we can see a clear predominance of secondary information. The level of personal income is an important condition that determines the possibility and level of investment in human capital. For this purpose, the respondents' incomes were studied, and by dividing the incomes into certain limits, it was determined whether the respondents belonged to one or another group. The result showed that with increasing level of education there was a trend of increasing income. As shown in the fourth figure, the share of respondents with higher education increases with increasing income. That is, my return from higher education is showing its strength.

Also, about 80% of professionals with advanced degrees have an average income at the level of higher education. That is, it indicates that the return rate of post-higher education is lower than that of higher education.

Cultural entertainment is also important in people's lives. Rest is one of the important factors in restoring the lost mental, physical and spiritual capital and potential. We asked the respondents in which places they spend their physical and physiological condition and cultural needs. In figure 5 we can see the results.

As a result of the research, the following conclusions were reached:

- Reproductive inclination among the respondents was formed at the level of organizing medium-sized families. 26.2% of them reported having one, 40.2% two, 25.4% three and 0.2% four or more children. This can be seen as a support to the government's efforts to improve maternal and child health.

- It became known that respondents do not pay attention to their health. It was found that 2/5 of them do sports at one level or another, and only 15% go to see a doctor to prevent the disease. It was found that as the respondent's level of education increases, his attention to his health also increases;

- it was found that the tendency of our respondents to invest in their children's education is very high.

- of course, with an increase in the level of education, the tendency of incomes to increase was determined.

The results of the study revealed that respondents with higher education have more opportunity and inclination to invest in human capital. Higher education has been found to have a high return on human capital. In addition to the economic return, the impact on the welfare and social and political life of the country is immeasurable.

One of the only correct ways to develop the country's economic potential is to implement an innovative development strategy based on the realization of human capital.

During the research, the results of a wider study of the sources and factors of human capital development at its internal and external level show that it is appropriate to increase the attention to investments in human capital at the family level. Because all the components of human capital are formed and multiplied by the investments made by the family in its child. Development of intellectual and psychophysiological abilities of a person in the family is the foundation of his future maturity and regular improvement of human capital. In the meantime, gradual reforms are being

implemented in our country based on the constitutional principle of "Family under the protection of society and the state".

The main investor of human capital at the individual level is the owner of this capital. Investing in human capital also increases trust. Educated people trust others more, a society with a high level of trust usually achieves relatively high economic growth. As a result of optimizing the field of human capital development in our country, a new social environment, human capital based on new spiritual and moral values was formed.

Improvement of human capital, rapid growth of people's self-assessment indicators, people's standard of living, increasing confidence in the economic and political development of the population, stable growth of the level of state and civil cooperation, and especially in terms of human capital development, we are rising to a worthy place among the countries of the world.

#### **Фойдаланилган адабиётлар рўйхати**

1. Мирзиёев Ш. Миллий тараққиёт йўлимизни қатъият билан давом эттириб, янги босқичга кўтарамиз. 1-жилд. – Тошкент: Ўзбекистон, 2017. – 592 б
2. М.Бекмуродов. Инсон капитали-тараққиёт омили. Тошкент. “Маънавият”, 2015. 4-бет.
3. Усмонов Б.Ш., Қодиров М.Қ., Элтазаров Ж.Д. Инсон капиталининг шаклланишида таълим ва илм-фаннинг роли (илмий-оммабоп рисола). – Самарқанд: СамДУ, 2015. – Б. 36
4. Schultz T.W. The Economic Value of Education. New York: Columbia University Press. 1963.
5. Mushkin S.J. Health as an Investment // J. of Political Economy. 1962. Vol. 70. N 5. Pt. 2. Investment in Human Beings.
6. Grossman M. On the concept of health capital and the demand for health / M. Grossman // Journal of Political Economy. - 1972. - Vol. 80, Feb.
7. Воронина С.Ю. Экономические основы функционирования автономных учреждений в сфере услуг здравоохранения: дисс. ... к.э.н. – Санкт-Петербург: СП ГЭУ. 2014. – 141 с.
8. Ильинский И.В. Инвестиции в будущее: образование в инвестиционном воспроизводстве. –СПб.: СПбУЭФ, 1996. - С.127.
9. Coleman J. Social capital in the creation of human capital // American Journal of Sociology. 1988. Vol. 94. P. 95-121.
10. Сикевич З.В. Социальная психология этнических отношений. СПб.: Изд-во С.-Петербур. ун-та, 2008.
11. Социологический словарь / Сост. Н. Аберкомби, С. Хилл, С.А. Ерофеева. Казань: Изд-во Казан. ун-та, 1997.
12. Содирджонов М. Значение национальных и этносоциальных процессов в социологическом исследовании человеческого капитала //Общество и инновации. – 2021. – Т. 2. – №. 5/S. 20.
20. Содирджонов М. М. Мониторинг вопросов исследования человеческого капитала в этносоциальных процессах и социальные тенденции //Социальная политика и социальное партнерство. – 2021. – №. 6. – С. 447-458.

21. Содирджонов М. М. Изучение проблем человеческого капитала в этносоциологических процессах //В поисках социальной истины. – 2021. – С. 59-69.
22. Makhamadaminovich S. M. Ethnic Factors And Attitudes Towards Human Capital Development //The American Journal of Interdisciplinary Innovations Research. – 2021. – Т. 3. – №. 01. – С. 118-130.
13. Содирджонов М. М. Инсон капитали ривожланиш жараёнларининг этносоциологик хусусиятлари (Фарғона водийси мисолида). Социология фанлари бўйича фалсафа доктори (PhD) диссертацияси. – Тошкент, 2022. – Б. 43.

# **TECHNOLOGY OF CULINARY PRODUCT BASED ON SEMI-FINISHED PRODUCT FROM THE GIANT AFRICAN LAND SNAIL**

**Andrii M. Filon,**

Ph.D. student, Sumy National Agrarian University

**Anna A. Helikh,**

Ph.D., Associate Professor,  
Department technologies and food safety, Sumy NAU

The global food crisis, which is worsening due to climate change and military actions against agrarian countries such as Ukraine, needs special attention of scientists. The worst food situation is in African countries. High-tech processing of new sources of food raw materials with high nutritional and biological value, economic efficiency and availability for the entire population is the way to overcome hunger. Such food technologies also include extending shelf life, allowing stockpiling of food before critical periods of food supply, such as winter in agrarian countries and periods of drought in importing countries.

Ukrainian scientists devote a lot of time to the study of hydrobionts, because they serve as food in regions far from the sea, but do not have technologies for processing. Therefore, scientists study the amino acid composition of hydrobionts [1], optimize recipes using them [2] and develop technologies for pastes and other semi-finished products using them [3], including boiled-frozen ones [1]. Foreign scientists are also engaged in the study of land snails, conducting research on their microbiological and chemical analysis [4]. Freeze-dried snail meat is also being studied, especially structural characteristics and physicochemical properties of it [5]. An obstacle to the mass use of land snails today is global warming [6] and the difficult conditions for their effective and safe cultivation [7].

The aim of the study is the processing of the Giant African land snail, which is easy to grow in greenhouses, to obtain boiled-frozen semi-finished product and culinary products with its use. The goal is achieved by the production of boiled-frozen semi-finished product from Giant African land snail (without mucus and shell) and culinary products with its use. Giant African land snail (*Lissachatina fulica*) is a species of large land snail that belongs to the subfamily Achatininae of the family Achatinidae.

During the substantiation of the restaurant production technology using the developed semi-finished product, the features of its structure, chemical composition, as well as the basic principles of the traditional restaurant production technology and national cuisine were taken into account.

Modern requirements for the assortment, taste characteristics of culinary products, the emergence of new trends in cooking, suggest a wider range of dishes made from hydrobionts. The development of the technology of dishes and culinary products based on the semi-finished product from the Giant African land snail was carried out on the



basis of the conducted research, which was the basis for the development of technological schemes for the production of dishes and culinary products based on this type of raw material.

From the point of view of system analysis, the technology of preparing dishes and culinary products based on the semi-finished product from Giant African land snail is a system, the individual stages of which are subsystems. The substantiation and optimization of technological parameters within each subsystem ensures the production of finished products with specified properties - organoleptic, physicochemical, microbiological and structural-mechanical. The sequence of the technology for the production of dishes and culinary products based on semi-finished products from the Giant African land snail can be presented in the form of a scheme of subsystems. Each of them was studied and the purpose of functioning was determined to study the influence of the interaction of subsystems within the system. The structure of the technological system and the purpose of the operation of its subsystems are given in table 1.

**Table 1**

The structure of the julienne production technological system and the purpose of its subsystems

Subsystem	Subsystem name	The purpose of the subsystem's functioning
A	Making and serving julienne	Obtaining julienne with specified physico-chemical, structural-mechanical properties, quality indicators due to the implementation of functional and technological properties of the semi-finished product from Giant African land snail
B	Combining the components of the dish and preparation	Mixing the prepared components, putting them in cocotte and bringing them to a state of culinary readiness by means of heat treatment: baking and cooling
C <sub>1</sub>	Preparation and mechanical processing of a semi-finished product from Giant African land snail	Defrost, cutting
C <sub>2</sub>	Preparation and mechanical processing of vegetables and mushrooms	Removal of inedible parts, washing, cleaning, cutting
C <sub>3</sub>	Preparation and mechanical processing of cheese	Peeling off film, rubbing on a grater

The technological scheme of making julienne is presented as a complete system within which subsystems A, B, C are selected. The functioning of which is directed to obtaining the original result. The technology for the production of dishes and culinary

products from semi-finished products from Giant African land snail, namely technological scheme of making julienne, shown in Fig. 1.

The first stage is preparatory. Includes subsystems: C1 "Preparation and mechanical processing of semi-finished products", C2 "Preparation and mechanical processing of vegetable components" and C3 "Preparation and mechanical processing of cheese." The second stage is the main one, which includes subsystems: B "Combining the components of the dish and preparation", A "Receiving and serving julienne".

The functioning of subsystems C1, C2, C3 is reduced to obtaining semi-finished products of a high degree of readiness that have undergone mechanical processing in accordance with the technological requirements for julienne preparation. Within the framework of the subsystem, raw materials are prepared for use in the technological process. The preparatory stage (subsystems C1, C2, C3) can be implemented both in the establishments of the restaurant industry and food production.

Subsystem B "Combining the components of a dish and cooking" involves mixing the prepared components, putting them in cocotte and bringing them to the state of culinary readiness by means of thermal treatment - baking. Subsystem B1 determines both the organoleptic and physico-chemical indicators of finished products, as well as their assortment, therefore they are closely related to subsystem A.

Ensuring a high level of functioning of subsystem A guarantees the quality of the finished julienne, as well as its stable performance during storage and sale.

Julienne with semi-finished products from the Giant African land snail is suitable for use in children's and dietary food. Boiled-frozen semi-finished product from Giant African land snail can be used in meat, canning and food concentrate industries. In the future, it is necessary to pay attention to its use in other types of food products, especially those that require a high protein content.

**Key words:** Giant African land snail, boiled-frozen semi-finished product, julienne, protein, dietary food, hunger, food crisis, war in Ukraine, climatic changes, World Food Programme.

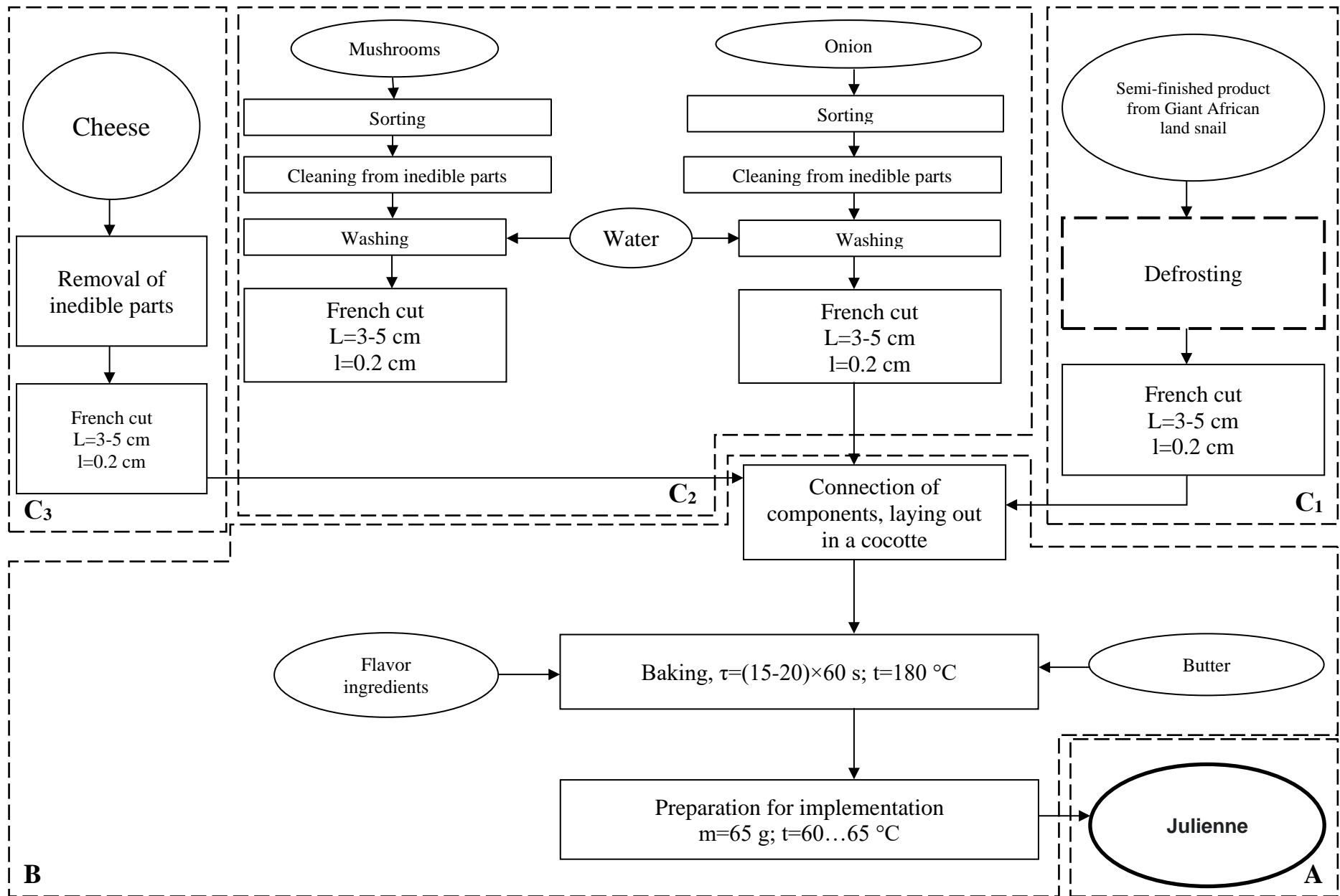

**Figure 1.** Technological scheme of making julienne

**Reference:**

1. Holovko, M., Holovko, T., Helikh, A. (2015). Investigation of amino acid structure of proteins of freshwater bivalve mussels from the genus *Anodonta* of the northern Ukraine. *Eastern-European Journal of Enterprise Technological Studies*, 5 (11-77), 10-16. <https://doi.org/10.15587/1729-4061.2015.51072>
2. Holovko, M., Holovko, T., Gelikh, A., Zhrebkin, M. (2018). Optimization of the recipes of forcemeat products on the basis of processed freshwater mussels. *Food Science and Technology*, 12 (4), 86-93. <https://doi.org/10.15673/fst.v12i4.1206>.
3. Holovko, M., Holovko, T., Prymenko, V., Helikh, A., Zhrebkin, M. (2020). Scientific rationale of the technology of pastes based on freshwater hydrobionts and enriched with selenium. *Food Science and Technology*, 14 (1), 109-116. <https://doi.org/10.15673/fst.v14i1.1644>
4. Cicero A., Giangrosso G., Cammilleri G., Macaluso A., Currò V., Galuppo L., Vargetto D., Vicari D., Ferrantelli V. (2015). Microbiological and chemical analysis of land snails commercialised in Sicily. *Italian Journal of Food Safety*, 4 (2). <https://doi.org/10.4081/ijfs.2015.4196>
5. Pissia M.-A., Matsakidou A., Paraskevopoulou A., Kiosseoglou V. (2022). Structural characteristics and physicochemical properties of freeze-dried snail meat. *LWT*, 155, 112980. <https://doi.org/10.1016/j.lwt.2021.112980>
6. Dong Y., Wu N., Jiang W., Li F., Lu H. (2020). Cascading response of flora and terrestrial mollusks to last deglacial warming. *Global Ecology and Conservation*, 24, e01360. <https://doi.org/10.1016/j.gecco.2020.e01360>
7. del Pino Viera M., Courtois de Viçose G., Fernández-Palacios H., Izquierdo M. (2016). Grow-out culture of abalone *Haliotis tuberculata coccinea* Reeve, fed land-based IMTA produced macroalgae, in a combined fish/abalone offshore mariculture system: Effect of stocking density. *Aquaculture Research*, 47 (1), 71-81. <https://doi.org/10.1111/are.12467>

## **DDOS-АТАКИ, ЯК МЕТОД КІБЕРТЕРОРИЗМУ**

**Білевська Олена Станіславівна**

Науковий співробітник

Український науково-дослідний інститут спеціальної  
техніки та судових експертиз Служби безпеки України

Хакерські атаки, незалежно від їх різновиду, призводять до непрацездатності сайту або його підміни копією. Проблема зазвичай зберігається на протязі декількох хвилин або навіть годин. Мінімізувати збиток від непрацездатності сервісу вийде тільки тоді, коли адміністратор сервера зрозуміє, з якою проблемою він зіткнувся.

DoS-атака (Denial of Service – відмова в обслуговуванні) – це атака, при якій зловмисник нападає з метою викликати перевантаження підсистеми, в якій працює сервіс, що атакується. Вплив здійснюється з одного сервера і націлений на певний домен або віртуальну машину.

Особливість цієї атаки полягає в тому, що вона носить одиночний характер, що в свою чергу, має високу помітність та простоту придушення. Такий тип атак давно не представляє особливої небезпеки, але впливає на вартість обслуговування (вимагає установки спеціалізованих програм).

DDoS-атака (Distributed Denial of Service – розподілена відмова в обслуговуванні) – це атака, яка використовується для виведення з ладу і зламу обчислювальної техніки, що спричиняє технічні і економічні проблеми у об'єкті атаки. Здійснюється вона за допомогою створення великої кількості запитів і серйозного навантаження на техніку, частіше за все на великі сервери.

Ця атака відносяться до так званих віртуальних методів тероризму. Їх мета – вивести з ладу сервер, підключений до мережі Інтернет, шляхом посилки на нього великої кількості запитів. Внаслідок цього або сервер, або канал зв'язку, який їм використовується, стає перевантаженим. Це призводить до непрацездатності ресурсів та сервісів, які знаходяться на атакуємому сервер. Це можуть бути веб-сервера, сервера електронної пошти, хмарне сховище даних і т.п. При цьому реальні користувачі сайту, який схильний до атаки, не мають можливості отримати до нього доступ, що тягне за собою фінансові збитки.

Атаки з відмовою в обслуговуванні – це поширений інструмент несумлінної конкуренції або маскуванню зламу сайтів з метою крадіжки конфіденційної інформації. Захист від таких атак особливо актуальна для компаній, працюючих в мережі Інтернет – в першу чергу, це банки, компанії, які працюють в сфері електронного бізнесу та щодня використовують системи платежів і замовлень, контент-провайдери, сервери онлайн-ігор, засоби масової інформації, корпоративні сайти фінансового сектора, урядові сайти

Популярність DDoS-атак обумовлена тим, що визначити виконавця вкрай складно у зв'язку з тим, що він створює велике навантаження на сервер через безліч комп'ютерів в мережі. Частіше за все такі атаки використовуються тоді, коли зламати систему або сервер не виходить. Навіть якщо з допомогою DDoS-

атаки не вдається отримати доступ до інформації, техніка виходить з ладу або втрачає продуктивність.

Наявність DoS-атаки неможливо не помітити при навантаженні на сервер і супутнім проблемам та збоям. При цьому необхідно знати хоча б основні прийоми по захисту від подібних атак, а саме:

- завчасно вмикати та налаштовувати брандмауер для мережевих сервісів;
- використовувати сервіси захисту від даних атак;
- збільшувати ресурси системи (сервера).

Зустрічаються і більш рідкісні варіанти DoS-атаки, але усі вони зводяться до спроб перенавантажити пропускну здатність каналу, щоб сервер перестав реагувати на призначені для користувача запити, або вичерпати виділену пам'ять і процесорні потужності, коли перенавантажена система зависає і починає нестабільно працювати.

### Список літератури

1. Захисний комплекс Microsoft, що таке DDoS-атака? [Електронний ресурс]. – Режим доступу: <https://www.microsoft.com/uk-ua/security/business/security-101/what-is-a-ddos-attack>
2. What is a DDoS attack? [Електронний ресурс]. – Режим доступу: <https://www.cloudflare.com/learning/ddos/what-is-a-ddos-attack/>
3. Що таке DDoS-атаки та яку мету вони переслідують, [Електронний ресурс]. – Режим доступу: <https://infocom.ua>

## ЗАБРУДНЕННЯ CD, PB ТА CO ПІДЗОЛИСТИХ ГРУНТІВ

**Василь Лопушняк**

Національний університет біоресурсів і природокористування України, вул.  
Героїв Оборони, 15, Київ, 03041, Україна

**Галина Грицуляк,**

Івано-Франківський національний технічний університет нафти і газу, вул.  
Карпатська, 15, м. Івано-Франківськ, 76019, Україна

**Катерина Фелик**

Івано-Франківський фаховий коледж Львівського національного університету  
природокористування, вул. Юності, 11, м. Івано-Франківськ, 76494, Україна

Енергетичний потенціал біомаси в Україні за даними 2018 року становив **23,1** млн т н.е./рік. Основними його складовими є первинні сільськогосподарські залишки (солома зернових культур та ріпаку, побічні продукти виробництва кукурудзи та соняшника) – майже 40% загального потенціалу і енергетичні рослини (верба, тополя, міскантус і силос кукурудзи для виробництва біогазу) – 32% [12].

Експертні оцінки показують, що до 2050 року цей потенціал може збільшитися до близько **45** млн т н.е./рік [14].

Іншою проблемою України, яка актуалізується сучасними діями воєнного агресора, є забруднення ґрунтового покриву внаслідок численних впливів конвенційних видів зброї, техногенного впливу на нього внаслідок інтенсивних воєнних дій [16].

Знищення верхнього родючого шару ґрунту, який формувався протягом століть, відбувається внаслідок вибухів ракет, артилерійських снарядів різних типів, фугасних авіабомб, безпілотників, снарядів різних типів РСЗО, «вакуумних» бомб тощо. Це при тому, що за останні 100 років вітчизняні ґрунти втратили близько 30% гумусу. Війна прискорює цей процес. Ґрунти втрачають родючість через зміну фізичних, хімічних та фізико-хімічних властивостей [1 – 4].

Зростання площ маргіналізованих земель зумовлює потребу в розробленні нестандартних заходів зі стабілізації стану ґрунтового покриву, покращення екологічних властивостей та продукційного потенціалу ґрунтового середовища [5].

Важливу роль відіграє техногенна діяльність, що може спричинити надходження поллютантів, зокрема важких металів, у кількостях, токсичних та небезпечних для живих організмів [10, 17].

Одним з основних шляхів надходження важких металів у рослину є поглинання корінням рослин різних хімічних сполук цих металів (солей,

гідроксидів, комплексів і т. д.) з ґрунту. Специфічною особливістю забруднення ґрунтів важкими металами є дуже низька швидкість самоочищення ґрунту. Що стосується свинцю, то його надмірний вміст у ґрунті призводить до зменшення кількості та різноманітності ґрунтових мікробіоценозів. У зв'язку з цим виникає серйозна загроза масової деградації українських земель [6 – 8, 10].

Використання осаду стічних вод як добрива стало поширеним економічним методом його утилізації, який використовується в усьому світі.

В нашій країні осад як добриво використовується дуже мало. Це зумовлено трудомісткістю робіт, пов'язаних з транспортуванням і внесенням рідких мас з одного боку і санітарно-епідеміологічними обмеженнями з іншого. Тому осад стічних вод, як правило, підлягає спеціальній обробці. Є декілька способів підготовки осадів для подальшого використання: термічне зброджування, компостування, механічне зневоднення, термічна сушка та ін [5].

Альтернативним варіантом використання ОСВ як добрива, є його застосування під непродуктивні енергетичні культури. Енергетичні культури стають все більш актуальними у світі, а стрімкі коливання цін на традиційні енергоносії лише прискорюють розвиток технологій вирощування таких культур. Що таке енергетична верба, знають у всьому світі й успішно її вирощують, як альтернативний вид палива. Дослідження [8, 18] вказують, що внесення ОСВ під культуру *Miscanthus giganteus* є ефективним заходом, який сприяє зростанню продуктивності агрофітоценозів, збільшенню виходу біомаси та енергії з одиниці площі вирощування [13].

У зоні радіоактивного забруднення, де обмежено вирощування продовольчих культур, а відтак є можливість замінити їх культурами енергетичними, дослідження засвідчили, що рослини міскантусу накопичують незначну кількість цезію-137. Розрахунки коефіцієнтів переходу цезію-137 із ґрунту в рослини міскантусу показали, що його значення перебувають в межах 0,22-0,10 Бк/кг/кБк/м<sup>2</sup>, що близько до значень коефіцієнтів переходу цезію-137 у зернові культури (озима пшениця, жито, ячмінь) [20]. В Австрії та Швейцарії біомаса міскантусу входить до складу будівельних матеріалів (легкого бетону, будівельних та ізоляційних плит, штукатурок для зовнішніх і внутрішніх робіт, звукоізоляції, віконних та дверних рам, дахів). У Швейцарії, Англії та Німеччині січка із міскантусу розміром 15 мм використовується як підстилка для тварин і птиці, що здатна добре утримувати втричі більше вологи від своєї маси, що забезпечує більш гігієнічні властивості, ніж солома зернових. Біомаса міскантусу використовується, як сировина для виробництва біоетанолу, пластмаси, лиття під тиском виробів з органічних полімерів, які розкладаються мікроорганізмами, сільськогосподарських матеріалів (горщиків для розсади овочів та квітів, ниток та волокон високої міцності для автомобільних кузовних деталей) [13 – 15, 18].

У світі існує дефіцит деревини, спричинений постійним збільшенням її використання для потреб будівництва та виготовлення меблів. Сучасне обладнання та технології дозволяють максимально обробляти деревину, майже не залишаючи відходів, які можна використовувати як дрова для опалення.



Зменшення кількості сировини та постійне збільшення обсягу споживання своєю чергою підвищує її вартість, що в деяких випадках робить економічно недоцільним використання біомаси лісового походження для виробництва твердого біопалива.

**Метою роботи** є оцінка впливу застосування ОСВ на закономірності нагромадження важких металів у ґрунті, а також встановлення рівнів забруднення ґрунтового покриву.

### MATERIAL AND METHODS

Дослідження проводили в Передкарпатському регіоні України.

Ґрунт району дослідження – підзолистий. Загальна площа дослідного майданчика 63,0 м<sup>2</sup>. Схема експерименту включала: 8 варіантів

Проби ґрунту відбирали згідно методик.

Вміст валових і рухомих форм важких металів у ґрунті, а також вміст важких металів у коренях та надземній частині рослини досліджували за апробованими методиками [4, 5].

В отриманих результатах визначали середні показники.

Опрацювання результатів досліджень проводили з використанням методів математичної статистики за допомогою програми STATISTICA 6.0.

Коефіцієнти транслокації важких металів із ґрунту у надземну та кореневу частину рослини визначали за формулою 1 [16, 20].:

$$k_t = \frac{c_m^{plant}}{c_m^{soil}}, \quad (1)$$

Коефіцієнт переходу важких металів із коренів у надземну частину рослини розраховують за формулою 2 [17, 20].:

$$K_{\Pi} = \frac{C_{\text{надземна частина}}}{C_{\text{корінь}}}, \quad (2)$$

Індекс внутрішньо-тканинного забруднення рослин ( $I_{\text{ВТЗ}}$ ) – це відношення вмісту елемента у вегетативному органі або частині рослини до вмісту елемента у вегетативному органі або частині контрольних рослин, розраховували за формулою 6 [20]:

$$I_{\text{ВТЗ}} = \frac{E_x}{E_0}, \quad (3)$$

Інтегральний показник забруднення ґрунтового покриву розраховували за формулою 7 [11].

$$IS = 2 \sum_{n=2} \frac{c_i^1}{c_{\phi i}} + \sum_{n=1} \frac{c_i^2}{c_{\phi i}} \quad (4)$$

Дослідженнями визначені певні закономірності зміни вмісту окремих важких металів у ґрунті, коренях та вегетативній масі міскантуса під впливом застосування ОСВ, компостів на його основі та соломи зернових культур (рис. 1).



Рисунок 1. Вміст валових і рухомих форм важких металів, мг/кг ґрунту

*\*a – валова форма важких металів, \*\*b - рухома форма важких металів*

Внесення ОСВ по різному впливає на динаміку нагромадження валових і рухомих форм важких металів у дерново-підзолистому ґрунті. Застосування ОСВ у помірних нормах 20 – 40 т/га та компостів 20 – 30 т/га зумовлювало значне підвищення вмісту у ґрунті усіх досліджуваних важких металів. Однак, їх уміст був у межах гранично допустимих концентрацій. Найвища норма внесення (варіант 6) зумовлювала найвищі в умовах дослідження показники умісту валових і рухомих форм Рb, Со, тільки валових форм – Сd, У всіх випадках найвищі показники достовірно переважали показники інших варіантів.

Частка рухомих форм від валового вмісту окремих важких металів коливалася в порівняно широкому діапазоні значень – Рb, Сd,. Нами також відзначено певне зниження частки рухомих форм Сd з 59% у варіанті, де вносили тільки мінеральні добрива (варіант 3) до 42 – 46% у варіантах з внесенням ОСВ (варіанти 4, 5, 6). Причому збільшення норми внесення ОСВ зумовлювало зниження частки рухомих форм Сd у валовому їх умісті. Частка рухомих форм Со у ґрунті коливалася в межах 11,8 – 12,2% і практично не залежала від норми ОСВ і форми, у якій його вносили.

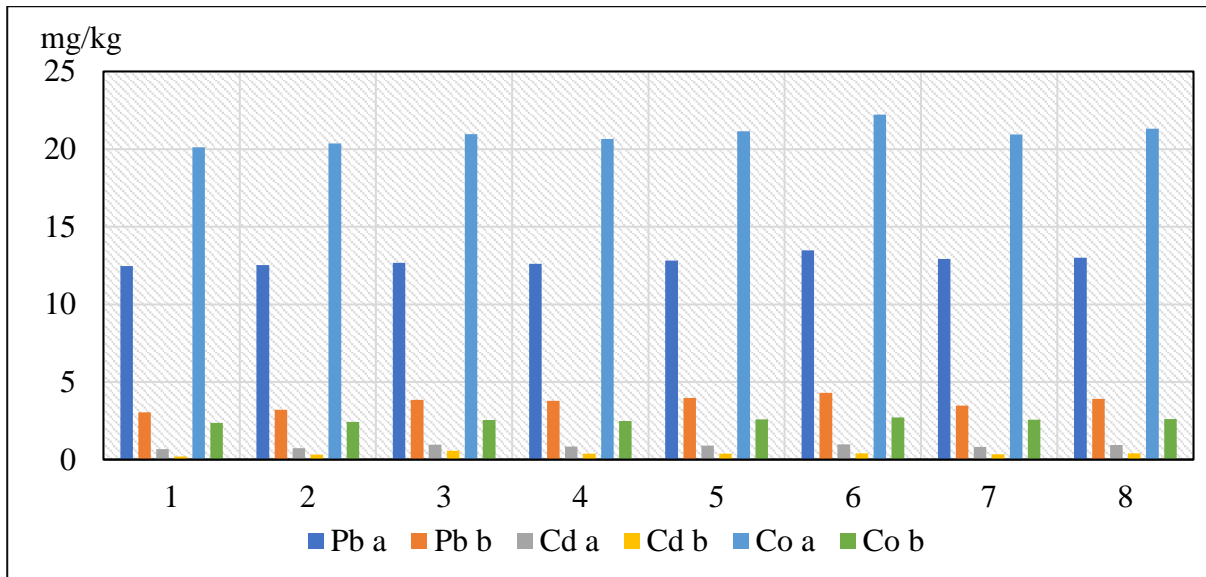
Таким чином, застосування ОСВ неоднозначно впливає на нагромадження валових і рухомих форм важких металів у ґрунті та їх доступність рослинам. Підвищення дози ОСВ до норми 40 т/га зумовлює найвищі показники в ґрунті валових форм Рb, Сd, Со, однак це зростання у 2,2 – 3,1 раза нижче гранично допустимих концентрацій.

Застосування ОСВ та зміна показників умісту валових і рухомих форм важких металів у ґрунті зумовлювали різні рівні нагромадження важких металів підземними органами (ризоматами) міскантуса (рис.2).

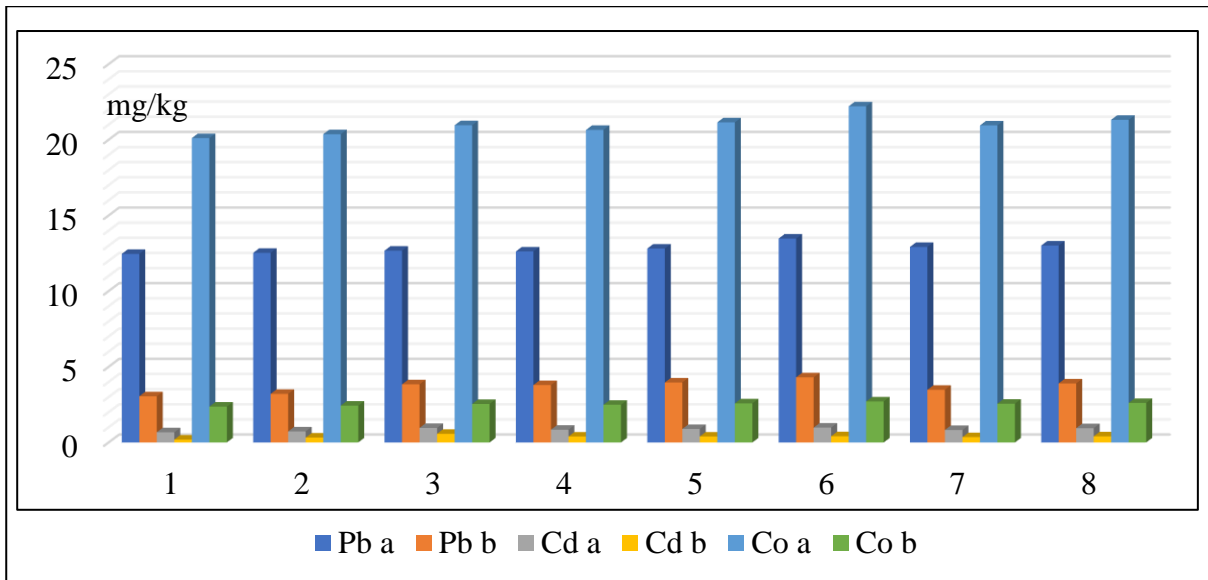

**Рисунок 2.** Вміст важких металів у вегетативній масі (a) та підземних органах рослини

\*a – вміст важких металів у вегетативній масі міскантуса,

\*\*b - вміст важких металів у ризомах міскантуса

Найвищі достовірні показники Pb, Cd, зафіксовані у варіанті (6), де вносили найвищу норму ОСВ – 40 т/га з компенсаційною дозою мінеральних добрив. Найвищі показники вмісту Co визначено у варіанті 8, де вносили компост (ОСВ + солома (3:1)) – 30 т/га + N<sub>30</sub>K<sub>55</sub>. Така тенденція вплинула на нагромадження важких металів у вегетативній масі міскантуса. Найвищі показники вмісту Pb, Cd, визначено у варіанті 6, де вносили найвищу норму ОСВ. Однак, для Cd, таке підвищення вмісту було недостовірним порівняно з варіантом, де вносили компост (ОСВ + солома (3:1)) – 30 т/га + N<sub>30</sub>K<sub>55</sub> (варіант 8). У цьому варіанті зафіксовано найвищі показники в досліді вмісту Co у вегетативній масі міскантуса.

Отже, залежно від нагромадження у ґрунті, вміст важких металів змінюється не тільки у підземних органах рослин міскантуса, але й у надземних його частинах.

Коефіцієнти транслокації відображають відношення концентрації важких металів у кореневій та вегетативній частині рослини до їх концентрації у ґрунті (табл. 1).

**Таблиця 1.** Коефіцієнти транслокації важких металів у системі «ґрунт – рослина» *Miscanthus giganteus* після внесення у ґрунт осаду стічних вод і компосту на його основі з соломою, середнє за 2018–2021 рр.

№ варіанта	Варіант	Pb	Cd	Co
1	Без добрив (контроль)	0,07	3,53	0,05
2	N <sub>60</sub> P <sub>60</sub> K <sub>60</sub>	0,09	3,67	0,06
3	N <sub>90</sub> P <sub>90</sub> K <sub>90</sub>	0,11	3,70	0,07

4	ОСВ – 20 т/га + N <sub>50</sub> P <sub>52</sub> K <sub>74</sub>	0,12	3,73	0,07
5	ОСВ – 30 т/га + N <sub>30</sub> P <sub>33</sub> K <sub>66</sub>	0,14	4,10	0,08
6	ОСВ – 40 т/га + N <sub>10</sub> P <sub>14</sub> K <sub>58</sub>	0,15	4,17	0,09
7	Компост (ОСВ + солома (3:1)) – 20 т/га + N <sub>50</sub> P <sub>16</sub> K <sub>67</sub>	0,11	3,57	0,08
8	Компост (ОСВ + солома (3:1)) – 30 т/га + N <sub>30</sub> K <sub>55</sub>	0,12	3.81	0,08

У варіантах 5, 6, де вносили підвищені норми ОСВ, показники транслокації Pb, Cd, Co, були найвищими у досліді, порівняно з іншими варіантами. У варіантах зі застосуванням компостів з ОСВ та соломою (варіанти 7 і 8) коефіцієнти транслокації знижувалися порівняно з варіантами внесення свіжого ОСВ. Загалом, коефіцієнти транслокації змінювалися у незначному діапазоні показників за варіантами досліді, але дещо змінювалися для окремих елементів і на порядок зростали для Cd. Транслокація важких металів у *Miscanthus giganteus* зростала у ряді: Co → Pb → Cd.

Для розуміння особливостей нагромадження важких металів у рослинах *Miscanthus giganteus* розраховані коефіцієнти їх переходу у системі «корінь – вегетативна маса» і коефіцієнти біологічного поглинання (рис. 3).

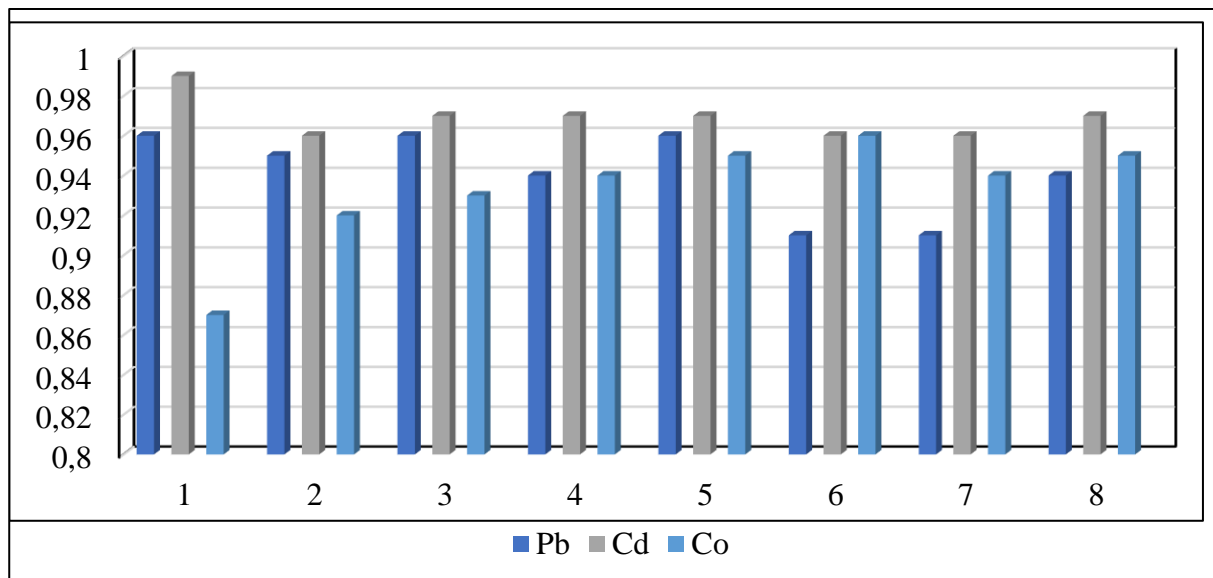

**Рисунок 3.** Коефіцієнти переходу важких металів у системі «корінь – вегетативна маса»

Розрахунок коефіцієнтів переходу у системі «корінь – вегетативна маса» *Miscanthus giganteus* вказує, що для всіх досліджуваних важких металів, справедливе твердження щодо нагромадження важких металів відбувається у підземних органах (ризом) рослин, оскільки для всіх металів і в усіх варіантах внесення добрив цей показник є меншим 1. Однак, ця тенденція не є чітко вираженою, оскільки значення коефіцієнтів коливаються в межах 0,9 і більше в усіх варіантах досліді, де вносили добрива. Зростання показників коефіцієнта

переходу важких металів у системі «корінь – вегетативна маса» від зростаючих норм внесення ОСВ в умовах досліді не встановлено.

Розраховані Індекси внутрішньо-тканинного забруднення важкими металами рослин (таблиця 6) вказують, що застосування ОСВ у найвищій нормі 40 т/га з відповідною нормою мінеральних добрив зумовлює найвищі значення цього показника для всіх елементів, крім Cd. Зростання Індексів внутрішньо-тканинного забруднення вегетативної маси рослин у варіанті з найвищою нормою внесення ОСВ (варіант 6) відзначено у ряді: Co→Pb→Cd.

**Таблиця 2.** Індекси внутрішньо-тканинного забруднення важкими металами вегетативної маси

№ варіанта	Варіант	Pb	Cd	Co
2	N <sub>60</sub> P <sub>60</sub> K <sub>60</sub>	1,39	1,76	1,19
3	N <sub>90</sub> P <sub>90</sub> K <sub>90</sub>	1,45	1,95	1,51
4	ОСВ – 20 т/га + N <sub>50</sub> P <sub>52</sub> K <sub>74</sub>	1,57	2,08	1,47
5	ОСВ – 30 т/га + N <sub>30</sub> P <sub>33</sub> K <sub>66</sub>	1,89	2,16	1,72
6	ОСВ – 40 т/га + N <sub>10</sub> P <sub>14</sub> K <sub>58</sub>	2,04	2,29	1,91
7	Компост (ОСВ + солома (3:1)) – 20 т/га + N <sub>50</sub> P <sub>16</sub> K <sub>67</sub>	1,83	2,38	2,06
8	Компост (ОСВ + солома (3:1)) – 30 т/га + N <sub>30</sub> K <sub>55</sub>	1,98	2,23	2,34

Мінімальні Індекси внутрішньо-тканинного забруднення відзначені у варіанті 2, де вносили знижені норми мінеральних добрив.

Інтегральний показник забруднення ґрунтового покриву (рисунок 4) відображає комплексну оцінку забруднення ґрунту важкими металами залежно від застосування різних норм і видів добрив порівняно з контрольним варіантом без внесення добрив.

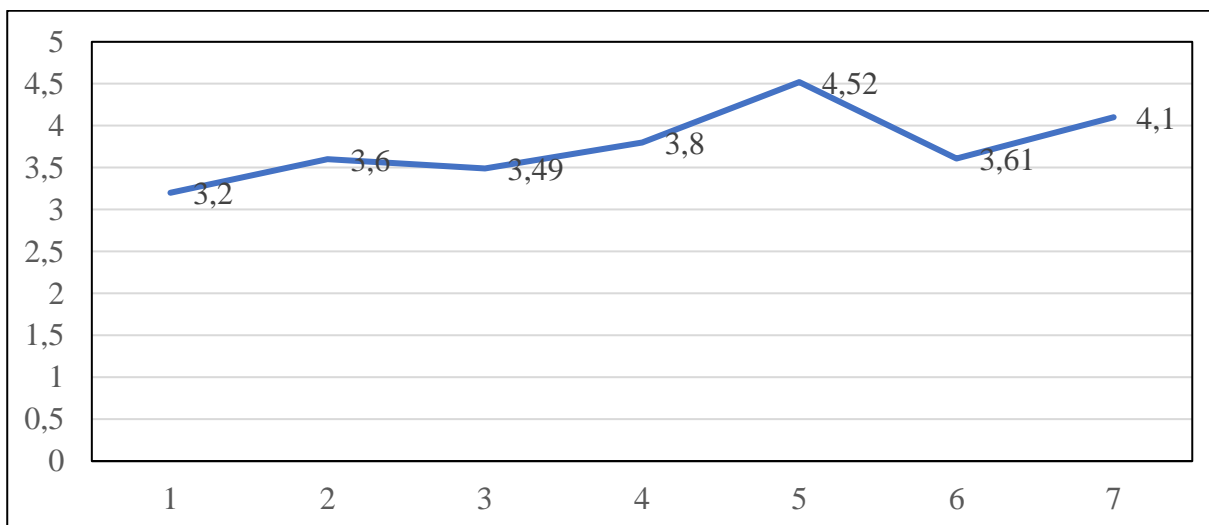

**Рисунок 4.** Інтегральний показник забруднення ґрунтового покриву за внесення осаду стічних вод і його компостів з соломою під *Miscanthus giganteus*.

З розрахунків видно, що в усіх варіантах, де вносили добрива у нормі з розрахунку  $N_{90}P_{90}K_{90}$  показник забруднення коливається в незначних межах 20 – 23, з тенденцією до підвищення у варіанті з найвищою нормою внесення ОСВ. У варіанті з внесенням нижчої норми мінеральних добрив  $N_{60}P_{60}K_{60}$  Інтегральний показник забруднення ґрунтового покриву становив 19.

### ВИСНОВКИ

Для ревіталізації деградованого ґрунтового покриву внаслідок воєнних дій в Україні можливе його часткове землевикористання з метою вирощування енергетичних культур, зокрема *Miscanthus giganteus*. Внесення під плантації цієї культури ОСВ як добрива у нормі 20 – 40 т/га та компостів зі соломою у співвідношенні 3 : 1 зумовлює певне підвищення у ґрунті вмісту валових і рухомих форм важких металів порівняно варіантом без внесення добрив. Коефіцієнти концентрації валових форм важких металів у підзолистому ґрунті за внесення найвищої норми осаду стічних вод під *Miscanthus giganteus* зростають у ряді:  $Co \rightarrow Pb \rightarrow Cd$ , а рухомих форм – у ряді:  $Co \rightarrow Pb \rightarrow Cd$ . Також внесення ОСВ сприяє транслокації важких металів у кореневих системах і надземних органах *Miscanthus giganteus* у ряді:  $Co \rightarrow Pb \rightarrow Cd$ , викликає певне підвищення внутрішньо-тканинного забруднення рослин переважною більшістю важких металів, крім Cd.

Однак такий вплив є несуттєвим, оскільки Інтегральний показник забруднення ґрунтового покриву у варіантах, де вносили різні види добрив у нормі еквівалентній  $N_{90}P_{90}K_{90}$ , коливається в незначних межах 3,2 – 4,1, з тенденцією до підвищення у варіанті з найвищою нормою внесення 40 т/га ОСВ та компенсаційною дозою мінеральних добрив.

### References

1. Antonkiewicz J., Kołodziej B., Bielińska E., Popławska A. (2019). The possibility of using sewage sludge for energy crop cultivation exemplified by reed canary grass and giant miscanthus. *Soil Science Annual*. 70. 21-33. 10.2478/ssa-2019-0003.
2. Ashraf S., Ali Q., Zahir Z. A., Asghar H. N. (2019). Phytoremediation: environmentally sustainable way for reclamation of heavy metal polluted soils. *Ecotox. Environ. Safe*. 174,714–727. 10.1016/j.ecoenv.2019.02.068
3. Baoling Duan, Qiang Feng. (2022). Risk Assessment and Potential Analysis of the Agricultural Use of Sewage Sludge in Central Shanxi Province. *International Journal of Environmental Research and Public Health*.1; 19(7):4236. doi: 10.3390/ijerph19074236.
4. Baveye Ph., Schnee L., Boivin P., Laba M., Radulovich R. (2020). Soil Organic Matter Research and Climate Change: Merely Re-storing Carbon Versus Restoring Soil Functions. *Frontiers in Environmental Science*. 10. Sec. Soil Processes. <https://doi.org/10.3389/fenvs.2020.579904>
5. Dubis B., Jankowski K. J., Załuski D., Sokólski M. (2020). The effect of sewage sludge fertilization on the biomass yield of giant miscanthus and the energy balance of the production process. *Energy*. Volume 206. 118189. <https://doi.org/10.1016/j.energy.2020.118189>.

6. Eid, E.M., Hussain, A.A., Taher, M.A. et al. (2020). Sewage Sludge Application Enhances the Growth of *Corchorus olitorius* Plants and Provides a Sustainable Practice for Nutrient Recirculation in Agricultural Soils. *Journal of Soil Science and Plant Nutrition*. 20, 149–159. <https://doi.org/10.1007/s42729-019-00113-z>
7. Farsang, A., Babcsányi, I., Ladányi, Z. et al. (2020). Evaluating the effects of sewage sludge compost applications on the microbial activity, the nutrient and heavy metal content of a Chernozem soil in a field survey. *Arab J Geosci* 13, 982 <https://doi.org/10.1007/s12517-020-06005-2>
8. Fonovyy vmist mikroelementiv u gruntakh Ukrainy. (2003). Za red. A.I. Fatyeyev, Y.V. Pashchenko. Kharkiv, 115 p.
9. Gubišová M., Horník M., Hřčková K., Gubiš J., Jakubcová A., Hudcovicová M., Ondreičková K. (2020). Sewage Sludge as a Soil Amendment for Growing Biomass Plant *Arundo donax* L. *Agronomy*, 10(5), 678; <https://doi.org/10.3390/agronomy10050678>
10. Hoffland E., Kuyper T., Comans R., Creamer R. (2020). Eco-functionality of organic matter in soils. *Plant and Soil*. Volume 455, P. 1–22.
11. Hryshko V. M., Piskova O. M. (2014). Peculiarities of accumulation of heavy metals from aerogenic industrial emissions in leaves of arboreal plants. *Introduktsiya roslyn*, 1(61), 93–100.
12. Hryshko V.M., Zubrovs'ka O.M. (2017). Vplyv vazhkykh metaliv na protsesy na protsesy peroksydnoho okysnennya ta sklad lipidnykh komponentiv poverhnevoho sharu kutykuly lystkiv derevnykh roslyn. *Fyziolohyya rasteny y henetyka*, 49(5).
13. Lopushniak V., Hrytsuliak H., Gamayunova V., Polutrenko M., Kotsyubynska Y. (2022 a). A Dynamics of Macro Elements Content in Eutric Podzoluvisols for Separation of Wastewater under Jerusalem Artichokes *Journal of Ecological Engineering*, 23(4), 33–42.
14. Lopushniak V., Hrytsuliak H., Kozova I., Jakubowski T., Kotsyubynska Y., Polutrenko M., Kozan N. (2022 b). Biological Absorption of Chemical Elements in Topinambur Plants by Separation of Wastewater in Podzol Soil *Journal of Ecological Engineering*, 23(9), 18–24.
15. Lopushniak V.I., Hrytsuliak H.M. (2021). The Models of the Heavy Metal Accumulation of the Multiple Grain Energy Cultures for Wasterwater Deposition on Oil-Polluted Degraded Soils. *Ecological Engineering & Environmental Technology*, 22(4), 1–13. <https://doi.org/10.12912/27197050/137873>
16. Masakazu Aoyama. Functional Roles of Soil Organic Matter. (2015). *Humic Substances Research*. Vol. 12. P. 21–28.
17. Postanova «Pro zatverdzhennya normatyviv hranychno dopustymykh kontsentratsiy nebezpechnykh rehovyn u gruntakh, a takozh pereliku takykh rehovyn. Normatyvy vid 15.12.2021 № 1325 KМУ. Kyiv.
18. Picariello E., Pucci L., Carotenuto M., Libralato G., Lofrano G., Baldantoni D. (2021). Compost and Sewage Sludge for the Improvement of Soil Chemical and

Biological Quality of Mediterranean Agroecosystems. *Sustainability*. 13(1), 26; <https://doi.org/10.3390/su13010026>

19. Rybalova O., Bryhada O., Sarapina M. (2020). Suchasni metody intehral'noyi otsinky zabrudnennya gruntiv khimichnymy rehovynamy. The 8-th International scientific and practical conference "Dynamics of the development of world science" (April 15–17, 2020). Vancouver, Canada. S. 764–771.

20. Usman Kh., Khan S., Ghulam S., Khan M., Khan N., Khan M., Khalil S. (2012). Sewage Sludge: An Important Biological Resource for Sustainable Agriculture and Its Environmental Implications. *American Journal of Plant Sciences* 03(12):1708-1721.



## **МОДЕЛЮВАННЯ МОРФОМЕТРИЧНИХ КАРТ ІЗ ЗАСТОСУВАННЯМ ЦИФРОВИХ ТЕХНОЛОГІЙ**

**Кравець О. Я.,**

к.т.н., доцент,  
доцент кафедри геодезії та землеустрою,

**Незамай Б. С.**

к.т.н., доцент,  
доцент кафедри прикладного програмування та обчислення,  
Івано-Франківський національний технічний університет нафти і газу

Предметом геоморфології є дослідження елементів рельєфу (схили, улоговини, вододіли), форми рельєфу (гори, долини, сідловини) і групи форм, які створюють природні геоморфологічні комплекси. За геоморфологічними картами досліджуються складові частини рельєфу.

Морфометрія має важливе значення для геоморфології. Морфометричні характеристики використовують в картографії, гідрології та інших прикладних науках. Вони надають числові дані про основні елементи рельєфу.

До морфометричних карт, які характеризують різні показники рельєфу, належать карти інтенсивності розчленування рельєфу, карти глибини розчленування рельєфу, карти крутизни схилів земної поверхні, карти віддаленості від вододілів, карти віддаленості від гідрографічної мережі, карти довжин схилів та інші.

Важливими для морфометричного аналізу території є карти крутизни схилів і карти ухилів гідрографічної мережі. За цими картами визначають райони аномальних ухилів рік. Ці дані використовуються для детального аналізу факторів, які впливають на повздовжній профіль ріки, включаючи такі, як неоднорідність літологічного складу порід, особливості гідрологічного режиму ріки, тектонічний фактор.

Морфологічні карти надають об'єктивну інформацію для вирішення практичних народногосподарських задач в гідрології, сільському господарстві, геології. За даними картами досліджуються ерозійні процеси, проектується гідромеліоративні заходи, вивчаються умови поверхневого стоку, розробляються методи прогнозування і розрахунків дощових паводків. Ці карти дають можливість досліджувати найновіші тектонічні рухи, інтенсивність геоморфологічних процесів, виявляти зсувонебезпечні райони.

Традиційно морфометричні і морфологічні карти складають за топографічними картами. Нові можливості в процесі складання морфометричних карт надає цифрова модель рельєфу. Вона описує поле рельєфу та похідні від нього поле ухилів і поле напрямків ухилів математичними методами, які дозволяють кількісно оцінити всі параметри рельєфу з необхідною точністю.

При цифровому моделюванні рельєф описується функцією поля висот і похідних від неї:

$$z = Z(x, y). \quad (1)$$

Диференціюючи формулу (1) одержимо ухили поверхні  $z$  по осях  $x$  і  $y$ :

$$i_x = \frac{\partial z}{\partial x}, \quad i_y = \frac{\partial z}{\partial y}. \quad (2)$$

Максимальне значення ухилу буде:

$$i_{\max} = \sqrt{i_x^2 + i_y^2} = \sqrt{\left(\frac{\partial z}{\partial x}\right)^2 + \left(\frac{\partial z}{\partial y}\right)^2}. \quad (3)$$

Напрямок лінії найбільшого схилу визначиться за формулою:

$$\alpha = \arctg\left(\frac{i_y}{i_x}\right) = \arctg\left(\frac{\partial z / \partial y}{\partial z / \partial x}\right), \quad (4)$$

де  $\alpha$  – кут між віссю  $y$  і напрямком найбільшого схилу.

Похідні  $\frac{\partial z}{\partial x}$  і  $\frac{\partial z}{\partial y}$  визначаються в кожній точці моделі за значеннями  $z$  в сусідніх точках.

Наведені вище формули описують первинне поле висот і вторинні поля ухилів і експозицій схилів. Ці аналітичні морфометричні поля рельєфу дозволяють вирішувати багато інженерних задач з високою точністю. Вони надають якісну кількісну інформацію про рельєф при використанні перших похідних вихідного поля висот.

Для більш детального аналізу кривизни топографічної поверхні визначають похідні вищого порядку (оператор Лапласа):

$$\nabla^2 z = \frac{\partial^2 z}{\partial x^2} + \frac{\partial^2 z}{\partial y^2} = \frac{z_e - 2z + z_w}{\Delta x^2} + \frac{z_n - 2z + z_s}{\Delta y^2}. \quad (5)$$

Планова кривизна  $K_{\Pi}$ , яка характеризує міру зміни експозиції схилу, визначається за формулою:

$$K_{\Pi} = \frac{\left(\frac{\partial^2 z}{\partial x^2}\right) \cdot \left(\frac{\partial z}{\partial y}\right)^2 - 2\left(\frac{\partial^2 z}{\partial x \partial y}\right) \cdot \left(\frac{\partial z}{\partial x}\right) \cdot \left(\frac{\partial z}{\partial y}\right) + \left(\frac{\partial^2 z}{\partial y^2}\right) \cdot \left(\frac{\partial z}{\partial x}\right)^2}{\left[\left(\frac{\partial z}{\partial x}\right)^2 + \left(\frac{\partial z}{\partial y}\right)^2\right]^{3/2}}. \quad (6)$$

Лінія, яка проходить по точках з нульовою кривизною, називається нульовою морфоізографою. Вона розмежовує дивергентні та конвергентні форми рельєфу.

Профільна кривизна  $K_H$ , яка характеризує міру зміни крутизни схилу визначається так:

$$K_H = \frac{\left(\frac{\partial^2 z}{\partial x^2}\right) \cdot \left(\frac{\partial z}{\partial x}\right)^2 + 2\left(\frac{\partial^2 z}{\partial x \partial y}\right) \cdot \left(\frac{\partial z}{\partial x}\right) \cdot \left(\frac{\partial z}{\partial y}\right) + \left(\frac{\partial^2 z}{\partial y^2}\right) \cdot \left(\frac{\partial z}{\partial y}\right)^2}{\left[\left(\frac{\partial z}{\partial x}\right)^2 + \left(\frac{\partial z}{\partial y}\right)^2\right] \cdot \left[1 + \left(\frac{\partial z}{\partial x}\right)^2 + \left(\frac{\partial z}{\partial y}\right)^2\right]^{\frac{3}{2}}}. \quad (7)$$

Карти профільної кривизни визначають напрям схилу з найбільшою крутістю та швидкістю стікання водного потоку. Ці карти також розділяють дивергентні та конвергентні форми рельєфу.

За наведеними формулами було побудовано карти крутизни та експозиції схилів, а також карти пластики рельєфу, карти інтенсивності розчленування рельєфу, карти глибини розчленування рельєфу, карти віддаленості від вододілів, карти віддаленості від гідрографічної мережі, карти довжин схилів та інші морфометричні карти.

Виконані дослідження показують, що цифрове моделювання дозволяє одержати об'єктивну кількісну інформацію про рельєф і виконати його класифікацію. Розроблені карти можуть бути джерелом більш повних даних про геоморфологічні умови зсувонебезпечних районів та місць можливого поширення ерозійних процесів, що дозволить прогнозувати та вчасно запобігати, таким негативним явищам [1, с. 96].

### Список літератури

1. Кравець О. Я., Незамай Б. С., Михайлів В. І. (2022). Геоморфологічне моделювання для визначення морфодинамічних змін рельєфу з використанням геоінформаційних технологій. *Методи та прилади контролю якості*. 2022. №1 (48). С. 88-97. [https://doi.org/10.31471/1993-9981-2022-1\(48\)-88-96](https://doi.org/10.31471/1993-9981-2022-1(48)-88-96)

# ДОСЛІДЖЕННЯ ВПЛИВУ СКЛАДУ ЕЛЕКТРОДНОГО ПОКРИТТЯ НА ЯКІСТЬ МОНТАЖНИХ СТИКІВ ТРУБОПРОВОДІВ

**Полянський Павло Миколайович**

кандидат економічних наук, доцент

**Кочерженко Максим Віталійович**

Здобувач вищої освіти, II курс  
Миколаївський національний аграрний університет  
м. Миколаїв, Україна

**Анотація:** в роботі досліджено вплив газошлакоутворюючої системи та хімічного складу електродного покриття на стабільне горіння зварної дуги, на провар кореня стику, на фізико-механічні властивості зварного шва та зроблені висновки, що для отримання якісного зварного шва необхідно використовувати невелику кількість  $\text{CaF}_2$ , що дозволяє проводити зварювання у в різних просторових положеннях.

**Ключові слова:** електрод, покриття, шлак, дуга, система, зварний шов.

Необхідна надійність, достатня міцність і тріщиностійкість монтажних стиків, а, отже, трубопроводу в цілому, залежить від якості кореневих швів. У цьому дуже важливо формування «зворотного валика», тобто посилення шва, особливо при зварюванні в стельовому положенні, так як у разі провисання кореневого шва потрібне його підварювання зсередини труби. Крім того, при спорудженні та ремонті трубопроводів доцільно застосовувати для перших двох шарів шва більш «м'які» електроди з основним покриттям, ніж для шарів, що заповнюють. Застосування таких електродів з меншою границею міцності на розтяг та великим відносним видовженням наплавленого металу дозволяє отримувати корінь шва, менш схильний до крихких руйнувань та утворення тріщин. Це важливо з двох причин. По-перше, основні монтажні операції проводяться в момент, коли стики зварені кореневим або кореневим і другим шаром шва. Такі операції можуть створювати значні напруження в цих шарах і важливо, щоб у цей момент була забезпечена достатня технологічна міцність шва. По-друге, наявність «м'якого» кореня шва зменшує шкідливий вплив дефектів, що часто виникають у кореневому шарі шва, як концентраторів, що сприяють появі тріщини у процесі експлуатації трубопроводів.

Дослідження показали, що для формування «зворотного валика» при зварюванні труб у різних просторових положеннях, зокрема в стельовому, необхідно виконання двох умов: створення потужного газового потоку, що забезпечує подрібнення крапель і перенесення їх у зварювальну ванну; отримання шлаку, який добре змочує кромки стику і підтягує до нього рідкий метал, що особливо важливо при зварюванні в стельовому положенні. Відомо,

що в балансі сил, що діють на краплю при плавленні покритих електродів, аеродинамічна сила становить 70-80 % сил, що сприяють подрібненню та перенесенню крапель металу.

Якість зварних з'єднань при використанні електродів з основним покриттям багато в чому залежить від характеру перенесення розплавленого металу і стабільності горіння дуги. У свою чергу, характер перенесення розплавленого металу, стабільність горіння дуги та інші показники зварювально-технологічних властивостей електродів основного виду (розбризування металу, відокремлення шлакової кірки та ін.) визначаються, головним чином, типом газшлакоутворюючої системою електродного покриття, вмістом і співвідношенням в ньому основних компонентів - мармуру і фториду кальцію. Тому при розробці електродів універсального призначення необхідно приділяти особливу увагу.

Газшлакоутворююча система і склад покриття електрода крім необхідної металургійної обробки наплавленого металу, повинні забезпечувати також і високі зварювально-технологічні характеристики електродів: дрібнокапельне перенесення електродного металу і хороші стабілізуючі властивості покриття при зварюванні в різних просторових положеннях шва. До того ж при цьому повинна забезпечуватися можливість легкого маніпулювання електродами у важких для виконання положеннях шва, здатність перекривати широкі зазори та ін.

Вказаним вимогам значною мірою задовольняє область газшлакоутворюючої системи  $\text{CaO-CaF}_2\text{-SiO}_2\text{-TiO}_2$  з переважною кількістю  $\text{CaCO}_3$  у покритті.

Аналіз шлакових систем вітчизняних та зарубіжних марок електродів, отриманих хімічним та рентгеноспектральним способами, показує, що в системі  $\text{CaO-CaF}_2\text{-SiO}_2\text{-TiO}_2$  існує три області «оптимальної якості» (кожна точка відповідає ретельно відпрацьованому складу покриття). Ці ж дані можуть бути представлені в простішій формі, рівний:

$$K_{\text{осн}} = \frac{\sum \text{основні оксиди}}{\sum \text{кислотні оксиди}} = \frac{\text{CaO} + \text{MgO} + \text{Na}_2\text{O} + \text{K}_2\text{O} + 1/2(\text{MnO} + \text{FeO})}{\text{SiO}_2 + 1/2(\text{Al}_2\text{O}_3 + \text{TiO}_2 + \text{ZrO}_2)}$$

де  $K_{\text{осн}}$  - коефіцієнт основи шлаку.



Рис. 1. Діаграма стану шлакової системи  $\text{CaO-CaF}_2\text{-SiO}_2\text{-TiO}_2$  та області «оптимальної якості»: • - закордонні електроди, о – вітчизняні електроди.

Наведені на рис. 2 дані наочно вказують на те, що незважаючи на значні відмінності у складах електродів, розроблених у різний час та різними авторами, існує кореляція типу  $a_{\text{Kосн}}=f(\text{CaF}_2)$ , а також три «характеристики якості». Це, мабуть означає, що задавшись деяким значенням  $\text{CaF}_2$  (наприклад, 25%) для отримання оптимальних властивостей шлаку необхідно вибрати інші компоненти, виходячи з одержуваного коефіцієнта основності  $K_{\text{осн}}$  (1,1 або 1,75).

Як ми припускаємо, наявність подібних «характеристик якості» пов'язана із існуванням відповідних областей плавності, проте це питання потребує додаткових досліджень.

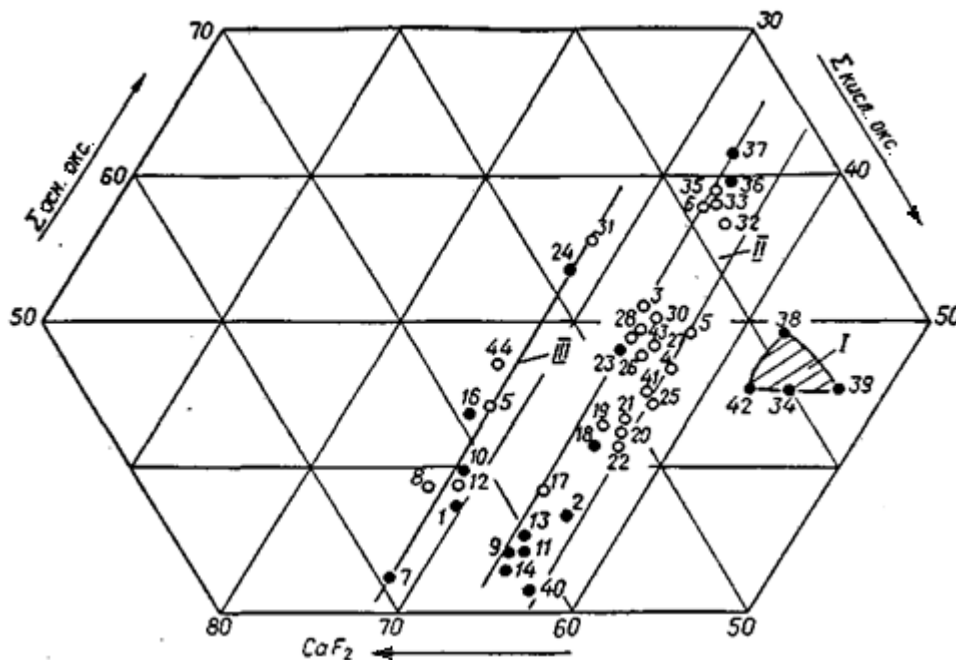

Рис. 2. Взаємозв'язок між кількістю  $\text{CaF}_2$  у покритті та основи шлаку: • - закордонні електроди, о – вітчизняні електроди.

Випробування електродів, а також досвід їх застосування показує, що для розробки універсального електрода основного виду з високими зварювально-технологічними властивостями слід керуватися середньою характеристикою (область II на рис. 1 і 2). Зсув у бік малих кількостей  $\text{CaF}_2$  (область I) дозволяє отримати шлаки зі спеціальними фізико-технологічними властивостями (для зварювання у вертикальному та стельовому положеннях швів).

Отже, щоб сформувати потужний газовий потік, здатний переносити краплі розплавленого металу, долаючи силу тяжкості і забезпечує необхідний провар кромок стику, потрібен високий вміст мармуру, при розкладанні якого утворюється велика кількість  $\text{CO}_2$ .

#### Список літератури

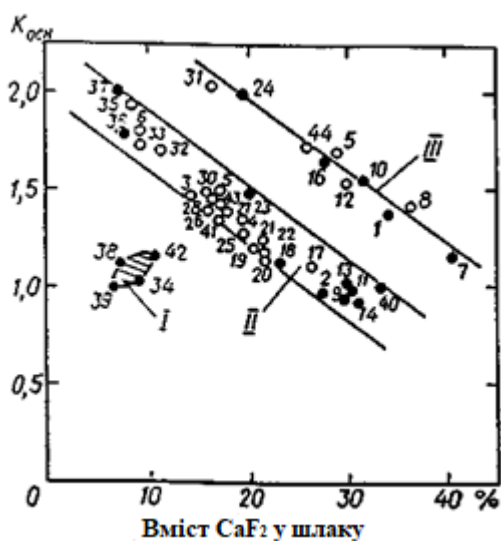
1. Вінніков Ю.В. Л., Галінська Т.А. Макаренко, Ю. В. та ін. Корозійномеханічні властивості сталевих і залізобетонних конструкцій каналізаційних систем. Київ: НУБіП. 2022 р.

2. Власов А. Ф. Применение экзотермических смесей при ручной дуговой сварке и электрошлаковых процессах / А. Ф. Власов, Н. А. Макаренко, А. М. Куций // Сварочное производство. - 2016. - № 8. - с. 7-14.

3. Декларац. пат. 28184 А Україна, МКИ 6 В 23 К 35/36. Склад електродного покриття / Г.В. Рюмін, Г.М. Мартиненко, В.В. Рюмін, Ю.Л. Левицький, О.І. Тарасенко, Г.А. Худяков, В.М. Бучко, М.П. Левченко, О.В. Соценко, Ю.О. Восковець ; ХДАДТУ. - N 95052202 ; заявл. 04.05.1995 ; опубл. 16.10.2000, Бюл. N 5-II.- 6 с.

4. Макаренко В., Білик С., Хомуцька Т., Аргатенко Т., Макаренко Ю., Панченко О. Підвищення спротиву корозійно-механічному руйнуванню зварних оболонкових ємностей водонапірних башт // Проблеми водопостачання, водовідведення та гідравліки, 2022. 39. С. 33-43.

5. Технологія конструкційних матеріалів. / Частина перша. Конструкційні матеріали: властивості, класифікація, виробництво. Навчальний посібник. – Вінниця: УНІВЕРСУМ-Вінниця, 2005.

6. Электрошлаковый металл: под ред. Б.Е.Патона, Б.И.Медовра. – К.: Наукова думка, 1981. – 680 с.

## **ПРОГНОЗУВАННЯ РОЗВИТКУ ЗРАЗКІВ ОЗБРОЄННЯ ТА ВІЙСЬКОВОЇ ТЕХНІКИ НА ОСНОВІ ПАТЕНТНИХ ДОСЛІДЖЕНЬ**

**Бугера Михайло Григорович,**

кандидат технічних наук,  
старший науковий співробітник науково-організаційного відділу Центрального  
науково-дослідного інституту озброєння і військової техніки Збройних Сил  
України, Україна

**Баранов Юрій Миколайович,**

кандидат технічних наук, доцент,  
професор кафедри інженерної техніки Національна академія Сухопутних військ  
імені гетьмана Петра Сагайдачного, Україна

**Рудий Андрій Володимирович,**

кандидат технічних наук,  
старший викладач кафедри бронетанкової техніки Національна академія  
Сухопутних військ імені гетьмана Петра Сагайдачного, Україна

Прогнозування перспективних зразків озброєння і військової техніки (ОВТ) – це актуальне завдання під час виконання науково-дослідних (дослідно-конструкторських) робіт (НДР/ДКР). Повторення або копіювання кращих зразків ОВТ провідних країн світу українськими виробниками призведе до тимчасового покращення зразків (елементів) військової техніки, але не вирішить питання в цілому. Тактико-технічні завдання (ТТЗ) на розробку високотехнологічних систем для українських виробників повинні створюватись на базі системного підходу, розробнику необхідно усвідомлювати, що тільки та розробка передова, яка має технічні рішення на рівні винаходів, і мати захист прав інтелектуальної власності.

Використовувати патентні дослідження як інформаційну систему при прогнозуванні розвитку зразків ОВТ необхідно та доцільно для всіх типів прогнозів:

короткострокового – шляхом визначення діючих патентів та віддання переваги винаходам, які впроваджені у виробництво;

середньострокового – шляхом розгляду нових патентів на винаходи, які можуть бути впроваджені при виробництві зразків зброї;

довгострокового – шляхом визначення патентів, що можуть бути підтримані при виробництві.

Пропонується проводити патентні дослідження для кожного з етапів розроблення та виготовлення (модернізації) зразків ОВТ. Це дозволить, перш за все, обґрунтовувати обрані технічні рішення, проводити порівняльну оцінку,



висувати технічні вимоги та визначити особливості функціонування зразків ОВТ та їх окремих елементів.

Такий підхід дозволить вирішити завдання з розробки та обґрунтування технічних рішень нових або модернізації існуючих зразків ОВТ з урахуванням вітчизняного і зарубіжного досвіду.

Надання вихідних даних для розробки ТТЗ (ТЗ) на НДР (ДКР) ініціюються проведенням досліджень стосовно визначеної проблеми щодо розроблення та виготовлення (модернізації) зразків ОВТ, що включають теоретичні, експериментальні, патентні, економічні, маркетингові дослідження. Треба зазначити – ТТЗ (ТЗ) на виконання НДР (ДКР) розробляється на основі наукового прогнозування та перспектив подальшого розвитку ОВТ, результатів виконання попередніх досліджень і експериментальних робіт, аналізу патентної, науково-технічної документації, інформаційних матеріалів щодо новітніх досягнень вітчизняної та зарубіжної науки і техніки.

Актуальність тези полягає в оцінці перспективності та подальшого прогнозування розвитку і доцільності ДКР зі створення нових (модернізації існуючих) зразків ОВТ та/або окремі елементи (складові частини).

Після проведення патентного пошуку та аналізу патентної, науково-технічної документації, інформаційних матеріалів розробок на прикладі захисних пристроїв динамічного типу (ЗПДТ) у технічній літературі, були виявлені такі основні проблеми:

- а) оцінка інтенсивності розробок ЗПДТ;
- б) виявлення порівняльних тенденцій розвитку ЗПДТ по країнам;
- в) порівняльна оцінка перспективності розробок ЗПДТ по різним видами захисту та наповнення, формами, матеріалами ... ;
- г) визначення найбільш перспективних напрямів розробок ЗПДТ для бойових броньованих машин (ББМ) за окремими складовими частинами.

При складанні патентного опису автор технічної ідеї не передбачає можливості використання його для вибору будь-якої альтернатив. Патенти неоднорідні за якістю і кількістю що міститься в них інформації. Крім того, деякі патенти (зонтичні, паперові і такі інші) виходять підприємствами (установами) не в розрахунок на впровадження, а з метою перешкодити аналогічним.

Права власності на винахід що засвідчуються патентом, і видаються щорічно в галузі динамічного захисту, залежить не тільки від рівня творчої активності винахідників, але ще від безліч факторів, у тому числі військових конфліктів в країнах де вони проходять і т.п.

Таким чином наявність зв'язку між прискореним зростанням патентів і економічно вигідним вкладенням у виробництво дозволяє припустити, що зростання патентування в певному технічному напрямі відбудеться через деякий проміжок часу (часовий лаг) аналогічне зростання виробництва продукту або виробу, що реалізує це технічне спрямування. Відрізок часу від виникнення виробу до комерційного успіху (період впровадження) називають тимчасовим лагом.

Scientific publications

**MATERIALS**

The X International Scientific and Practical Conference  
«Innovative ways of learning development»

Varna, Bulgaria. 281 p.

(March 13 – 15, 2023)