



EUROPEAN CONFERENCE

Conference Proceedings



III International Science Conference
«The most difficult problems of youth
and ways to solve them»

January 20-22, 2025

Krakow, Poland

THE MOST DIFFICULT PROBLEMS OF YOUTH AND WAYS TO SOLVE THEM

Abstracts of III International Scientific and Practical Conference

Krakow, Poland
(January 20-22, 2025)

UDC 01.1

ISBN – 9-789-40377-571-5

The III International scientific and practical conference «The most difficult problems of youth and ways to solve them», January 20-22, 2025, Krakow, Poland. 289 p.

Text Copyright © 2025 by the European Conference (<https://eu-conf.com/>).

Illustrations © 2025 by the European Conference.

Cover design: European Conference (<https://eu-conf.com/>).

© Cover art: European Conference (<https://eu-conf.com/>).

© All rights reserved.

No part of this publication may be reproduced, distributed, or transmitted, in any form or by any means, or stored in a data base or retrieval system, without the prior written permission of the publisher. The content and reliability of the articles are the responsibility of the authors. When using and borrowing materials reference to the publication is required. Collection of scientific articles published is the scientific and practical publication, which contains scientific articles of students, graduate students, Candidates and Doctors of Sciences, research workers and practitioners from Europe, Ukraine and from neighboring countries and beyond. The articles contain the study, reflecting the processes and changes in the structure of modern science. The collection of scientific articles is for students, postgraduate students, doctoral candidates, teachers, researchers, practitioners and people interested in the trends of modern science development.

The recommended citation for this publication is: Honcharov A.V., Honcharov M.V., Proskurina I.V. Some approaches to the essence of the concept of social protection. Abstracts of III International Scientific and Practical Conference. Krakow, Poland. Pp. 88-90.

URL: <https://eu-conf.com/en/events/the-most-difficult-problems-of-youth-and-ways-to-solve-them/>

TABLE OF CONTENTS

ADVERTISING		
1.	Григораш С.М., Фіголь С.В. СТОРИТЕЛІНГ ЯК КОМУНІКАТИВНА ТЕХНОЛОГІЯ РЕКЛАМУВАННЯ	11
AGRICULTURAL SCIENCES		
2.	Налобіна О.О., Шимко А.В. ПРОБЛЕМИ ТА НАПРЯМКИ РОЗВИТКУ ТВАРИННИЦТВА В УКРАЇНІ	16
3.	Косарчук О. В., Лазарєв М. М., Гнедко А. М. ЗАБРУДНЕННЯ 137CS МОЛОКА В ОПГ НАСЕЛЕНИХ ПУНКТИВ РІВНЕНСЬКОЇ ТА ЖИТОМИРСЬКОЇ ОБЛАСТЕЙ НА СУЧАСНОМУ ЕТАПІ	20
ART HISTORY		
4.	Кудлай В.Ю. ГЕНЕРАТИВНЕ МИСТЕЦТВО ЯК ЗАСІБ ПРИВЕРНЕННЯ УВАГИ ДО ЕКОЛОГІЧНИХ ПРОБЛЕМ	24
5.	Шеретюк Р.М. МАНІФЕСТАЦІЯ ЄВРОПЕЙСЬКОЇ ІДЕНТИЧНОСТІ В СУЧАСНОМУ ВУЛИЧНОМУ МИСТЕЦТВІ ПОЛЬЩІ Й УКРАЇНИ	28
BIOLOGY		
6.	Отченашко В., Сорокун А. ОПТИМІЗАЦІЯ РІВНІВ ВАЛІНУ В РАЦІОНІ БРОЙЛЕРІВ	32
CULTUROLOGY		
7.	Tarasenko G. KULTURA JAK SPECYFICZNA FORMA ZWIĄZKU CZŁOWIEKA Z PRZYRODĄ ORAZ JEDNOŚCI Z NIĄ	35
8.	Павлюченко М. МУЗИЧНІ ШЛЯХИ ПАВЛА ТИЧИНИ	40
ECONOMY		
9.	Ткаченко І.С. КІЛЬКІСНО ЯКІСНА ОЦІНКА СТРУКТУРНИХ ОЗНАК ОБ'ЄКТУ	47

10.	Бондаренко Н.М., Новіков О.О. ОБЛІК ВИТРАТ ДІЯЛЬНОСТІ ПІДПРИЄМСТВА	51
11.	Борисова С.Є., Крук О.М. ФЕНОМЕН СПЕКУЛЯТИВНОГО ВІРУСУ: МАНІПУЛЯЦІЇ, КРИЗОВІ НАСЛІДКИ ТА РИНКОВА НЕСТАБІЛЬНІСТЬ	55
12.	Будько О.В., Лобашова А.Д. ОСОБЛИВОСТІ ФОРМУВАННЯ ЗВІТУ ПРО РУХ ГРОШОВИХ КОШТІВ НА ПІДПРИЄМСТВІ	60
13.	Дерманська Л.В., Кульчицька Н.Є. ФІСКАЛЬНІ РИЗИКИ ПРИ ЗДІЙСНЕННІ МИТНОГО ОПОДАТКУВАННЯ	64
14.	Домбровська Л.В. ДОТРИМАННЯ НОРМ ЕКОЛОГІЧНОЇ ЕТИКИ ЯК ЧИННИК СТАЛОГО РОЗВИТКУ	66
15.	Kundeus O., Zarudna N. DORADZTWO PODATKOWE DLA MAŁYCH FIRM: KONIECZNOŚĆ CZY FANTAZJA?	69
16.	Тройнікова О.М., Лоза І.А., Черноус В.В. УПРАВЛІННЯ ВИТРАТАМИ, ЯК ФАКТОР ПІДВИЩЕННЯ ПРИБУТКОВОСТІ ПІДПРИЄМСТВА	72
HISTORY		
17.	Позднякова І.С. ДО ІСТОРІЇ ЗАСНУВАННЯ ЗАВОДУ "ЕЛЬВОРТИ"	74
18.	Стецик Ю.О. НАГУЄВИЦЬКА ПАРАФІЯ У ЗВІТАХ ОТЦЯ-ПАРОХА МИХАЙЛА ЄДНАКА (30-ТІ РОКИ ХХ СТ.)	78
JURISPRUDENCE		
19.	Костюченко Я. М. ЕКОНОМІЧНА ДИПЛОМАТІЯ УКРАЇНИ: РОЛЬ ВЕЛИКОБРИТАНІЇ У ФОРМУВАННІ НОВОЇ МОДЕЛІ ПАРТНЕРСТВА	84
20.	Honcharov A.V., Honcharov M.V., Proskurina I.V. SOME APPROACHES TO THE ESSENCE OF THE CONCEPT OF SOCIAL PROTECTION	88

21.	Баймуратов М.О., Кофман Б.Я., Бобровник Д.О. РОЛЬ І ЗНАЧЕННЯ ФЕНОМЕНУ ІДЕНТИЧНОСТІ У СТАНОВЛЕННІ МІСЦЕВОГО САМОВРЯДУВАННЯ ТА ФОРМУВАННІ ЛОКАЛЬНОЇ ТЕРИТОРІАЛЬНОЇ ЛЮДСЬКОЇ СПІЛЬНОТИ (ГРОМАДИ)	91
22.	Вереша Р.В. КОНЦЕПТУАЛЬНІ ЗАСАДИ ПРАВОВИХ АКТИВ ОРГАНІВ СУДОВОЇ ВЛАДИ	99
23.	Осіпова Я.С., Бухтіярова І.Г. СКАСУВАННЯ ІНСТИТУТУ НАРАДЧОЇ КІМНАТИ В АДМІНІСТРАТИВНОМУ СУДОЧИНСТВІ: АДМІНІСТРАТИВНО-ПРАВОВИЙ АСПЕКТ	102
MANAGEMENT, MARKETING		
24.	Бивших І.В. КЛЮЧОВІ ХАРАКТЕРИСТИКИ БІЗНЕС-МОДЕЛЕЙ В СИСТЕМІ ІНТЕГРОВАНОГО РОЗВИТКУ ПІДПРИЄМСТВ	106
25.	Кушаков Р.О. КОНКУРЕНТНІ СТРАТЕГІЇ БАНКІВСЬКОГО МАРКЕТИНГУ: ІНСТРУМЕНТИ, ПІДХОДИ ТА ВИКЛИКИ	111
26.	Пашняк Є.В. ОЦІНКА СЕРЕДОВИЩА ТА РИЗИКІВ ФУНКЦІОНУВАННЯ ПРОЄКТНО-ОРІЄНТОВАНОГО БІЗНЕСУ В УКРАЇНІ	115
MEDICINE		
27.	Serheta I.V., Drezhenkova I.L., Khrychikov D.O. HIGHER EDUCATION INSTITUTIONS: LEADING DIRECTIONS OF ITS EVALUATION AND OPTIMIZATION	120
28.	Цико О.В., Коротенко В.О., Келюх Ю.О. ОБІЗНАНІСТЬ НАСЕЛЕННЯ УКРАЇНИ ПРО КЛІЩОВИЙ ЕНЦЕФАЛІТ	122
PEDAGOGY		
29.	Harotchenko D., Shakotko V. USE OF AI BY TEACHERS AND STUDENTS	124

30.	Horzhui D. USING MOBILE GAMES IN TEACHING ENGLISH AS A FOREIGN LANGUAGE TO STUDENTS OF MEDICAL COLLEGES	129
31.	Голосна Д.Д., Лихолат Ю.В., Кофан І.М. ВИКОРИСТАННЯ ЦИФРОВИХ ПЛАТФОРМ ДЛЯ ВИКЛАДАННЯ КУРСУ "ОСНОВИ ЗДОРОВ'Я" У ЗАКЛАДАХ СЕРЕДНЬОЇ ОСВІТИ: ПЕРЕВАГИ ТА ВИКЛИКИ	136
32.	Желуденко А.В. ПРОБЛЕМА ФОРМУВАННЯ ПІЗНАВАЛЬНИХ ІНТЕРЕСІВ МОЛОДШИХ ШКОЛЯРІВ У ПСИХОЛОГО-ПЕДАГОГІЧНІЙ ЛІТЕРАТУРІ	140
33.	Кондратенко Ю.І., Крижко В.В. ВИСОКІ ПРИКМЕТИ ТА СПРОМОЖНОСТІ ОСВІТНЬОГО ПРОВІДНИКА В КОНЦЕПЦІЯХ КУЛЬТУРНОГО ТА ЛЮДСЬКОГО КАПІТАЛУ Л. ХАРРІСОНА – Т.ШУЛЬЦА	143
34.	Корнева Н.М., Богданова О.Н., Дюбченко М.Є. "ПОЛЯРИЗАЦІЯ СВІТЛА. ЗАКОН МАЛЮСА. ОБЕРТАННЯ ПЛОЩИНИ ПОЛЯРИЗАЦІЇ ПРИ ПРИХОДЖЕННІ СВІТЛА В ОПТИЧНО АКТИВНИХ РЕЧОВИНАХ"	149
35.	Костюк І.В. СТВОРЕННЯ СИТУАЦІЇ УСПІХУ ДЛЯ СТУДЕНТІВ У ПРОЦЕСІ НАВЧАННЯ: МАЙСТЕРНІСТЬ ПЕДАГОГА	153
36.	Лопатюк Н.І. ПСИХОЛОГІЧНІ ОСОБЛИВОСТІ НАВЧАННЯ ГРАМАТИКИ АНГЛІЙСЬКОЇ МОВИ	160
37.	Хорошев О.М. ДЕЯКІ АКТУАЛЬНІ ПРОБЛЕМИ РОЗВИТКУ СУЧАСНОЇ ВИЩОЇ ОСВІТИ	163
38.	Черняк С.Г. МУЗЕЙНА ПЕДАГОГІКА: ПОСТАНОВКА ПРОБЛЕМИ	166
39.	Шелестова Л.В. ФУНКЦІЇ ПЕДАГОГІЧНИХ ТЕХНОЛОГІЙ У СУЧАСНІЙ ПРОФІЛЬНІЙ СЕРЕДНІЙ ОСВІТІ	170

PHARMACEUTICS		
40.	Шилова К.О. ПЕРСПЕКТИВИ ВИКОРИСТАННЯ АНТИБІОТИКІВ У ПОЄДНАННІ З ПРОБІОТИКАМИ	174
PHILOLOGY		
41.	Todjihodjaev M., Rakhimova M. DEVELOPING INTERCULTURAL COMPETENCE IN TEACHING GERMAN AS A FOREIGN LANGUAGE	177
42.	Sikaliuk A. VOCABULARY AND PHRASEOLOGY OF TERMINOLOGICAL FIELD "INTERNATIONAL TOURISM"	180
43.	Usmonov Temur Shokir ogli INVESTIGATION OF THE LINGUISTIC VARIETIES OF TRIBE LANGUAGES	183
44.	Крицька А. ГЕНДЕРНІ СТЕРЕОТИПИ В ПРОФЕСІЇ ВЕТЕРИНАРА: ВИКЛИКИ ТА МОЖЛИВОСТІ	187
45.	Вітяк Ю.М. ПРИСВЯТА ЯК ЕЛЕМЕНТ ІНСТИТУЦІЙНОГО ФРЕЙМІНГУ ПОВІСТІ "СНІДАНОК У ТІФФАНІ" ТРУМЕНА КАПОТЕ	190
46.	Хоміцький Н.Ю. КАТЕГОРІЯ ОЦІННОСТІ В СУЧАСНІЙ ЛІНГВІСТИЦІ	193
PHILOSOPHY		
47.	Rahmonov A. R. EDUCATION OF YOUTH IN THE SPIRIT OF MILITARY PATRIOTISM IN THE "NEW UZBEKISTAN": SOCIAL AND PHILOSOPHICAL ANALYSIS	195
48.	Shamsutdynova-Lebedyuk T., Lebedyuk Y. ECCLESIASTICAL AND THEOLOGICAL FOUNDATIONS OF EARLY UKRAINIAN CATHOLICISM IN 11TH-12TH CENTURIES	201

49.	Shtanko V., Shcherban I. MODELING THE PROCESS OF MICROWAVE NANODIAGNOSTICS AS A SCIENTIFIC PROCESS OF COGNITION	206
50.	Дядюк К.О. ОНТОЛОГІЧНИЙ АСПЕКТ ПРОБЛЕМИ СВОБОДИ У ФІЛОСОФІЇ РОМАНА ІНГАРДЕНА	209
PHYSICAL AND MATHEMATICAL SCIENCES		
51.	Kogut O., Nosatiuk S., Ostryzhnyi Y. MEASURING THE COMPLEX PERMITTIVITY OF ICE IN KA-WAVEBAND BY RESONATOR TECHNIQUE	212
PSYCHOLOGY		
52.	Khudaybergenov N. B. PSYCHOLOGICAL CHARACTERISTICS OF A CRIMINAL	218
53.	Kompanowycz M.S. SUPERWIZJA JAKO METODA ZACHOWANIA ZDROWIA PSYCHICZNEGO PSYCHOLOGÓW PRACUJĄCYCH Z WYZWANIAMИ STRESOGENNYMI	227
54.	Берегова Н.П., Шеремет А.М. ОСОБИСТІСНІ ДЕТЕРМІНАНТИ УСПІШНОЇ ДІЯЛЬНОСТІ ПСИХОЛОГА	232
55.	Бойченко Т.Г. СПЕЦИФІЧНІ ПРОЯВИ СИНДРОМУ ПРОФЕСІЙНОГО ВИГОРАННЯ ПРАЦІВНИКІВ З ВІДДАЛЕНИМ ФОРМАТОМ РОБОТИ	235
56.	Зелінська Я.Ц., Стецюк В.В. ПРИЙОМИ І ТЕХНІКИ КОНСУЛЬТУВАННЯ ПІДЛІТКІВ, ЯКІ ПЕРЕБУВАЮТЬ У КРИЗОВИХ СТАНАХ	239
57.	Кравченко В.Ю. ДИСТАНЦІЙНА ФОРМА НАВЧАННЯ В УМОВАХ ПОСИЛЕННЯ НАЦІОНАЛЬНОЇ БЕЗПЕКИ УКРАЇНИ	242
58.	Цумарева Н.В. АКТУАЛІЗАЦІЯ ВИВЧЕННЯ ПРОБЛЕМИ ПАТЕРНАЛЬНОЇ (БАТЬКІВСЬКОЇ) ДЕПРИВАЦІЇ В УМОВАХ РОСІЙСЬКО-УКРАЇНСЬКОЇ ВІЙНИ У ПСИХОЛОГІЧНІЙ НАУЦІ	244

SOCIOLOGY		
59.	Майстренко А.А. ІНСТИТУТ ОСВІТИ В КОНТЕКСТІ КРИЗОВИХ УМОВ В УКРАЇНІ: ВИКЛИКИ ТА СТРАТЕГІЇ АДАПТАЦІЇ СТУДЕНТІВ	248
60.	Мачуліна І.І., Хейлик В.В. ОСНОВНІ МОТИВИ У ВИБОРІ ПРОФЕСІЇ СУЧАСНОЇ МОЛОДІ	252
TECHNICAL SCIENCES		
61.	Maisakovskiy R., Stepanyak M. MATHEMATICAL MODELING OF CORE BODY TEMPERATURE MEASUREMENT	254
62.	Бондар Б., Степаняк М. ВИКОРИСТАННЯ САПФІРОВИХ КРИСТАЛІВ У КРИСТАЛООПТИЧНИХ ТЕРМОПЕРЕТВОРЮВАЧАХ ДЛЯ ВИСОКОТОЧНОЇ ТЕРМОМЕТРІЇ	258
63.	Бугрій А.М., Бондаренко О.В., Волк Д.Я.М. АНАЛІЗ МЕТОДІВ РОЗПОДІЛУ ОБЧИСЛЮВАЛЬНИХ ЗАДАЧ В ГЕТЕРОГЕННИХ ВИСОКОНАВАНТАЖЕНИХ ОБЧИСЛЮВАЛЬНИХ СИСТЕМАХ	264
64.	Володавчик В.С., Галай Л.В. ВИЗНАЧЕННЯ ЯКОСТІ ЯБЛУЧНОГО СОКУ ПРЯМОГО ВІДЖИМУ ЗА ФІЗИКО-ХІМІЧНИМИ ПОКАЗНИКАМИ	268
65.	Дощенко Г., Олійник В. КОМПЛЕКСНИЙ ПІДХІД ДО ЗАХИСТУ СУДЕН У РЕАЛЬНИХ УМОВАХ	271
66.	Зайцев С.В., Мазник М.П., Маргаза А.М. УДОСКОНАЛЕННЯ ЕЛЕМЕНТІВ СИСТЕМИ ДІАГНОСТУВАННЯ ОЛИВОНАПОВНЕНОГО ОБЛАДНАННЯ АТОМНОЇ ЕЛЕКТРОСТАНЦІЇ З ТВЕРДИМИ, РІДКИМИ ТА ГАЗОПОДІБНИМИ ТЕХНОЛОГІЧНИМИ СЕРЕДОВИЩАМИ	276
TOURISM		
67.	Domashchuk Y. REVITALIZATION OF CULTURAL TOURISM THROUGH VIRTUAL AND AUGMENTED REALITY: INSIGHTS FROM UKRAINE AND SWITZERLAND	283

68.	Kopchak L.V., Chorna S.I. KEY ISSUES IN PROFESSIONAL ENGLISH LANGUAGE COMMUNICATION AMONG TOURISM STUDENTS AND THEIR SOLUTIONS	285
-----	---	-----

СТОРИТЕЛІНГ ЯК КОМУНІКАТИВНА ТЕХНОЛОГІЯ РЕКЛАМУВАННЯ

Григораш Світлана Михайлівна

кандидат філологічних наук,
доцент кафедри документознавства та інформаційної діяльності
Івано-Франківський національний технічний університет нафти і газу

Фіголь Софія Василівна

студентка групи ІС-22-1,
кафедри документознавства та інформаційної діяльності
Івано-Франківський національний технічний університет нафти і газу

Підприємець за допомогою цікавої історії рекламує свій продукт, впливає на емоції, що підсилюють пам'ять і збільшує продажі, а отже, прибутки. На сьогоднішній день спосіб передачі інформації через мистецтво розповідати історії – один з-поміж найдієвіших у світі інструментів менеджменту, лідерства, досягнення успіху [1]. Оповідь зазвичай ведеться від імені героя, який досяг значних успіхів, але прагне більшого і мріє про нові. Storytelling (далі: сторітелінг) (story – розповідь, історія; tell – розповідати; сторітелінг – розповідання історій) – ефективний метод донесення інформації шляхом розповіді зворушливих, повчальних, смішних історій. Під визначення сторітелінг підходять дитячі казки, отже, існує він з давніх-давен. Їх мета – навчити дитину розрізняти добро і зло. Але нового смислу – досягнення конкретної цілі – набув недавно.

Зв'язок з аудиторією, емоційний вплив і побудова довіри – основні переваги сторітелінгу в рекламі. Історії привертають увагу споживачів, створюючи емоційний зв'язок, завдяки якому аудиторія відчуває близькість до бренду та його цінностей. Таке емоційне залучення запам'ятовуваність рекламного посилання, оскільки люди краще запам'ятовувати історію, ніж суху інформацію [3].

Крім того, розповідання історії формує довіру до бренду: люди знайомі більше довіряти продуктам і послугам, про які побачили через історію реальних чи вигаданих героїв, які вже мають позитивний досвід. У сучасному світі, де інформаційний потік надзвичайно насичений, сторітелінг допомагає виділити бренд серед конкурентів і зробити його ближчим до споживання [2].

У сучасному медіа-насиченому суспільстві сторітелінг став потужним інструментом для залучення, інформування та впливу на користувачів. Незалежно від того, чи це реклама, соціальні мережі або розважальний контент, сторітелінг створює наративний зв'язок, що резонує з користувачами на емоційному рівні. Сторітелінг сприяє більш глибокому розумінню та засвоєнню інформації, допомагає створювати емоційний відгук та мотивувати до певних дій. Дослідження впливу сторітелінгу на користувачів дозволяє виявити, як

різні техніки сторітелінгу впливають на їхнє сприйняття, пам'ять та поведінкові реакції.

Метою нашого дослідження було виявити як впливає сторітелінг на користувачів через анкетування. Опитування дозволяє зрозуміти, як різні техніки сторітелінгу сприяють емоційному залученню, покращенню запам'ятовування інформації та підвищенню готовності до дії. Респондентам (студентам першого-третього курсів Івано-Франківського національного технічного університету нафти і газу) були задані питання щодо їх емоційної реакції, здатності запам'ятовувати інформацію та схильності до певних дій після перегляду історії.

Результати опитування показали різні аспекти впливу сторітелінгу на користувачів. Перш за все, емоційне залучення користувачів було значно вище, коли історії включали зрозумілих персонажів або особисті історії. Це свідчить про те, що персональні історії та емоційно насичений контент мають більшу здатність привертати увагу та викликати емпатію. Також було відзначено, що історії з чіткими і запам'ятовуваними сюжетами значно покращують запам'ятовування інформації. Користувачі краще запам'ятовують факти, коли вони представлені у формі історії, на відміну від подачі інформації без наративної структури.

Перше питання в опитуванні було: Чи знайомі ви з поняттям "сторітелінг" у рекламі? З 48 опитаних респондентів більшість, 55,6%, відповіли, що вони знайомі з поняттям "сторітелінг" у рекламі. Водночас 22,2% відповіли, що - ні, і ще 22,2% зазначили, що знайомі з ним частково. Це свідчить про те, що поняття сторітелінгу ще не повністю інтегроване або зрозуміле всім учасникам опитування.



Рисунок 1 - Чи знайомі користувачі з поняттям "сторітелінг" у рекламі.

На наступне питання про ефективність сторітелінгу 61,1% респондентів вважають його ефективним, але не найкращим методом для залучення аудиторії, 11,1% – дуже ефективним, а 27,8% зазначили, що його ефективність залежить від контексту, при цьому ніхто не обрав варіант "важко сказати," що свідчить про обізнаність аудиторії з даною темою.



Рисунок 2 – Ефективність сторітелінгу

ADVERTISING
THE MOST DIFFICULT PROBLEMS OF YOUTH AND WAYS TO SOLVE THEM

Респонденти по-різному відповіли на питання про основні елементи сторітелінгу в рекламі: 33,3% відзначили "зміст історії" як найважливіший, 27,8% – емоційний вплив, 22,2% – візуальні ефекти, а 16,7% – персонажі, що свідчить про значущість змісту та емоцій у сторітелінгу, а також помірну важливість візуальних елементів і персонажів.

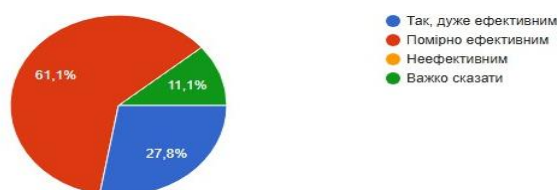

Рисунок 3 – Основні елементи сторітелінгу.

Половина респондентів (50%) вважають, що для рекламного сторітелінгу найкраще підходять реалістичні ситуації, тоді як 38,9% обрали драматичні історії, а 11,1% – комедійні історії. Це свідчить про те, що респонденти надають перевагу сюжетам, які можуть відобразити життєві ситуації, що викликають довіру.

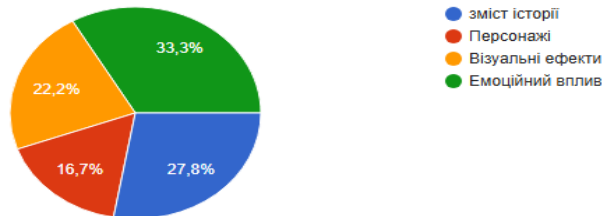

Рисунок 4 – Які жанри історії найбільше підходять для рекламного сторітелінгу.

Більшість респондентів, 44,4%, зазначили, що реклама з історією приваблює їх значно більше, ніж стандартна реклама, тоді як ще 44,4% сказали, що вона приваблює їх просто більше. Лише 11,1% респондентів обрали варіант "Ні, не віддаю перевагу рекламі з історією" - це свідчить про те, що сторітелінг значною мірою підвищує привабливість реклами для аудиторії.

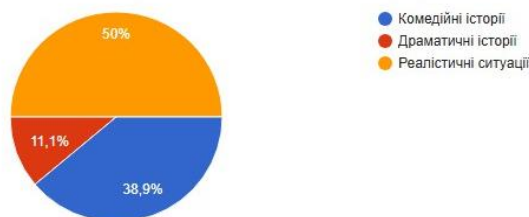

Рисунок 5- Яка реклама більш приваблює опитувачів

Вплив сторітелінгу на вибір товарів чи послуг вважається сильним - 38,9% респондентів, а 27,8% вважають його дуже сильним. Ще 22,2% вказали, що сторітелінг впливає помірно, і лише 11,1% зазначили, що він не впливає зовсім. Це свідчить про те, що сторітелінг є ефективним інструментом впливу на рішення споживачів.

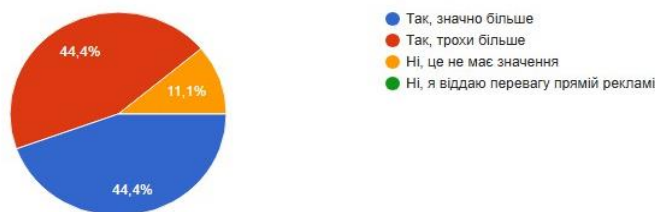

Рисунок 6 – Вплив сторітелінгу на вибір товарів чи послуг.

Опитування щодо впливу історій у рекламі на вибір продукту або послуги показало наступні результати: 44.4% респондентів зазначили, що помічали історії в рекламі, які неодноразово впливали на їхній вибір. 16.7% вказали, що така історія вплинула на них лише один раз, 11.1% учасників відповіли, що не помічали таких історій, а 27.8% не звертають увагу на історії в рекламі. Це свідчить про те, що історії можуть значно впливати на споживачів, але не всі надають їм значення.

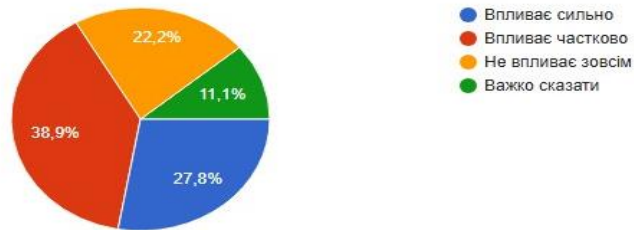

Рисунок 7 – Вплив історій у рекламі на респондентів.

Результати дослідження підтверджують зацікавленість сторітелінгу як потужного інструменту для залучення користувачів і впливу на їхні рішення. Опитування показало, що більшість студентів спеціальності 029 "Інформаційна, бібліотечна та архівна справа" знайомі з концепцією сторітелінгу в рекламі, вважаючи його ефективним методом залучення аудиторії. Емоційний вплив та зміст історії є основними елементами, які залучають користувачів, мають значний вплив на вибір товарів чи послуг, підвищуючи інтерес і мотив до дії.

Список літератури

1. Бондаренко Н. Storytelling як комунікаційний тренд і всепредметний метод навчання. *Молодь і ринок*. 2019. № 7 С. 130–135.
2. Василик Л. Трансмедійний сторітелінг: підручник із крос-медіа / вид. І. Крецу, М. Гузун, Л. Василик. Bonn, Germany — Sibiu, Romania : Schiller Publishing House, 2015. С 27–35. Вебровий Р. "Інструментарій створення мультимедійного контенту." *Крос-медіа: контент, технології, перспективи*. Київ, 2017. С. 83-90.

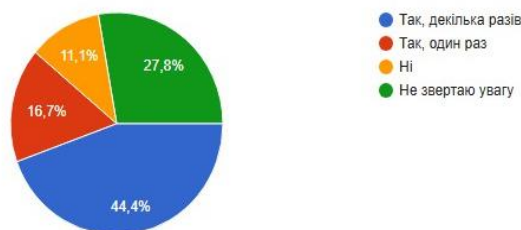
3. Павлюк В. І. Цифрові платформи для створення сторітелінгу на уроках англійської мови у початковій школі. *Академічні студії. серія «педагогіка»*. 2021. Т. 2, № 3. С. 185–190. URL: <https://doi.org/10.52726/as.pedagogy/2021.3.2.28> (дата звернення: 12.11.2024).

4. "Сторітелінг у соцмережах: як зацікавити читачів та читачок? Кейси медіа та брендів." URL : <https://tj.org.ua/storiteling-u-soczmerezhah-kejsy-media-ta-brendiv/> (дата звернення 28.10.2024)

ПРОБЛЕМИ ТА НАПРЯМКИ РОЗВИТКУ ТВАРИННИЦТВА В УКРАЇНІ

Налобіна О.О.,

д.т.н., професор,
завідувачка кафедри агроінженерії
Національного університету водного господарства та
природокористування

Шимко А.В.,

к.т.н., доцент кафедри агроінженерії
Національного університету водного господарства та
природокористування

Незалежність держави забезпечується не лише розвинутою промисловістю, а й рівнем розвитку галузей, які сприяють забезпеченню власного населення продуктами харчування. Продовольча безпека відповідає такому рівню розвитку економіки, при якому населенню країни гарантується забезпечення доступу до продуктів харчування, питної води та інших харчових продуктів в якості, асортименті та обсягах, необхідних і достатніх для фізичного і соціального розвитку особистості, забезпечення здоров'я і розширеного відтворення населення країни [1].

За визначенням ФАО (Всесвітньої продовольчої організації ООН), "продовольча безпека полягає в тому, що всі люди в будь-який час мають фізичний та економічний доступ до достатньої кількості безпечних поживних продуктів харчування, здатних задовольнити їх дієтичні потреби і гастрономічні уподобання, необхідні для підтримки активного і здорового способу життя" [2].

У 1996 році Всесвітній продовольчий саміт поставив перед собою мету "викорінення голоду у всіх країнах, зі скороченням числа людей, що недоїдають до половини їх нинішнього рівня не пізніше 2015 року". У 2000 році в Декларації тисячоліття (ДТ) важливість подолання голоду і скорочення бідності були визнані через встановлення Цілей Розвитку Тисячоліття "скоротити вдвічі за період з 1990 по 2015 рік, частку людей, які страждають від голоду". ФАО отримала мандат моніторингу прогресу в досягненні поставлених цілей. Статистичний відділ ФАО систематично працює над визначенням критеріїв та удосконаленням методології, необхідних для оцінки поширення недоїдання [3].

Відповідно до норм ФАО ВООЗ людина має споживати на рік 959,7 кг різних продуктів. У Росії цей показник дорівнює 701,6 кг. М'яса та молока ми споживаємо 80% від норми, риби – 55% [3].

Сьогодні тваринництво переживає кризу, видається нерентабельною, скорочуються основні кількісні показники. Ця тема є особливо актуальною за умов нинішнього вимушеного імпортозаміщення.

У галузі тваринництва прослідковуються проблеми з забезпечення сталого розвитку вітчизняного аграрного сектору та продовольчої безпеки. Тваринницька галузь в Україні не має чітких тенденцій росту, лише у підгалузі птахівництва прослідковуються позитивні зміни.

Натомість спостерігається скорочення поголів'я ВРХ. Згідно даних Асоціації виробників молока порівняно до 1 вересня 2024 року поголів'я ВРХ в Україні зменшилось на 54,9 тис. голів (-2%), а чисельність корів зменшилась на 10,5 тис. голів (-1%). Водночас порівняно з аналогічним періодом минулого року ВРХ поменшало на 170,2 тис. голів (-7%), корів — на 88,2 тис. голів (-7%). Зазначається, що близько 40% тварин утримується на промислових підприємствах, а 60% — у господарствах населення [4].

Висока собівартість виробництва продукції тваринництва, невідповідність продукції багатьох виробників стандартам якості залишаються невирішеними проблемами національного масштабу, що вимагає пошуку та розробки ефективних механізмів забезпечення ефективного функціонування підприємств тваринництва, насамперед для покриття внутрішньої потреби в якісних продуктах харчування.

З урахуванням вище зазначеного, актуальною задачею є виявлення пріоритетних шляхів розвитку галузі тваринництва, які перетворять її в базу, здатну забезпечити продовольчу безпеку України.

Так для стабілізації розвитку молочного скотарства, насамперед, потрібно обґрунтувати ціни на молочну продукцію. Ціна повинна, по-перше, задовольняти потенційних споживачів, що створить умови для стабільної реалізації товару; по-друге, рівень цін повинен забезпечити прибутковість молокопереробного підприємства.

Друга задача, яка потребує вирішення - це розробляння й строге дотримання стандартів на заготівельне молоко і молочну продукцію.

В Україні залишається досить актуальною потреба і зацікавленість молокопереробних підприємств в науково-методичних розробках та стандартах щодо вирішення проблеми якості і забезпечення підвищення конкурентоспроможності молочної продукції як на вітчизняному, так і на світовому ринках [5].

Для розвитку м'ясного скотарства важливим є вирішення задачі створення сучасної кормової бази. Необхідно забезпечити інтенсивний розвиток спеціалізованого кормовиробництва на основі удосконалення структури посівів кормових культур, освоєння спеціалізованих кормових сівозмін, впровадження нових сортів і гібридів кормових культур, інтенсивних технологій їх вирощування, ресурсо- та енергозберігаючих технологій заготівлі і зберігання кормів, створення і виробництва вітчизняних машин для кормовиробництва.

Нажаль, на даний час потенціал сільськогосподарських підприємств не може забезпечити вирішення цих задач. Це пояснюється тим, що невеликі фермерські господарства мають значні земельні й фінансові обмеження для розвитку потужних кормових баз.

Великі ж агрохолдинги роблять ставку на розвитку комерційно привабливих видів продукції (зернові культури, олійні культури) з високим експортним потенціалом, що має негативні наслідки – від виснаження ґрунтів до відсутності збалансованої кормової бази.

За таких умов, ми вбачаємо що інтесифікувати розвиток галузі тваринництва можна за рахунок активного запровадження інвестиційних проєктів.

Прикладом такого проєкту є Проєкт “Стимулювання екологічно свідомого тваринництва та збереження екосистем на півночі України”, який виконується Програмою розвитку ООН в Україні (ПРООН) за підтримки Глобального екологічного фонду (GEF). Для реалізації проєкту 3 мільйони гектарів вологих торф’яних ґрунтів на Півночі України осушені для ведення сільського господарства.

Серед очікуваних результатів [6]:

- реалізація комплексних планів екологічно свідомого землекористування;
- відновлення земель і стимулювання сталих методів виробництва продуктів тваринництва за участі зацікавлених сторін;
- збереження і відновлення природних середовищ існування;
- розробка системи вимірювань, верифікації та звітності для оцінки та зменшення потоків парникових газів на торфовища.

Аналіз діючих тваринницьких підприємств виявляє також наступні проблеми вітчизняного тваринництва:

- недостатнє технічне озброєння,
- не оптимізовані технологічні процеси,
- відсутність науково обґрунтованих схем організації виробничих процесів,
- відсутність оптимізації логістичних процесів, які є активною зв’язуючою ланкою між закупівельними, виробничими структурами й організаціями збуту продукції та значним чином впливають на прибутковість галузі.

Особливо значущою є проблема технологічного оновлення у галузі тваринництва. Наслідки якої – це створення суттєвих обмежень для запровадження інноваційних технологій, які є рушійними чинниками створення вигідних умов виробництва тваринництва.

Розвиток галузі тваринництва в Україні потребує активної участі державних структур, які здатні створити умови для реалізації виробленої продукції як на вітчизняному так й на світовому ринку.

Крім того, державні структури – це та ланка, яка повинна розробляти, запроваджувати й здійснювати контроль за нормами якості продукції. Жорсткий контроль – це запорука просування товаровиробників на зовнішній ринок, що призведе до фінансової стабілізації галузі й її подальшому розвитку.

Створення умов для розвитку тваринництва, як бачимо складний процес, який потребує наукового підходу до розробляння й запровадження обґрунтованих і ефективних підходів.

Увага має бути зосереджена на:

- розробляння й запроваджені нормативних актів державної підтримки;

- формування внутрішнього ринку продовольства, матеріальних ресурсів, робочої сили та виходу агропромислового виробництва на світовий ринок;
- розробляння схем цінового регулювання;
- розвитку вітчизняного сільськогосподарського машинобудування;
- створення умов для розвитку наукового потенціалу;
- розробляння системи кадрового забезпечення тваринництва;
- створення кормової бази;
- нарощування потенціалу кормовиробництва на основі удосконалення структури посівів кормових культур.

Список літератури

1. Шевченко Н. О. Продовольча безпека як політичний та економічний пріоритет держави. Інвестиції: практика та досвід. 2011. № 3. С. 111 – 113. - Режим доступу: http://nbuv.gov.ua/UJRN/ipd_2011_3_29
2. Римська Декларація про всесвітню продовольчу безпеку та План дій Всесвітньої зустрічі на вищому рівні з продовольчих проблем (Рим, 13 листопада 1996 року). URL: <https://www.fao.org/4/w3613e/w3613e00.htm> (дата звернення: 01.11.2024 року)
3. FAO [Електронний ресурс]: [Веб-сайт]. — Food security statistics. — Режим доступу: <http://www.fao.org/economic/ess/essfs/essfadata/en/#.WIT09PCLS00>
4. АВМ [Електронний ресурс]: [Веб-сайт].— Режим доступу: <https://avm-ua.org/uk/post/v-ukraini-trivae-skorocenna-pogoliva-vrh>
5. Онегіна В.М., Антощенкова В.В., Кравченко Ю.М. Сучасний стан та перспективи інноваційного розвитку сільськогосподарських підприємств, які спеціалізуються на виробництві продукції тваринництва. Український журнал прикладної економіки. 2021. №2. С.164-170.
6. UNDP [Електронний ресурс]: [Веб-сайт].— Режим доступу: <https://www.undp.org/ukraine/projects/promoting-sustainable-livestock-management-and-ecosystem-conservation-northern-ukraine>

ЗАБРУДНЕННЯ ^{137}CS МОЛОКА В ОПГ НАСЕЛЕНИХ ПУНКТИВ РІВНЕНСЬКОЇ ТА ЖИТОМИРСЬКОЇ ОБЛАСТЕЙ НА СУЧАСНОМУ ЕТАПІ

Косарчук О. В.,

кандидат біологічних наук, старший науковий співробітник Українського науково-дослідного інституту сільськогосподарської радіології Український науково-дослідний інститут сільськогосподарської радіології Національного університету біоресурсів і природокористування України

Лазарєв М. М.,

кандидат біологічних наук, доцент, доцент кафедри загальної екології, радіобіології та безпеки життєдіяльності Національний університет біоресурсів і природокористування України

Гнедко А. М.,

аспірант Національний університет біоресурсів і природокористування України

Минуло вже майже 40 років після Чорнобильської аварії, мешканці радіоактивно забруднених територій України ще й досі піддаються додатковому, переважно внутрішньому у північних регіонах України, опроміненню за рахунок споживання забруднених радіонуклідами сільськогосподарської сировини та продуктів харчування місцевого виробництва. Нажаль ситуація за останні 15 років змінюється на краще дуже повільно і, в основному, лише за рахунок фізичного розпаду радіонуклідів.

Екологічні і соціальні наслідки аварії на ЧАЕС виявилися особливо важкими для населення радіоактивно забруднених територій Полісся, де сільськогосподарське виробництво є головним, а часто і єдиним, сектором економіки: природні ландшафти дають значну частку сільськогосподарської продукції, зокрема для приватного сектору. Доза опромінення сільського населення на цій території формується, в основному, внаслідок харчування продуктами власного виробництва. Основні проблеми полягали в тому, що небезпека опромінення для сільського населення надходила через молоко і м'ясо великої рогатої худоби, тобто продукти, які завжди складали основу їх харчування. Навіть через 30 років після аварії ця проблема залишалася актуальною — 75–90% дози внутрішнього опромінення людини було зумовлено споживанням молока і молочних продуктів, вироблених на радіоактивно забруднених територіях.

У перші роки після аварії на ЧАЕС перевищення допустимих рівнів вмісту радіонуклідів у молоці сягало сотень разів і спостерігалось більш ніж у 1000 населених пунктах .

За період після аварії на ЧАЕС унаслідок природних процесів, вжитих протирадіаційних заходів рівні забруднення молока значно знизилися, кількість населених пунктів, де спостерігається перевищення вмісту радіонуклідів, на 2006 р. скоротилася до 200 [1].

На 2016 р. ця кількість зменшилася ще майже вдвічі, але у 30–70 населених пунктах уміст ^{137}Cs у молоці корів перевищує допустимий рівень у 2–8 разів [2].

Наукові роботи з аналізу радіологічної ситуації за крайні роки показують, що станом на 2022 р. жоден з населених пунктів України за межами Чорнобильської зони відчуження не відповідає критеріям чинного законодавства щодо віднесення до зони безумовного (обов'язкового) відселення. Показано, що у 2022 р. до зони гарантованого добровільного відселення можуть бути віднесені лише 38 населених пунктів за законодавчим критерієм «щільність забруднення ^{90}Sr та 10 – за критерієм «щільність забруднення ^{137}Cs ». [3]

Ці дані доводять, що однією з принципових помилок у ході ліквідації наслідків Чорнобильської аварії було прийняття за основний критерій радіаційної небезпеки показник щільності радіоактивного забруднення території, а не дозу опромінення людини. Це призвело до помилкових оцінок ситуації, насамперед на території Полісся, де просторовий розподіл дози внутрішнього опромінення значною мірою зумовлено екологічними чинниками, а не щільністю випадіння ^{137}Cs .

У населених пунктах, що знаходяться на відстані до 300 км від ЧАЕС, на легких за механічним складом торфових ґрунтах, за рівнів забруднення нижче від 15 Кі/км^2 , доза опромінення виявилася вищою, ніж поблизу епіцентру аварії на мінеральних ґрунтах [1].

Саме на радіоактивно забруднених землях поліських регіонів з рівнем забруднення, де щільність забруднення становить $1\text{--}5 \text{ Кі/км}^2$ ($37\text{--}185 \text{кБк/м}^2$), розрахункові дози опромінення населення перевищують 1 мЗв/рік і продукція тваринництва відіграє, зокрема, молоко корів, важливу роль у надходженні радіонукліду в організм людини, що зумовлює додаткове внутрішнє опромінення населення [4].

Рослинний корм є джерелом надходження радіонуклідів в організм сільськогосподарських тварин. При пасовищному утриманні певна кількість радіонуклідів може надходити із частинками ґрунту, що заковтуються разом із травною [5].

Метою даної роботи було проведення радіаційного моніторингу у критичних населених пунктах поліського регіону на предмет вмісту радіоактивного цезію у молоці корів.

Мережа моніторингових досліджень сформована базуючись на результатах дозиметричної паспортизації за 2012 р. та моніторингових досліджень УкрНДІСГР, що були здійснені у 2004-2023 рр. В мережу моніторингу увійшли найбільш «критичні» у радіологічному відношенні населені пункти Рокитнівського, району Рівненської області. Щільність забруднення ^{137}Cs території цих населених пунктів варіює в межах від 20 до 100кБк/м^2 . Проби

відбирались у пасовищний та стійловий періоди. Зразки незбираного молока було відібрано в особистих селянських господарствах 9 населених пунктів

Крім того, відбір був проведений у населеному пункті Житомирської області, а саме с. Народичі Коростенського району.

Вміст ^{137}Cs у відібраних зразках визначався на високоефективному гамма-спектрометрі з напівпровідниковим детектором із високочистого германію «GEM-30185» фірми «EG & ORTEC» США (енергетична роздільна здатність по лінії ^{60}Co 1,78 кеВ, ефективність реєстрації відносно NaI 30 %). Вимірювання проводили в поліетиленових ємностях об'ємом 130 см³. Калібрування спектрометра здійснювалось із використанням сертифікованих еталонних матеріалів відповідно до вимог стандартизованого методу.

Середні значення забруднення ^{137}Cs незбираного молока у більшості населених пунктах мережі моніторингу перевищують гігієнічні нормативи в пасовищний період (ДР-2006 - 100 Бк/л). В цілому, перевищення допустимого рівня зафіксовано у 70 % відібраних проб молока.

Так, рівні забруднення ^{137}Cs молока у населених пунктах, у різні строки відбору (стійловий і пасовищний періоди) відповідно становили (середнє \pm STD): с. Старе Село 49 \pm 18 - 150 \pm 80; с. Дроздинь 54 \pm 32 - 126 \pm 35; с. Вежиця 67 \pm 33 - 130 \pm 33; с. Переходичі 70 \pm 30 - 97 \pm 23; с. Єльне 53 \pm 52 - ; с. Познань 16 \pm 9 - 30 \pm 9; с. Хміль - 23 \pm 4 - 68 \pm 42; с. Березове 28 \pm 2 - 70 \pm 29; смт. Народичі 30 \pm 9 - 56 \pm 5 Бк/л.

Моніторинг забруднення ^{137}Cs молока у стійловий період показав, що питома активність молока за ^{137}Cs була значно нижчою, у межах 8 – 110 Бк/л, ніж у пасовищний період, коли рівень забруднення молока за ^{137}Cs варіював у межах 74 - 300 Бк/л.

Таблиця 1 Забруднення молока ^{137}Cs (Бк/л) у населених пунктах Рівненської області та смт Народичі Житомирської області у стійловий період (навесні) та пасовищний період (восени) (середнє \pm STD) 2024 рік

Населені пункти	Середні значення вмісту ^{137}Cs в молоці			
	весна		осінь	
	А, Бк/кг	STD	А, Бк/кг	STD
	2024			
с. Старе Село	49	18	150	80
с. Вежиця	67	33	130	33
с. Дроздинь	54	32	126	35
с. Переходичі	70	30	97	23
с.Познань	16	9	30	9
с. Єльне	53	52		
с.Хміль	23	4	68	42
с. Березове	28	2	70	29
смт Народичі	30	9	56	5

Як наглядно видно з представлених у таблиці результатів во всіх населених пунктах спостерігаються сезонні коливання рівнів забруднення молока корів радіоактивним цезієм (^{137}Cs). Така закономірність обумовлена тим, що корми на

стійловий період заготовлюються в інших місцях ніж ті, де випасається худоба у пасовищний період. Склад раціону і формує ситуацію із радіоактивним забрудненням тваринницької продукції. За умов випасу та заготівлі грубих кормів на природних неокультурених луках, ґрунти яких представлені торф'яними і торф'яно-болотними відмінами зі специфічними фізико-хімічними та агрохімічними властивостями яких сприяють високій міграційній здатності та біодоступності ^{137}Cs в системі «ґрунт-лучна рослинність» і обумовлюють високий його вміст у молоці. Може мати значення і той факт, коли висота травостою пасовища (восени) значно зменшується, тварини більше захоплюють дернину, що спричиняє зростання активності ^{137}Cs у їх раціоні та, відповідно спостерігається, більший перехід радіонукліда в молоко. Загалом у всіх населених пунктах мережі моніторингу виявлені перевищення допустимих рівнів питомої активності ^{137}Cs у пробах молока. Найвище значення концентрації активності даного радіонукліду 300 Бк/л спостерігається у населеному пункті с. Старе Село.

У населених пунктах мережі моніторингу, без застосування контрзаходів для зменшення надходження ^{137}Cs в молоко зниження забруднення даної продукції буде проходити в основному за рахунок фізичного розпаду радіонукліду, що власне відмічається на протязі останніх років.

У населених пунктах Познань, Березове, Єльне та Хміль (Рокитнівський район) середні значення забруднення ^{137}Cs молока протягом останніх років не перевищували $100 \text{ Бк} \cdot \text{кг}^{-1}$, хоча величина питомої активності цього радіонукліда в окремих пробах сягала $200 \text{ Бк} \cdot \text{кг}^{-1}$.

Список літератури

1. Pro stan podolannya naslidkiv Chornobyl's'koyi katastrofy v Ukrayini za 2006–2007 roky: Natsional'na dopovid' Ukrayiny. MNS Ukrayiny [On the state of the Chornobyl disaster in Ukraine for 2006–2007: National Report of Ukraine. Ministry of Emergency Situations of Ukraine]. Kyiv, 2008. 185 p. (in Ukrainian).

2. Прістер Б.С., Проневич В.А. «Вплив еколого-ґрунтових умов на формування радіаційної ситуації на територіях, забруднених унаслідок аварії на ЧАЕС». Агроекологічний журнал 2016, №1. с. 112-120.

3. В. О. Кашпаров, Д. М. Голяка, С. Є. Левчук, В. Б. Берковський. «ЗОНУВАННЯ ТЕРИТОРІЙ РАДІОАКТИВНОГО ЗАБРУДНЕННЯ ПІСЛЯ ЧОРНОБИЛЬСЬКОЇ АВАРІЇ». ЯДЕРНА ФІЗИКА ТА ЕНЕРГЕТИКА /NUCL.PHYS.AT.ENERGY 23 (2022) 182-194. <https://doi.org/10.15407/jnpae2022.03.182>

4. Липська А.І. Кінетика ^{137}Cs в організмі лабораторних щурів та методи розрахунку доз внутрішнього опромінення / А.І. Липська, І. П. Дрозд // Проблеми Чорнобильської зони відчуження. - 2007. - №9. - С. 87-96.

5. Славов В.П. Як вплив структури раціонів на перехід радіоцезію в молоко / В.П. Славов // Тваринництво України. — 1994. — №3. — С. 27.

ГЕНЕРАТИВНЕ МИСТЕЦТВО ЯК ЗАСІБ ПРИВЕРНЕННЯ УВАГИ ДО ЕКОЛОГІЧНИХ ПРОБЛЕМ

Кудлай В.Ю.,

студент 3 курсу спеціальності 023

образотворче мистецтво, декоративне мистецтво, реставрація
Черкаського національного університету імені Богдана Хмельницького,
м. Черкаси

Сучасні екологічні виклики, зокрема збереження червонокнижних тварин України, потребують інноваційних підходів. Генерована комп'ютерна графіка здатна створювати художні зображення, які привертають увагу до проблеми зникнення рідкісних видів, акцентуючи їх цінність і необхідність охорони.

Комп'ютерна графіка як технологія бере свій початок у середині ХХ століття. Перші значущі розробки, такі як Whirlwind I та SketchPad, заклали основу для створення інструментів, що дозволяли працювати з візуальними образами. Введення терміну «комп'ютерна графіка» та пізніші інновації стимулювали розвиток цієї галузі [3].

Генеративне мистецтво виникло як продовження авангардних рухів модернізму, таких як дадаїзм і сюрреалізм. З 1950-х років дизайнери почали використовувати аналогові пристрої для створення геометричних абстракцій, а згодом комп'ютери стали головним інструментом для генерації складних візуальних структур [2].

Розвиток генеративного мистецтва прискорився у 1990-х роках завдяки веб-технологіям, таким як HTML, Flash та Java. Інструменти з відкритим кодом, зокрема процесинг, зробили генеративну графіку доступною для широкого кола творчих людей, спрощуючи процес створення інтерактивних і реальних графічних проєктів [2, с. 11].

Процесинг, орієнтований на художників, є мовою програмування, яка дозволяє зосередитися на творчих завданнях, уникаючи технічної складності. Незважаючи на простоту, цей інструмент є потужним і широко використовується для генерації графіки, інтерактивних систем та інших художніх проєктів.

Алгоритми є основою генеративного мистецтва, а їхня універсальність дозволяє створювати нові форми візуального вираження. Технічний прогрес відкриває нові горизонти для генеративного мистецтва, але саме алгоритмічні підходи залишаються незмінною основою цього напрямку.

Розвиток комп'ютерної графіки від векторних технологій до сучасної генеративної графіки демонструє її вплив на мистецтво та науку. Генерована графіка відкриває можливості для створення унікальних художніх рішень і автоматизації творчих процесів, сприяючи популяризації екологічних ідей.

Processing – це безкоштовна графічна бібліотека та інтегроване середовище розробки, яке допомагає непрограмістам опанувати основи програмування у візуальному контексті. Вона базується на Java, але включає спрощення для

зручності використання, такі як додаткові класи й математичні функції. Особливістю є можливість створення графічних образів через математичні алгоритми, що відкриває доступ до неочікуваних форм і варіацій [1].

Генеративне мистецтво використовує алгоритми для створення зображень, недосяжних традиційними методами. Воно застосовується в дизайні, анімації, архітектурі та інсталяціях. Прикладом є архітектурні колони Майкла Гансмайера, природні симуляції Марка Дж. Стока та роботи Софії Креспо, які через штучний інтелект популяризують збереження біорізноманіття [3].

Завдяки інтеграції з передовими технологіями, генеративне мистецтво відкриває нові горизонти для творчого пошуку в цифровому мистецтві, науці та архітектурі. Алгоритмічні підходи сприяють створенню унікальних форм і допомагають вирішувати соціальні й екологічні проблеми через мистецьке вираження.

У процесі реалізації творчих задумів важливим є не лише використання сучасних технологій, а й пошук натхнення в природі та соціальному середовищі. Глибоке занурення в тему дозволяє поєднати науковий підхід із художньою інтерпретацією, створюючи концептуально наповнені візуальні рішення.

Процес створення графічних елементів починається зі збору та обробки фотографій червонокнижних тварин України, які слугують основою для векторних ілюстрацій. Для оптимізації використання зображень здійснюється їх попереднє налаштування: коригування розміру, контрастності та кольорової гами. Наступним етапом є створення алгоритму в бібліотеці `processing`, який аналізує параметри зображень (колір, форма, текстура) і трансформує їх у художньо-абстрактні образи.

Програмування алгоритму дозволяє створювати нові візуальні образи за допомогою функцій, таких як `loadImage()` та `void draw()`, маніпулюючи пікселями. Генерація включає ітеративний процес тестування й аналізу результатів для забезпечення відповідності зображень реальним прототипам. У разі виявлення недоліків алгоритм коригується для досягнення оптимальної якості [1].

Остаточний етап передбачає завершальне налаштування графічних елементів, їх збереження у форматах для друку та презентації. Отримані результати демонструють можливості генеративної графіки у створенні художніх зображень, що поєднують точність реальних прототипів із творчою інтерпретацією.

Проєкт візуалізації червонокнижних тварин Черкаської області, зокрема представників різних видів, як-от кажани (*Nyctalus noctula*), кутора мала (*Neomys anomalus*), тхір лісовий (*Mustela putorius*) та кіт лісовий (*Felis silvestris*) підкреслює екологічну різноманітність регіону та важливість охорони тварин, що перебувають під загрозою зникнення.

Для кожного виду були створені алгоритми на основі JavaScript і бібліотеки `processing`. Чорно-білі векторні стилізації акцентували на характерних особливостях тварин. Генеративний підхід дозволив забезпечити деталізацію та виразність графічних аркушів, що відобразили сутність кожного виду. Після

аналізу й корекції було створено фінальну серію графічних аркушів, які поєднують художню інтерпретацію з екологічною темою. Цей проєкт акцентує увагу на збереженні біорізноманіття Черкащини та демонструє потенціал генеративної графіки для підвищення екологічної свідомості (Див. рис. 1, 2, 3).



Рис. 1. Результат генерації зображення Кота лісового (*Felis silvestris*)



Рис. 2. Результат генерації зображення Тхора лісового (*Mustela putorius*)



Рис. 3. Результат генерації зображення Вечірниці рудої (*Nyctalus noctula*) та Кутори малої (*Neomys anomalus*)

Отже, генеративна комп'ютерна графіка є потужним інструментом для створення художніх зображень, що поєднують технічний прогрес з творчим вираженням. Вона використовує алгоритми для створення нових форм, що дає можливість вирішувати соціальні та екологічні проблеми. У проєктах, спрямованих на збереження біорізноманіття, цей підхід допомагає популяризувати охорону природи через художні зображення, як у випадку з червонокнижними тваринами, підвищуючи екологічну свідомість та привертаючи увагу до важливих екологічних питань.

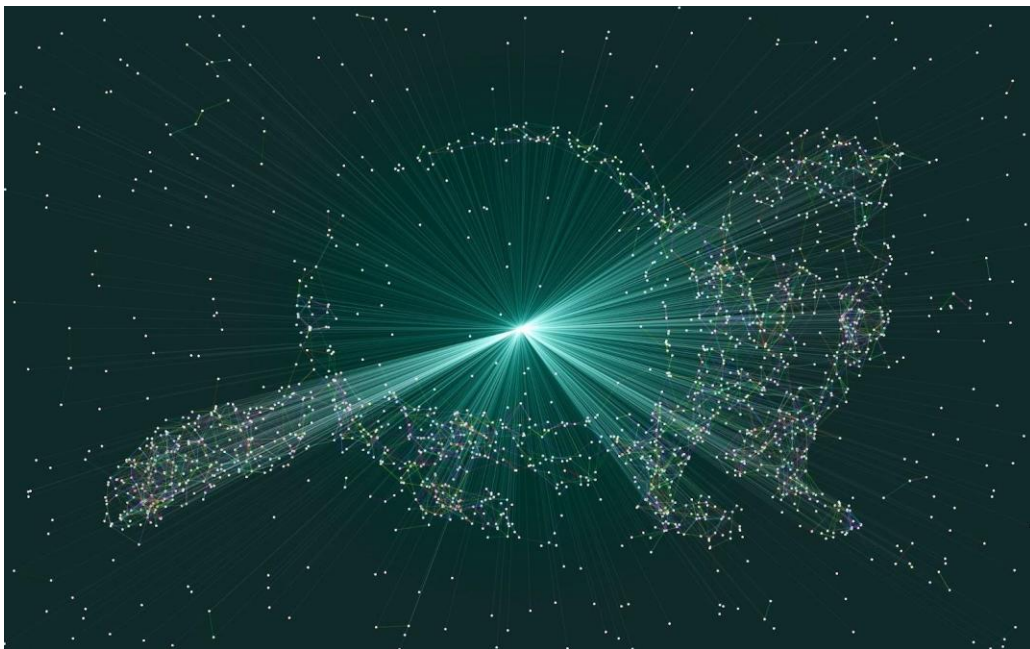
Список літератури

1. Harvey Rayner. Demystifying Generative Art, 2023. URL: <https://medium.com/@harvey.rayner/demystifying-generative-art-e43e296d19c0> (дата звернення 14.01.2025).
2. Pearson M. Generative Art: A Practical Guide Using Processing. New York, United States: Manning Publications, 2011. 240 p.
3. Історія виникнення та розвитку комп'ютерної графіки. URL: <https://phm.cuspu.edu.ua/nauka/naukovo-populiarni-publikatsii/891-istoriya-vynuknennya-ta-rozvytku-komp-yuternoyi-hrafiyki.html> (дата звернення 14.01.2025).

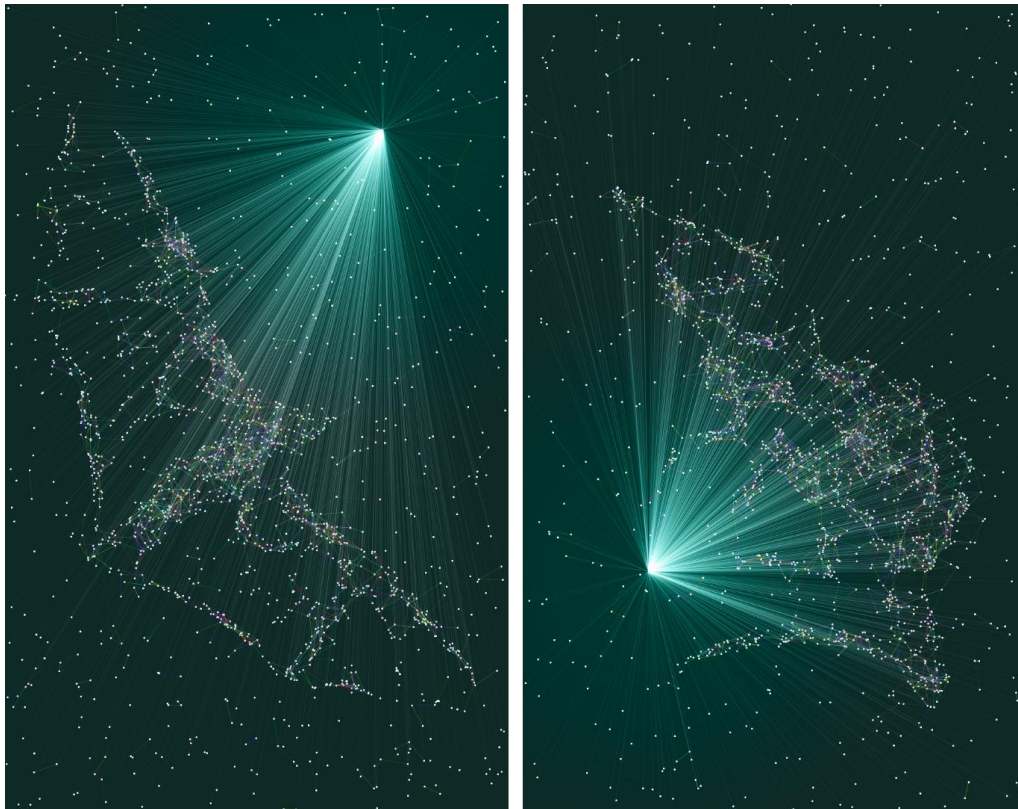
МАНІФЕСТАЦІЯ ЄВРОПЕЙСЬКОЇ ІДЕНТИЧНОСТІ В СУЧАСНОМУ ВУЛИЧНОМУ МИСТЕЦТВІ ПОЛЬЩІ Й УКРАЇНИ

Шеретюк Руслана Миколаївна,
доктор історичних наук, професор,
професор кафедри образотворчого та декоративно-прикладного
мистецтва імені Степана Шевчука
Рівненський державний гуманітарний університет

У ХХІ ст. кордони Європи ідентифікуються не стільки географічною локалізацією, мовною однорідністю, спільністю історичного й культурного досвіду, як інтелектуальним конструктом, що є джерелом фундаментальних європейських цінностей: демократії, свободи, рівності, верховенства права та поваги до прав людини. Саме демократія є базисом ідентичності Європейського Союзу.

У травні 2024 р. Республіка Польща відзначала 20-ту річницю свого перебування у Європейському Союзі, що принесло їй відчутну користь, і не лише в економічному аспекті. Йдеться про якісну трансформацію країни, основою якої стали самоврядні інституції та громадянське суспільство. Україна поки що лише розраховує на вступ до Європейського Союзу. Вибір проєвропейського курсу України, здійснений нею на початку 2000-х рр., нині проходить перевірку повномасштабною російською інтервенцією. Здійснюючи їй опір, потерпаючи від величезних людських і фінансово-економічних втрат, Україна продовжує європейську інтеграцію в різних сферах, зокрема й секторі креативних індустрій.

У контексті різного досвіду євроінтеграції Польщі та України неабиякий дослідницький інтерес викликає питання виявів демократичної європейської ідентичності в сучасному мистецтві обох країн. Вбачається доречним провести таке дослідження на прикладі вуличного мистецтва. Цей напрям, тісно пов'язаний із сучасним урбанізованим простором, нині стрімко еволюціонує від хаотичних розписів парканів до грандіозних філософських муралів. Нині вуличне мистецтво – це публічна платформа художньої репрезентації значимих ідей, потужний і дієвий інструмент актуалізації й візуального висловлювання злободенних проблем суспільства – соціальних, філософсько-світоглядних, екзистенційних.

До останніх належить й питання війни і миру, яке з 24 лютого 2022 р. для всього цивілізованого світу перемістилося з площини умоспоглядальних рефлексій у практичний вимір. Так, в Острові Великопольському Конрад Мошинський створив мурал, що знаходиться на вулиці Броварній. Лаконізм художніх засобів, зокрема мінімалізм і графічність живописного зображення, а також обмеження його колористики, робить цей витвір вуличного мистецтва гранично цілісним і ємким. Сюжетно-композиційним центром монументального зображення є око, зіниця якого – міжнародний символ миру – знак «Пацифік».

Увінчує стінопис вислів одного з найвидатніших пацифістів ХХ ст. Махатми Ганді: «Немає шляху до миру. Мир – це шлях». У такий спосіб польський автор висловив ідею миру й добросусідства, що є стрижневою у функціонуванні Європейського Союзу [3, с. 127].

Вуличні художники Польщі часто висловлюють свої думки з питань, важливих з точки зору демократії, як, наприклад, Маріуш Варас (M-City). Він – знакова постать вуличного мистецтва Польщі, автор близько 700 муралів у 40 країнах світу, котрий відкрито критикує тоталітарні режими і захищає демократичні цінності [5]. Як і більшість польських стріт-артистів, до 2015 р. він не виявляв надмірної залученості в політичні питання. Однак зміна влади в Польщі та дії уряду «Об'єднаних правих» надали його творчості політичних акцентів. Тоді M-City використовував стіни своєї студії в Гданську як простір для дій. Першим, що привернуло увагу ЗМІ, був портрет тодішнього міністра культури і національної спадщини Пьотра Глінського, схожого на єгипетського фараона. На задньому плані виднілася споруджувана будівля Музею Другої світової війни. Робота митця ідеально вписувалася в контекст поточних подій. Саме суперечка навколо музею між місцевою владою та тодішнім директором цього закладу і міністром Глінським надихнула автора на створення муралу. Прикметно, що його появу помітили загальнонаціональні ЗМІ і вважали додатковим голосом у дискусії, що точилася навколо будівництва музею. Роботу цитували провідні ЗМІ, зокрема сайти Polsat News, Gazeta Wyborcza, Polski The Times та TVN24. M-City пояснив: «Коли я подивився на грудку, схожу на піраміду, референс прийшов на думку сам собою [...]. Робота не має агресивного меседжу, її мета – нікого не образити. Це певний політичний маніфест і коментар до того, як міністр культури приймає рішення. Я не погоджуюся з планами міністра Глінського щодо експозиції Музею Другої світової війни» [4].

Ще однією контекстуальною роботою, що відсилає до політичної ситуації в Польщі, але також використовує контексти поп-культури, став портрет Ярослава Качинського, який стоїть на тлі полум'я, тримаючи дзеркало з блискавкою в руці – символом жіночого страйку. Мурал було створено 1 листопада 2020 р. у відповідь на численні протести, організовані «Жіночим страйком» після рішення Конституційного суду щодо закону про аборти. Візуально він відсилає до роботи британського художника Кеннарда Філліпса, який зобразив усміненого Тоні Блера, тодішнього прем'єр-міністра Великої Британії, який робить селфі на тлі полум'я. Це був коментар художника до участі Великої Британії у війні в Іраку. Отже, у творчості M-City переплітаються три напрями: національна політика, міжнародна політика та сучасне мистецтво [4].

Учасниками актуального мистецько-політичного дискурсу в Польщі є також Петер Фасс, Яу Рор, Даріуш Пачковський та інші. Приміром, серія стінописів урбаніста Сепе візуалізує програму вдосконалення демократії і захисту її основ. Художниця NeSpoon очолює акції в різних куточках світу, встановлюючи знак «Світ без води», а також проводить інтервенції під гаслом «морального банкрутства корпоративного капіталізму в планетарному масштабі». Художник Яу Рор, коментуючи політичну та соціальну ситуацію в

Польщі, створює низку робіт антиклерикального характеру. Крім того, в його художніх творах все частіше з'являється національний герб, часто як об'єкт масового поклоніння або як символ деспотичності держави. Ці теми присутні не лише в його роботах у публічному просторі, але й у принтах, представлених на виставках митця [4].

У контексті питання виявів європейської ідентичності вуличне мистецтво в Україні, з огляду на його власну історію та специфіку розвитку, перебуває на етапі становлення. Однак відзначимо, що демократичні європейські цінності суголосні творчим проектам його представників. Для прикладу, значимою в контексті європейської інтеграції України є творчість представників української урбаністичної групи «Interesni kazki» (Олексій Бордусов, Володимир Манжос). В Україні, а також поза її межами вони створюють масштабні стінописи, що рефлексують на глобальні виклики сьогодення. Так, у Києві ними було створено мурал «Час змін», присвячений проблематиці геополітичних загроз сучасного світу. Художників надихнули події, що відбулися у 2014 р. – анексія Криму та початок війни на Донбасі. Провідна ідея муралу втілена у битві між Добром і Злом: козака зі змієм, що обплів собою всю земну кулю [1]. Водночас у Любліні, в рамках реалізації проєкту «Make Europe Bloom» ця творча група створила мурал «Deadambitions» («Мертві амбіції»): «Реальність перевертається, вона перетворюється на виживання від геноциду... Реальність, в якій ми жили, була світлою і побудованою на правді... Весь світ зараз у небезпеці... Час об'єднатися...» - кажуть українські митці. Протистояти амбіціям, що несуть смерть, зберегти рідну домівку, рідних і близьких, врятувати світ, в якому живемо – таким є авторський посил до мешканців європейського міста [2].

Отже, вуличне мистецтво Польщі й України є публічним майданчиком художньої репрезентації актуальних проблем сьогодення. Воно, зокрема, репрезентує напрацювання, що відображають вияви європейської ідентичності в сучасному мистецтві обох країн. Вияви демократичної європейської ідентичності у творчості польських урбаністів є різновекторними й багатогранними: захист демократичних цінностей і свобод, критика державної деспотії, капіталізму, клерикалізму, тоталітаризму. Українські художники візуалізують ключові засади європейської ідентичності – право на життя і свободу – крізь оптику геополітичних викликів сучасності, зокрема агресивних імперських загроз Росії.

Список літератури:

1. Мурал «Час змін». URL: <https://mistokiya.com.ua/interesting-places/murals/mural-chas-zmin>
2. Цуба В. Інтерв'ю з художником-муралістом Володимиром Манжосом про спротив українського мистецтва. URL: <https://bukvy.org/intervyu-z-hudozhnykom-muralistom-volodymyrom-manzhosom-pro-sprotyv-ukrayinskogo-mystecztva/>
3. Шеретюк Р.М. «Солідарні з Україною». Художні рефлексії польських митців на російсько-українську війну. Рівне: О. Зень, 2024. 163 с.

ART HISTORY
THE MOST DIFFICULT PROBLEMS OF YOUTH AND WAYS TO SOLVE THEM

4. Greszta Ł. Polityczny street art w Polsce. URL: <https://magazynsum.pl/polityczny-street-art-w-polsce/>
5. Szkarłat H. Mariusz Waras. URL: <https://culture.pl/en/artist/mariusz-waras>

ОПТИМІЗАЦІЯ РІВНІВ ВАЛІНУ В РАЦІОНІ БРОЙЛЕРІВ

Отченашко Володимир

доктор сільськогосподарських наук, член-кореспондент НААН України
Національний університет біоресурсів і природокористування України

Сорокун Антон

здобувач наукового ступеня доктора філософії
Національний університет біоресурсів і природокористування України

Виробництво м'яса бойлерів в Україні є потужним сектором птахівництва. Проте, внаслідок війни в Україні, у 2022 р. було реалізовано на забій птиці загалом всіх видів (675029,1 тис. гол.) на 10,2 % менше порівняно з попереднім роком [2]. Однак, вже у 2023 р. виробництво м'яса птиці, як і його споживання, збільшилося [1]. При цьому, левову часту у структурі виробництва м'яса птиці посідає м'ясо курчат-бройлерів, для виробництва якого у вітчизняних птахогосподарствах використовують кроси курей, завезені із-за кордону. Одним із найбільш поширених кросів м'ясних курей є «Росс-308». У рекомендаціях компанії, виданих у 2019 р. зазначено живу масу бройлерів (не розділених за статтю) у віці 42 доби у середньому 2918 г, то у 2022 р. – 2998 г. При цьому, вихід грудних м'язів (у відсотках до живої маси бройлерів на рівні 3,0 кг), відповідно становить для самців і самок 25,25 і 27,42% (2019 р.) та 25,86 і 28,06% (2022 р.) [6, 7].

Для реалізації генетичного потенціалу продуктивності птиці важливим є забезпечення повноцінної годівлі. Крім того, відомо [8], що важливими регуляторами синтезу м'язового білка є група амінокислот з розгалуженим ланцюгом, яка становить 35-40 % незамінних амінокислот у білках організму [5]. До цієї групи належить валін – четверта лімітуюча амінокислота в раціонах бройлерів [4].

У зв'язку з цим, метою роботи було встановити оптимальні рівні валіну у комбікормах для курчат-бройлерів залежно від періодів їх вирощування.

Для досягнення поставленої мети в умовах групи компаній «VITAGRO» було проведено науково-господарський дослід на курчатах-бройлерах кросу «Росс-308» від добового до 45-добового віку. Для цього було сформовано 3 групи за принципом аналогів по 110 голів у кожній. Утримували бройлерів на підлозі на глибокій підстилці з дотриманням усіх технологічних нормативів. Годували бройлерів повнораціонними гранульованими комбікормами. Кількість обмінної енергії, поживних та біологічно активних речовин у комбікормах для всіх груп бройлерів була однаковою. При цьому, комбікорми для бройлерів піддослідних груп відрізнялися за вмістом валіну. Поживність комбікормів змінювали залежно від віку бройлерів: 1-10, 11-24, 25-37, 38-45 діб. Кількість загального валіну в комбікормі для першої групи відповідно становила 11,7; 10,6; 9,8; 9,3 г/кг, для

другої – 12,2; 11,1; 10,2; 9,7 г/кг і для третьої – 11,2; 10,2; 9,4; 8,9 г/кг. Тобто, у другій групі бройлери отримували раціон з підвищенням (до 5 %) вмістом валіну порівняно з першою групою, а в третій – зі зниженням (до 5 %) У ході проведення досліджень проводили щоденний огляд птиці. Живу масу курчат-бройлерів визначали шляхом індивідуального щотижневого зважування до ранкової годівлі, за результатами якого розраховували прирости живої маси.

Результати досліджень свідчать, що курчата-бройлери у першій (3325,1 г) і другій (3402,2 г) групі наприкінці вирощування, у 45 діб, мали живу масу дещо більшу за рекомендовану компанією оригінатором кросу (3295 г). У третій групі курчата-бройлери за живою масою (3247,9) дещо не досягли стандартних показників. Слід також зазначити, що наше дослідження проведено на тлі використання комбікормів з рекомендованими нормами сирого протеїну, Однак, є дані закордонних вчених про вірогідне поліпшення продуктивності бройлерів за використання добавок валіну до раціону зі зниженням вмістом сирого протеїну [3].

Таким чином, є необхідність у проведенні подальших досліджень щодо встановлення оптимальних рівнів валіну в комбікормах для курчат-бройлерів залежно від періодів їх вирощування.

Список літератури

1. Ільченко Л. В Україні стали більше виробляти та споживати м'яса. 2023. URL: <https://www.epravda.com.ua/news/2023/12/11/707570/> (дата звернення: 02.02.2024).

2. Кількість сільськогосподарських тварин на 01 січня 2023 року. Держстат України: офіц. сайт. URL: [https://view.officeapps.live.com/op/view.aspx?src=https%3A%2F%2Fwww.ukrstat.gov.ua%2Foperativ%2Foperativ2023%2Fsg%2Fksgt%2Fksgt0123.xls&wdOrigin=BR](https://view.officeapps.live.com/op/view.aspx?src=https%3A%2F%2Fwww.ukrstat.gov.ua%2Foperativ%2Foperativ2023%2Fsg%2Fksgt%2Fksgt0123.xls&wdOrigin=BROWSELINK) OWSELINK. (дата звернення: 02.02.2024).

3. Allameh S., Toghyani M. Effect of dietary valine supplementation to low protein diets on performance, intestinal morphology and immune responses in broiler chickens 2019. *Livestock Science*. Vol. 229. P. 137-144. <https://doi.org/10.1016/j.livsci.2019.09.025>.

4. Corzo A., Loar R. E., Kidd M.T. Limitations of dietary isoleucine and valine in broiler chick diets1. 2009. *Poultry Science*. Vol. 88, Is. 9. P. 1934-1938. doi:10.3382/ps.2009-00109.

5. Ferrando A. A, Williams B. D, Stuart C. A, Lane H. W, Wolfe R. R. Oral branched-chain amino acids decrease whole-body proteolysis. 1995. *Journal of parenteral and enteral nutrition*. 1995. Vol. 19(1). P.47-54. doi: 10.1177/014860719501900147.

6. Ross 308/308 FF broiler: Performance Objective. Aviagen, 2019. 14 s. URL: <http://sorooshe-roshd.com/wp-content/uploads/pdf/Ross308-308FF-BroilerPO2019-EN.pdf> (дата звернення: 25.12.2023).

7. Ross 308/308 FF broiler: Performance Objective. Aviagen, 2022. 14 s. URL:

https://aviagen.com/assets/Tech_Center/Ross_Broiler/RossexRoss308-BroilerPerformanceObjectives2022-EN.pdf. (дата звернення: 25.12.2023).

8. Yoshizawa F. Regulation of protein synthesis by branched-chain amino acids in vivo. *Biochemical and biophysical research communications*. 2004. Vol. 313(2). P.417-422. doi: 10.1016/j.bbrc.2003.07.013

KULTURA JAK SPECYFICZNA FORMA ZWIĄZKU CZŁOWIEKA Z PRZYRODĄ ORAZ JEDNOŚCI Z NIĄ

Tarasenko Galyna,
doktor habilitowany,
profesor w dziedzinie pedagogiki,
Akademia Kujawsko-Pomorska
Polska

Wiek dwudziesty, a po nim też początek dwudziestego pierwszego stulecia słusznie określa się jako epokę kryzysów ekologicznych, znamionując niepokojącą tendencję utraty harmonii pomiędzy człowiekiem a naturą. Liczne wojny, katastrofy technogenne postawiły ludzkość na granicy przetrwania. Człowiek pod groźbą samozniszczenia refleksywnie zaczął „tabuować”, tzn. budować systemy zakazów w relacjach z tymi obiektami przyrody, które się okazały w niebezpieczeństwie totalnego zniszczenia (np.: Czerwona księga jako system tabu). Zresztą reglamentacja relacji z przyrodą poprzez drogę przymusu, kontroli, zakazów i kar okazała się mało efektywna. Idąc dalej, zrozumiałym wobec tego staje się fakt, iż przyrodę i zresztą samą ludzkość może uratować tylko potężny rozwój kultury i sposobów kulturowego opanowania środowiska przyrodniczego.

Czołowej roli w osiągnięciu społeczeństwem ekologicznego bezpieczeństwa nabywa edukacja. Problemy ekologicznej edukacji aktywnie badają ukraińscy badacze (L. Biłyk, N. Łysenko, L. Łukjanowa, O. Płachotnik, Z. Płochij, G. Pustowit, N. Pustowit, S. Sowgira i in.). Zresztą kulturologicznie aspekty ekologicznej edukacji są zbadane epizodycznie (M. Jakowenko, W. Krysaczenko, S. Krymskiy, M. Gołubeć).

Celem refleksji artykułu jest jeden z najbardziej aktualnych problemów w dzisiejszych czasach w kontekście bezpieczeństwa ekologicznego, a mianowicie problem harmonizacji relacji w systemie „człowiek-przyroda”. Mamy na celu uzasadnić rolę ekologicznej estetyki w systemie ekologicznej edukacji dzieci i młodzieży.

Wzajemne powiązania przyrody i kultury są oczywiste. Przyroda nasycza kulturę, czyniąc ją w ten sposób ważną. Kultura wykorzystuje możliwości przyrody zgodnie ze swoimi funkcjami. Przyroda i kultura stale współdziałają, niby „poprawiając” siebie nawzajem, pomagają sobie ujawnić swoją istotę.

W historii rozwoju filozofii istniały przekonania, że kultura przeciwstawia się przyrodzie (np.: J.-J. Rousseau, Lew Tołstoj w procesie poszukiwania moralnego sensu ludzkiego bytu stali po stronie nihilizmu kulturowego, uważając kulturę za siłę destruktywną w stosunku do przyrody). Nawet dzisiaj badana jest opozycja „przyroda-kultura” w dziełach wybitnych filozofów i kulturologów (w szczególności: O. Spenglera, C. Lévi-Straussa, J. Huizingi i in.).

Jednak większość jest skłonna stwierdzić, że kultura nie tyle się różni od przyrody, o ile jest związana z nią, a nawet w pewien sposób zawiera ją w sobie. Wychodzimy z założenia, że granica pomiędzy przyrodą a kulturą nie jest absolutna. Jest ona względna, ponieważ nie przeciwstawia je, lecz rozróżnia w granicach pewnej

całościowości. W aspekcie ogólnohistorycznym przyroda nabywa potencjalnie kulturowego znaczenia i staje się „częścią” kultury. W tym znaczeniu kultura nie unieważnia znaczenie przyrody dla człowieka, przeciż sama jest dla człowieka specyficzną formą związku z przyrodą oraz jedności z nią. Kultura w swej istocie jest odniesieniem człowieka do przyrody. Kultura jest także przejawem człowieczeństwa w znaczeniu uniwersalnym w stosunku do świata.

Oddzielenie przyrody od kultury, według nas, jest uwarunkowane błędną koncepcją kultury, co wyznacza niską efektywność współdziałania z przyrodą. Chodzi o przewartościowanie osiągnięć materialnych oraz o lekceważenie duchowymi racjami kultury. Materialne osiągnięcia społeczeństwa tworzą kulturę tylko wtedy, gdy pomagają udoskonalić człowieka i jego relacje z przyrodą. Zdaniem Alberta Schweitzera kultura, która troszczy się wyłącznie o dobra materialne bez należytego rozwoju duchowego, jest podobna do statku, który stracił sterowność i jest skazany na katastrofę [3, s.34].

Kultura tradycyjnie definiowana jest jako uniwersalny atrybut socjalności; jako uniwersalno-twórczy sposób odniesienia do świata; jako przestrzeń do realizacji wartości ludzkich; jako symboliczny lub też semiotyczny system; jako królestwo Prawdy, Dobra i Piękna (zwłaszcza w koncepcjach teologicznych) i in.

Bez wątpienia kultura jest wielofunkcyjnym systemem społecznym, któremu należyzapewnić materialny i duchowy rozwój ludzkości w absolutnej harmonii z naturą. Rozwój kultury powinien odbywać się nie kosztem przyrody, lecz w imię jej dobrobytu. Tylko wtedy kultura będzie nabywać charakteru humanistycznego jako sfera samowartości człowieka.

Interpretować kulturę należy nie tylko jako wynik ludzkiej działalności, ale także jako jakościową cechę tej samej działalności. Nie każdą działalność w przyrodzie można uważać za kulturową, lecz tylko tę, która zawiera w sobie elementy twórczości, ma wartościowe znaczenie, charakteryzuje się wysoką wydajnością. Poprzez taką działalność człowiek nie tylko tworzy przyrodę, ale też pod wpływem przyrody tworzy siebie jako podmiot kultury.

W tym sensie najważniejszą funkcją kultury jest to, że potrafi ona potężnie wpływać na relacje człowieka do przyrody [1, s. 34]. Wartości duchowe wykreowane przez kulturę tworzą powszechnie ważne normy w stosunku do przyrody. W świetle tych norm kultura jest światem wartości ludzkich i subiektywnych sensów. Właśnie kultura pomaga ludzkości poprawnie zagospodarować potężny i gigantyczny potencjał rozumu, byle tylko nie stał się on niszczycielskim i niebezpiecznym.

Kultura gromadzi i przekazuje kulturowo-historyczne doświadczenie. Można ją uważać za zjawisko ogólnościwiatowe, które zostało stworzone drogą mnożenia doświadczeń wielu pokoleń w skutek dialogu międzyetnicznego. Kulturę można uważać za „pamięć społeczeństwa”, w której zapisane są moralno-duchowe osiągnięcia ludzkości w relacjach jej z naturą.

Filozofia, moralność, sztuka, edukacja aktywnie tworzą conceptualne podejścia do problematyki współdziałania człowieka ze środowiskiem przyrodniczym. Tworzy to duchowy paradygmat rozwoju ludzkości. Różne systemy filozoficzne, które wskazują drogę do poznania oraz twórczego opanowania przyrody są niewątpliwie tworem

kultury. Zachowują się dzięki kulturze i przekazywane są następnym pokoleniom jako uniwersalne przejawy uświadomienia przez człowieka swojego miejsca w przyrodzie. Ludzkość również musi przyznać się do faktu, iż każda epoka – świadomie lub podświadomie – żyje tym, co zrodziło się w umysłach myślicieli. Albert Schweitzer wysoce cenił globalne znaczenie dóbr kultury dla rozwoju cywilizacji. Słusznie też zauważył, że sterowane społeczeństwa – duże i małe – mogą realizować wyłącznie to, co istnieje w myśleniu epoki. Instrument, na którym należy im grać, nie jest zrobiony przez nich – one po prostu są przystawione do niego. Utwór muzyczny także nie był stworzony przez nich – dla nich zaproponowane są już gotowe nuty. Tak właśnie w sposób obrazowy wybitny filozof scharakteryzował rolę koncepcji kulturologicznych, które ukierunkowują rozwój postępu społecznego [3].

Dzisiaj relacje społeczeństwa z przyrodą zdolne są wyznaczyć mocne paradygmaty ekologiczne, a mianowicie koncepcje intelektualistyczne oraz humanitarno-duchowe: teoria W. Wernadskiego o noosferze, etyka poszanowania życia, stworzona przez A. Schweitzera, etyka kosmiczna K. Ciołkowskiego, etyka ziemi A. Leopolda, żywa etyka M. Roericha; moralna koncepcja przyrody D. Datty, ekologia głęboka A. Naessa, teoria biofilii E. Wilsona, koncepcja koewolucji N. Moisiejewa, zasada odpowiedzialności H. Jonasa, ekofilozofia B. Nortona, koncepcja W. Watanabe dotycząca roli przyrody w kulturze japońskiej i in.

Odpowiednio do poszukiwań/badań konceptualnych powstają też nowe kierunki wiedzy ekologicznej: etyka ekologiczna (M. Zibner, T. Kiefer, D. Kozłowski, E. Laszlo, M. Misze, D. Pierce, J. Tinbergen i in.); psychologia ekologiczna (S. Deriabo i W. Jaswin i in.); estetyka ekologiczna (D. Diki, T. Jessop, J. McDermott, N. Mańkowska, J. Sepanma, M. Walis, H. Jang i in.).

W praktyce cała kultura w swej różnorodności konceptualnej na ogół integruje się w jednym kontekście życia, tzn. kultura społeczeństwa niewątpliwie szuka drogi wyjścia w kulturze osobowości. Kultura społeczeństwa odzwierciedla się w kulturze człowieka, ta z kolei syntezuje się w kulturze głównych modeli stosunku człowieka do przyrody: teoretycznym (kultura myślenia ekologicznego), praktycznym (kultura działalności i zachowania w przyrodzie), duchowo-praktycznym (kultura uczuć).

Wyjątkowej wagi w wychowaniu kultury osobowościowej w odniesieniu do przyrody nabiera kulturotwórcza rola edukacji. Dokładnie to pedagodzy, pracujący z dziećmi oraz młodzieżą, powinni kształtować taki rodzaj relacji z przyrodą, który w przyszłości będzie wyznaczać styl życia i zachowania każdego indywiduum. Powinni też przekazywać nie tylko wiedzę o przyrodzie. Rzeczą wątpliwą jest, że pełnia wiedzy, w tym przypadku, będzie mogła wyznaczać stopień kultury osobistej czy też ekologiczne ukierunkowanie zachowania jednostki. W takim znaczeniu pedagogika zobowiązana jest troszczyć się, nie tylko o technologie dydaktyczne (jak nauczać), ale przede wszystkim o doskonalenie technologii wychowawczych (jak wpłynąć na emocjonalno-uczuciową oraz wolitywną sferę osobowości) [5].

Wieloletnia praca pedagogiczna pozwoliła dojść nam do wniosku, że dość skutecznym kulturologicznym sposobem rozwiązania tragicznej antytezy „przyroda-kultura” może stać się estetyka ekologiczna. Z naszego punktu widzenia ma ona istotne znaczenie praktyczne oraz przewiduje bezpośrednio „wyjście” ku pedagogice.

Estetyka ekologiczna odkrywa pedagogom drogę do uniwersalizacji estetycznej oceny przyrody i pomaga, w stosunku do niej, wychować rzeczywiście normy kulturowe.

Bez wątpienia pozytywną cechą estetyki ekologicznej jest jej dialogiczność. Tradycyjny dialog pomiędzy: estetyką wschodnią a zachodnią, estetyką a etyką, sztuką a nauką, dopełnia się poszukiwaniem relacji między estetyką a techniką, ekonomią, socjologią, prawem. Takie badania naukowe w przyszłości mogą doprowadzić do uznania estetyki jako części ekologii kultury.

Współczesnemu pedagogowi potrzebna jest estetyka ekologiczna, jako nowoczesne spojrzenie na filozofię przyrody. Po pierwsze, pomoże to zbudować osobowościowy stosunek do przyrody na podstawie subiektywizacji postrzeżeń oraz ocen [4], po drugie, estetyka ekologiczna zabezpieczy osobiste pozycjonowanie w przyrodzie, po trzecie, pomoże ona uświadomić genezę własnej świadomości ekologicznej i zachowania na poziomie potężnej refleksji.

Dziś aktualnym jest wprowadzenie do systemu szkolnictwa wyższego na kierunkach pedagogicznych metod diagnostyki, korekcji i treningów świadomości ekologicznej zarówno indywidualnej, jak i grupowej. Ważną rzeczą jest nauczyć przyszłych nauczycieli kształtować najpierw swoje, a później też dziecięce zachowanie środowiskowe [6] poprzez włączenie się do różnorodnych sytuacji ze zróżnicowaną tematyką przedmiotowo-fabularną.

Korzystnymi będą studia interdyscyplinarne które opierają się na problematyce integracji wiedzy z zakresu: filozofii, ekologii, psychologii, pedagogiki, sztuki. Celem takich studiów jest rozwój u przyszłych nauczycieli umiejętności całościowego opanowania problematyki zachowania przyrody poprzez zrozumienie unikalności ekosystemów przez ich cechy estetyczne. Studia te powinny formować swoiste metanawyki wartościowego opanowania środowiska naturalnego. Zabezpiecza to przewagę nad zdyferencjonowanym studiowaniem przyrody, ponieważ pogłębia to kulturologiczne i aksjologiczne ukierunkowanie zaproponowanej wiedzy, wzmacnia socjokulturowe akcenty, wykorzystuje potencjał refleksywności artystycznej i in. [2, s. 56].

Przyjmujemy, że niezawodnym sposobem osobowościowej interpretacji przyrody przez pedagoga jest działalność artystyczna. Dlatego też za jedną z innowacyjnych dróg prowadzenia zajęć z estetyki ekologicznej uważa się wykorzystywanie integratywnych mechanizmów podejścia wieloartystycznego. Podejście to zakłada uniwersalizację analizy artystycznej z punktu widzenia światopoglądowo-psychologicznego wpływu obrazów artystycznych na ekologiczną świadomość osobowości. Do procesu zawodowego wzrostu przyszłego pedagoga wchodzi uświadomienie i przeżycia nie zwykle literackich, muzycznych czy też przestrzenno-plastycznych obrazów przyrody, ale wręcz wzorcowych w relacjach człowieka do przyrody wartości estetycznych, które są potężnie zakarbowane w artystycznym doświadczeniu ludzkości.

Więc, ekologiczne bezpieczeństwo bardzo zależy od roli edukacji ekologicznej w społeczeństwie. Estetyka ekologiczna, mając ogromny oświatowy-wychowawczy potencjał, musi zostać na właściwym miejscu w systemie zawodowego przygotowania pedagogów oraz przekształcić się na potężne narzędzie ulepszenia ich kultury i w

szczegółności ich ekologicznego światopoglądu. Wobec tego kultura jest absolutnie koniecznym warunkiem harmonizacji wzajemnych relacji człowieka z przyrodą. Między kulturą, jako systemem społecznym, a przyrodą musi powstać mocny „mostek” – edukacja, której obowiązkiem jest kształtowanie osobistej kultury w obcowaniu ze środowiskiem naturalnym.

W procesie wychowania kultury osobowościowej w stosunku do przyrody niezwyklej wagi nabiera kulturotwórcza rola edukacji. Kulturologicznym sposobem rozwiązania antytezy „przyroda-kultura” staje się estetyka ekologiczna, która odkrywa drogę do uniwersalizacji estetycznej oceny przyrody i kształtowania rzeczywiście kulturowych norm w stosunku do niej. Dużej wagi nabiera idea stworzenia studiów interdyscyplinarnych, które będą opierać się na problematyce integracji wiedzy z zakresu: filozofii, ekologii, psychologii, pedagogiki, sztuki. Wyłącznie duchowe doskonalenie człowieka jako istoty przyrodniczej i jako podmiotu kultury jest zdolne przerwać błędne koło samozniszczenia ludzkości na skutek deformacji relacji w systemie „społeczeństwo-przyroda”.

Reference

1. Екологія і культура : монографія / В.С.Крисаченко, С.В.Кримський, М.А.Голубець. К.: Наукова думка, 1991. 260 с.
2. Тарасенко Г.С. Екологічна естетика в системі професійної підготовки вчителя: методологічний аспект. Вінниця, 1997. 212 с.
3. Швейцер А. Культура и этика. М.: Прогресс, 1973. 343 с.
4. Яковенко М. Л. Екологічна естетика як актуальний напрям сучасної культури. [Електронний ресурс] Режим доступу: http://www.nbu.gov.ua/portal/Soc_Gum/phd/2008_9/jakovenko.pdf.
5. Jaworska-Witkowska M. Trening kreatywności w rozwijaniu zdolności myślenia twórczego. Szczecin: Wyd. Naukowe Uniwersytetu Szczecińskiego, 2008. 205 s.
6. Sepänmaa Y. The Beauty of Environment: A General Model for Environmental Aesthetic / 2nd edition. Denton, Texas: Environmental Ethics Books, 1993. 191 p.

МУЗИЧНІ ШЛЯХИ ПАВЛА ТИЧИНИ

Павлюченко Марія,
науковий співробітник
літературно-меморіального
музею-квартири
П.Г. Тичини в м. Києві

Становлення Павла Тичини як творчої особистості відбувалося переважно через його письменницьку та перекладацьку діяльність. Говорити про Тичину та вивчати його майже виключно як поета досить неграмотно, адже, за словами відомого німецького письменника Ліона Фейхтвангера – талановита людина талановита у всьому.

Музичне виховання та навчання музиці П. Тичини розпочалося ще з дитинства: народнопісенне оточення змалечку, 6-річний спів у монастирських хорах, диригентська практика, гра на кількох музичних інструментах та участь в оркестрах. Все це стало чудовим підґрунтям для розвитку музичного таланту, а поезія і музика були тими двома крилами, які високо несли його по життю. Поезія була музичною, а заняття музикою надихали на написання віршів. Але якщо на літературній ниві П. Тичина досяг значних висот, то на музичних теренах відчував прогалини в освіті й планував заповнити їх навчанням у консерваторії, однак не склалося...

Ім'я Павла Тичини тісно пов'язане зі створенням та ранніми етапами діяльності самодіяльного хору імені Леонтовича. Зі своїм колегою та близьким другом Григорієм Верьовкою Павло Тичина познайомився у Чернігові, де вони разом співали у семінарському хорі. А згодом це знайомство переросло у міцну дружбу довжиною в роки... Після смерті Григорія Верьовки Павло Тичина розповів про їхнє знайомство і дружбу у своєму виступі на радіо в 1965 році: *Товариші радіослухачі! Трудно, тяжко говорити про Григорія Гуровича як про покійного. Іще ж наче недавно він був у мене в хаті — мій дорогий друг, із самих дитячих літ мені найдорожчий [...]*

Щоб добре зрозуміти творця, неодмінно треба знати, як пройшли його дитячі роки. Ми з Григорієм Гуровичем знайомі ще з 1904 року по троїцькому хору м. Чернігова, де ми разом і поміщались у гуртожитку. [...] Регент, попробувавши на скрипку голос маленького хлопчика Гриця Верьовку, сказав його батькові: «Ну, що ж, добре, хай заставається у нас». І коли батько попрощався й вийшов, регент поглянув на деяких з нас (а ми перед ним стояли: Іона Шевченко, Ваня Кухни) [і] наказав одному з солістів альтів Аркадію Казці повести Гриця до пам'ятника Глібова і там його навчити нот. Я не витерпів і теж слідом побіг за ними. [...]

Аркадій Казка підняв якусь ломачку і почав нею на пісочку прочеркувати п'ять ліній нотного стану, а потім, почавши з додаткової лінії внизу, став виписувати нотами всю гаму.

— *Оце ось бачиш? Ну, а тепер давай проспівасмо: до, ре, мі, фа... Та куди ж ти дивишся? [...] Отак починалася музична наука одного з славних композиторів - Григорія Гуровича Верьовки, одного з найкращих знавців народної музики як української, так і російської й інших народів [4].*

Сьогодні Павло Тичина відомий переважно як поет, на інші таланти митця майже не зважають. Окрім співу, Тичина мав неабиякий хист до диригування. Ще дитиною його віддали до хору Єлецького монастиря, де хлопчик навчився співати та вправно диригувати. Регент, виявивши талант і хороші музичні дані, довірив Тичині-підлітку керувати архієрейським хором, що можна було дозволити далеко не кожному. Окрім хорового мистецтва Павла Тичину також цікавила і робота з оркестром. У студентські роки він грав на флейті та кларнеті у складі студентського духового оркестру під керівництвом талановитого аматора А. Марковського, навчився грати на сопілці, а особливу любов мав до бандури. Збереглися світлини, на яких Павло Григорович грає на різних музичних інструментах, у тому числі й на бандурі. Є про це й письмові згадки: в одному з листів до тещі поет згадує, як ще молодим винаймав у неї житло: *«...прийшов квартирантом до вас у сивій шапці старій, у потертім пальті, але з піснями та бандурою» [2].* Бандура, яка зберігається в музеї-квартирі поета, виготовлена на замовлення чернігівським майстром В.Тузиченком у єдиному екземплярі та подарована П.Тичині до 50-річчя колегами зі Спілки письменників України.

Під керівництвом О. Соловйова – хорового диригента, а пізніше й композитора, який знав П. Тичину в юності й зіграв значну роль у музичній освіті поета, юнак вивчав курс елементарної теорії музики, самостійно освоїв гармонію за підручником М. Римського-Корсакова, відвідував заняття в музичних класах чернігівського відділення Російського музичного товариства, де викладали талановиті педагоги, випускники кількох консерваторій. Педагог М. Кибальчич, який теж навчався в Чернігівській духовній семінарії, у своїх спогадах «Дні юності» цитує лист О. Соловйова до нього, в якому дається характеристика юного П. Тичини як диригента і музиканта: *«Павло Григорович був художньо обдарований учень. Не маючи справжньої спеціальної музичної освіти, він прекрасно справлявся з семінарським хором, що визнавалося дуже досвідченими цінителями хорового співу. Він легко схоплював основи музичної теорії і гармонії. [...] Якось пізніше, у розмові зі мною Павло Григорович сказав, що він дуже жаліє, що, не отримавши належної музичної освіти, не став композитором. «А скільки у мене було музичних думок»,— сказав він з сумом. І дійсно, Павло Григорович і в музиці міг би себе виявити дуже високо» [3].*

Любив поет і хороше, злагоджене звучання оркестру. Велике враження справила на Тичину його участь у студентському духовому оркестрі, де малий Тичина грав на флейті та кларнеті. *«Як я по-серйозному хотів з диригентства свого перейти на диригента оркестру симфонічного» - пише поет у щоденниках [4].* Захоплення хоровим диригуванням та робота у духовому оркестрі, певне, пробудила у юнакові бажання до кар'єрного зростання в амплуа диригента симфонічного оркестру. Проте, це, напевно, був лише один зі шляхів, яким

Тичина міг би досягти успіху. І хоч поету не судилося стати видатним диригентом, все ж його внесок у літературу є неоціненним.

У якийсь час Павло Григорович навіть хотів вступити до консерваторії та отримати вищу музичну освіту. Про це він пише 10 березня 1923 року у своєму щоденнику: *«Ходжу в бібліотеку на піаніно підучуватись. От чортове нещасття! Що я там навчусь, брязкаючи півгодини з першого на четвертий день? (їй-право, якби трохи полегшало, вступив би до консерваторії.)...»* [5].

Цікавим досвідом для Павла Григоровича стала поїздка по Україні з капелою композитора Кирила Стеценка, з яким поет познайомився в театрі Г. Садовського у Києві напередодні революції 1917 р. З вересня по листопад 1920 року новоукомплектована мандрівна капела К.Стеценка вирушила у турне українськими містами. Тичина виконував роль другого диригента та літописця: записував у свій щоденник події кожного дня мандрівки. Капела складалася переважно з артистів оперного та інших театрів, студентів-хористів з київського університету та взагалі усіх охочих. Під час перебування у м. Тульчин Павло Тичина мав нагоду познайомитися з композитором Миколою Леонтовичем, автором знаменитого «Щедрика». Недовго знав поет Леонтовича – через півроку великий композитор загинув від руки чекіста. *«Леонтовича убито. Жаль сухий у мене знову. Дико».* – пише Тичина в щоденнику 27 січня 1921 року. Згодом про Леонтовича Тичина згадував так: *«Ми любили Стеценка, Степового, Лисенка, Кошиця, Вериківського, Демуцького, Козицького, Ступницького, але єдиний, хто нероздільно панував у наших душах співаків і слухачів, – це Леонтович. Це моє ствердження не гіпербола»* [4].

Знайомство з видатним композитором спонукало Павла Григоровича шукати себе й у музиці. *«Моя подорож 1920 року з капелою К.Стеценка на Україні»* - пише Тичина у щоденниках – *«воскресила в моїй душі бажання повернутися до диригування хорового».* Скоріше за все саме це й наштовхнуло Павла Тичину і Григорія Верьовку на думку об'єднати два їхніх хори у один великий. Володіючи однозначно великим талантом, Павло Григорович міг би стати видатним музикантом. Є теорія, що він сам писав симфонічні твори під псевдонімом Лялич, але дещо комплексував через свою недосвідченість, тож мало кому говорив про це. Про це пише у спогадах про поета Григорій Верьовка: *«Вважаю цікавим згадати, що Павло Григорович сам творив музичні мелодії, здійснював обробки народних пісень, записував їх з голосу народні виконавців...»* [6]. На жаль, на сьогодні майже не залишилося жодної згадки про це, тож місцезнаходження, та і взагалі факт існування композиторських проб пера Павла Тичини невідомий. Проте все ж, заперечувати це ми не можемо, адже музикальність поезії П. Тичини говорить про його тісний зв'язок з музичним мистецтвом.

Загалом, дружба поета з Григорієм Верьовкою стала початком нового етапу їх мистецького розвитку. На початку 20-х років ХХ століття Павло Тичина та Григорій Верьовка були диригентами самодіяльних хорів при бібліотеці ім. Шевченка та при школі ім. Гоголя, які через певний час були об'єднані у студію-капелу імені М.Леонтовича. *«Мій хор у 1921 році - і окремий хор Гри[горія]*

Гур[овича] Верьовки, мого товариша по Троїцькому архієрейському хору - [і ось, оскільки ці два хори були в одному районі, ми вирішили їх об'єднати]». [переклад з рос. автора статті] [8]. Назва капели була обумовлена нещодавною смертю композитора. Згодом, у 1925 році на базі цієї капели було засновано одну з перших в Україні професійних музичних шкіл.

У хорі-студії Павло Тичина займав поважне місце – часто виконував обов'язки диригента, адже мав хист і тонкий музичний слух, а також неабияку лідерську жилку. На різних етапах діяльності у капелі-студії працювали видатні композитори, хормейстери та диригенти: Лев Ревуцький, Борис Лятошинський, Пилип Козицький та інші видатні музиканти. У своїх щоденниках від 8 березня 1922 року Тичина згадує: *"Бачачи, як диригує Вериківський та й Городовенко, мені захотілося самому побігати на сцену і повести хор". [5]. Це свідчить про те, що Павло Тичина й сам був не проти повернутися до справи, яка так добре у нього виходила. Про умови, в яких доводилося працювати з хором, Тичина згадує у літературно-мистецьких своїх записах 1920-х років: "Диригентство. Ми співали в пальтах, у шинелях. Ніде ж бо не опалювали. Перші ряди слухачів часто не покидали лузати насіння (хоча репертуар був для них цілком приступний - народна пісня), але більшість слухала уважно. Де тільки ми не виступали! По всіх районах Києва. Майже скрізь безплатно. Повертались із концертів пізно додому. Їдучи в трамваї, співали. Публіка і там охоче нас слухала."* [5]. А згодом Павло Тичина писатиме листа до Президії комітету пам'яті М.Леонтовича з проханням посприяти та забезпечити хористам світле й тепле приміщення.

У 1921 році, а саме 1 лютого було засновано комітет пам'яті М. Леонтовича, при якому була створена капела-студія ім. М. Леонтовича. А уже 29 травня відбувся її дебют під диригуванням Павла Тичини, присвячений пам'яті композитора. В грудні 1921 року було завершено організацію капели-студії, яка менш ніж за рік дала ряд концертів для київських робітників. Музична програма капели складалася переважно з колядок, щедрівок, українських народних пісень в обробці М. Лисенка, М. Леонтовича, К. Стеценка, Я. Степового та інших їхніх сучасників.

У хорі-студії проходили не лише репетиції до виступів, а й викладалися музично-теоретичні дисципліни. У дні, коли хор був вільний від репетицій, на студію приходили композитори та письменники й читали курс своїх лекцій – для загального розвитку. Про це Тичина пише у підготовчих матеріалах до своєї книги про хор-студію, яка, на превеликий жаль, не побачила світ.

Разом з Павлом Тичиною працювали різні видатні особистості, зокрема Арнольд Альшванг, український музикознавець та автор наукових праць. *«В нашій хорівій студії Альшванг Арнольд»* - пише Тичина у літературно-мистецьких записах. *«Альшванг читав у нас творчість Шопена. Е, ні, слово «читав» тут не підходить. Він викладав, він грав на піаніно, а потім знов пояснював і знову грав. Які були задоволені наші студійці! Альшванг провів нас кілька лекцій, - вони дали дуже багато слухачам з хору мого, а особливо усім хористам, що злилися з двох хорів ув один. Як багато дав Арнольд Альшванг незвичайним своїм слухачам! Адже хористи наші були здебільшого працівники-*

залізничники, працівники фабрики, швачки, касирші кооперативів, бібліотекарі, службовці, студентки».

Можливо, саме через склад хору – з простих трудящих людей, не дотичних до мистецтва, звучання було сповнене щирості, за що колектив дуже поважали і любили. У літературно-мистецьких записах Павла Григоровича зазначено: *Характер хору великою мірою залежав від складу хористів: трамвай[ні] вагоноводи, кондуктори на залізниці, робітники ф[абри]ки ім. Боженка, конторщики на товарній станції, касири залізничних магазинів, складач-друкар (Сорокін), студенти й студентки, швачки, хатні робітниці, хормейстери й співаки бувшого театру Садовського, шевці-чоботарі (як, напр., Груніч), продавець [з] магаз[ину] (брат Пімена), адміністратори-артисти... [4]. Як відомо з щоденників поета, до читання лекцій він приступив у березні 1922 року і був не дуже задоволений своїми виступами: «Почав у студії театр[альній] науку віршування. Лектор із мене поганий. А треба, треба виходить на люди і вчитись. І це я кажу в 30 років з гаком! Проклятий час, прокляті обставини...» – пише поет у щоденнику 8 березня 1922 року [5].*

У червні 1922 року музичним товариством ім. М. Леонтовича було організовано вечір, присвячений творчості Павла Тичини. Слово про Тичину виголосив один з київських неокласиків, поет і перекладач, Микола Зеров; твори декламували актори театру «Березіль»; романси та пісні на слова поета композиторів М. Вериківського, П. Козицького та Я. Степового прозвучали у виконанні капели-студії імені М.Леонтовича під диригуванням Григорія Верьовки [4].

Становлення української хорової школи завдячує Григорію Верьовці не лише створенням потужного хорового колективу. Він також відомий нам як талановитий композитор. У музично-драматичному інституті імені М. Лисенка Григорій виступав з покладеними ним на музику віршами Павла Тичини, адже натхненниками для митців часто виступають друзі. Саме так сталося і у Григорія Верьовки – він писав музику на вірші Рильського, Тичини, Бажана та інших. Розвиток характерних рис української ліричної пісні-романсу завершується лінією ліричного романсу диптихом на слова Павла Тичини "Деся на дні мого серця" та "Прощання" присвяченому Елеонорі Скрипчинській, дружині Григорія Верьовки. Не так широко znana раніше, композиторська творчість Г.Верьовки здобуває все вищий рівень визнання завдяки своїй змістовності та різноманітності засобів музичної виразності.

Творчість Павла Тичини надихала не лише Григорія Верьовку, а й багатьох інших талановитих композиторів. Наприклад, Савва Футорянський, композитор, життя якого обірвалося у 25 років, був всього на 10 років молодший за Павла Тичину. Він працював у музичній студії ім. М. Леонтовича у 1923 році, а в грудні 1925 року трагічно загинув. Доробок композитора складається з музичних творів на слова сучасних поетів, з них - два хори на слова Павла Тичини - «Великодній дощ», «Ми дзвіночки». Василь Верховинець, вже згаданий у літературно-мистецьких записах, актор, диригент і композитор, є автором музики на такі

вірші П. Тичини як «А я у гай ходила», «На стрімчастих скелях», «Праворуч сонце», «Укрийте мене», «Великодній дощ» [7].

Писав музику на слова Тичини і Павло Сениця, учень Б. Яворського, у якого вчився і Г.Верьовка. Павло Іванович поклав на музику ряд віршів Тичини, наприклад, «Дихнуло з півночі» та інші. У листі до П. Сениці від 28 серпня 1926 року Тичина пише композитору:

Любий Павле Івановичу, як Ви живете, що написали? Бачив я Ваші нові твори, бачив твори на мої слова і, уявіть собі, не чув, через те саме, про що я вище сказав.

[...]

Всього доброго. Ваш Павло Тичина. [2].

Приятелював Тичина і з іншими композиторами. Наприклад, з Михайлом Вериківським, композитором, диригентом та педагогом. З ним Тичина співпрацював у Музичному товаристві ім. М. Леонтовича. Михайло Іванович, натхненний творчістю друга-поета, написав музику до його віршів «А я у гай ходила», «На майдані», «Сирітка». Окремо варто згадати про українського композитора Аркадія Філіпенка: з його творчістю пов'язаний цікавий епізод з життя Павла Тичини. У 1961 році Організація прогресивних українців Канади замовила А. Філіпенку і П. Тичині написати музичний твір на відзначення 100-ї річниці від дня смерті Тараса Шевченка.

Цей твір писався нами не відразу: - говорив Тичина на вечорі, присвяченому 50-й річниці від дня народження композитора А. Філіпенка, - ми його довго переробляли та удосконалювали. Героїчного звучання цей твір, героїчного! (Насамперед я тут маю на думці музику). Про незламну силу Тараса, Кобзаря України, про дух безсмертного Прометея — багатострадного народу українського. [...][4].

[...] З великою любов'ю писали ми цей твір свій! З великою увагою намагались ми і в слові, і в музиці насамперед передати безмежне горе ваших батьків та дідів, які через голод, і злидні, та переслідування при буржуазному режимі мусили покидати свої рідні оселі й подаватися світ за очі, за океан, у край чужий, далекий... Прощаючись з рідною землею, ваші діди та батьки твердо поклялися собі і там, на чужині, зберегти свою українську мову, традиції і звичаї рідного народу; і там у відповідь на утиски й дискримінацію тісно об'єднатись проти визискувачів і «не коритись лиху злому», як заповідав Тарас Шевченко. Отже, другий мотив «Думи про безсмертного Кобзаря» — це вірність синів України віщим заповітам батька Тараса, прийняття його гнівного слова як зброї для боротьби за людські права. [...]

Закінчується твір наш синівною подякою українців Канади всьому українському радянському народові за його неоціненний дар своїм братам за океан — пам'ятник Тарасові Шевченку [4].

У колекції Літературно-меморіального музею-квартири П.Г. Тичини в м. Києві зберігається клавир вокально-симфонічної поеми для мішаного хору «Дума про безсмертного кобзаря». Цікаво, що у партитурі деякі радянські наративи, які були написані за вимогою влади, Тичина власноруч виправляв червоним олівцем

на українські або нейтральні. Наприклад, фразу «у Жовтні буря розходилась» Тичина виправив на «Велика буря розходилась», а «Ленін» - на «Воля»; «Ти в революції із нами» на «Ти повсякчас, ти завжди з нами»; «Радянська сила – «Народу сила»...

Загалом, творчість Павла Тичини усіх періодів перегукується з музикою, поезія легко звучить і запам'ятовується завдяки авторській музикальності. Хоча Тичина не був професійним музикантом, а музика не стала справою його життя, проте він завжди любив слухати і брати щось для себе. Натхнення він знаходив у творах Баха, Бортнянського, Моцарта, Берліоза, Ліпінського, Гайдна, Ревуцького, Брамса, Бізе, Лисенка, а особливо Шопена, у різних епохах знаходячи щось близьке та особливе. Однозначно, Тичині можна (і потрібно) завдячувати за його літературну діяльність, проте не варто забувати та знецінювати внесок митця у розвиток українського музичного мистецтва.

Список літератури

1. Енциклопедія українознавства : Словникова частина : [в 11 т.] / Наукове товариство імені Шевченка ; гол. ред. проф., д-р Володимир Кубійович. — Париж — Нью-Йорк : Молоде життя, 1955—1995.
2. Зібрання творів у 12 т. : Щоденникові записи. Листи : Т. 12, ч.1 / Редкол.: О. Т. Гончар (голова) та ін.—К.: Наук, думка, 1983 – с.89.
3. Зібрання творів у 12 т. : Щоденникові записи. Листи : Т. 12, ч.2 / Редкол.: О. Т. Гончар (голова) та ін.—К.: Наук, думка, 1983 – с.301-302.
4. Павло Тичина. Із щоденникових записів. Київ: Рад. письменник, 1981. С.240
5. Тичина П. Г. Зібрання творів : У 12 т. Наука, критика, публіцистика : Т. 10 / Редкол.: О. Т. Гончар (голова) та ін. К.: Наук, думка, 1983 — с.78-79; 128-129; 304-306.
6. Тичина П. Г. Зібрання творів: У 12 т.: Щоденникові записи. Листи: Т. 11 / Редкол.: О. Т. Гончар (голова) та ін.— К.: Наук, думка, 1983 – с.37; 38; 371; 374; 375.
7. Співець нового світу. Спогади про Павла Тичину. К.: Дніпро, 1971. 511 с.
8. Учасники проектів Вікімедіа. Футорянський Савелій Ілліч – Вікіпедія. Вікіпедія. URL: <http://surl.li/unvwg>.
9. Філенко Т. Берегиня поета – музика. До 100-річчя від дня народження Павла Тичини. Сучасність. 1991. № 2. С. 46–60.

КІЛЬКІСНО ЯКІСНА ОЦІНКА СТРУКТУРНИХ ОЗНАК ОБ'ЄКТУ

Ткаченко Іван Семенович

доктор економічних наук, професор
Хмельницький національний університет

Сьогодення потребує подальших досліджень з розробки науково обґрунтованих методик які враховують досвід ефективних менеджерів-експертів для зменшення ступеня невизначеності при оцінюванні ефективності функціонування об'єктів господарювання. Одним із достатньо відомих методів, який дозволяє зменшити невизначеність при прийнятті рішень є метод експертної оцінки рівня й показників якості об'єкта господарювання, або просто для прикладу економічної системи, та ґрунтується на використанні професійного досвіду та інтуїції експертів (фахівців з конкретної галузі знань). Сукупність кількісних значень коефіцієнтів вагомості всіх показників якості на будь яких ієрархічних ступенях оцінки мають однакове значення (в долях від одиниці, у відсотках або за визначеною бальною шкалою). На такому підході будується, наприклад, відомий “метод аналізу ієрархій”(МАІ)[1]. Для оцінювання різноманітності об'єднуючих в цілісну сукупність характеристик економічної системи нами використана скорегована шкала відносних переваг, яка запропонована в роботі [1] (табл.1).

Визначимо основні терміни в представленні сутності методики оцінювання ентропії гармонійності синергії будь якого конкретного об'єкту на прикладі узагальненого поняття економічна система.

Економічна систéма — сукупність усіх видів економічної діяльності людей у процесі їх взаємодії, спрямованої на виробництво, обмін, розподіл, споживання товарів і послуг, регулювання економічної діяльності. Загальні характерні риси економічних систем це є *цілісність, емерджентність, динамічність* економічність процесів, *невизначеність* щодо їх розвитку .

Таблиця1. Шкала відносних переваг

Рівні відносних переваг	Визначення	Пояснення
1	Рівнозначність	Однаковий вклад обох видів порівнюваних факторів в досягненні мети
3	Помірна перевага одного над іншим	Досвід та переконання дають незначну перевагу одному фактору над іншим
5	Суттєва перевага	Досвід та переконання дають суттєву перевагу одному виду над іншим

ECONOMY
THE MOST DIFFICULT PROBLEMS OF YOUTH AND WAYS TO SOLVE THEM

7	Вагома перевага	Одному фактору надається настільки вагома перевага, що вона стає практично значуща
9	Дуже вагома перевага	Наявна очевидність переваги одного фактору над іншим та підтверджується найбільш впевнено
2, 4, 6, 8	Проміжні рішення між двома досить не суттєво різними сусідніми судженнями	Застосовуються у випадку прийняття компромісу
Обернені значення рівнів відносної значущості	Якщо при порівнянні рівня відносної значущості одного фактора з другим його значення є ціле число (наприклад, 8), то при порівнянні рівня відносної значущості другого з першим його показник приймає обернене значення (тобто 1/8)	

Бальні оцінки не повинні бути всі однаковими для оцінювання характеристик економічної системи, тому що **тільки різноманіття створює гармонію, а однаковість породжує хаос**. Для визначення переваги тієї чи іншої характеристики відносно однієї до другої скористаємось методикою попарного порівняння, що відома як метод аналізу ієрархій [1], а далі застосуємо метод ентропійної оцінки структурної гармонії системи [2].

Сутність процесу оцінювання синергетичної гармонії економічної системи, як об'єкту дослідження, здійснюється дослідником за наступним алгоритмом:

-заповнюємо клітини стовпців 2 - 5(табл. 2), використовуючи вагові переваги одного фактора перед другим на основі їх змісту у (табл.1), системну оцінку пріоритету однієї характеристики економічної системи над другою здійснимо таким чином:

- фіксуємо що пріоритет однієї характеристики перед іншою більший, наприклад, “цілісність” перед “невизначеність” на думку експерта відповідає оцінці за шкалою відносних переваг (табл. 1) $b_{14} = 8$, а тоді “цілісність” перед “невизначеність” буде $b_{41} = \frac{1}{8}$, і за таким же алгоритмом продовжемо виконувати наповнення й всіх інших клітин вихідної частини таблиці думок експерта b_{ij} ($i = j = 1, \dots, s$) в даному прикладі маємо ($s = 4$) (табл. 2);

- знаходимо середнє геометричне значення балів для кожної i -ої характеристики економічної системи (строки табл. 2) за формулою:

$$\widehat{b}_j = \sqrt[s]{\prod_{i=1}^s b_{ij}} \quad (j = 1, 2, \dots, m),$$

де s – число характеристик економічної системи, для даного прикладу $s = 4$;

- обчислюємо сумарне значення середніх геометричних показників балів по даній економічній системі (стовпчик 6)

$$\sum_{i=1}^s \widehat{b}_i;$$

- визначаємо середньозважене значення для кожного \widehat{b}_i (стовпчик 7):

$$P_i = \frac{\widehat{b}_i}{\sum_{i=1}^s \widehat{b}_i};$$

- на підставі середньозважених показників P_i (стовпчик 8) визначаємо фактичне значення системної ентропії за формулою (1) попередньо заповнивши (стовпці 9 та 10);

- визначимо за формулою К.Шеннона [2] фактичне значення системної ентропії:

$$H_s = -\frac{1}{\log s} \sum_{i=1}^s P_i \log P_i, \quad (1)$$

- оцінюємо значення показника невизначеності за фактичними даними за формулою (1), а

- за допомогою наступного співвідношення, визначаємо теоретичне значення інваріанту золотого перетину [2]:

$$H^{s+1} + H - 1 = 0, \quad (2)$$

та знайдемо для нього номер значення $s + 1$, якому воно відповідає,

$$H_s^{s+1} = 1 - H_s,$$

прологарифмуємо це співвідношення та отримаємо

$$(s + 1) \log H_s = \log (1 - H_s) \quad \text{або} \quad s + 1 = \frac{\log (1 - H_s)}{\log H_s}, \quad (3)$$

- з'ясуємо відповідність фактичного значення H_s теоретичному рівню, маючи на увазі наступні міркування:

а) якщо фактичне значення показника H_s відповідає значенню рівня $(s + 1) = 3,0641$, яке достатньо наближене до цілого $[s + 1] = 3$, то це означає, що оцінюваний показник відповідає значенню дійсної *гармонійності*, та чим більше значення *цілої частини* $[s + 1]$, тим менша стійкість (надійність) рішення яке треба прийняти;

для дробної частини значення $\{s + 1\}_{\text{фак}}$ можуть бути такі варіанти:

б) якщо ж значення $\{s + 1\}_{\text{фак}}$ близьке до такого, що відповідає $\{s + 1\}_{\text{теор}} = 0,5$ (наприклад, $(s + 1) = 7,5254$), то в цьому випадку оцінка економічної системи наближається до *дисгармонійності* $\Delta = |\{s + 1\}_{\text{фак}} - \{s + 1\}_{\text{теор}}| = 0,5254 - 0,5 = 0,0254$, вона може бути реструктуризована чи модернізована або ж підпадає під експертну переатестацію;

в) якщо трапляються два такі випадки, що значення $\{s + 1\}_{\text{фак}}$ наближене до $\{s + 1\}_{\text{теор}} = 0,25$, або $\{s + 1\}_{\text{теор}} = 0,75$, то в такому випадку оцінка економічної системи наближена до рівня можливої *прийнятності*, тобто є ризик схильності як до гармонійності, так і до дисгармонійності $\Delta = |\{s + 1\}_{\text{фак}} - \{s + 1\}_{\text{теор}}| = 0,3281 - 0,25 = 0,0781$, або такий випадок $\Delta = |\{s + 1\}_{\text{фак}} - \{s + 1\}_{\text{теор}}| = 0,8123 - 0,75 = 0,0623$, при цьому подальша доля оцінки економічної системи повністю залежить від того, яке рішення прийме відповідний орган чи особа з урахуванням окремих її складових та здійснення наступного остаточного етапу оцінювання на основі експертних оцінок;

- знаходимо номер значення $(s + 1)$ і фіксуємо відповідність фактичного значення H_s теоретичному рівню, в залежності від співвідношень визначених нами в пунктах а), б) і в);

- робимо підсумовуючи висновки.

Реалізацію цього алгоритму в концентрованому варіанті представимо таблицею (табл.2).

Таблиця 2. Системна оцінка переваг однієї характеристики економічної системи перед іншою

Характеристики економічної системи	1	2	3	4	$\prod_{i=1}^{s=4} b_{ij}$	\hat{b}_i	P_i	$\log P_i$	$P_i \log P_i$
1	2	3	4	5	6	7	8	9	10
Цілісність	1	1/8	1/7	8	0,142	0,6139	0,0990	-1,0044	-0,0994
Емерджентність	8	1	5	9	360	4,3559	0,7023	-0,1535	-0,1078
Динамізм	7	1/5	1	1/6	1,2096	0,6954	0,1121	-0,9504	-0,1065
Невизначеність	1/8	1/9	6	1	0,0833	0,5372	0,0866	-1,0625	-0,0920
					$\sum_{i=1}^s \hat{b}_i$	6,2024	1	$\sum_{i=1}^s P_i \log$	-0,4057
								H_s	-0,6739
								$s + 1$	2,8392

В нашому прикладі $(s + 1) = 2,8392$, тобто це значення може бути прийнятим як ціле, що за правилами округлення дорівнює трьом, або $[s + 1] = 2$ що також відповідає гармонійності системи, або ж як $\{s + 1\}_{\text{фак}} = 0,8392$, яке дещо ближче до показника $\{s + 1\}_{\text{теор}} = 0,75$, $\Delta = 0,0892 < 0,1602$, а це дає надію на вдосконалення сутності економічної системи за рахунок перегляду щодо важливості певних її характерних рис. На цьому етапі є можливість й завершити процес оцінювання, але частіше за все в прийнятті рішень довіряють думкам однієї групи експертів або навіть й кількох груп і тому продовжимо цей процес для групи із k осіб висококваліфікованих фахівців.

Висновки. Отримані результати дозволяють зробити висновки про те, що запропонована нами методика попарного бального оцінювання значущості одного фактора перед іншим з використанням шкал переваг методу аналізу ієрархій (МАІ) дозволяє зробити об'єднання двох окремих показників якості та кількості в один процес ентропійного оцінювання гармонійності синергії структурних характеристик (факторів) конкретної системи (об'єкту), та за своїм змістом ця методика є ні чим іншим як математичне обґрунтування такого поняття як *квантифікація* (від лат. quantum - скільки; facio - роблю) - кількісне висвітлення якісних ознак.

Список літератури

- 1.Saati T., Kearns K. Analytical planning. Organization of systems. - Moscow: Soviet Radio. - 1991. - 224 p.
- 2.Soroko E.M. Golden section, processes of self-organization to the evolution of systems: Introduction to the general theory of harmony of systems. Ed. 2nd - M.: KomKnyga, 2006. - 264 p.

ОБЛІК ВИТРАТ ДІЯЛЬНОСТІ ПІДПРИЄМСТВА

Бондаренко Наталія Миколаївна

кандидат економічних наук, доцент,
доцент кафедри обліку, аудиту, аналізу і оподаткування

Новіков Олександр Олександрович

студент фінансового факультету
Університет митної справи та фінансів
Україна

В умовах сучасної нестабільної економічної ситуації, яка формується під впливом численних зовнішніх та внутрішніх факторів, питання обліку витрат діяльності підприємств набуває дедалі більшої актуальності. Економічна нестабільність змушує підприємства приділяти значну увагу оптимізації витрат як важливому елементу їх функціонування, адже саме ефективне управління витратами стає запорукою їхньої конкурентоспроможності на ринку. Раціональне управління витратами дозволяє не лише підвищити ефективність роботи підприємства, а й забезпечити стабільність фінансових потоків, що є важливим чинником у процесі планування діяльності. Саме тому облік витрат можна вважати ключовою складовою у системі управління підприємством.

Класифікація витрат є ключовим елементом, який забезпечує їх системний облік та подальший аналіз. Перш за все, витрати класифікуються за взаємозв'язком з виробничим процесом, де вони поділяються на основні, які безпосередньо пов'язані з виготовленням продукції, та накладні, які включають витрати на управління, обслуговування та організацію виробництва. Далі витрати аналізуються за обсягами виробництва, що дозволяє виділити змінні витрати, які залежать від обсягів виготовлення продукції, та постійні, які залишаються незмінними незалежно від того, наскільки інтенсивно функціонує підприємство. Ще одним важливим критерієм класифікації є склад витрат: одноелементні витрати складаються з одного елемента (наприклад, заробітна плата або вартість сировини), тоді як комплексні включають декілька елементів (наприклад, загальні виробничі витрати). Також витрати оцінюються за доцільністю, що дозволяє розділити їх на продуктивні, які безпосередньо сприяють створенню продукції, та непродуктивні, що є результатом витрат чи неефективності. Важливо підкреслити, що таке групування витрат сприяє більш чіткому та структурованому аналізу, що є важливим для формування ефективної стратегії ціноутворення, управління собівартістю продукції та виявлення резервів для оптимізації витрат. Змінні витрати змінюються пропорційно до обсягів виробництва, що дозволяє легко враховувати їх у розрахунках собівартості, тоді як постійні витрати залишаються стабільними та можуть розподілятися на одиницю продукції залежно від рівня виробничої активності. Усе це дозволяє зробити висновок, що класифікація витрат є фундаментальним

елементом для побудови ефективної системи управління фінансовими ресурсами підприємства [1].

Первинне документування витрат є невід'ємною та однією з ключових складових бухгалтерського обліку, яка забезпечує правильність, достовірність та прозорість фінансової інформації. Основними вимогами до документування є наявність усіх обов'язкових реквізитів, таких як дата складання документа, точна назва господарської операції, сума витрат, що відображається, та підписи осіб, відповідальних за здійснення та перевірку операції. Важливим є також дотримання нормативно-правових актів, що регулюють бухгалтерський облік, зокрема чинних стандартів і положень, які визначають порядок складання первинних документів. Крім того, однією з умов є використання стандартизованих форм документів, які полегшують процес обліку, зменшують імовірність помилок та забезпечують уніфікований підхід до оформлення господарських операцій.

До основних документів, які застосовуються для обліку витрат, належать лімітно-забірні карти, що використовуються для обліку матеріалів, виданих у виробництво, накладні-вимоги на відпуск матеріалів зі складу та акти на списання матеріалів, які фіксують витрати, що виникають у результаті списання використаних ресурсів. Ці документи є базою для подальшого аналізу витрат і мають бути оформлені коректно, з урахуванням усіх вимог, що регулюють документальний облік.

Відсутність правильно складених і оформлених первинних документів може призвести до викривлення даних у фінансовій звітності, що негативно впливає на процес прийняття управлінських рішень. Неточності в документуванні можуть спричинити неправильне визначення собівартості продукції, невідповідність звітності законодавчим нормам, а також порушення податкового законодавства. Таким чином, первинне документування витрат виконує не лише технічну, а й важливу управлінську функцію, забезпечуючи прозорість і достовірність даних, які використовуються для прийняття стратегічних і тактичних рішень щодо управління фінансовими потоками підприємства. Тому якість і точність оформлення документів є критично важливими для ефективної діяльності підприємства, його фінансової стабільності та відповідності законодавчим вимогам.

Методологічні засади синтетичного та аналітичного обліку витрат підприємства регламентуються НП(С)БО 16 «Витрати», яке визначає основні принципи формування витрат і забезпечує єдність підходів до їх обліку [2]. Синтетичний облік витрат здійснюється за рахунками класу 9 «Витрати діяльності», який містить рахунки, що узагальнюють витрати підприємства за їхнім функціональним призначенням. Рахунок 91 використовується для обліку загальновиробничих витрат, які пов'язані з організацією та управлінням виробничим процесом, рахунок 92 призначений для обліку адміністративних витрат, що виникають у результаті забезпечення загального управління підприємством, а рахунок 93 фіксує витрати на збут, тобто витрати, пов'язані з реалізацією продукції, товарів або послуг. Такий підхід дозволяє

систематизувати витрати на рівні основних облікових категорій і забезпечує основу для складання фінансової звітності.

Аналітичний облік витрат деталізує інформацію, дозволяючи вести облік витрат за окремими статтями, центрами витрат, підрозділами чи проектами підприємства. Це забезпечує можливість більш детального аналізу витрат, їх контролю та формування управлінської інформації, необхідної для оперативного прийняття рішень. Завдяки аналітичному обліку керівництво підприємства може визначати, які підрозділи або процеси є найбільш витратними, оцінювати ефективність використання ресурсів і виявляти резерви для оптимізації витрат.

Особливу увагу необхідно приділяти систематичному та своєчасному відображенню витрат у звітах про фінансові результати. Такий підхід забезпечує прозорість даних як для внутрішніх, так і зовнішніх користувачів. Внутрішні користувачі, наприклад керівництво, використовують ці дані для планування та контролю діяльності підприємства, а зовнішні користувачі, такі як інвестори, кредитори або податкові органи, отримують об'єктивну інформацію про фінансовий стан і результати діяльності підприємства.

Системність і чіткість у веденні синтетичного та аналітичного обліку витрат дозволяють не лише дотримуватися нормативних вимог, але й забезпечувати ефективне управління фінансовими ресурсами підприємства. Завдяки цьому можна досягти підвищення конкурентоспроможності, зниження собівартості продукції та поліпшення загальної фінансової стабільності підприємства навіть у складних економічних умовах.

На основі проведеного дослідження було виявлено кілька проблем у процесі обліку витрат на підприємстві, що негативно впливають на ефективність фінансового управління та точність формування фінансової звітності. Однією з основних проблем є недостатня деталізація аналітичних даних, що ускладнює проведення глибокого аналізу витрат за різними статтями, підрозділами чи центрами витрат. Це обмежує можливості для оперативного управління та контролю за витратами. Іншою проблемою є помилки в відображенні витрат через неналежне документальне оформлення. Відсутність коректно оформлених первинних документів призводить до неточностей у фінансових записах, що може спричинити викривлення фінансової звітності. Третім важливим аспектом є відсутність автоматизованих інструментів для контролю витрат, що ускладнює своєчасне виявлення та коригування помилок або непотрібних витрат.

Для вирішення виявлених проблем та вдосконалення обліку витрат було запропоновано кілька стратегій. По-перше, необхідно впровадити автоматизацію облікових процесів. Використання сучасних програмних рішень дозволить значно зменшити ризики, пов'язані з людським фактором, а також прискорить процес обробки даних, що дозволить оперативніше отримувати точну інформацію для прийняття управлінських рішень. По-друге, для покращення аналітичного обліку витрат потрібно створити додаткові реєстри обліку, що дозволять більш детально класифікувати витрати за елементами, підрозділами або проектами. Такий підхід дасть можливість проводити глибший аналіз і виявляти можливості для оптимізації витрат на всіх етапах виробничого процесу.

І, по-третє, для підвищення ефективності обліку витрат необхідно постійно навчати персонал. Регулярне підвищення кваліфікації бухгалтерів, а також впровадження новітніх технологій та змін у законодавстві допоможуть забезпечити більш високий рівень професіоналізму та відповідності вимогам обліку та фінансової звітності.

Облік витрат є одним із найважливіших елементів системи управління підприємством, оскільки він безпосередньо впливає на прийняття стратегічних та тактичних рішень, що визначають фінансову стабільність і конкурентоспроможність підприємства. Правильний облік витрат дає можливість своєчасно виявляти проблеми та можливості для оптимізації фінансових ресурсів, що дозволяє підприємству ефективно реагувати на зміни в ринковому середовищі та внутрішньому управлінні.

Тож впровадження зазначених змін дозволить значно покращити процес обліку витрат, підвищити точність фінансової звітності та забезпечити більш ефективне управління витратами на підприємстві. Це, у свою чергу, сприятиме зниженню витрат, підвищенню конкурентоспроможності та фінансової стабільності підприємства в умовах змінної економічної ситуації.

Список літератури

1. Олійник О.В. Класифікація витрат підприємства. *Вісник Житомирського інженерно-технологічного інституту. Серія «Економічні науки»*. 2001. № 14. С. 146-152.
2. Про затвердження Національного положення (стандарту) бухгалтерського обліку 16 «Витрати»: Наказ Міністерства фінансів України від 31.12.1999 р. № 318. URL: <https://zakon.rada.gov.ua/laws/show/z0027-00#Text>

ФЕНОМЕН СПЕКУЛЯТИВНОГО ВІРУСУ: МАНІПУЛЯЦІЇ, КРИЗОВІ НАСЛІДКИ ТА РИНКОВА НЕСТАБІЛЬНІСТЬ

Борисова Світлана Євгенівна

докторка економічних наук, доцентка
професорка кафедри фінансів, банківської справи та підприємництва
Донбаська державна машинобудівна академія

Крук Олена Миколаївна

кандидатка економічних наук, доцентка
доцентка кафедри фінансів, банківської справи та підприємництва
Донбаська державна машинобудівна академія

Сучасні фінансові ринки – це складні динамічні системи, які функціонують у середовищі високої невизначеності та постійних змін. У таких умовах важливу роль відіграють спекулятивні дії, що, з одного боку, стимулюють ринкову активність, а з іншого – створюють ризики значних коливань та системних збоїв. Одним із найбільш небезпечних явищ, що виникає у цьому контексті та набуває особливої актуальності, є так званий «спекулятивний вірус», який використовується для опису подій, коли надмірна спекуляція на ринку породжує непрогнозовані та часто негативні наслідки для його учасників, та характеризується швидким і непередбачуваним поширенням спекуляцій, які здатні дестабілізувати ринки, викликати цінові бульбашки та спричинити фінансові кризи.

Термін «спекулятивний вірус» позначає ситуацію, коли ринкові спекуляції поширюються подібно до вірусної інфекції, що викликає значні системні збої в фінансовій сфері. Метафора вірусу підкреслює швидкість та непередбачуваність поширення спекуляцій, а також їхній руйнівний вплив на ринок. Спекулятивний вірус часто виникає в умовах, коли існують інформаційні асиметрії або високий рівень невизначеності, що стимулює учасників ринку приймати високоризиковані рішення. Поширення чуток, емоційна реакція інвесторів на короткострокові зміни та швидкі коливання цін є факторами, що сприяють зростанню таких спекуляцій. У багатьох випадках це може призвести до формування цінових бульбашок, які згодом лопаються, викликаючи фінансові кризи.

Спекулятивний вірус можна розглядати як явище, що виходить за межі класичних ринкових спекуляцій і характеризується глибоким впливом на глобальну фінансову систему. Його особливість полягає у тому, що цей феномен виникає внаслідок нефінансових факторів, але проявляється виключно у фінансовому середовищі. У своїй сутності спекулятивний вірус є комплексним процесом цінового таргетування, який порушує базові принципи ціноутворення на глобальних фінансових ринках.

Цінове таргетування у контексті спекулятивного вірусу означає, що значна частина ринкових учасників навмисно чи ненавмисно маніпулює вартістю активів, не орієнтуючись на фундаментальні економічні показники, що може бути спричинено поширенням дезінформації, емоційними реакціями на новини, або ж алгоритмічною торгівлею, де автоматизовані системи швидко реагують на навіть мінімальні зміни ринку, сприяючи посиленню волатильності. Результатом дії спекулятивного вірусу є системне руйнування принципів ціноутворення активів. Наприклад, акції, нерухомість чи криптовалюти можуть значно зростати в ціні без реального економічного підґрунтя, що створює цінові бульбашки. Коли ці бульбашки лопаються, починається ланцюгова реакція «фінансова нестабільність – фінансовий шок – фінансова криза» (рис. 1).



Рисунок 1 – Наслідки руйнування принципів ціноутворення глобальних активів фінансового ринку

Спекулятивний вірус поширюється подібно до інфекції, де «зараження» відбувається через:

- 1) дезінформацію (чутки, неправдиві новини або викривлення даних про активи);
- 2) інформаційні асиметрії (недостатня прозорість фінансової інформації);
- 3) поведінкові упередження інвесторів (емоційне прийняття рішень, що часто базується на короткострокових цілях);
- 4) алгоритмічні торговельні системи (швидкість і масштаб їхніх операцій можуть посилювати ринкові коливання).

Спекулятивний вірус, виникаючи через поєднання дезінформації, емоційних реакцій інвесторів та автоматизованої торгівлі, порушує стабільність фінансових ринків і базові принципи ціноутворення. Його дія проявляється у низці негативних наслідків, які суттєво впливають як на короткострокову, так і на довгострокову перспективу розвитку ринку. Тому стає необхідним розглянути основні аспекти впливу спекулятивного вірусу на фінансові ринки у короткостроковій, так і в довгостроковій перспективі (табл. 1).

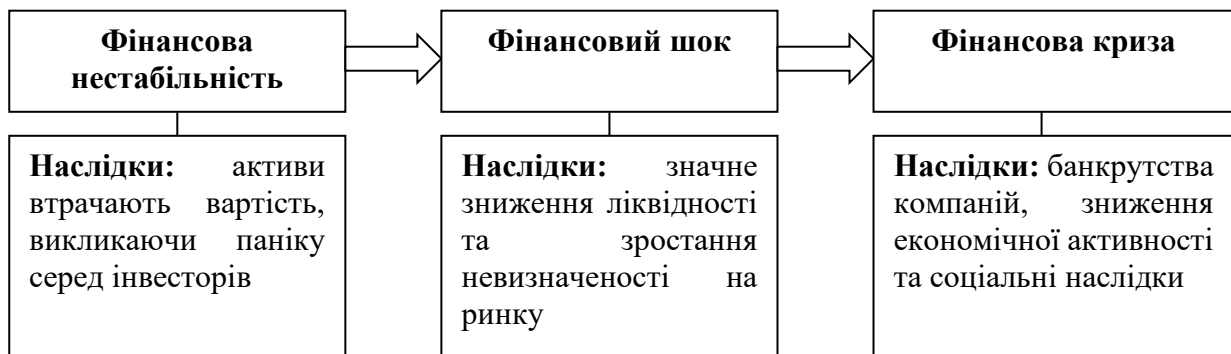
Таблиця 1 – Наслідки впливу спекулятивного вірусу на фінансові ринки [1]

Аспект	Характеристика
Цінові бульбашки	Одним із найпоширеніших результатів спекулятивного вірусу є цінові бульбашки на активах, таких як акції, нерухомість або криптовалюти. Інвестори, піддавшись «вірусу», масово скуповують активи, штучно підвищуючи їх вартість, що зрештою призводить до різкого падіння, коли активи стають переоціненими.
Фінансові кризи	Спекулятивний вірус може стати каталізатором фінансових криз, подібних до тієї, що сталася у 2008 році на ринку нерухомості. Переоцінка ризиків, погана регуляція та неадекватне управління активами часто стають наслідком спекулятивних дій.
Нестабільність ринку	Поширення спекулятивних дій створює середовище підвищеної волатильності, що робить фінансовий ринок менш передбачуваним. Інвестори стають більш обережними, що може призвести до зниження інвестиційної активності та уповільнення економічного зростання.
Емоційні рішення інвесторів	Під впливом спекуляцій інвестори частіше діють емоційно, ніж раціонально. Вони можуть панікувати під час раптових падінь або надмірно реагувати на позитивні новини, що ще більше підсилює коливання ринку.

Таким чином, розглянуті наслідки впливу спекулятивного вірусу на фінансові ринки підкреслюють його руйнівний вплив на глобальну фінансову систему. Спекулятивний вірус сприяє виникненню цінових бульбашок, фінансових криз, підвищенню волатильності та зниженню рівня інвестиційної активності. Його вплив призводить до того, що інвестори приймають емоційні, часто необґрунтовані рішення, що дестабілізує фінансові ринки і гальмує економічне зростання. Такий процес не лише підвищує ризики для учасників ринку, але й створює умови для фінансової нестабільності в цілому.

Спекулятивний вірус, окрім основних характеристик, має додаткові аспекти, що підсилюють його вплив на фінансові ринки. Психологічні чинники, такі як стадний інстинкт або емоційна реакція інвесторів, створюють сприятливе середовище для поширення вірусу. Соціальні медіа, зокрема платформа типу Twitter, посилюють цей ефект, оскільки швидко популяризує спекулятивні дії. Значну роль відіграють криптовалюти, які через свою волатильність і недостатнє регулювання є вразливими до маніпуляцій, такі як схеми Pump and Dump [2]. Макроекономічні умови, наприклад, низькі процентні ставки, стимулюють ризикові інвестиції, створюючи ґрунт для спекулятивних бульбашок. Технологічний розвиток, зокрема децентралізовані фінанси (DeFi), також сприяє зростанню спекулятивної активності через відсутність жорсткого регулювання. Важливим є й екологічний аспект: інвестиції у проєкти з негативним впливом на

довкілля, які здійснюються задля короткострокового прибутку, шкодять природному середовищу. Окрім того, спекулятивний вірус посилює соціальну нерівність, коли великі інвестори отримують прибутки, залишаючи дрібних учасників ринку у збитках. Урахування цих аспектів є важливим для розробки ефективних стратегій боротьби з негативним впливом спекулятивного вірусу.

Для мінімізації впливу спекулятивного вірусу необхідно впроваджувати комплексний підхід: моніторинг соціальних медіа для запобігання дезінформації, регулювання криптовалют і децентралізованих фінансів для зменшення маніпуляцій, використання сучасних технологій для оперативного виявлення спекуляцій, а також екологічні стандарти і заходи проти соціальної нерівності, наприклад, контроль за маржинальною торгівлею та обмеження ризикових активів. Такий підхід забезпечить стабільність ринку та знизить ризики, пов'язані зі спекулятивним вірусом.

Проблема виникнення та впливу спекулятивного вірусу на фінансові ринки є особливо актуальною у світі, де інформаційна асиметрія, швидкість передачі даних та автоматизація торгівлі лише посилюють наслідки надмірних спекуляцій. У зв'язку з цим постає нагальна потреба у розробці ефективних заходів для запобігання поширенню такого вірусу, забезпечення стабільності фінансових систем та збереження довіри інвесторів.

Для ефективної протидії спекулятивному вірусу необхідний комплексний підхід, що поєднує технологічні, регуляторні та інформаційно-просвітницькі заходи. Одним із ключових напрямів є підвищення прозорості ринку, адже невизначеність та відсутність достовірної інформації сприяють поширенню спекуляцій. Регулятори повинні забезпечити доступ до точних даних про фінансові показники компаній і економічні умови, а також контролювати маніпулятивні дії учасників ринку. Важливу роль відіграє впровадження регуляторних обмежень, спрямованих на мінімізацію ризиків. Контроль над маржинальною торгівлею, обмеження на використання високочастотних алгоритмів, введення податків на фінансові трансакції та встановлення лімітів на використання позикових коштів допоможуть зменшити надмірну спекулятивну активність, яка часто дестабілізує ринки.

Для зменшення впливу емоційних рішень інвесторів необхідно підвищувати їхню фінансову грамотність. Просвітницькі кампанії повинні пояснювати основи раціонального інвестування, ризики спекуляцій та переваги довгострокових стратегій, що сприятиме зниженню ймовірності формування спекулятивних бульбашок. Також необхідно забезпечити ефективний моніторинг фінансових ринків із використанням сучасних технологій. Штучний інтелект і аналіз великих даних (Big Data) дозволяють оперативно виявляти аномальні патерни та запобігати спекулятивним діям, які можуть призвести до дестабілізації. Посилення регулювання фінансових інститутів є ще одним критично важливим кроком. Впровадження міжнародних стандартів прозорості та відповідальності учасників ринку сприятиме створенню стабільного фінансового середовища. Регуляторні органи повинні не лише моніторити діяльність ринку, а й активно запобігати спробам маніпуляцій, посилюючи контроль над алгоритмічними

торговими системами та встановлюючи жорсткіші вимоги до ризикових активів.

Спекулятивний вірус – це не лише загроза для фінансових ринків, а й дзеркало сучасної економічної глобалізації. Для збереження стабільності ринків необхідно вдосконалювати регуляторні механізми, покращувати фінансову грамотність та адаптуватися до нових викликів, які створює ця проблема. Комплексний підхід, який об'єднує прозорість, регуляторні обмеження, інформаційні ініціативи та впровадження сучасних технологій, дозволить ефективно зменшити вплив спекулятивного вірусу та забезпечити довгострокову стабільність глобальних фінансових ринків [3].

Таким чином, підсумовуючи дане дослідження, необхідно зробити наступний висновок: сучасні фінансові ринки стикаються зі складними викликами, що пов'язані із поширенням спекулятивних практик, які мають руйнівний вплив на їхню стабільність. Одним із найсерйозніших проявів таких практик є феномен, схожий на вірус, який швидко розповсюджується у фінансовій системі та створює загрозу для її функціонування. Ця проблема виникає в умовах інформаційної асиметрії, недостатньої прозорості та надмірної автоматизації процесів, що провокує інвесторів приймати ризикові рішення. Як наслідок, спостерігається створення штучних цінових коливань, які можуть призвести до масштабних кризових явищ, таких як різке падіння вартості активів чи суттєве зниження ліквідності. Для ефективної боротьби з цими явищами необхідно об'єднати технологічні, регуляторні та інформаційні заходи. Прозорість ринку має стати ключовим фактором, оскільки достовірна інформація сприяє зменшенню ризику маніпуляцій. Також важливими є заходи, спрямовані на регулювання ризикових операцій, зокрема обмеження спекулятивних дій автоматизованих систем та контролювання ризикованих активів. Інформаційна підтримка серед інвесторів має на меті підвищення рівня їхньої обізнаності щодо потенційних ризиків і переваг раціонального підходу до інвестування. Впровадження новітніх технологій, таких як штучний інтелект і аналітика великих даних, може значно покращити моніторинг ринкових процесів та виявлення загроз. Міжнародна співпраця у встановленні стандартів прозорості та регулювання також є важливим аспектом, що сприятиме створенню більш стабільного фінансового середовища. Загалом, лише комплексний підхід дозволить зменшити негативний вплив спекулятивних дій і забезпечити довготривалу стабільність фінансових ринків.

Список літератури:

1. Baker S. R., Wurgler J. Investor Sentiment and the Cross-Section of Stock Returns. *The Journal of Finance*. 2006. № 61(4). Pp. 1645-1680.
2. Qué es Pump and Dump? Aprende a no caer en trampas! URL: <https://www.binance.com/uk-UA/square/post/16089012020410>
3. Глобалізаційні процеси у світовій економіці: виклики та можливості для України: колективна монографія. За заг. ред. Борзенко О. О. К. 2022. 264 с. URL: <http://ief.org.ua/wp-content/uploads/2022/10/Globalizaciyniproceny-u-svitoviy-economici.pdf>

ОСОБЛИВОСТІ ФОРМУВАННЯ ЗВІТУ ПРО РУХ ГРОШОВИХ КОШТІВ НА ПІДПРИЄМСТВІ

Будько Оксана Володимирівна

д.е.н., професор, завідувач кафедри фінансів та обліку
Дніпровський державний технічний університет

Лобашова Анастасія Дмитрівна

здобувач другого (магістерського) рівня
Дніпровський державний технічний університет

Звіт про рух грошових коштів є важливим інструментом для оцінки ефективності управління грошовими коштами на підприємстві. Він дає уявлення про фінансову ефективність організації, допомагає оцінити її майбутню життєздатність і є основою для обґрунтування доцільності та умов кредитування. Крім того, він надає цінну інформацію для прийняття керівництвом обґрунтованих рішень щодо поточної діяльності. Проблеми, пов'язані з формуванням Звіту про рух грошових коштів вирішували такі автори, як М. Корягін, О. Кузьмінська, В. Лопатовський, О. Маркус, С. Матюх, К. Нагірська, І. Садовська. Водночас, питання, пов'язані з необхідністю удосконалення структури та змістового наповнення Звіту про рух грошових коштів залишаються актуальними та потребують подальших досліджень.

Успішне функціонування підприємства можливе лише за умов безперервного руху грошових коштів – їх надходження та витрачання, забезпечення наявності певного вільного залишку на рахунках у банку. Інформацію про ці процеси надає Звіт про рух грошових коштів.

Звіт про рух грошових коштів (Cash Flow Statement) – це документ, що відображає надходження та витрати грошових коштів підприємства за певний період. Його основне завдання – показати, як компанія генерує та використовує гроші, а також оцінити її ліквідність, платоспроможність і здатність забезпечувати фінансові зобов'язання.

МСБО (IAS) 1 «Подання фінансової звітності» не тільки вимагає, щоб компанії у складі звітності за МСФЗ представляли звіт про рух грошових коштів, складений відповідно до МСБО (IAS) 7 «Звіт про рух грошових коштів», але і підкреслює, що цьому звіту має приділятися таке ж значення, як і іншим форм звітності (звітів про фінансовий стан, про сукупні прибутки та збитки, про зміни в капіталі і приміток), оскільки всі вони, відображаючи окремо визначений аспект фінансового стану і результати діяльності суб'єкта господарювання, дають його повну і всебічну характеристику [1,2].

Як МСФЗ, так і НП(С)БО 1 «Загальні вимоги до фінансової звітності» регламентують складання звіту про рух грошових коштів, класифікуючи їх за видами діяльності: операційна, інвестиційна і фінансова [3].

Деякі операції не включаються до Звіту про рух грошових коштів, оскільки вони не передбачають зовнішнього руху грошових коштів. До них відносяться:

- 1) дані про внутрішні зміни у складі грошових коштів та їх еквівалентів.
- 2) негрошові операції – операції, які не потребують використання грошових коштів та їх еквівалентів:

- бартерні операції;
- отримання основних засобів шляхом фінансової оренди;
- перетворення боргу на власний капітал;
- обмін власних акцій на акції інших підприємств;
- придбання активів безпосередньо за рахунок позики банку (без надходження суми позики на рахунок підприємства).

Згідно з НП(С)БО 1, Звіт про рух грошових коштів можна скласти за прямим або непрямим методом. Підприємства мають гнучкість у виборі однієї з двох форм для складання річної звітності: форму З, що складається за прямим методом, або форму З-н, що складається за непрямим методом. Обраний підхід має бути формалізований та задокументований у Наказі про облікову політику підприємства.

Непрямий метод – відповідно до цього методу прибуток коригується на негрошові статті для отримання залишку грошових коштів. Перевага цього методу в тому, що він сприяє розкриттю різниці між прибутком і грошовими потоками.

Прямий метод – беруться до уваги всі грошові надходження і виплати, що стосується виробничої діяльності. Цей метод надає інформацію про загальну суму грошових коштів, які утворилися як у середині підприємства, так і за його межами у результаті господарської діяльності.

Звіт про рух грошових коштів, складений за непрямим методом, має значні переваги для аналізу діяльності підприємства. Він ефективно демонструє взаємозв'язок між чистим прибутком та змінами в активах і зобов'язаннях підприємства. Крім того, непрямий метод є порівняно простішим у застосуванні, оскільки не потребує детальної розшифровки оборотів за рахунками. Слід зазначити, що у міжнародній практиці при складанні Звіту про рух грошових коштів перевага надається саме непрямому методу. Так, 97,5 % компаній у США формують звіт за непрямим методом, а відповідно до британського стандарту FRS-1 звіт складений за непрямим методом є більш цікавим для користувачів, яким потрібна інформація про якість доходів компанії [4].

Водночас, одним із суттєвих обмежень непрямого методу є його нездатність надати детальну інформацію про фактичні грошові потоки, згенеровані або використані конкретними видами операційної діяльності. Як наслідок, зацікавлені сторони можуть зіткнутися з труднощами в отриманні всебічного розуміння динаміки операційних грошових потоків підприємства.

Незважаючи на свої обмеження, цей метод залишається широко використовуваним через його спрямованість на узгодження чистого прибутку з грошовими потоками, пропонуючи уявлення про фінансову адаптивність та прибутковість підприємства.

Використання звіту, складеного за прямим методом, дозволить:

- оцінити достатність готівки для виконання фінансових зобов'язань;
- визначити суму надходжень і відтоків грошових коштів за видами діяльності та оцінити чисте збільшення або зменшення грошових потоків за операційною, інвестиційною та фінансовою діяльністю;
- відстежувати позитивні та негативні грошові потоки з точністю, полегшуючи ефективне управління та прийняття рішень;
- надавати детальне розкриття ключових компонентів надходжень і відтоків грошових коштів, створених під час операційної діяльності.

Вищевказані положення дають можливість сформулювати окремі недоліки, які можуть обмежувати його корисність для аналізу фінансового стану підприємства. До них можна віднести:

- 1) складність у зборі даних (зокрема, за прямого методу потрібен доступ до детальних фінансових даних, які не завжди легко отримати);
- 2) ігнорування нефінансових показників;
- 3) низька порівнюваність (формування звіту може варіюватися залежно від обраної методології (прямий чи непрямий метод), що ускладнює порівняння звітів різних компаній);
- 4) фокус на минулому (звіт базується виключно на історичних даних і не враховує майбутніх зобов'язань чи фінансових ризиків);
- 5) відсутність деталізації інформації, яка представлена у звіті.

Попри недоліки, звіт про рух грошових коштів є важливим інструментом фінансового аналізу. Для прийняття зважених рішень його краще використовувати разом із іншими фінансовими звітами, такими як баланс та звіт про фінансові результати.

Для підвищення інформативності та ефективності використання звіту про рух грошових коштів, варто впровадити низку удосконалень. Вони стосуються як методології складання звіту, так і способів його інтерпретації користувачами. Напрямами удосконалення є:

- запровадження більш гнучкої класифікації грошових потоків за допомогою деталізації джерел і використання грошових коштів для більш точного розуміння операцій (наприклад, окремо виділяти основні групи витрат у межах операційної діяльності);
- комбінація прямих та непрямих методів через поєднання двох методів у рамках одного звіту, що допоможе отримати як чітку картину реальних потоків коштів (прямий метод), так і взаємозв'язок із прибутком і статтями балансу (непрямий метод).
- розширення часових рамок аналізу за допомогою надання інформації про прогностні грошові потоки;
- автоматизація складання звіту з використанням сучасного програмного забезпечення (наприклад, ERP-систем) для автоматичного збору та структурування даних, що знижує ризик помилок, а також інтеграція із CRM- і бухгалтерськими системами для автоматизації аналізу грошових потоків;

- включення у звіт ключових нефінансових показників (наприклад, дані про виробничу потужність або кількість клієнтів), які можуть вплинути на грошові потоки;

- забезпечення більшої прозорості;

- оцінка впливу грошових потоків компанії на екологію та суспільство.

Впровадження цих рекомендацій сприятиме підвищенню якості звіту про рух грошових коштів, зробить його зрозумілішим і кориснішим для аналітичних цілей.

Таким чином, Звіт про рух грошових коштів є важливою формою звітності, яка відрізняється від інших фінансових звітів. Він слугує індикатором майбутніх перспектив підприємства, надаючи вичерпну інформацію про грошові потоки та їх наявність. Крім того, він може бути відформатований для зручності інтерпретації та практичного використання.

Список літератури:

1. МСБО (IAS) 1 «Подання фінансової звітності». URL: https://zakon.rada.gov.ua/laws/show/929_013#Text

2. МСБО (IAS) 7 «Звіт про рух грошових коштів». URL: https://zakon.rada.gov.ua/laws/show/929_019#Text

3. НП(С)БО 1 «Загальні вимоги до фінансової звітності», затв. наказом МФУ від 07.02.2013 р. №73. URL: <https://zakon.rada.gov.ua/laws/show/z0336-13#Text>

4. Матюх С.А., Лопатовський В.Г. Удосконалення Звіту про рух грошових коштів у контексті європейської інтеграції. Вісник Хмельницького національного університету. 2018. №6. Том 1. С. 130-134.

ФІСКАЛЬНІ РИЗИКИ ПРИ ЗДІЙСНЕННІ МИТНОГО ОПОДАТКУВАННЯ

Дерманська Людмила Василівна

кандидат економічних наук, доцент,
Чортківський навчально-науковий інститут
підприємництва і бізнесу
Західноукраїнського національного університету

Кульчицька Надія Євстахівна

кандидат економічних наук, доцент,
Чортківський навчально-науковий інститут
підприємництва і бізнесу
Західноукраїнського національного університету

Фіскальна система держави грає важливу роль у забезпеченні сталого функціонування економіки. Митне оподаткування, як частина цієї системи, забезпечує захист державних національних інтересів та сприяє поповненню бюджету.

Відповідно до Порядку здійснення аналізу та оцінки ризиків, розроблення і реалізації заходів з управління ризиками для визначення форм та обсягів митного контролю під фіскальними ризиками розуміють ризики, виявлення яких спрямовано на недопущення мінімізації сплати податків і зборів, митних та інших платежів під час здійснення зовнішньоекономічних операцій або переміщення товарів, транспортних засобів через митний кордон України [1].

Фіскальні ризики в митній сфері України не усуваються виключно завдяки модернізації митної системи. Зміна обсягів умовно нарахованих митних платежів у результаті класифікаційної роботи та виконання контрольних функцій митними органами не може слугувати прямим показником їхньої ефективності. Хоча зростання додаткових надходжень митних платежів зазвичай розглядається як позитивна тенденція, варто зазначити, що це може свідчити не лише про виявлення порушень з боку суб'єктів зовнішньоекономічної діяльності, а й про наявність недоліків у роботі митниць, які створюють передумови для корупційних дій та інших незаконних практик.

Тому важливо, розглянути можливі шляхи мінімізації фіскальних ризиків митного оподаткування.

Зокрема необхідно забезпечити стабільність і прозорість законодавства у сфері митного оподаткування, а саме спрощення процедур митного оформлення, усунення прогалин та суперечностей у правових актах, адаптацію національного законодавства до міжнародних стандартів.

Автоматизація та цифровізація митних процедур дозволяють значно знизити ймовірність людських помилок і корупційних проявів. В даному контексті необхідно удосконалювати наявну Автоматизовану систему управління

ризиками (АСАУР), впроваджувати електронні системи обліку та контролю, застосовувати технології штучного інтелекту для аналізу ризиків, посилювати кібербезпеку для захисту даних митних органів.

Корупційні схеми є одним із головних джерел фіскальних ризиків. Для їх подолання необхідно запроваджувати антикорупційні програми у митній службі, посилювати відповідальність за зловживання службовим становищем, розвивати механізми громадського контролю за діяльністю митних органів.

Ефективна координація між митними органами різних країн дозволяє протидіяти контрабанді та ухиленню від сплати митних платежів, що включає укладання угод про обмін митною інформацією, участь у міжнародних програмах із запобігання митним порушенням, гармонізацію митних процедур з міжнародними стандартами.

Необхідно розробити заходи для легалізації економічної діяльності. Це може бути досягнуто шляхом спрощення податкового та митного адміністрування для малого та середнього бізнесу, зниження ставок митних податків та зборів для зменшення стимулів до контрабанди, проведення інформаційних кампаній для підвищення рівня свідомості бізнесу.

Коливання курсу валют, зміни в експортно-імпорتنих потоках та зростання інфляції також є причинами фіскальних ризиків. Вони впливають на прогнозованість доходів від митних платежів, що ускладнює бюджетне планування.

Ускладнені процедури оформлення митних платежів можуть призводити до помилок у їх нарахуванні. Це створює ризики як для державного бюджету, так і для суб'єктів господарювання.

Мінімізація фіскальних ризиків у митному оподаткуванні потребує комплексного підходу, який поєднує правові, технологічні, організаційні та соціальні заходи. Інтеграція міжнародного досвіду, впровадження інновацій та посилення внутрішнього контролю дозволять створити прозору та ефективну систему митного регулювання. Це, у свою чергу, сприятиме стабільності державних фінансів та сталому економічному розвитку країни.

Список літератури

1. Порядок здійснення аналізу та оцінки ризиків, розроблення і реалізації заходів з управління ризиками для визначення форм та обсягів митного контролю: Наказ Міністерства фінансів України 31 липня 2015 року N 684 (у редакції наказу Міністерства фінансів України від 22 січня 2021 року N 32).

2. Дзуліт З.П., Завербний А.С., Передало Х.С., Наумчук С.І. Ризики зовнішньоекономічної діяльності: особливості та методи управління ними. Менеджмент та підприємництво в Україні: етапи становлення і проблеми розвитку. 2019. Вип. 2. С. 1-9.

3. Подра О.П., Петришин Н.Я. Особливості управління ризиками у митній сфері. Менеджмент та підприємництво в Україні: етапи становлення і проблеми розвитку. 2022. Вип. 1. С. 32-39

ДОТРИМАННЯ НОРМ ЕКОЛОГІЧНОЇ ЕТИКИ ЯК ЧИННИК СТАЛОГО РОЗВИТКУ

Людмила Вікторівна Домбровська

кандидат економічних наук, доцент,
доцент кафедри підприємництва, управління та адміністрування
Миколаївський інститут розвитку людини Університету «Україна»,
м. Миколаїв

Численні глобальні виклики, з якими зіткнулося людство на сучасному етапі свого розвитку, галопуючими темпами посилюють актуальність питання сталого розвитку, вперше сформульованого у 1987 р. у звіті Міжнародної комісії з навколишнього середовища і розвитку «Наше спільне майбутнє», відповідно до якого сталим розвитком є такий шлях прогресу, який задовольняє потреби сьогодення, не ставлячи під загрозу здатність майбутніх поколінь задовольняти власні потреби. Він не є фіксованим станом гармонії, а являє собою динамічний процес змін, у якому масштаби використання ресурсів, напрямки інвестицій, технологічний розвиток та інституційні перетворення узгоджуються з теперішніми та майбутніми потребами [3].

Науковці спільні в думці, що існує низка основних аспектів актуалізації питання сталого розвитку в сучасних реаліях [2, 4, 6], які в узагальненому вигляді представлено у табл.1.

Таблиця 1. Ключові аспекти актуалізації питання сталого розвитку

Аспект	Прояв	Значимість
Загострення екологічних проблем	- забруднення повітря - глобальне потепління і кліматичні зміни - втрата біорізноманіття - нестача чистої води - деградація земель	Підвищення екологічних ризиків безпосередньо впливає на якість життя, здоров'я людей та функціонування екосистем
Збільшення населення та ресурсоемність економіки	- збільшення попиту на природні ресурси, енергію, продукти харчування - надмірне використання невідновлюваних ресурсів (нафта, газ, метали)	Виникнення кризових ситуацій із-за надмірного споживання природних ресурсів та загроза недоступності невідновлюваних ресурсів
Соціальна нерівність	- більшість багатств світу зосереджена в руках небагатьох, тоді як мільйони людей живуть у злиднях - обмежений доступ до освіти, охорони здоров'я, чистої води та енергетики для багатьох регіонів світу	Нерівномірний розподіл благ створює соціальну напругу, конфлікти й уповільнює глобальний прогрес

Отже, сталий розвиток – це не просто концепція, а необхідність, яка диктується сучасними умовами. Ігнорування цього питання може призвести до катастрофічних наслідків як для довкілля, так і для людства.

Провідна роль у реалізації стратегії сталого розвитку сьогодні відводиться екологічній етиці, адже вона пропонує новий підхід до прогресу, який дозволяє запобігти екологічним проблемам або зменшити негативний вплив людської діяльності на природу.

Екологічна етика – це симбіоз екології та етики, тобто наука про моральні правила і норми поведінки з позицій екологічного імперативу. Іншими словами, екологічна етика – це наука про мораль, орієнтовану як на моральні відносини між людьми, так і на моральне ставлення людини до природи, до всього живого світу [1, 5]. Отже, екологічна етика формує принципи та правила, тобто норми (рис. 1), що регулюють поведінку людини стосовно природи, з метою збереження екологічної рівноваги та забезпечення сталого розвитку.



Рисунок 1. Еколого-етичні норми поведінки людини стосовно природи в контексті забезпечення сталого розвитку

Сутнісний зміст наведених норм екологічної етики переконує в тому, що їх дотримання є одним із вагомих чинників сталого розвитку, оскільки покликане забезпечувати гармонійну взаємодію між людством та природним середовищем, спрямовану на:

1. Збереження природних ресурсів. Екологічна етика заохочує раціональне використання ресурсів, мінімізацію відходів та пошук альтернативних джерел

енергії. Забезпечення стійкого використання ресурсів дозволяє уникнути їх виснаження для майбутніх поколінь.

2. Зменшення негативного впливу на довкілля. Відповідальне ставлення до забруднення повітря, води та ґрунту знижує екологічні ризики та сприяє збереженню екосистем. Прийняття екологічно чистих технологій допомагає мінімізувати шкоду для природи.

3. Захист біорізноманіття. Принципи екологічної етики акцентують увагу на важливості збереження всіх видів живих організмів і природних середовищ. Біорізноманіття є фундаментом стабільності екосистем, що підтримують життя на планеті.

4. Формування екологічної свідомості. Етика сприяє вихованню поваги до природи та відповідальності за її стан серед громадян. Екологічна освіта та просвіта стимулюють розвиток свідомого суспільства, здатного ухвалювати сталий вибір.

5. Сприяння міжнародній співпраці. Екологічна етика формує основу для глобальної взаємодії у вирішенні екологічних проблем. Спільна відповідальність за планету сприяє досягненню Цілей сталого розвитку, визначених ООН.

Впровадження етичних принципів у повсякденне життя, державну політику та бізнес-процеси сприятиме сталому прогресу та довготривалому благополуччю людства й планети.

Список літератури

1. Боголюбов В.М., Рідей Н.М., Андрущенко Т.В. Екологічна етика і освіта для сталого розвитку. Стратегія післядипломної освіти для сталого розвитку : колективна монографія / за заг. ред. Н. М. Рідей, Л. М. Панченко. 2 вид., доп. і перероб. Київ : Вид-во НПУ імені М. П. Драгоманова, 2020. С. 83-101. URL: <http://enpuir.npu.edu.ua/handle/123456789/36739>

2. Боковикова О.В. Питання реалізації цілей сталого розвитку в умовах сучасності. *Державне будівництво*. 2023. № 1 (33). с. 61-71. URL: <file:///c:/users/userpc/downloads/22951-article%20text-43582-1-10-20231227.pdf>

3. Брундланд Г. Наше спільне майбутнє: Міжнародна комісія з навколишнього середовища і розвитку. Оксфорд : Оксфорд Юніверсіті Пресс, 1987. 125 с.

4. Даценко А.М. Концептуальні засади проблеми сталого розвитку національної економіки України. *Економіка та суспільство*. 2023. випуск 57. URL: <file:///c:/users/userpc/downloads/3119-96-3028-1-10-20231214.pdf>

5. Карпаш О.М., Блощинська В.А., Карпаш М.О. Філософія, екологічна етика та сталий розвиток. *Науково-технічний журнал*. 2021. № 2 (24). С. 123-130. URL: <http://elar.nung.edu.ua/bitstream/123456789/9256/1/8763p.pdf>

6. Лелеченко А.П. Феномен поняття «сталий розвиток». *Державне управління: удосконалення та розвиток*. 2017. № 12. URL: www.dy.nayka.com.ua/?op=1&z=1649

DORADZTWO PODATKOWE DLA MAŁYCH FIRM: KONIECZNOŚĆ CZY FANTAZJA?

Oleksandr Kundeus

kandydat nauk ekonomicznych, docent,
docent katedry rachunkowości i audytu,
Tarnopolski Narodowy Uniwersytet Techniczny nazwany imieniem I. Pulyuya

Nataliia Zarudna

kandydat nauk ekonomicznych, docent,
docent katedry rachunkowości i podatków,
Zachodnioukraiński Narodowy Uniwersytet Ekonomiczny

Małe przedsiębiorstwa stanowią obecnie trzon gospodarki Ukrainy, zapewniają miejsca pracy, przyczyniają się do rozwoju regionalnego i wspierają innowacje. Jednak ich sukces często zależy nie tylko od pomysłu biznesowego czy jakości usług, ale często także od właściwego zarządzania dostępnymi finansami i obowiązkami podatkowymi. Współczesne ustawodawstwo podatkowe na Ukrainie jest złożone i zmienia się zbyt szybko. Dla małych firm, które zazwyczaj nie mają dużych zasobów ani pełnoetatowego eksperta finansowego, może to stanowić duże wyzwanie. Błędy w prowadzeniu dokumentacji, niewłaściwe wykorzystanie ulg podatkowych lub nieznanostwo aktualizacji legislacyjnych mogą prowadzić do kar finansowych, utraty reputacji, a nawet zakończenia działalności. Dlatego doradztwo podatkowe staje się ważnym narzędziem dla małych przedsiębiorstw. Pomaga nie tylko unikać ryzyka, ale także skutecznie optymalizować koszty, rozwijać biznes i koncentrować się na jego głównych celach.

W tym kontekście doradca podatkowy jest nie tylko ekspertem, ale także partnerem, który zapewnia stabilność finansową przedsiębiorstwa i przyczynia się do jego rozwoju.

Oczywiście każda usługa kosztuje, a dla małych firm często jest to kosztowne, jednak współpraca z doradcą podatkowym może dać większe możliwości rozwoju.

Przed wszystkim doradztwo podatkowe daje małym przedsiębiorstwom pewność co do prawidłowości rozliczeń podatkowych, uniknięcia kar finansowych i spełnienia wszelkich wymogów prawnych. Czynnikiem ten jest niezwykle istotny, gdyż małe przedsiębiorstwa zazwyczaj nie mają możliwości zatrzymania na stałe wykwalifikowanego prawnika, finansisty czy audytora.

Ponadto, dzięki fachowemu doradztwu w odpowiednim czasie, firmy mogą zoptymalizować swoje obciążenia podatkowe, zaoszczędzić pieniądze i skorzystać z ulg lub innych możliwości, jakie dają im przepisy. Pomoc w wyborze pomiędzy uproszczonym systemem opodatkowania (oferowanym dziś przez cztery grupy jednego podatku) a systemem ogólnym, uwzględniającym prawdopodobną wielkość dochodów, wielkość wydatków i specyfikę działalności. Ocena zalet i wad każdego

systemu z punktu widzenia rachunkowości zarządczej i pożądanego efektu ekonomicznego jest jednym z pierwszych zadań doradcy podatkowego.

Jednocześnie ciągle zmiany w przepisach podatkowych wymagają zarówno wiedzy, jak i szybkiego reagowania. Wymaga to zintegrowania planowania podatkowego z rachunkowością zarządczą, tak aby zobowiązania podatkowe były uwzględniane na etapie podejmowania decyzji finansowych. Konsultanci są wykwalifikowani, aby pomóc przedsiębiorstwom szybko wdrożyć niezbędne korekty w procesach i uniknąć zagrożeń, opracować rekomendacje pozwalające uniknąć przekroczeń limitów (dotyczy to np. podatników jednego podatku).

To z kolei, poprzez zaangażowanie doradcy podatkowego, pozwala przedsiębiorcom skoncentrować się na głównych aspektach swojej działalności operacyjnej, delegując skomplikowane kwestie finansowo-podatkowe w ręce specjalistów. Doradca poszukuje sposobów legalnej optymalizacji płatności podatkowych poprzez:

- ✓ korzystanie ze świadczeń i ulg podatkowych;
- ✓ rozsądny rozkład kosztów w rachunkowości i rachunkowości podatkowej;
- ✓ minimalizacja nadmiernych wydatków podatkowych poprzez analizę struktury przychodów i wydatków itp.

Realizując swoje funkcje, doradztwo podatkowe przyczynia się także do wykorzystania elementów planowania strategicznego, m.in. obejmującego ekspansję działalności, dostęp do rynków międzynarodowych czy optymalizację procesów finansowych. W tym celu przeprowadzana jest analiza skutków podatkowych uruchomienia nowych projektów lub przyciągnięcia inwestycji, wyliczenie zwrotu z uwzględnieniem obowiązków podatkowych. Ponadto potencjalne ryzyka podatkowe, które mogą powstać w związku z:

- ✓ Błędy w raportowaniu projektów.
- ✓ Brak dokumentów potwierdzających koszty projektu.
- ✓ Niewłaściwe stosowanie przepisów prawnych itp.

Odrębnym elementem współpracy z organami podatkowymi są kontrole podatkowe, które są dla przedsiębiorców dość stresującym momentem, jednak konsultanci pomagają w przygotowaniu dokumentów, opracowują działania minimalizujące te ryzyka i unikają kar, towarzyszą podczas kontroli i chronią interesy przedsiębiorcy. Obecnie w okresie stanu wojennego w kraju obowiązują pewne ograniczenia w zakresie indywidualnych kontroli podatkowych, indywidualne błędy w zeznaniach podatkowych nie mogą być karane. Jednak o czas trwania stanu wojennego wydłużają się terminy przedawnienia niektórych operacji, dlatego warto o tym pamiętać. Konsultacje w sprawie przygotowania do kontroli mają na celu tworzenie dokumentów, uzasadnienie wydatków i ogólnie ochronę interesów małych przedsiębiorców w przypadku sporów z organami podatkowymi.

W małej firmie wdrożenie rachunkowości zarządczej do decyzji zarządczych często odbywa się w uproszczonej formie, ale prawidłowe uwzględnienie aspektów podatkowych ma kluczowe znaczenie dla stabilności finansowej i wzrostu. Zadania doradztwa podatkowego w tym kontekście skupiają się na stworzeniu efektywnego systemu księgowego, minimalizacji ryzyk i optymalizacji kosztów podatkowych.

Zalecenia dotyczące wdrożenia niedrogich rozwiązań programowych do rachunkowości podatkowej (stosunkowo niedrogich, takich jak M.E.Doc, Sonata lub inne usługi) i minimalnej integracji rachunkowości podatkowej z zarządzaniem poprzez uproszczone programy lub platformy chmurowe pozostają aktualne.

Na ostatnim etapie następuje tworzenie instrukcji dotyczących dalszej niezależnej kontroli płatności podatkowych, to znaczy przygotowanie właściciela małej firmy do podstawowego zrozumienia aspektów podatkowych dla następujących działań, w szczególności: do jakich wydatków można przypisać podlegające opodatkowaniu, jak prawidłowo tworzyć przychody i wydatki w rachunkowości itp.

Dlatego doradztwo podatkowe w małych firmach ma na celu stworzenie jasnego i efektywnego modelu finansowego, który pozwoli przedsiębiorcom uniknąć kar finansowych, optymalizować koszty i podejmować świadome decyzje. Pozwala skupić się na rozwoju biznesu, ograniczając ryzyka związane z kwestiami podatkowymi. Niewątpliwie doradztwo podatkowe to nie tylko dodatkowy wydatek, ale inwestycja w stabilność i rozwój małej firmy. Dzięki profesjonalnemu wsparciu małe firmy mogą zminimalizować ryzyko, usprawnić zarządzanie finansami i zapewnić długoterminowy sukces w konkurencyjnym środowisku. Zaangażowanie ekspertów podatkowych pomoże przedsiębiorcom zachować pewność w kwestiach podatkowych i skierować wszelkie wysiłki na rozwój ich biznesu.

УПРАВЛІННЯ ВИТРАТАМИ, ЯК ФАКТОР ПІДВИЩЕННЯ ПРИБУТКОВОСТІ ПІДПРИЄМСТВА

Тройнікова О.М.

к.е.н., доц. кафедри фінанси, облік і аудит
Українського державного університету залізничного транспорту

Лоза І.А.,

магістр спеціальності «Фінанси, банківська справа, страхування та фондовий ринок»
Українського державного університету залізничного транспорту

Чорноус В.В.,

магістр спеціальності «Фінанси, банківська справа, страхування та фондовий ринок»
Українського державного університету залізничного транспорту

Основним фінансовим результатом діяльності підприємства є прибуток, який є основою та джерелом коштів для його подальшого розвитку. Прибуток можна підняти за рахунок збільшення обсягів виробництва або ціни на продукцію. Однак це не завжди доцільно.

В умовах серйозних ресурсних обмежень, прибутковість підприємства пов'язана з ефективним управлінням витратами, у більшості випадків це їх зменшення.

Існують різні підходи до вибору методів управління витратами.

Метод управління витратами по повній собівартості дозволяє отримати уявлення про всі виробничі витрати, які підприємство понесло у зв'язку з виробництвом та реалізацією продукції з наступним розподілом непрямих витрат. Це є корисним якщо використовується принцип ціноутворення «витрати плюс». Цей метод визначає прибутковість різних видів продукції, зручний для звітів фінансового обліку, для оцінки запасів.

Однак, він є трудомістким, не створює умов для організації оперативного контролю на підприємстві. При його застосуванні прибутковість виробничих одиниць може бути розрахована невірно, що призводить до закриття підрозділів, які приносять позитивний маржинальний прибуток і покривають частину постійних витрат. В багатьох випадках спостерігається довільний розподіл постійних витрат на виробничі одиниці.

Використання методу директ-костінг дозволяє оперативно вивчати взаємозв'язки між обсягом виробництва, витратами й доходом, прогнозувати поведінку собівартості або окремих видів витрат при зміні ділової активності.

Метод директ-костінгу дозволяє проводити ефективну політику ціноутворення розраховуючи так звану «нижню границю ціни» (до рівня змінних витрат), за межами якої випускати продукцію є не вигідним та економічно

недоцільним; істотно спрощувати нормування, планування, облік і контроль різко зменшеного числа витрат, в результаті певні статті витрат є більш контрольованими Недоліками даного методу є те, що на практиці буває важко виділити змінні та постійні витрати; собівартість запасів, незавершеної і готової продукції є заниженою; відсутній розрахунок повної собівартості продукції. Також у директ-костингу не відбувається розподілу валового та чистого прибутку, який застосовується в фінансовому обліку

Для будь-якого підприємства оптимізація витрат є актуальним та вирішальним фактором підвищення конкурентоспроможності.

У зв'язку з цим доцільним є постійний моніторинг витрат та адаптування методів ціноутворення до мінливості умов.

Список літератури

1. Мамалуй, О. А. Гриценко, Л. В. Гриценко, Г. Ю. Дарнопих .Основи економічної теорії: Підручн. К. : Юрінком Інтер, 2020. 480 с
2. Плоха О. Б. Управління витратами : конспект лекцій Х.: Вид. ХНЕУ, 2021. 152 с.

ДО ІСТОРІЇ ЗАСНУВАННЯ ЗАВОДУ «ЕЛЬВОРТІ»

Позднякова Інна Сергіївна,

кандидат історичних наук,
доцент кафедри історії України та всесвітньої історії
Центральноукраїнський державний університет
імені Володимира Винниченка

У 2024 році виповнилося 150 років від заснування одного з найдавніших підприємств сільськогосподарського машинобудування у Східній Європі.

Історія заводу «Ельворті» тісно пов'язана з історією міста Кропивницького, яке наприкінці XIX ст. мало назву Єлисаветград та входило до складу Херсонської губернії. У другій половині XIX ст. достатньо чітко визначилися такі сфери підприємницьких інтересів буржуазії Півдня України, як торгівельна, кредитно-банківська, сільськогосподарська, транспортні перевезення та обслуговування населення. Втім особливої ваги в умовах форсованої індустріалізації набуває підприємницька діяльність в галузі промисловості. За абсолютною кількістю промислових закладів попереду була Херсонська губернія, де в 1898 р. діяли 1262 фабрики та заводи, що перебували в індивідуальній власності [6, с. 63]. Сільське господарство на Півдні України активно розвивалося, втягувалось у глобальний ринок, і перспективи збуту сільськогосподарської техніки були майже безмежними.

Серед найбільших промислових закладів Херсонської губернії (не враховуючи Одесу) слід виокремити підприємства братів Р. і Т. Ельворті в Єлисаветграді та К. Ессена в Миколаєві з виготовлення землеробських машин і знарядь. Вони виробляли продукції на 350 тис. та 100 тис. руб. відповідно. За обсягами свого виробництва виділялися також заклад С. Рижикова з обробки шкіри в Олександрійському повіті (78 тис. руб.), машинобудівне підприємство В. Яскульського в Єлисаветграді (150 тис. руб.), винокурні А. Стрілецького в Олександрійському повіті (50 тис. руб.) [6, с. 65].

Отже, у 1874 р. у Єлисаветграді брати Роберт та Томас Ельворті, вихідці з Південної Англії, започаткували підприємство під назвою «Р. і Т. Ельворті, виробники та імпортери сільськогосподарських машин», якому судилося стати одним із лідерів галузі.

Причини вибору саме Єлисаветграда як осередку ведення бізнесу були цілком обґрунтованими. Місто на той час практично не мало модерної індустрії, але було достатньо порівняно кваліфікована робоча сила, і був ринок збуту. Додатковим бонусом була наявність залізниці в місті – це суттєво полегшувало логістику [3, с. 140].

Роберт і Томас Ельворті орендують приміщення при складах місцевої фірми Клейтона і Шульверта й наймають на робітників. Спочатку вони виконували роботи з ремонту сівалок закордонного виробництва, а також займалися імпортуванням сільгоспмашин з Англії, Німеччини та їх ремонтним обслуговуванням [3, с. 141].

Згодом підприємливі молоді люди, що вже здобули досвід роботи в інженерній та промисловій галузях (Роберт – у США, Томас – у Румунії) налагодили конструювання машин з імпортованих запчастин [2, с. 18]. Адже завезена техніка була непристосована до місцевих умов і швидко ламалася, а найдорожча, вигідна для продажу машина – парова молотарка – потребувала дорогого вугілля або дефіцитних дров. Тому брати зайнялися вдосконаленням закордонних зразків та сконструювали соломотопку до неї [4, с. 137].

Вже з 1878 р. розпочалося серійне виробництво соломотопок, які встановлювали на локомотивів молотарок «Clayton & Shuttleworth». На думку П. Босого, саме на продажу цих машин фірма заробила капітал, що став основою для розвитку виробництва іншої техніки [2, с. 47].

Нарощування виробничих потужностей забезпечувалося спорудженням нових корпусів, цехів майстерень шляхом купівлі навколишніх ділянок протягом наступних десятиліть. Обладнання брати завозили з Англії та Німеччини, тому продукція вирізнялася високою якістю та однорідністю у виготовленні. Наявність власної ливарні та ковальського цеху уможливілювали налагодження власного виробництва деталей для імпортової техніки та розширення асортименту продукції, що досяг позначки у 114 найменувань. Відповідно, зростала кількість робітників: якщо на початку діяльності у 1877 р. тут працювало лише 12 осіб, то вже наприкінці XIX ст. їхня кількість становила вже 600. А загальна вартість виробленої продукції у середньому становила 1,5 млн руб [4, с. 137]

Підприємство братів Ельворті вирізнялося з-поміж інших певною інноваційністю, що знаходила прояв у кількох напрямках: устаткуванні виробництва, видах виробленої продукції, способах її реалізації. Уже наприкінці 1880-х рр. зазначалося, що підприємство не обмежувалося «випуском простих шаблонних речей», а виготовляло локомотиви, парові котли, фікс-машини, парові насоси та інші технічні новинки. Концепція розвитку підприємства полягала не стільки у відтворенні зразків популярних серед місцевого населення закордонних моделей, а у розробці машин нової конструкції. Так, у 1877 р. брати Ельворті розпочали масове виробництво власне сконструйованої розкидної сівалки, а у 1888 р. – першої в імперії рядкової сівалки [4, с. 137].

Продукція підприємства братів Ельворті, що була результатом втілення і закордонного, і вітчизняного досвіду конструювання, вирізнялася високою якістю виробництва. Справжньою новацією було й те, що Ельворті приділяли увагу зовнішньому вигляду техніки: «Забарвлення настільки чисте й прекрасне, що машина <...> має веселий вид і приваблює покупця» [5, с. 95].

Характерною рисою ведення бізнесу, що вирізняла підприємство Ельворті, була стратегія максимального розширення ринку збуту продукції та налагодження розгалуженої мережі представництв по українських містах та селах. Окрім головного офісу в Єлисаветграді та будинку Ельворті у Києві, Роберт Ельворті ініціював відкриття низки відділень у Катеринославській, Таврійській, Київській, Полтавській, Оренбурзькій губерніях, а також тимчасових складів у Лозовій, Ганнівці, Урбаху, Синельниковому. Згідно з

повітовою статистикою, на 1913 р. нараховувалося 40 головних відділень фірми «Ельворті» [4, с. 138].

Протягом 1908–1914 рр. підприємство Ельворті нарощувало обсяги виробництва та номенклатуру, отримуючи щорічно від 1 до 1,5 млн прибутку та забезпечуючи робочими місцями 1/3 робітників міста. Попри значне видове різноманіття, левову частку вироблених землеробських машин становили, як і раніше, сівалки, молотарки та приводи, – понад 9/10 усієї продукції [2, с. 99–100].

Коли фірма Ельворті перейшла на використання сталі та чавуну місцевого виробництва, на заводі з'явилася лабораторія, що проводила аналізи відповідних матеріалів — сталі, чавуну, сплавів, піску тощо. У 1882 році продукція заводу Ельворті отримала першу нагороду на міжнародній виставці — срібну медаль, у 1900 р. – р. золоту медаль Всесвітньої виставки в Парижі. Загалом же за період з 1882 до 1911 рр. продукція заводу отримала 37 золотих і срібних медалей на різних виставках [3, с. 142].

Завдяки британським підприємцям у Єлисаветграді відбулися зримі зміни в облаштуванні міста. Насамперед у Єлисаветграді сформувався цілий район — власне завод і поселення поруч. Саме навколо заводу починає формуватися при заводська зона майже відповідно до проєкту англійця Е. Говарда, автора ідеї «міста-саду», котра заселяється заводськими робітниками, тут з'являється власна інфраструктура, характерна для «робочих зон» (із бібліотекою, лікарнею, театром, так званим «цирком»). Так, родина Ельворті фінансувала частину витрат із будівництва електричного трамвая. Трамвай почав рух у липні 1897 року. І це був четвертий трамвай в імперії та третій в Україні (після Київського та Катеринославського). Також частково за гроші Ельворті було побудовано залізничний міст через Інгул, що працює й тепер [3, с. 147–148].

Товариство знайшло кошти на будівництво в місті ще однієї електростанції, виділивши для цього 92 тис. рублів. На облаштування при реальному училищі креслярських класів, де навчалися також і робітники заводу, так само було виділено кошти із заводської каси [1, с. 31].

Отже, у 1874 р. у Єлисаветграді брати Роберт та Томас Ельворті, вихідці з Південної Англії, започаткували підприємство під назвою «Р. і Т. Ельворті, виробники та імпортери сільськогосподарських машин», якому судилося стати одним із лідерів галузі. Через 150 років акціонерне товариство «Ельворті» залишається лідером галузі сільгоспмашинобудування в Україні. Це сучасне підприємство, що активно розвивається та використовує інноваційні технології у виробництві сільськогосподарських машин.

Список літератури

1. Бокій Н., Козир І. З історії благодійництва на Єлисаветградщині (друга половина XVIII– початок XX ст.). *Наукові записки КДПУ. Серія: Історичні науки*. Випуск.10. 2007. С. 28–34.
2. Босий П. Роберт Пірс Ельворті. Кіровоград, 2012. 342 с.
3. Водотика Т. Міське підприємництво другої половини XIX – початку XX Мст. Як починали, вели та (не) втрачали бізнес. *Histor!ans* [online]. 2017.

17 квітня. URL: <http://www.historians.in.ua/index.php/en/doslidzhennya/2161-tetyanavodotika-miske-pidpriemnitstvo-drugoji-polovini-khikh-pochatku-khkh-st-yak-pochinali-veli-ta-ne-vtrachali-biznes> (дата звернення: 12.12.2024).

4. Чернікова Н. Осередки сільськогосподарського машинобудування на Півдні України (1860-ті рр. – 1914 р.). *Літопис Волині. Всеукраїнський науковий часопис*. Чис. 24. 2021. С. 132–142.

5. Черняев В. Русское сельскохозяйственное машиностроение: (Из путевых заметок). Санкт-Петербург: тип. В. Демакова, 1881. 103 с.

6. Шляхов О., Донік О. Промисловці Півдня України та їхні підприємницькі практики наприкінці ХІХ – на початку ХХ ст. *Український історичний журнал*. 2022. №3. С. 59–80.

НАГУЄВИЦЬКА ПАРАФІЯ У ЗВІТАХ ОТЦЯ-ПАРОХА МИХАЙЛА ЄДНАКА (30-ТІ РОКИ ХХ СТ.)

Стецик Юрій Орестович

доктор історичних наук, професор,
професор кафедри історії України та правознавства
Дрогобицький державний педагогічний університет імені Івана Франка

В сучасній українській церковній історіографії мало уваги приділяється питанням вивчення релігійного життя парафіяльних спільнот. Адже запропонована тема визначається досить вузьким коло джерельного матеріалу, який потребує тривалих пошуків та ретельних методологічних осмислень. У більшості випадків значно простіше писати про інституційний розвиток церковних адміністративних одиниць або ж окремих товариств, в той час як дослідження релігійності населення потребує укладення спеціального документального комплексу. Серед цього корпусу джерел помітне місце посідають звіти парохів, у яких поміж суто статистичний матеріал натрапляємо на цікаві описи про релігійно-моральний стан парафіяльної людності, які нажаль відзначаються фрагментарністю та спонукають дослідника до пошуку додаткових документальних свідчень.

Виявленні в архівосховищах Перемишля документальні описи дозволяють нам говорити про існування на теренах Нагуєвицької громади певної «парафіяльної цивілізації», яка в умовах польського поневолення зуміла зберегти свою українську національну ідентичність. Тож зупинимося на огляді цього невеличкого звіту нагуєвицького пароха о. Михайла Єднака, який було укладено 24 березня 1938 р. і адресовано до Перемишльської Єпископської Консисторії. Передусім реконструюємо біографічні відомості про згаданого пароха. Майбутній ієреєслужитель народився у 1861 р. Здобув духовну освіту та у 1885 р. отримав ієрейські свячення. Був світським одруженим ієреєм [14, s.683]. Духовне служіння розпочав у парафіях новоутвореної Станиславівської греко-католицької єпархії: впродовж 1891 – 1893 рр. був парохом у селі Хриплин (Станиславівський деканат) [1, с.250]. Із 1893 по 1924 рр. був парохом у Нагуєвичих Верхніх, а після об'єднання у 1924 р. двох храмів (Нижніх і Верхніх Нагуєвич) в одну парафію став парохом на цілу нагуєвицьку громаду [14, s.683]. Після ліквідації УГКЦ (1946 р.) перейшов до Російської православної церкви [7, с.255]. Помер у 1954 р. [9, с.299].

Відповідно до повідомлень отця-пароха Михайла Єднака святочні і недільні богослужіння відправлялися два рази в парафіяльній церкві, а третій раз у дочірній [10, s.29]. Дерев'яний матірний храм святого отця Миколая знаходився у Нагуєвичих Нижніх і був збудований у 1880 р., а відреставрований у 1912 р. За храмом було закріплено 1691 особа. Дочірня дерев'яна церква пересення мощей святого отця Миколая була зведена у 1801 р. на території Нагуєвич Верхніх і до неї належало 1201 віруючий. Таким чином на 1938 р. загальна чисельність осіб греко-католицького віровизнання у нагуєвицькій

парафії становила 2892 особи. Окрім цього на території парафії проживали представники інших віровизнань: 52 римо-католики, 82 юдеї. Право патронату над місцевими храмами належало польському уряду [8, с.46].

Парафіяни досить часто і чисельно приходили на богослужіння, а взимку трохи менше через відсутність відповідного одягу і бідність. При обох храмах діяло по два церковних братства – старше і молодше [10, s.29]. Це були суто свічкові братства. Станом на 1933 р. при матірнім храмі старше братство нараховувало 97 членів (40 мужчин і 57 невіст), давніше було і молодше братство, але через несплачені збірки занепало. При дочірньому храмі діяло старше братство, яке складалося із 85 членів (42 мужчин і 43 невіст) і молодше братство, яке нараховувало 72 члени (35 мужчин і 37 невіст). Згадані церковні братства не посідали жодного маєтку, очевидно із причини тогочасної фінансової кризи [13, s.119].

Парох ходив до школи п'ять разів на тиждень. Наука відбувалася по 3 – 4 години денно, разом 16 годин впродовж тижня. По при науку релігії парох уділяв школярам науку церковного співу на підставі розданих на ту ціль школярам молитовників. Релігійно-моральний стан парафіяльної людності був таким же як у пересічних селян по всіх сусідніх парафіях. Потрохи вкрадався так званий «псевдо комунізм», а зокрема занедбування звичаїв. Тож парох старався протидіяти тому злу шляхом поширення різних брошур, газет, таких як «Місіонер», «Бескид», молитовники, Біблії тощо. На парафії діяла хата-читальня «Просвіти», два кооперативи та товариство «Сільський Господар» [10, s.29].

Тож розглянемо докладніше історію заснування згаданих у звіті товариств та організацій, опираючись на краєзнавчі розвідки Ганни Гром. У Нагуєвичках „Просвіта“ почала організовуватися ще до першої світової війни, згадки про неї відносяться до 1906 р. [3, с.3]. Народжувалась вона із певними труднощами, бо проти цього товариства виступав священник Михайло Єднакий, який був прихильником москвофільських поглядів. Через свої погляди 27 серпня 1914 р. був арештований австрійською владою відповідно до наказу дрогобицького старости [12, s.130zv]. На даний час не вдалося документально встановити місця ув'язнення та часу повернення на парафію. Фрагментарно згадано у документах, що станом на 28 липня 1915 р. перебував у таборі Талергоф (Австрія) [11, s.664]. Пошуки подальших документальних згадок тривають.

Першими членами „Просвіти“ були Йосип Гром, Іван Гатараняк, Михайло Добрянський, Микола Добрянський, Гринь Франко, Михайло Хруник, Михайло Фридер, Ілько Хруник, Ілько Бадинський. Зокрема у хаті останнього на початках збиралися просвітяни. Важливим завданням цих ентузіастів було побудувати читальню, де можна було б провести збори, відпочити, прочитати газети й книжки, поставити концерти та вистави.

Відкриття хати-читальні товариства „Просвіти“ було зареєстровано під № 1793 від 6 квітня 1907 р. В той час воно складалося із 130 членів. Першим головою став селянин Іван Гатараняк, що жив на Франковій Слободі. Мав тільки початкову освіту, але був розумною людиною, поважним і статечним господарем, що показував приклад високої культури і моралі своїм крянам. Був

добрим організатором і щедрим жертводавцем. Іноді доводилось усім членам „Просвіти“ витратити свої кошти на громадські потреби.

Товариство „Просвіта“ купило шматок громадської землі між хатою єврея Бергера та Анастасії Гвоздецької. Там у 1909 р. поставлено хрест на честь відкриття „Просвіти“. Він був обгороджений дубовим парканом. Біля нього Юрко Фридер (член „Сільського господаря“) провадив садівничий вишкіл сільських парубків. Хрест був повалений після Другої світової війни, приблизно в 1949 – 1950 рр.

У хаті-читальні було відкрито бібліотеку, яка нараховувала 182 книги, куплені за кошти громадських активістів, за гроші від вистав і концертів. Іван Франко декілька раз надсилав до читальні книги, але вони завжди потрапляли до священника на горище, оскільки місцевий парох дотримувався москвофільських поглядів. Сільські парубки на чолі зі Степаном Добрянським дізналися про це й забрали їх [3, с.3].

Бібліотека читальні поповнювалась і книгами, які надсилали зі Львова Головний відділ Товариства „Просвіта“ та „Рідна школа“. Це були твори І. Франка, Т. Шевченка, історичні праці М. Грушевського, книги, що були добрими порадиниками в житті селянина („Порадник громадський“, „Пасіка“, про заснування кооперативи та молочарні).

Товариство „Просвіта“ в Нагуєвичах провадило активну освітню й культурну роботу на селі: аматорські вистави, вечори, фестини, спортивні змагання, проведення франкових свят, відзначення релігійних празників. Просвітяни організували драматичний і хоровий гуртки, що прославилися своїми виступами не тільки в Нагуєвичах, але й у сусідніх селах (Ясениця Сільна, Попелі, Баня, Уріж, Підбуж, Винники, Медвежа) й давали вистави та концерти.

Часто аматорам доводилось обдурювати польських урядовців, щоб поставити українську виставу. Називалися п'єси польських авторів або на релігійну тематику, а насправді ставилися п'єси І. Франка, Т. Шевченка, І. Котляревського, І. Карпенка-Карого. Іноді польський жандарм навідувався до читальні, коли йшла вистава, щоб пересвідчитися, що ставлять аматори. Але завжди на сторожі стояло два-три хлопці, які давали знати про його наближення.

Просвітяни, як і всі нагуєвичани, з великою пошаною і любов'ю ставилися до світлої пам'яті свого славного односельця І. Франка. У 1922 р. вони брали участь у мітингу на садибі письменника, присвяченому 66-им роковинам від дня народження Каменяра. У 1926 р. до 10-ої річниці смерті поета просвітяни зайнялися збором коштів у селі на будівництво української гімназії у Дрогобичі [3, с.3].

У 1933 – 1934 рр. члени „Просвіти“ були активними будівниками народної двоповерхової школи в Нагуєвичах. Виділяли невеликі кошти зі своїх скромних заощаджень на будівництво, возили дерево з лісу власними кіньми, працювали на будові.

Нагуєвичани мріяли заснувати у селі гурток імені Івана Франка чи присвоїти це ім'я гурткові „Рідна школа“. З цього приводу листувалися з Головним відділом Товариства „Просвіта“ і „Рідна школа“ у Львові.

Члени „Просвіти“ організували гуртки „Сільський господар“ (сюди входила секція „Українських господинь“), „Рідна школа“, „Січ“ та кооператив „Поступ“. Певну роль у національному вихованні молоді села відіграв гурток „Рідна школа“, який був зареєстрований 23 квітня 1934 р. [3, с.3].

Гурток „Рідна школа“ свого приміщення не мав, а містився в читальні „Просвіти“. За оренду приміщення не платили. Сходини членів гуртка відбувалися в неділю або в свята. Розв'язували господарські проблеми, влаштовували голосні читання і обговорення матеріалів, книжок, особливо творів І. Франка про життя селян. „Рідна школа“ разом із „Просвітою“ заснувала драматичний гурток, який налічував 15 членів. Керував гуртком Михайло Хруник. Кожного року в березневі дні у читальні „Просвіти“ проходили Шевченківські вечори.

Кількість членів гуртка зростала. На 29 березня 1935 р. у ньому вже були й дівчата: Розалія Ягелла, Анна Балуш, Анна Чапля, які були обрані заступниками голови. У цьому ж році стали членами гуртка Микола Добрянський (йому доручили бібліотеку), Михайло Фридер (займався господарськими справами гуртка), Ілько Хруник. До контрольної комісії входили Йосип Дум'як, Микола Сидір, Гнат Гвоздецький [2, с.4].

На загальних зборах членів „Рідної школи“ розглядали питання про відзначення дня народження І. Франка, проведення фестин, свята Матері, обжинків, роботу з дітьми дошкільного віку. Гринь Франко порушив питання про те, щоб здібних селянських дітей віддавати до шкіл у Дрогобичі, Самборі, щоб село мало більше своєї інтелігенції. У Нагуєвичах відчувався брак вчених людей. Це мало негативний вплив на виховання молоді. Щоб зібрати кошти на потреби гуртка та допомогу народній школі, члени „Рідної школи“ ходили на коляду, збирали гроші серед краян, платили членські внески.

Члени „Рідної школи“ турбувалися тим, що в Нагуєвичах було багато неписьменних людей молодого й середнього віку. Заснували курси для ліквідації неписьменності. Керівником курсів став Микола Добрянський [2, с.4].

Гурток „Сільський господар“ входив до філії в місті Дрогобичі, головою якого був інженер Володимир Дидинський, а заступником - директор Нагуєвицької народної школи Корнелій Камінський. Філія ставила собі за завдання доносити до селян агрономічні знання [6, с.186]. Проводила з цією метою різні курси: рільничі, ветеринарно-відгодівельні, городничо-садівничі.

У гуртку „Сільський господар“ працювала секція „Українські господині“, де жінки й дівчата навчалися крою й шиття, готувати різні страви, доглядати город, домашніх тварин, тримати чистоту й порядок у хаті, консервувати овочі [4, с.62].

„Просвіта“ разом із секцією „Українських господинь“, „Січчю“ та гуртком „Рідна школа“ влаштовували фестини, які відбувалися на Базарі. Дівчата під керівництвом Юрка Фридра, вчительок місцевої школи в українських строях виконували вправи з серпами та вінками, співаючи пісень („Заграй ми, цигане старий“, „І шумить, і гуде“, „Гей, там на горі Січ іде“, „Засвіт встали козаченьки“).

Кооператив „Поступ“ в Нагуєвичах заснована в 1930 р. Її членами були господарі села, які прагнули всіма силами вилізти з біди, жити краще, допомагати тим, що потребують людського милосердя. Найбільш активними діячами кооперативи були Михайло Дум'як, Іван Дум'як, Гринь Франко, Юрко й Микола Сидори, Ілько Хруник, Михайло Гром, Михайло Хруник (син Миколи), Степан Цюник, Михайло Фридер, Василь Твардовський, Михайло Твердовський, Юліан Твердовський. На кошти кооперативи побудували крамницю, де можна було купити господарські знаряддя, продукти, промислові товари [4, с.63].

Другим кооперативом, який згадує парох у звіті за 1938 р., очевидно було кредитне об'єднання «райфайзенка», яка створена у Нагуєвичах в 1931 р. і нараховувала капітал у розмірі 1,8 тисяч злотих, який складався з паїв членів та вкладів населення [5, с.287].

Підсумовуючи, відзначимо, що незважаючи на суб'єктивні погляди місцевого пароха о. Михайла Єднака, які відзначалися впливом москвофільських орієнтирів, щодо визначення рівня розвитку національної свідомості, були далекими від реального стану речей. Адже на підставі інших документів довідуємося про те, що у міжвоєнний період нагуєвичани були активними діячами щодо розвитку національно-культурної ідентичності на локальному рівні, оскільки було створено низку українських громадських товариств і організацій.

Список літератури

1. Блажейовський Д. *Історичний шематизм Станиславівської єпархії від її заснування до початку Другої світової війни (1885 – 1938)*. Львів: Місіонер, 2002. С. 250.
2. Гром Г. Гурток «Рідної школи» в Нагуєвичах (з історії). *Галицька зоря*. 1995. 5 – 6 вересня. С. 4.
3. Гром Г. «Ожиємо, брати, ожием» (з історії діяльності нагуєвицької «Просвіти»). *Галицька зоря*. 1996. 13 серпня. С. 3.
4. Гром Г. *Нагуєвичі*. Дрогобич: Відродження, 2002. С. 62-63.
5. Медвідь О. Розвиток кредитної кооперації на Дрогобиччині (20–30-х рр. ХХ ст.). *Проблеми гуманітарних наук: збірник наукових праць Дрогобицького державного педагогічного університету імені Івана Франка*. Дрогобич, 2020. Серія Історія. Вип. 5/47. С.285 – 295.
6. Медвідь О., Заболоцький Н. Діяльність товариства «Сільський господар» на Дрогобиччині в 30-х рр. ХХ ст. *Проблеми гуманітарних наук: збірник наукових праць Дрогобицького державного педагогічного університету імені Івана Франка*. Дрогобич, 2021. Серія Історія. Вип. 8/50. С. 185 – 195.
7. Прах Б. *Духовенство Перемиської єпархії та Апостольської адміністрації Лемківщини: у 2-х томах, т. 1. Біографічні нариси (1939 – 1989 рр.)*. Львів: В-во УКУ, 2015. С. 255.

HISTORY
THE MOST DIFFICULT PROBLEMS OF YOUTH AND WAYS TO SOLVE THEM

8.Шематизм всего греко-католицького духовенства злучених єпархій Перемиської, Самбірської і Сяницької на рік Божий 1938-39. Перемишль, з печатні гр. кат. Капітули, 1938. С. 46.

9.Шематизм Самбірсько-Дрогобицької єпархії УГКЦ. Дрогобич: Коло, 2014. С. 299.

10. Archiwum Państwowy w Przemyślu. Archiwum Biskupstwa Greckokatolickiego w Przemyślu (dalej APP ABGK), Akcesja 509. S.29.

11.APP. ABGK. Sygn.4702. S.664.

12.APP. ABGK. Sygn.4706. S.130zv.

13.APP. ABGK. Sygn.4765. S.119.

14.Blazejowskyj D. *Historical sematism of the eparchy of Peremysl including the Apostolic Administration of Lemkivscyna (1828 – 1939)*. Lviv,1995. S.683.

ЕКОНОМІЧНА ДИПЛОМАТІЯ УКРАЇНИ: РОЛЬ ВЕЛИКОБРИТАНІЇ У ФОРМУВАННІ НОВОЇ МОДЕЛІ ПАРТНЕРСТВА

Костюченко Ярослав Миколайович

доктор юридичних наук, доцент кафедри порівняльного і європейського права,
Навчально-науковий інститут міжнародних відносин Київського національного
університету імені Тараса Шевченка

Україно-британські відносини, що мають багаторічну історію, сьогодні відіграють ключову роль у зміцненні міжнародного статусу України, її економічної безпеки та воєнної стійкості. Особливої ваги ці відносини набули в умовах російсько-української війни, коли Великобританія виступила одним із провідних міжнародних партнерів України, надаючи масштабну фінансову, військову та політичну підтримку.

Економічне співробітництво між Україною та Великобританією, яке охоплює такі сфери, як торгівля, інвестиції, енергетика та технології, демонструє стабільну динаміку. Угода про сторічне партнерство стала важливим кроком на шляху поглиблення співпраці між країнами. Цей документ відкриває нові можливості для двосторонніх економічних відносин, визначає ключові напрями співробітництва та закладає основу для довгострокового партнерства.

Історія економічних зв'язків між Україною та Великобританією бере свій початок із часів Київської Русі, яка була важливим політичним і економічним центром Європи. У той період Русь активно торгувала з різними європейськими країнами, зокрема через посередництво Ганзейського союзу [1].

З відновленням незалежності України у 1991 році економічна співпраця з Великобританією почала розвиватися на офіційній основі. Великобританія стала однією з перших країн, яка визнала суверенітет України та встановила дипломатичні відносини. Уже в 1993 році було підписано Договір про дружбу і співробітництво між Україною та Великобританією, який визначив рамки політичної та економічної співпраці.

Після підписання Угоди про асоціацію з Європейським Союзом у 2014 році Україна [2] активізувала зусилля для інтеграції в європейський економічний простір. Великобританія, як одна з провідних європейських держав, стала важливим партнером у цьому процесі, забезпечуючи підтримку реформ і модернізації економіки.

Навіть після виходу Великобританії з ЄС у 2020 році (Brexit), її уряд підтвердив готовність розвивати стратегічні партнерські відносини з Україною. Угода про політичне співробітництво, вільну торгівлю та стратегічне партнерство, укладена у 2020 році, стала основою для нового етапу взаємодії. Зокрема, були досягнуті домовленості щодо спрощення доступу української продукції на британський ринок та стимулювання інвестицій.

Після початку російської агресії у 2014 році Великобританія стала одним із найактивніших міжнародних партнерів України. Вона підтримала запровадження санкцій проти агресора, надавала гуманітарну та економічну допомогу, а також активно сприяла залученню міжнародної уваги до ситуації в Україні. Зокрема, британські інвестиції були спрямовані на розвиток енергетичної безпеки України, зокрема через впровадження проєктів у відновлюваній енергетиці. Крім того, уряд Великобританії розробив програми фінансової допомоги, спрямовані на підтримку постраждалих регіонів України.

Сучасні економічні відносини між Україною та Великобританією характеризуються стабільним розвитком і стратегічним партнерством, яке набуло особливого значення в умовах російсько-української війни. Великобританія залишається одним із ключових економічних партнерів України, надаючи їй не лише фінансову, а й технічну та військову допомогу.

З початком повномасштабного вторгнення Росії в Україну в лютому 2022 року Великобританія зайняла активну позицію на підтримку України. Зокрема, британський уряд виділив значні кошти на гуманітарні програми, включаючи допомогу внутрішньо переміщеним особам та постачання медичних матеріалів.

У сфері економічної підтримки Великобританія: запровадила спрощений режим торгівлі, скасувавши мита на імпорт української продукції; створила спеціальний фонд для відновлення критичної інфраструктури України, що фінансується британськими та міжнародними донорами.

Новим етапом стратегічного партнерства на довгостроковій основі стало підписання 16 січня 2025 року Угоди про сторічне партнерство між Україною та Великобританією [3], що закріплює пріоритети двосторонньої співпраці. Цей документ відображає політичну, економічну та безпекову підтримку України в умовах воєнного стану та окреслює напрями розвитку відносин на десятиліття вперед. Економічна частина угоди охоплює такі ключові аспекти:

1. Розширення торговельних зв'язків. Документ передбачає поглиблення співпраці у сфері торгівлі через усунення митних і нетарифних бар'єрів. Угода зобов'язує сторони забезпечити доступ українських аграрних і промислових товарів до британського ринку за спрощеними процедурами.

2. Інвестиційне співробітництво. В угоді закріплено механізми підтримки британських інвесторів, які працюють в Україні. Зокрема, передбачено створення спеціальних гарантій для захисту інвестицій у стратегічно важливі галузі, такі як відновлювана енергетика, інфраструктура та інформаційні технології.

3. Післявоєнне відновлення. Окремим пунктом угоди визначено участь Великобританії у відновленні зруйнованої інфраструктури України. Створено спеціальний фонд для фінансування проєктів у галузях будівництва, транспортної логістики та відновлюваних джерел енергії.

Угода також включає положення про військову та безпекову допомогу, яка має прямий вплив на економіку України. Зокрема, передбачено: постачання сучасної військової техніки, що стимулює розвиток оборонної промисловості; проведення спільних навчань, спрямованих на покращення економічного управління в

умовах надзвичайних ситуацій; підтримку програм демобілізації та соціальної реінтеграції ветеранів, які сприяють стабілізації ринку праці.

Особливу увагу приділено співпраці у сфері інновацій. Угода передбачає створення українсько-британських технопарків, що сприятиме залученню інвестицій у сферу високих технологій. Крім того, обговорено розвиток спільних дослідницьких проєктів у таких сферах, як штучний інтелект, кібербезпека та біотехнології.

Хоча Угода про сторічне партнерство відкриває значні можливості для розвитку співпраці, її успішна реалізація залежить від низки чинників: ефективного виконання зобов'язань обох сторін; створення сприятливих умов для інвесторів, включаючи прозорість процедур та захист прав власності; подолання наслідків війни, які можуть ускладнити реалізацію окремих ініціатив.

Отже, можемо впевнено констатувати, що україно-британські економічні відносини демонструють високий рівень стратегічного партнерства, що є результатом багатовікової історії співпраці та сучасних викликів, які об'єднують країни у спільних зусиллях. Угода про сторічне партнерство стала важливим етапом у зміцненні економічної взаємодії між країнами, закріпивши ключові напрями довгострокової співпраці.

Основні результати співпраці включають: зростання обсягів двосторонньої торгівлі та диверсифікацію її структури; активне залучення британських інвестицій до стратегічно важливих галузей української економіки; поглиблення партнерства у сфері післявоєнного відновлення, інновацій та технологій. Велика Британія підтвердила свою роль не лише як надійного економічного партнера України, але і як держави, що підтримує її у боротьбі за незалежність та післявоєнне відновлення.

Зважаючи на викладене, можемо прогнозувати, що у найближчі десятиліття економічні відносини між Україною та Великобританією набудуть значного розвитку, першочергово завдяки таким факторам:

1. Посилення торговельного співробітництва. Очікується, що лібералізація митних правил та спрощення торговельних процедур дозволять Україні розширити експорт аграрної продукції, металів та ІТ-послуг до Великобританії.

2. Інноваційний розвиток. Спільні технопарки та інвестиції у високотехнологічні галузі, закріплені в угоді, створюють умови для інтеграції України у глобальні інноваційні ланцюги.

3. Післявоєнне відновлення. Великобританія залишатиметься одним із провідних донорів України у сфері реконструкції зруйнованої інфраструктури, що сприятиме відновленню економічної активності.

4. Інституційна підтримка. Реалізація положень угоди потребуватиме посилення українських інституцій та гармонізації законодавства, що стане основою для довгострокового партнерства.

Рекомендації: Україні слід активізувати зусилля щодо виконання зобов'язань за угодою, зокрема у сфері захисту інвестицій. Необхідно сприяти поглибленню співпраці у сфері інновацій та науки, використовуючи британський

досвід як базу для розвитку. Доцільно створити спільні програми підготовки кадрів у стратегічних галузях, таких як енергетика та цифрові технології.

Список літератури:

1. Ingo Take The Hanseatic League as an early example of cross-border governance. *Journal of European Integration History*. January 2017 23(1):71-96. URL: https://www.researchgate.net/publication/318247325_The_Hanseatic_League_as_an_early_example_of_cross-border_governance

2. Association Agreement between the European Union and its Member States, of the one part, and Ukraine, of the other part. Document 22014A0529(01) URL: [https://eur-lex.europa.eu/legal-content/UK/TXT/?uri=CELEX%3A22014A0529\(01\)](https://eur-lex.europa.eu/legal-content/UK/TXT/?uri=CELEX%3A22014A0529(01))

3. Угода про сторічне партнерство між Україною та Сполученим Королівством Великої Британії і Північної Ірландії. 16.01.2024. URL: https://www.president.gov.ua/news/ugoda-pro-storichne-partnerstvo-mizh-ukrayinoyu-ta-spoluchen-95461?fbclid=IwY2xjawH1615leHRuA2FlbQIxMAABHZioTaZOG4qY80krIA-9IhvCU24inAlG29U3StpsG279qameTqtfbSQQCQ_aem_dK6FEkKpGKg1RxQhxFgY_g

SOME APPROACHES TO THE ESSENCE OF THE CONCEPT OF SOCIAL PROTECTION

Honcharov Andrii Viktorovich,

Candidate of Law, Associate Professor

Associate Professor of the Department of Intellectual Property and Private Law
National Technical University of Ukraine «Igor Sikorsky Kyiv Polytechnic Institute»

Honcharov Mykola Viktorovich,

Doctor of Philosophy

Proskurina Ievgeniia Viktorivna,

teacher, Vilnohirsk Lyceum 5, Vilnohirsk City Council,
Dnipropetrovsk region

Due to the multifaceted nature of the phenomenon covered by the concept of «social protection», the problematic issues related to it are in the field of view of representatives of various social sciences, namely: philosophers, economists, lawyers, political scientists and sociologists. Therefore, we consider it necessary to take this into account in the course of our research and not to limit ourselves to the understanding of only legal literature, but to pay attention to the developments of related humanities on this issue.

Thus, Ya.I. Pasko in his dissertation for the degree of Doctor of Philosophy notes that the modern meaning of the concept of a social state is reduced to an institution of social integration, capable of meeting the criteria of socio-cultural recognition of various social groups, social justice, efficiency and common good. Only a state that meets these criteria can be considered democratic and legal, sensitive to the social protection of various social groups of the population [1, p. 19].

In the economic structure of modern society, social protection of the population is one of the most important elements. The scope of social protection extends both in the horizontal and vertical sections of the economic structure. Social protection of the population performs two main functions: first, it reduces the negative consequences of poverty by providing short-term targeted assistance to low-income groups of the population and, second, it prevents poverty by creating conditions for citizens to participate in social insurance during the working period. These functions contradict each other to some extent, so usually preference is given to one or the other depending on the economic situation. Thus, in a crisis period, priority is given to the first of them [2, p. 205].

Representatives of economic science, in particular T.P. Kosova and I.V. Basantsov, classify social protection as a category of distributional relations, in the process of which, at the expense of a part of the national income, public funds of funds are formed and used for material support and service of individual citizens [3, pp. 27–28]. O.Yu. Ermolovskaya in the context of studying the stabilization of the living standards of the

population in the conditions of a transformational economy understands social protection as a system of relations between the individual and society in the direction of resolving the contradictions between negative social consequences and the formation of a market organization of production and the real possibilities of a person to adapt to them [4, p. 13]. A somewhat different point of view is expressed by I.K. Khomyak, who interprets social protection as a set of measures that protect against economic and social degradation due to the economic crisis, income decline, illness, occupational disease, aging, unemployment, and environmental threats [5, p. 8].

In accordance with the position of O.I. Antonenko, formed in the process of studying the system of social protection of the population of the region, social protection is a system of legally established economic, social, legal guarantees and measures to protect the population from social risks, taking into account the fact that the subjects of social protection are the state, private and non-state non-commercial sectors of the economy [6, p. 6]. At the same time, another representative of economic science R.Y. Kunytsky, comprehending the social protection of the population in the conditions of transition to a market economy, concludes that social protection is the corresponding guarantees and a range of obligations of society towards a person, any social group, to ensure an adequate standard of living [7, p. 11].

In modern economic science, social protection is most often interpreted as a system of legislative, economic, socio-psychological guarantees, which provides able-bodied citizens with equal conditions for improving their well-being through personal labor contribution in specific economic conditions, and to the disabled and socially vulnerable segments of the population - an advantage in using public consumption funds, direct material support, and tax reduction. The ultimate goal of social protection is to provide every member of society, regardless of social origin, nationality or race, with the opportunity to freely develop and realize their abilities [8, p. 119]. V.A. Makarenko suggests studying the topic of social protection within the framework of the structural-activity paradigm as a model for posing and solving the problem of the dynamics of society and the processes of its self-reproduction. Based on this, the social sphere as a whole and social protection are defined by the sociologist as a dialectical unity of certain structural and activity components, from which arise as corresponding formalized social communities that occupy different positions in the stratification model of society. At the same time, the activity aspect is represented by social practices that members of society reproduce in their lives [9, pp. 7–8].

According to V.A. Makarenko, social protection is a set of institutional formations and social practices aimed at ensuring the satisfaction of people's needs for social assistance and protection by observing the most important social rights and achieving the accepted standard of living of citizens. The essence of social protection is to ensure a certain integrity of the administrative influences of the authorities and the spontaneous actions of various forces caused by the need to create a non-conflict social space for the implementation of the basic needs and interests of members of society [9, p. 8–9].

In the Oxford Fundamental Explanatory Dictionary of the series “A Dictionary of Business”, the term “social security” is interpreted as a state system of payment of

benefits due to illness and unemployment, as well as various assistance to women and children, including pensions. That is, this term describes the system of social protection mainly through the form of social security entrusted to the relevant state ministry with an indication of the measures of responsibility for its implementation.

One of the social rights that the state guarantees and must ensure is the right to social protection. The concept of «social protection» in our country began to be widely used only at the stage of transition to market relations. It replaced the concept of «social security», which was used in the Soviet economy, characterizing a specific organizational and legal form of social protection, which was carried out directly by the state. At present, Ukraine is experiencing a period of its formation as a democratic and legal state, the foundation for the development of a social state is being laid. The latter must create conditions for providing citizens with work, redistribute income, provide the population with a subsistence minimum through the state budget, promote the formation of the middle class, protect wage labor, take care of education, culture, family, health care, improve social security, etc.

References:

1. Pasko Ya. I. Social state: theoretical implications and historical versions: dissertation ... Doctor of Philosophy: 09.00.03. Kyiv, 2008. 405 p.
2. Bezkravny O. V., Stryhunivska S. I. The essence of social protection and the role of social insurance in its implementation. Bulletin of Zaporizhzhia University. Economic Sciences. 2010. No. 1 (5). P. 205–209.
3. Kosova T. P., Basantsov T. P. The essence and criteria for the effectiveness of the social protection system // Finance of Ukraine. 2000. No. 8. P. 26–30.
4. Ermolovska O. Yu. Social protection as a factor in stabilizing the living standards of the population in the conditions of a transformational economy: author's abstract. dissertation ... Candidate of Economic Sciences: 08.09.03. Kharkiv, 1996. 23 p.
5. Khomyak N. V. Formation of a system of social protection of the rural population in radioactively contaminated areas: author's abstract of dissertation ... candidate of economic sciences: 08.09.03. Kyiv, 1996. 17 p.
6. Antonenko O. I. Development of a system of social protection of the population of the region: author's abstract of dissertation ... candidate of economic sciences: 08.09.01. Odesa, 2006. 23 p.
7. Kunytsky R. Y. Social protection of the population in the conditions of transition to a market economy: author's abstract of dissertation ... candidate of economic sciences: 08.00.01. Lviv, 1995. 26 p.
8. Grinenko A. M. Social policy: teaching and methodical manual. Kyiv: KNEU, 2003. 309 p.
9. Makarenko V. A. Social protection of the population: problems and development trends: author's abstract of dissertation ... candidate of social sciences: 22.00.04. Kharkiv, 2005. 21 p.

РОЛЬ І ЗНАЧЕННЯ ФЕНОМЕНУ ІДЕНТИЧНОСТІ У СТАНОВЛЕННІ МІСЦЕВОГО САМОВРЯДУВАННЯ ТА ФОРМУВАННІ ЛОКАЛЬНОЇ ТЕРИТОРІАЛЬНОЇ ЛЮДСЬКОЇ СПІЛЬНОТИ (ГРОМАДИ)

Баймуратов Михайло Олександрович,
доктор юридичних наук, професор, Заслужений діяч науки і техніки України,
академік Української академії наук,
професор кафедри політичних наук та права,
Південноукраїнський національний педагогічний університет
ім. К.Д. Ушинського, Україна

Кофман Борис Якович,
доктор юридичних наук, старший дослідник, Заслужений юрист України,
доцент кафедри політичних наук та права
Південноукраїнський національний педагогічний університет
ім. К.Д. Ушинського, Україна

Бобровник Денис Олександрович,
кандидат економічних наук, докторант
Національний авіаційний університет, Україна

Становлення, розвиток та вдосконалення локальної демократії у вигляді конституційно-правового інституту місцевого самоврядування (далі – МСВ) в Україні, як пострадянській, посттоталітарній, жорстко централізованої, і такої, що базується на адміністративно-командній управлінській системі держави, – стало воістину революційною подією та суттєвішим кроком у процесі побудови демократичної правової державності. Вперше у сучасній історії держава на конституційному рівні закріпила права на МСВ – тобто, на самостійне вирішення питань місцевого значення в межах Конституції і законів України за локальною територіальною людською спільнотою, що історично існує та функціонує у вигляді територіальної громади (далі – ТГ), як сукупності жителів відповідної адміністративно-територіальної одиниці або одиниць (об'єднана ТГ) держави (див. ст. ст. 5, 7, 92, Розділ XI Конституції України [1]).

Хоча процес конституціоналізації ТГ (її загальна конституційна легалізація, закріплення її як первинного суб'єкта МСВ, початок конституційної легалізації її суб'єктності як колективного суб'єкта соціуму та правосуб'єктності як специфічного суб'єкта права тощо) виявився лише першим кроком у процесі становлення, легалізації та розвитку локальних територіальних людських спільнот, він все ж, по-перше, продемонстрував особливу увагу держави до процесів їх створення та функціонування; а, по-друге, актуалізував визначення і вивчення складних соціальних, нормативних, психо-психологічних, матеріально-фінансових, кадрових та інших аспектів зазначених процесів.

Варто зазначити, що якщо соціальні, нормативні, матеріально-фінансові, кадрові та інші аспекти згодом в історичній перспективі знайшли своє відповідне науково-доктринальне та методологічно-функціональне визначення, питання психо-психологічного супроводження і забезпечення процесів існування, функціонування і розвитку ТГ, а з ними й процеси формування локального життя, його модифікації відповідно до сучасного рівня розвитку в межах європейського муніципалізму [2], формування мотивації членів ТГ до активної участі у МСВ [3], залишаються дослідженими явно недостатньо. До кола таких проблем відноситься й проблематика ідентичності жителів-членів ТГ, що існують в умовах МСВ, в філософському стані повсякденності та в процесі реалізації свого конституційно-правового статусу, тобто тоді, коли будь-яка людина – житель і одночасно член ТГ здійснює свій життєвий цикл. Саме тому профільна проблематика може бути охарактеризованою як соціальний феномен.

Сутністю феномену ідентичності людей-жителів і одночасно членів ТГ, виступає його змістовна характерологія, що означає рівнозначність, тотожність, однаковість, аналогічність їх психо-психологічних типів характеру, поведінкових настанов та діяльнісних форм їх прояву і реалізації, – що об'єктивно, в залежності від історичних, географічних, культурологічних, екологічних, матеріальних та інших факторів, які характеризують територіальний простір, в якому існує та функціонує така макророманда (та її складові мікро- /родина, друзі, сусіди тощо/ та мезороманди /трудоий колектив, громадські об'єднання та інші інституції громадянського суспільства, підприємницькі структури тощо/), веде до виникнення, формування, наявності, прояву та реалізації загальних форм життєдіяльності (габітусів, в тому числі й правових), що виступають відображенням та віддзеркаленням їх поведінкових настанов (атитюдів, в тому числі й правових), що формуються у людини-жителя в процесі його індивідуальної, групової і колективної соціалізації, в тому числі й правової, що проходить в межах ТГ [4].

Отже, можна констатувати, що проблематика ідентичності в межах МСВ є важливим функціонально-типізованим елементом його розвитку та таким, що напряму впливає на формування, існування та функціонування ТГ, її подальший розвиток, бо саме громада формує і здійснює локальне життя, що базується на реалізації великої кількості типізованих, стереотипних поведінкових настанов ; людини, її груп та асоціацій, а також практичних форм їх втілення в процесів здійснення людиною свого життєвого циклу.

Варто зазначити, що аналіз наукової літератури, присвяченої дослідженню процесів формування та розвитку ідентичності, дає можливість зробити висновок, що основний внесок у вивчення цих питань було зроблено в рамках індивідуалістичної психології та соціальної психології, проблематика яких й торкається найважливіших аспектів психології людини-члена локального соціуму, що існує і функціонує в умовах МСВ та у вигляді локальної територіальної людської спільноти. Загальноприйнятим є те, що феномен ідентичності є одним із найбільш значущих у теоретичному і практичному

контекстах для адекватного, стабільного і ефективного функціонування особистості, причому, як на індивідуальному рівні, так і на соціальному.

Дослідженню різних актуальних питань ідентичності були присвячені наукові праці таких вчених-психологів як: З. Фрейд, Ж. Лакан, Е. Фромм, Е. Еріксон, Ж. Міллер, М. Кляйн, Дж. Тешфілд, Дж. Тернер, Ж. Гілес. Серед радянських та пострадянських учених цю проблематику досить активно розробляли І.С. Кон, Г.М. Андрєєва, В.С. Агєєв, В.А. Ядов. Разом з тим, проблематика ідентичності в сфері МСВ та в межах ТГ спеціально ані в світовій, ані в вітчизняній психологічній та правовій науках не досліджувалась, – все обмежувалось дослідженнями психології «малої» та «середньої» груп.

Необхідно акцентувати увагу на тому, що значну увагу концепції ідентичності спочатку було приділено саме в індивідуалістичній парадигмі, бо людина та її психічне відношення до оточуючого світу виступає визначальним фактором в з'ясуванні, розумінні та оцінюванні як засадничо-поведінкової, так й функціонально-діяльній локації людини, її груп та асоціацій у локальному соціумі, тобто там, де людина й здійснює свій життєвий цикл, реалізуючи свою повсякденну життєдіяльність та реалізуючи свою стратегічну репродуктивну функцію по продовженню свого роду, а також завдання щодо продовження існування всієї людської цивілізації.

Вперше механізми й особливості ідентичності було розглянуто в психоаналітичній концепції австрійського психолога З. Фрейда. Свою концепцію ідентичності він виклав у роботі «Психологія мас і аналіз людського «Я» [5], що була присвячена дослідженню і систематичному розгляду соціальних явищ із погляду психоаналізу. Фрейда, насамперед, зацікавила поведінка натовпу, особливості масової поведінки – тобто, можна констатувати, що це, насамперед, поведінка людей-жителів і одночасно членів ТГ. Крім того, у даній роботі було розглянуто вплив масових соціальних явищ на особистість – у логічному розумінні, це є вплив на психіку і психологію людини-жителя, і одночасно члена ТГ, який може володіти різними рольовими позиціями в локальному соціумі, виступаючи як членом відповідної групи (трудовий колектив, громадське об'єднання, політична партія, будь-яка інша інституція громадянського суспільства тощо), так й членом відповідної асоціації (електоральний корпус, референдарний корпус тощо).

Насамперед треба розуміти, що Фрейд пов'язує феномен ідентичності з ідентифікацією і з Едіповою ситуацією. У роботі він говорить про те, що: «Ідентичність відома психоаналізу як перший прояв емоційного зв'язку з іншою особою» [5, с. 53]. Ба більше, вдаючись до конкретизації, він зазначає, що проявом цього зв'язку є бажання хлопчика бути таким, як його батько, прагненням стати на нього схожим у всьому, ідентифікуватися з ним. Дитина ідеалізує батька, бачить у ньому зразок для наслідування. Іншими словами, син робить спроби ідентифікації себе з батьком, відчуває свій зв'язок із ним і намагається його посилити. Водночас дитина ідентифікує себе і з матір'ю. На основі цього З. Фрейд виділяє два види ідентифікації: захисну (вона виникає через страх покарання за агресивні прагнення і потяги) і розвиваючу (виникає

несвідомо, проявляється в ототожненні себе з іншою особою через страху втрати його любові).

Отже, можна констатувати, що в основі ідентифікації людини в межах ТГ та в умовах МСВ виступає, по-перше, розуміння її диспозиції в такій громаді як члена «великої родини», що має спільні та загальні інтерсуб'єктивні телеологічні домінанти; по-друге, комунікативна взаємодія людини з іншими людьми-жителями і одночасно членами локальної територіальної людської спільноти, що детермінована їх екзистенційними інтересами сформованими в локальному соціумі; по-третє, формування відповідних ідеалістичних образів у свідомості людини відносно інших людей-членів локального соціуму; по-четверте, спроби ідентифікації людини з іншими членами локального соціуму через пошук загальних і відмінних рис у їх устремліннях, потребах, інтересах, поведінці, діяльності. Ба більше, по-п'яте, екзистенційні інтереси, що сформовані в локальному соціумі в процесі їх практичної реалізації трансформуються в права, свободи і обов'язки людини, – отже, людина в сфері їх реалізації ідентифікує себе з іншими членами громади, використовуючи вже наявні методи, засоби і організаційні форми такої реалізації – копіюючи їх повністю або частково, використовуючи їх змістовну або функціональну складову, запозичуючи їх відповідну поведінково-діяльнісну парадигму тощо.

Фрейд уважав, що багато дій, спрямованих на ідентифікацію, містять елементи як безпосереднього прийняття того, що викликає позитивний емоційний відгук, так і захисного уподібнення того, що є страшним. Це пояснює чисто емоційний характер явища ідентифікації, оскільки, «по-перше, ідентифікація являє собою початкову форму емоційного зв'язку з об'єктом, по-друге, регресивним шляхом, як би інтоекцією об'єкта в «Я», вона стає заміною лібідінозного об'єктного зв'язку, і, по-третє, вона може виникнути за кожної поміченої спільності з особою, що не є об'єктом сексуальних первинних позивів» [5, с. 57]. При цьому інтоекцію Фрейд розглядав як процес, що є протилежним інтроекції, як включенню індивідом у свій внутрішній світ поглядів, мотивів, установок та інше (інтроектів), що сприймаються ним від інших людей [6].

Отже, З. Фрейд виводить концепт ідентичності як явище, що розвивається на основі послідовних ідентифікацій. Дане розуміння ідентичності, на нашу думку, дає можливість пояснення як механізмів розвитку особистості, що: а) знаходиться в межах ТГ, б) є жителем відповідної території, на якій існує і функціонує така громада, в) в межах такої громади проходить соціалізацію, в тому числі й правову соціалізацію, а також г) реалізує свої індивідуальні, групові, колективні права, свободи та обов'язки, фактично реалізуючи свій конституційно-правовий статус, – так і розуміння динаміки взаємодій людини в соціальному середовищі (маємо на увазі становлення, розвиток і вдосконалення системного комплексу відносин між людиною та різними рівнями ТГ (мікро-, мезо-, макрогромада); між людиною та органами публічної влади різних рівнів, між людиною та інституціями громадянського суспільства, між людиною та суб'єктами міжнародного співробітництва органів МСВ різної форми власності тощо). Однак цю теорію ідентичності не можна назвати повною і вичерпною,

тому що у цих роздумах фактично не будуть розглянуті інші чинники соціальних взаємодій. Окрім цього, даний концепт було засновано на результатах спостережень, так чи інакше пов'язаних із психопатологією. Висновки, зроблені на специфічних випадках, були перенесені на більш широке коло психологічної норми, що є порушенням принципів психологічної індукції.

Більш універсальний характер демонструє концепція ідентичності іншого представника школи психоаналізу – французького дослідника Жака Лакана. Він уважав себе послідовником Фрейда, проте багато в чому відійшов від класичної психоаналітичної парадигми. Ж. Лакан створив концепцію елементарних реєстрів, які визначають виміри людського існування – на нашу думку, це має пряме відношення до існування конкретної людини в умовах МСВ, в межах ТГ, в процесі реалізації людиною різних рольових позицій, що вона обирає, змінює, вдосконалює на протязі її життєвого циклу своїх прав, свобод і обов'язків.

В основі концепції Лакана [7, с. 127] лежать три феномени – «Уявне», «Символічне» і «Реальне», які виступають як розуміння етапів розвитку особистості. Якщо на стадії «Уявне» відбувається усвідомлення людиною того, що таке соціальне як таке, – і цей процес усвідомлення формується завдяки співвідношенню власного «Я» людини з «Іншим», то цим «Іншим» зазвичай виступає один із батьків (або на наше розуміння, це може бути й інший або будь-який член ТГ). При цьому Лакан визначає ідентифікацію як фундаментальний психологічний процес, що можна усвідомити та зрозуміти як універсальний вимірювач людиною відповідних образів, свідомих і несвідомих, сприйнятих або лише уявних, – які у підсумку спираються на муніципально-правову реальність, тобто умови повсякденного життя людини, її груп та асоціацій. Але «Уявне» Лакана є психічною структурою, базовою опорою якої є образ власного «Я» людини, яке конструюється за образом і подобою «Іншого». Він зазначає, що однією з базових стадій формування цього образу – стадія «Дзеркало», що являє собою розвиток здатності розпізнавати своє відображення у дзеркалі як себе.

Варто зазначити, що на даному етапі відбувається конструювання та інтеграція власного образу в «Уявному», що є основою для подальшого розвитку самоідентифікації і формування власної ідентичності. А таке конструювання та інтеграція людиною власного образу в «Уявному» напряду відбувається в межах ТГ та в умовах МСВ. У даному разі енергетичною основою формування Его стає фантазія про розчленоване тіло.

Ба більше, вважаємо за потрібне звернути особливу увагу на те, що Лакан розвивав свої ідеї про цю фантазію у нерозривному зв'язку з вивченням концепту параної в роботах Мелані Кляйн [8, с. 31]. Регресивна фантазмагорія про існування певного образу, що була описана Кляйн, зазвичай знаходиться в психіці клієнта і намагається розділити її на частини [9, с. 136], – тому саме вона була для Лакана процесом динамічного розвитку від образу розчленованого тіла до уявлення про захист у вигляді відчуженої ідентичності до «Я» як ідентифікації «Іншого» [10, с. 4]. І тут можна говорити про захисні форми ідентифікації, тобто про уявлення про «Іншого» як про самого себе (це відбувається у межах соціалізації, коли людина починає набувати відповідний досвід життєдіяльності

через сприйняття досвіду інших членів ТГ /атитюдів/ та ознайомлення з засобами вирішення різних життєвих ситуацій через використання накопиченого досвіду іншими членами ТГ /габітуси/).

Своєю чергою, на стадії «Символічне» за Лаканом відбувається визначення заборон і рамок дозволеного. Даний процес розвивається на основі ідентифікації зазвичай з фігурою батька. Саме на цьому етапі відбувається входження в поле культурного і соціального, усвідомлюється психологічний та емоційний зв'язок з оточуючими (включаючи й інших членів ТГ). Багато в чому «Символічне» Лакана – виступає еквівалентом «культурного порядку», що запропонував французький антрополог, етнограф, соціолог і культуролог Клод Леві-Стросс, який у багатьох своїх роботах, зокрема в «Структурній антропології», розглядає норми і правила як найважливіші елементи культури [11]. Саме тут простежується явний та прямий зв'язок між культурним порядком Леві-Стросса і концептом Лакана, який він називає «Ім'я Батька», тобто з культуральним, із тими правилами і нормами, які передаються дитині батьком за допомогою ідентифікації. Отже, Лакан цілком приймає антропологічну передумову Клода Леві-Стросса, де людина визначена як «тварина символічна» і що «самоопис суспільства за допомогою символів є невід'ємною частиною соціальної реальності» [10, с. 4].

Концепт «Реального», що запропонований Лаканом можливо уявити, усвідомити і зрозуміти як самостійну стадію, на якій людина виділяє ті риси культури і соціуму, з якими вона себе ототожнює, тобто розуміє і сприймає себе як частину будь-якого співтовариства (насамперед і переважно локальної спільноти, ТГ), але при цьому усвідомлює свою власну індивідуальність, осягає те, що відрізняє його від цієї системи та від інших її представників.

Отже, на основі зробленого дослідження концептів «Реального», «Уявного» і «Символічного» Ж. Лакана можемо зробити висновок, що *ідентифікація, як основоположна риса ідентичності:*

А), згідно з його уявленнями, має безперервний характер (*на протязі всього життя людини – авт.*);

Б) протікає природним чином (*в межах локального соціуму та в рамках процесу соціалізації – авт.*);

В) вона характеризується переходом з одного стану в інший у міру накопичення соціокультурного досвіду і формування особистості (*як результат соціалізації людини /особистості/ та накопичення власного індивідуального, групового і колективного досвіду – авт.*);

Г) починає формуватися в ранньому дитинстві, еволюціонує зі свого роду примітивних форм (співвіднесення себе із сильною фігурою одного з батьків, інших членів родини та членів ТГ) до глобального (*усвідомлення своєї приналежності до певного соціального й культурного організму /спільноти, ТГ/ (технологічна складова процесу соціалізації – авт.)*);

Г') і відбувається це за допомогою символізації та символічного (*психологічна складова процесу соціалізації – авт.*);

Д) процес ідентифікації пронизує все життя людини, що говорить про його виняткову важливість у формуванні особистості (*екзистенційна складова процесу соціалізації* – авт.).

Резюмуючи викладене вище, можна дійти наступних висновків:

- феномен ідентичності відіграє основоположну роль і володіє інституційним значенням у процесі становлення місцевого самоврядування та формуванні локальної територіальної людської спільноти (громади);

- процес конституціоналізації територіальної громади (її загальна конституційна легалізація, закріплення її як первинного суб'єкта МСВ, початок конституційної легалізації її суб'єктності як колективного суб'єкта соціуму та правосуб'єктності як специфічного суб'єкта права тощо) виявився лише першим кроком у процесі становлення, легалізації та розвитку локальних територіальних людських спільнот, він все ж, по-перше, продемонстрував особливу увагу держави до процесів їх створення та функціонування; а, по-друге, актуалізував визначення і вивчення складних соціальних, нормативних, психо-психологічних, матеріально-фінансових, кадрових та інших аспектів зазначених процесів;

- якщо соціальні, нормативні, матеріально-фінансові, кадрові та інші аспекти згодом в історичній перспективі знайшли своє відповідне науково-доктринальне та методологічно-функціональне визначення, питання психо-психологічного супроводження і забезпечення процесів існування, функціонування і розвитку територіальних громад, а з ними й процеси формування локального життя, його модифікації відповідно до сучасного рівня розвитку в межах європейського муніципалізму, формування мотивації членів ТГ до активної участі у МСВ, залишаються дослідженими явно недостатньо;

- сутністю феномену ідентичності людей-жителів і одночасно членів ТГ, виступає його змістовна характерологія, що означає рівнозначність, тотожність, однаковість, аналогічність їх психо-психологічних типів характеру, поведінкових настанов та діяльнісних форм їх прояву і реалізації, – що об'єктивно, в залежності від історичних, географічних, культурологічних, екологічних, матеріальних та інших факторів, які характеризують територіальний простір, в якому існує та функціонує така макрोगромада (та її складові мікро- /родина, друзі, сусіди тощо/ та мезогромади /трудоий колектив, громадські об'єднання та інші інституції громадянського суспільства, підприємницькі структури тощо/), веде до виникнення, формування, наявності, прояву та реалізації загальних форм життєдіяльності (габітусів, в тому числі й правових), що виступають відображенням та віддзеркаленням їх поведінкових настанов (атитюдів, в тому числі й правових), що формуються у людини-жителя в процесі його індивідуальної, групової і колективної соціалізації, в тому числі й правової, що проходить в межах ТГ.

Список літератури:

1. Конституція України: прийнята на п'ятій сесії Верховної Ради України 28 червня 1996 року. Відомості Верховної Ради України. 1996, № 30. Ст. 141.

2. Посторонка І.Г. Надбання та цінності європейського (західного) муніципалізму як конституційні цінності людства і держави та їх сприйняття на пострадянському правовому просторі. Вісник університету імені Альфреда Нобеля. Серія «ПРАВО». 2023. № 1 (6). С. 64-81. DOI: 10.32342/2709-6408-2023-1-6-6.

3. Баймуратов, М., Кофман, Б. (2024). Антропологічна складова муніципальної свідомості (правосвідомості): до розуміння та визначення констант формування та реалізації. Collection of Scientific Papers «SCIENTIA», (September 27, 2024; Stockholm, Sweden), 38–45. Retrieved from <https://previous.scientia.report/index.php/archive/article/view/2088>

4. Боярський О. Людина в місцевому самоврядуванні: до розуміння та вивчення параметрально-нормативних ознак: монографія; за ред. Б. Я. Кофмана. Одеса: Видавництво «Юридика», 2023. 436 с.

5. Freud Sigmund. The Psychology of the Masses and Ego Analysis: A New Translation Paperback. Independently published, 2023. 79 p.

6. Інтроєкція. Вікіпедія. Вільна енциклопедія. URL: <https://uk.wikipedia.org/wiki/%D0%86%D0%BD%D1%82%D1%80%D0%BE%D1%94%D0%BA%D1%86%D1%96%D1%8F>

7. Acques Lacan and the other side of psychoanalysis: reflections on Seminar XVII [2. print ed.], 2007. 266 p.

8. Miller Jacques-Alain «Microscopia», in Jacques Lacan, Television. London, 1990. P. XXXI.

9. Appignanesi Richard Introducing Melanie Klein (Cambridge 2006) p. 136.

10. Lacan Jacques Ecrits: A Selectiona. London, 1997. P. 4.

11. Леві-Строс К. Структурна антропологія /Пер. з фр. З. Борисюк. 2-ге вид. Київ: Основи, 2000. 387 с.

КОНЦЕПТУАЛЬНІ ЗАСАДИ ПРАВОВИХ АКТІВ ОРГАНІВ СУДОВОЇ ВЛАДИ

Вереша Роман Вікторович

в.о. завідувача кафедри кримінального та
адміністративного права
Академії адвокатури України,
доктор юридичних наук, професор,
заслужений юрист України

В кожній демократичній країні, прихильній ідеям і ідеалам правової держави, верховенства права, громадянського суспільства, кожна гілка влади має забезпечувати захист політичних та правових інституцій і створювати всі необхідні умови для усунення розриву між правом, як абстрактною філософською категорією, та суспільством. В цьому розрізі окремої уваги заслуговує питання правотворчої діяльності судових органів. Саме діяльність останніх, будучи реалізованою у вигляді розробки та прийняття актів нормативно-правового характеру, передбачає можливість оперативного заповнення прогалин у правовому регулюванні та розрізненості у правозастосовній практиці. Практичне застосування як законів, так інших юридичних норм, полягає у підведенні окремих суспільних відносин (в більш широкому сенсі – життєвих ситуацій) під механізми законодавчого регулювання, які розповсюджують свою дію на такі відносини, передбачаючи їх існування в абстрагованому вигляді [1].

Дискусія щодо правотворчої ролі судових органів (судів) по різних напрямках (як з точки зору її інституціонального самоствердження, так і в межах специфічних аспектів) ведеться порівняно давно як серед науковців-теоретиків, так і серед практиків. Тим не менш, на сьогодні відсутність консенсусу серед фахівців, в межах обговорення ролі суду в правотворчості, не залежно від напрямків дискурсу, стає все більш очевидною. З одного боку, звертається увага на неминучість визнання правотворчої ролі судів, при цьому мова йде про реальну правотворчу функцію судів. З іншого боку, висловлюються думки про неприйнятність та навіть небезпеку визнання за суддями функції правотворчості [2].

Домінування в правовій науці ідей позитивізму, які беруть свій початок з XIX ст. і поширили свій вплив на правову сферу із їх формалізацією у конституціях, кодексах та законах того часу, взаємопов'язане з розвитком законодавства як основного джерела права. Завдяки позитивістському напрямку виникла потреба узагальнення, систематизації та коментування (тлумачення) законодавства, обговорення системи джерел права, нової розстановки їхніх пріоритетів. У загальноправовому розумінні, правовий позитивізм – це теоретичний напрям у галузі юриспруденції, який стверджує, що закони існують і мають розглядатися незалежно від їхньої справедливості чи моральності. Згідно із загальноприйнятими позитивістськими поглядами, закони та певні правила є

продуктом політичного процесу чи актів законодавчих органів, і їхня законність ґрунтується виключно на тому факті, що вони були встановлені з дотриманням відповідних процедур та формально визнані чинними. Виходячи з поглядів позитивістів, право має бути об'єктом неупередженого (об'єктивного) аналізу та вивчення, і його зміст та застосування не повинні залежати від суб'єктивних думок чи цінностей. Водночас, в межах таких поглядів, справедливість та моральність не вважаються необхідними умовами для того, щоб правило вважалось законним чи обов'язковим. Одним із видатних представників юридичного позитивізму, є англійський юрист Д. Остін, який розвинув концепцію юридичного позитивізму та сформулював поняття суверена (суверенного законодавця) – *sovereign*. Згідно з поглядами Д. Остіна, які в подальшому отримали широкий розвиток у юриспруденції – право існує виключно у формі законів, встановлених законодавчими органами держави [3]. Правові норми, при цьому створюються і визнаються державною владою, водночас справедливість чи мораль не мають прямого відношення до права. Судді та судові органи в межах юридичного позитивізму обмежуються тлумаченням та застосуванням існуючих законів без урахування аспектів моралі, цінності та справедливості.

Доктрині юридичного позитивізму протиставляється природне право. Природне право, навпаки, ґрунтується на припущенні того, що існують універсальні принципи та стандарти, які є вищими та незалежними від дій законодавчої влади. На думку прихильників природного права, справедливість, цінність та моральні принципи мають бути основою правових норм, і судді можуть застосовувати ці принципи для вирішення конкретних справ, навіть якщо вони суперечать чинним законам. Таким чином, основна відмінність між юридичним позитивізмом та природним правом полягає в тому, як вони визначають джерело та зміст права. Згідно з поглядами представників ідей юридичного позитивізму, право є похідним продуктом державної влади і обмежується законами. При цьому прихильники ідей природного права вважають, що існують загальні принципи, вищі за закони, які мають бути враховані в межах правотворчості та при застосуванні права [4].

Застосовуючи філософію позитивізму, юридичний позитивізм обмежив юридичну науку догмою права, тобто описом, узагальненням, систематизацією та класифікацією нормативних розпоряджень законодавця, та виробленням на основі цього відповідних юридичних понять та конструкцій [5]. Правотворчість з точки зору юридичного позитивізму і судова правотворчість, як атрибут, більшою мірою, природного права, формалізують різне бачення ролі судових органів у творенні права як регулятора суспільних відносин. У той час, як юридичний позитивізм заперечує судову правотворчість та вважає, що суди мають обмежуватися застосуванням законів, судова правотворчість передбачає активну роль судів у формуванні правових норм.

Розглядаючи питання про місце правотворчості у судовій діяльності, необхідно звернутися до самого поняття правотворчості. Так, в межах вузького підходу, під правотворчістю розуміється юридично оформлена, регламентована

діяльність уповноважених державних органів, яка орієнтована на створення, зміну чи відміну норм права, а також їх удосконалення в майбутньому. У широкому розумінні, правотворча діяльність передбачає здійснення уповноваженим органом як власне правотворчих функцій, так і виявлення потреб нормативно-правового регулювання, опрацювання питань про можливі і законні способи такого регулювання, дослідження всіх сторін вже сформованих правовідносин, чи правовідносин, що формуються [6].

Правовий статус, сфера повноважень органів судової влади та її інституційна незалежність у державі, визначає поряд з іншими показниками ступінь демократичного розвитку цієї держави та права у ній. Органи правосуддя є повноправними учасниками процесу правотворення нарівні з іншими органами державної влади. Від того, наскільки активно органи правосуддя задіяні у формуванні норм права, залежить «якість» системи права та динаміка права загалом, яка проявляється у різноманітті форм права, постійному його оновленні, відповідно до актуальних викликів. У правовій сім'ї континентального права, судові органи здебільшого беруть участь лише у правоутворенні (з точки зору філософії права – процесі, що охоплює буття права), і не допускається здійснення ними правотворчих повноважень, що сприймається як зазіхання на правотворчі повноваження законодавчих органів. Проте, судові органи, здійснюючи правотворчі повноваження у межах своєї основної функції, не втрачають цієї функції і не замінюють законодавця. Правотворчі повноваження органічно притаманні основним функціям державних органів усіх гілок влади. Ці повноваження допустимі і з боку судових органів, якщо вони не виходять за межі основної функції щодо здійснення правосуддя.

Список літератури:

1. Майданик, Р. (2012). Загальна характеристика судового прецеденту в праві України. *Юридична Україна*, 12, 41-50. http://www.irbis-nbuv.gov.ua/cgi-bin/irbis_nbuv/cgiirbis_64.exe?C21COM=2&I21DBN=UJRN&P21DBN=UJRN&IMAGE_FILE_DOWNLOAD=1&Image_file_name=PDF/urykr_2012_12_9.pdf
2. Budiono, A., Iriani, D., Hariyani, N., & Janah, E. U. (2021). Jhon austin's positivism legal policy: Convergence of natural law. *International Journal of Multicultural and Multireligious Understanding*, 8(9), 401-410. <http://dx.doi.org/10.18415/ijmmu.v8i9.3058>
3. Doyle, O. (2009). Legal positivism, natural law and the constitution. *Dublin University Law Journal*, 31, 206. <https://heinonline.org/HOL/LandingPage?handle=hein.journals/dubulj31&div=11&id=&page=>
4. Hall, S. (2001). The persistent spectre: natural law, international order and the limits of legal positivism. *European Journal of International Law*, 12(2), 269-307. <https://doi.org/10.1093/ejil/12.2.269>
5. Muchenje, N. (2022). *Why should people obey law? Legal positivism or natural law?* Doctoral dissertation. Arrupe Jesuit University. <https://polanco.jesuits-africa.education/jspui/handle/123456789/389>
6. Zander, M. (2015). *The law-making process*. London: Bloomsbury Publishing. <https://books.google.co.uk/books?hl=kUTyMbvweC1k0GXqVMHNXHCR9X>

СКАСУВАННЯ ІНСТИТУТУ НАРАДЧОЇ КІМНАТИ В АДМІНІСТРАТИВНОМУ СУДОЧИНСТВІ: АДМІНІСТРАТИВНО-ПРАВОВИЙ АСПЕКТ

Осіпова Яна Сергіївна,
студентка 16 групи, 2-КМ-4 курсу
з підготовки здобувачів ступеня
вищої освіти магістра за спеціальністю «Право»
Навчально-наукового інституту права та психології
Національної академії внутрішніх справ

Бухтіярова Ірина Геннадіївна,
доцент кафедри управління та адміністрування ННПП
кандидат юридичних наук, доцент
Національної академії внутрішніх справ

У сучасних демократичних країнах велике значення для гарантування прав людини у її відносинах з владою надається правовому захисту. Судовий механізм захисту прав людини дозволяє усунути свавілля з боку влади, забезпечує проведення у життя принципу відповідальності влади за свою діяльність перед людиною.

08.01.2025 року Президент України підписав Закон 4173-ІХ (законопроект № 9445) «Про внесення змін до Закону України "Про судоустрій і статус суддів" та деяких інших законодавчих актів України щодо вдосконалення ухвалення та проголошення судових рішень». Цей Закон набирає чинності через 30 днів з дня його опублікування, тобто 08.02.2025 року [1].

Попередньо, 19.12.2024 року Верховна Рада України ухвалила законопроект №9445. У пояснювальній записці до якого, було зазначено, що він має на меті підвищення ефективності й удосконалення процесуальних стадій ухвалення та проголошення судових рішень, гармонізації національного законодавства щодо правил судочинства із законодавством країн Європейського Союзу [1].

Загалом зміни, обумовлені необхідністю виключення такого інституту процесуального права, як «таємниця нарадчої кімнати», вносяться до Закону України «Про судоустрій і статус суддів», Господарського процесуального кодексу, Цивільного процесуального кодексу і Кодексу адміністративного судочинства України.

Закон України «Про судоустрій та статус суддів» від 02.06.2016 № 1402-VIII не містить визначення таких термінів, як «таємниця нарадчої кімнати» та «нарадча кімната». Тлумачення поняття «нарадча кімната» міститься у процесуальному законодавстві, зокрема в частині 1 статті 227 КАС України визначено, що нарадча кімната - це спеціально обладнане для ухвалення судових рішень приміщення [2; 3].

Ціллю впровадження інституту нарадчої кімнати було і є відмежування судді/суддей від доступу та впливу будь-яких сторонніх осіб, щоб суддя/судді міг спокійно оцінити всі наявні по справі докази та обґрунтовано викласти свою думку в рішенні.

Натомість, запропоновано замінити його на «таємницю ухвалення судового рішення», у зв'язку з наслідуванням практики провідних країн світу.

Однак, змінами не визначено конкретного місця для ухвалення судового рішення. Враховуючи це, припускаємо, що судові рішення може ухвалюватися де завгодно, у будь-якому приміщенні суду, наприклад, в їдальні, залах судових засідань, окремих кімнатах для паління, архівах, канцелярії та інших, не передбачених для ухвалення судового рішення місцях, що зводить нанівець принцип дотримання таємниці ухвалення судового рішення.

Прогнозується, що реалізація цього нового Закону сприятиме спрощенню та пришвидшенню судовому процесу, адже наразі суддям, які видаляються до нарадчої кімнати для прийняття рішення по суті справи, заборонено розглядати інші справи, до моменту ухвалення такого рішення.

Окрім того, якщо суддя або колегія суддів видалились в нарадчу кімнату на довготривалий період у зв'язку зі складністю справи та великим обсягом матеріалів провадження, то протягом цього часу вони не можуть розглядати інші справи, а це в свою чергу спричиняє порушує права та законних інтереси учасників інших справ, затягування процесу, порушення розумних строків розгляду по інших провадженнях тощо.

Разом з тим, як показує практика, в багатьох національних місцевих судах відсутні спеціально-обладнані приміщення – зали судових засідань чи нарадчі кімнати. У зв'язку з чим, судочинство здійснюється в кабінеті судді. Відповідно суддя формально оголошує про вихід до «нарадчої кімнати» для ухвалення рішення, а фактично секретар судового засідання просить усіх вийти і виходить сам. Таким чином, суддя опиняється в «нарадчій кімнаті» – у власному робочому кабінеті, що власне нівелює суть інституту «нарадчої кімнати».

На офіційному сайті Сьомого апеляційного адміністративного суду розміщено повідомлення щодо змін у Кодексі адміністративного судочинства України у зв'язку з останніми змінами.

Так, вилучається положення про те, що після судових дебатів суд виходить до нарадчої кімнати. Натомість, ст. 227 КАСУ передбачено, що після судових дебатів суд оголошує про перехід до стадії ухвалення судового рішення та орієнтовний час його проголошення в цьому самому судовому засіданні [3].

Як виняток, залежно від складності справи суд може відкласти ухвалення та проголошення судового рішення на строк не більше десяти днів з дня переходу до стадії ухвалення судового рішення, при цьому також оголосивши дату та час його проголошення [4].

Однак, вважаємо, що в такому випадку можливий ризик зловживання з боку суду, адже зміни, що вносяться до Закону не містять конкретного переліку виняткових випадків, коли суд може так зробити.

Також, змінами передбачено, що під час ухвалення судового рішення, суддя не має права обговорювати обставини та матеріали справи, застосування норм права та судову практику в цій справі, а також зміст судового рішення з іншими особами, крім складу суду, який розглядає справу [4].

Втручання у процес ухвалення судом судового рішення забороняється. Судді не мають права розголошувати хід обговорення та ухвалення судового рішення. Обговорення та ухвалення судового рішення відбувається у приміщенні суду, при цьому не обов'язково в окремо відведеному місці [4].

У своєму Рішенні від 1 грудня 2004 року №19-рп/2004 Конституційний Суд України зазначив, що незалежність суддів є невід'ємною складовою їхнього статусу, конституційним принципом організації та функціонування судів і професійної діяльності суддів. Незалежність суддів полягає передусім у їхній самостійності, непов'язаності при здійсненні правосуддя будь-якими обставинами та іншою, крім закону, волею [5].

Конституційний Суд України, в своїх рішеннях від 1 грудня 2004 року № 19-рп/2004, від 3 червня 2013 року № 3-рп/2013, наголошував, що приписи Конституції України, що гарантують незалежність та недоторканність суддів, пов'язані з принципом поділу державної влади й зумовлені потребою забезпечувати основи конституційного ладу, права людини, гарантувати самостійність і незалежність судової гілки влади; передусім заборонено вплив на суддів у будь-який спосіб, що, зокрема, є заборонаю стосовно всіх суддів будь-яких дій незалежно від форми їх прояву з боку державних органів, установ та організацій, органів місцевого самоврядування, їх посадових і службових осіб, фізичних та юридичних осіб з метою перешкодити виконанню суддями професійних обов'язків або схилити їх до винесення неправосудного рішення тощо.

Згідно з п. 4 ч. 5 ст. 48 Закону України «Про судоустрій і статус суддів», незалежність судді забезпечується порядком здійснення правосуддя, визначеним процесуальним законом, таємницею ухвалення судового рішення [3].

Відповідно до п. 5 ч. 7 ст. 56 Закону України «Про судоустрій і статус суддів», суддя зобов'язаний не розголошувати відомості, які становлять таємницю, що охороняється законом, у тому числі таємницю нарадчої кімнати і закритого судового засідання [3].

При цьому на підставі п. 5 ч. 1. ст. 106 Закону України «Про судоустрій і статус суддів», суддю може бути притягнуто до дисциплінарної відповідальності в порядку дисциплінарного провадження за розголошення суддею таємниці, що охороняється законом, у тому числі таємниці нарадчої кімнати, або інформації, що стала відомою судді під час розгляду справи у закритому судовому засіданні [3]. Отже, таємниця нарадчої кімнати є охоронюваною законом.

Враховуючи все вищенаведене, слід зауважити, що з одного боку скасування інституту нарадчої кімнати – це важливий крок на шляху до вдосконалення судової системи України. Такі зміни мають на меті підвищити ефективність і удосконалити процесуальні стадії ухвалення та проголошення судових рішень, а

також привести національне законодавство у відповідність до законодавства країн ЄС, що є однією з умов вступу України до ЄС.

Однак, беручи до уваги, те що є ряд не врегульованих питань і наявні певні ризики щодо можливих зловживань, більш точно можна буде проаналізувати дану сферу правовідносин після набрання чинності нового закону та застосування судами нової практики, яка на даний момент ще не сформована.

Це означає, що вже в лютому 2025 року судовий процес у господарських, цивільних та адміністративних справах відбуватиметься за новими правилами з урахуванням нововведень.

Список літератури:

1. «Про внесення змін до Закону України "Про судоустрій і статус суддів" та деяких інших законодавчих актів України щодо вдосконалення ухвалення та проголошення судових рішень»: Закон України від 19.12.2024 № 4173-IX: <https://zakon.rada.gov.ua/laws/show/4173-20> (дата звернення 12.01.2025 р.)
2. Кодекс адміністративного судочинства України від 06.07.2005 № 2747-IV: <https://zakon.rada.gov.ua/laws/show/2747-15#Text> (дата звернення 12.01.2025 р.)
3. «Про судоустрій і статус суддів»: Закон України від 02.06.2016 № 1402-VIII: <https://zakon.rada.gov.ua/laws/show/1402-19#Text> (дата звернення 12.01.2025 р.)
4. Повідомлення Сьомого апеляційного адміністративного суду від 07.01.2025 «Скасування «нарадчої кімнати» у судах»: <https://7aa.court.gov.ua/sud4856/pres-centr/news/1732422/>. (дата звернення 12.01.2025 р.)
5. Рішення КСУ № 19-рп/2004 від 01.12.2004: <https://ccu.gov.ua/docs/507> (дата звернення 12.01.2025 р.)
6. Рішення КСУ № 3-рп/2013 від 03.06.2013 року: <https://ccu.gov.ua/docs/660> (дата звернення 12.01.2025 р.)

КЛЮЧОВІ ХАРАКТЕРИСТИКИ БІЗНЕС-МОДЕЛЕЙ В СИСТЕМІ ІНТЕГРОВАНОГО РОЗВИТКУ ПІДПРИЄМСТВ

Бивших Іван Вікторович

аспірант

Чернівецький національний університет ім. Ю. Федьковича

Інтегрований розвиток підприємств передбачає системний підхід до трансформації бізнес-процесів, спрямований на досягнення сталого економічного зростання, підвищення конкурентоспроможності та посилення адаптивності до змінного зовнішнього середовища. У сучасних умовах глобалізації, цифровізації та динамічного розвитку ринкових відносин ефективність підприємств значною мірою визначається їх здатністю до інтеграції ресурсів, технологій і бізнес-стратегій.

Одним із ключових механізмів реалізації інтегрованого розвитку є адаптація бізнес-моделей, що поєднують різні аспекти діяльності компанії. Це дозволяє підприємствам оптимізувати використання ресурсів, зменшити витрати, підвищити продуктивність та сформувати стійкі конкурентні переваги [1].

Адаптивні бізнес-моделі дозволяють підприємствам швидко пристосовуватися до змін у макро- та мікросередовищі. Це досягається шляхом динамічного управління ресурсами, оптимізації операційних процесів та впровадження цифрових технологій. Використання гнучких методологій управління, таких як Agile та Lean, дозволяє компаніям оперативно реагувати на виклики ринку, підвищуючи ефективність та адаптивність бізнес-процесів [4; 7].

Таблиця 1

Порівняння традиційних та гнучких методологій управління

Критерій	Традиційні методології	Гнучкі методології (Agile, Lean)
Структура процесу	Жорстка, послідовна	Гнучка, ітеративна
Реакція на зміни	Повільна	Швидка
Залучення клієнта	Обмежене	Постійне
Тривалість циклу розробки	Довготривала	Короткі ітерації
Фокус	Процес	Команда
Особливості продукту	Все включено	Особливості спочатку
Управління проектом	Контроль	Сприяння
Управління ризиками	Формалізоване	Інтегроване в процес

Джерело: складено автором на основі [4, с. 438; 7].

Динамічне управління ресурсами передбачає ефективне планування, розподіл та контроль використання ресурсів підприємства, що включає персонал,

фінанси, технології та матеріали. Це забезпечує гнучкість та адаптивність організації до змінних умов ринку. Використання сучасних цифрових технологій, таких як ERP-системи, сприяє централізації та оптимізації бізнес-операцій, що охоплюють різні модулі, такі як управління фінансами, персоналом, ланцюгами поставок тощо

Сучасні підприємства активно впроваджують інноваційні технології, такі як штучний інтелект, Інтернет речей (IoT), блокчейн та великі дані. Інноваційні бізнес-моделі, засновані на цифровій трансформації, дозволяють компаніям створювати нові канали комунікації зі споживачами, персоналізувати продукти та послуги, а також підвищувати ефективність операційної діяльності [5].

Компанія Starbucks активно використовує цифрові технології для покращення взаємодії зі споживачами. Вони впровадили мобільний додаток, який дозволяє клієнтам замовляти напої заздалегідь, накопичувати бонуси та отримувати персоналізовані пропозиції. Це підвищило лояльність клієнтів та збільшило обсяги продажів.

Таблиця 2

Порівняння традиційних та цифрових бізнес-моделей

Критерій	Традиційні бізнес-моделі	Цифрові бізнес-моделі
Канали збуту	Фізичні магазини	Онлайн-платформи
Взаємодія з клієнтами	Особиста	Цифрова
Персоналізація продуктів	Обмежена	Висока
Швидкість адаптації	Низька	Висока
Використання даних	Мінімальне	Інтенсивне

Джерело: складено автором на основі [5].

Інтегровані бізнес-моделі тепер адаптуються до зміни поведінки споживачів, віддаючи пріоритет персоналізації та підвищеним очікуванням щодо обслуговування. Завдяки застосуванню аналітики даних і штучного інтелекту компанії можуть покращити свою взаємодію з клієнтами, пропонуючи індивідуальні рішення, які відповідають індивідуальним потребам. Такий підхід зміцнює відносини з клієнтами та підвищує ефективність бізнесу.

В. Підгірна, О. Зибарева, О. Чубрей зауважують, що сучасні бізнес-моделі дедалі частіше інтегрують принципи сталого розвитку, прагнучи досягти балансу між економічною ефективністю, екологічною відповідальністю та соціальним добробутом [3]. Цей підхід відображає глобальну тенденцію переходу до «зеленої» економіки, яка спрямована на зменшення негативного впливу на навколишнє середовище та забезпечення стійкого розвитку суспільства. Впровадження екологічно відповідальних стратегій не лише сприяє збереженню навколишнього середовища, але й відкриває нові можливості для бізнесу в умовах сучасної економіки.

«Зелена» економіка розглядається як сучасна модель економічного розвитку, що базується на екологічному підході та спрямована на зниження викидів парникових газів, підвищення ефективності використання ресурсів та збереження екосистем. Впровадження «зеленої» концепції в стратегію діяльності

підприємств вважається альтернативним шляхом розвитку, спроможним відповісти викликам сучасності [2].

Деякі українські компанії вже активно впроваджують екологічні ініціативи, демонструючи, як бізнес може працювати не лише для отримання прибутку, але й для збереження природи. Наприклад, підприємства в енергетичному, металургійному, фармацевтичному та будівельному секторах зосереджуються на зменшенні викидів та впровадженні ресурсозберігаючих технологій.

Л. Циганок, засновник проекту «ЕКОтрансформація», зазначає, що підприємства готові інвестувати в екологічні проекти, коли це вигідно для їхнього бізнесу. Вона підкреслює, що екологічна діяльність компаній повинна бути не тільки відповіддю на тиск держави та суспільства, але й частиною бізнес-стратегії, що сприяє зміцненню репутації та конкурентних переваг [6].

Інтеграція принципів сталого розвитку в бізнес-моделі надає компаніям низку переваг:

- підвищення конкурентоспроможності - споживачі все більше надають перевагу екологічно відповідальним компаніям, що може збільшити ринкову частку підприємства.

- зниження витрат через впровадження енергоефективних та ресурсозберігаючих технологій сприяє зменшенню операційних витрат.

- доступ до нових ринків та інвестицій, тому що міжнародні партнери та інвестори все частіше орієнтуються на екологічні стандарти при виборі бізнес-партнерів.

Розвиток співпраці з іншими підприємствами, науковими установами та організаціями для спільного створення цінності. Це сприяє обміну знаннями та ресурсами, що підвищує конкурентоспроможність.

Існують різні типи інтегрованих бізнес-моделей, наприклад платформна бізнес-модель - такі моделі орієнтовані на створення цифрових платформ, що поєднують виробників і споживачів. Прикладом є компанії Amazon, Uber та Airbnb, які функціонують як посередники між продавцями та покупцями[1].

Адаптовані інтегровані бізнес-моделі надають підприємствам значні стратегічні переваги, серед яких:

- 1) підвищення операційної ефективності та продуктивності, тому що злагоджена інтеграція процесів і технологій сприяє кращій координації бізнес-операцій.

- 2) оптимізація витрат і ресурсного використання завдяки раціональному використанню ресурсів знижуються операційні витрати.

- 3) посилення ринкової конкурентоспроможності через здатність швидко адаптуватися до ринкових змін підвищує конкурентний потенціал.

- 4) розширення ринків збуту та залучення нових клієнтів завдяки використанню цифрових рішень і мережевих партнерств, що дозволяє виходити на нові сегменти ринку.

- 5) підвищення рівня інноваційності та швидкості впровадження технологій, тому що спільна розробка інноваційних продуктів скорочує час виходу на ринок.

б) зміцнення довіри з боку партнерів, інвесторів та суспільства так як підприємства, що застосовують прозорі моделі з екологічним і соціальним фокусом, посилюють свою репутацію.

Таблиця 3

Типи інтегрованих бізнес-моделей

Тип бізнес - моделі	Опис	Приклади
Платформна	Орієнтована на створення цифрових платформ, які об'єднують виробників і споживачів	Amazon, Uber, Airbnb
Модель відкритих інновацій	Передбачає залучення зовнішніх партнерів, наукових установ та стартапів для створення інноваційних рішень	Фармацевтичні компанії для прискорення розробки ліків
Кругова економіка	Модель, яка базується на повторному використанні ресурсів та мінімізації витрат	Виробничі компанії, що вибирають вторинну сировину
Гібридна бізнес-модель	По кількох підходах до створення цінностей, включно з цифровими платформами, партнерствами тощо	Комбінація екологічної відповідальності та мережевого бізнесу.

Джерело: складено автором на основі [1].

Отже, з огляду на швидкість змін у глобальній економіці, компаніям необхідно постійно аналізувати свої бізнес-процеси, адаптувати стратегії та інтегрувати новітні технології. Інноваційні бізнес-моделі, орієнтовані на сталий розвиток, цифровізацію та ефективне управління ресурсами, стануть основою майбутнього успіху підприємств у конкурентному середовищі.

Список літератури

1. Бізнес-моделі цифрових платформ. *Harvard Business Review*. URL: <https://hbr.org/> (дата звернення: 16.01.2025).

2. Ільїна І. В. Зелені фінанси як інструмент забезпечення сталого розвитку. *Економіка та суспільство*. 2023. № 50. URL: <https://economyandsociety.in.ua/index.php/journal/article/view/3079>. (дата звернення: 16.01.2025).

3. Підгірна В.Н., Зибарева О.В., Чубрей О.С. Проектна діяльність з впровадження циркулярних бізнес-моделей для конкурентоспроможності на засадах сталого розвитку. *Економіка та суспільство*. 2024. Вип. 67. URL: <https://economyandsociety.in.ua/index.php/journal/article/view/4740/4681> (дата звернення: 16.01.2025).

4. Зибарева О.В., Пашняк Є.В., Кравчук І.П. Концепції та моделі управління проєктно-орієнтованим бізнесом. *Науковий вісник Полісся*. 2024. №1 (28). С. 434-446. URL: <http://nvp.stu.cn.ua/article/view/311978/303082> (дата звернення: 16.01.2025).

5. Трансформація бізнес-моделей компаній: сучасні виклики та перспективи у цифровій економіці. *Економіка та суспільство*. URL: <https://economyandsociety.in.ua/index.php/journal/article/view/2555>. (дата звернення: 16.01.2025).

6. Циганок Л. Підприємства готові інвестувати в екологічні проєкти, коли їм це вигідно. *ECOBUSINESS*. 2021. URL: <https://ecolog-ua.com/news/pidpryyemstva-gotovi-investuvaty-v-ekologichni-proekty-koly-yim-ce-vygidno> (дата звернення: 16.01.2025).

7. Яковенко Я., Гришко Н. Застосування підходів Agile-управління проєктами (Scrum, Kanban та Lean) в освітньому процесі: роль, принципи, особливості імплементації. URL: <https://www.academia.edu/118167631/> (дата звернення: 16.01.2025).

КОНКУРЕНТНІ СТРАТЕГІЇ БАНКІВСЬКОГО МАРКЕТИНГУ: ІНСТРУМЕНТИ, ПІДХОДИ ТА ВИКЛИКИ

Кушаков Ростислав Олександрович

Студент 4 курсу кафедри економіки та менеджменту
Придунайська філія Міжрегіональна академія управління персоналу
З дисципліни «Маркетинг»
Науковий керівник – викл. Приходько О.

Конкурентна стратегія є комплексом дій і рішень, що допомагають банку займати міцні позиції на ринку, залишаючись привабливим для клієнтів і випереджаючи конкурентів. У сучасному банківському середовищі, де послуги стають дедалі більш уніфікованими, ключова роль належить маркетингу. Саме маркетингові підходи визначають, як банк зможе виділитися серед інших гравців ринку та залучати нових клієнтів.

Одним із головних елементів конкурентної стратегії є диференціація продуктів і послуг. У світі, де більшість банківських продуктів виглядають схоже, успіх залежить від того, наскільки унікальним є те, що пропонує банк. Це можуть бути персоналізовані умови кредитування, інноваційні пакети послуг або інтеграція технологій, таких як мобільні додатки чи швидкі онлайн-кредити. Завдяки таким підходам банки здатні не лише приваблювати нових клієнтів, але й утримувати існуючих, пропонуючи їм зручні й адаптовані до їхніх потреб рішення.

Ще одним важливим напрямом є лідерство за витратами. Ця стратегія спрямована на зменшення витрат і пропонування клієнтам вигідних тарифів. Завдяки автоматизації процесів, скороченню кількості фізичних відділень та розвитку дистанційного обслуговування банки можуть знижувати операційні витрати. Такий підхід дозволяє забезпечити конкурентоспроможні умови для клієнтів, що особливо важливо на ринку, де споживачі постійно шукають вигідніші пропозиції.

Сегментація ринку також відіграє важливу роль у конкурентній боротьбі. Спрямовання маркетингових зусиль на конкретні групи клієнтів дозволяє створювати послуги, які максимально відповідають їхнім очікуванням. Для молоді, наприклад, це можуть бути продукти з акцентом на цифрові рішення та кешбек-програми, а для преміум-сегменту — ексклюзивні умови обслуговування та спеціальні привілеї.

Не менш важливим аспектом є ціннісне позиціонування, що передбачає залучення клієнтів через унікальні переваги, які не обов'язково стосуються ціни. Це може бути підтримка екологічних ініціатив, участь у соціальних проєктах або наголос на надійності банку. Такий підхід дозволяє будувати довгострокові відносини з клієнтами, формуючи позитивний імідж компанії.

Маркетингові інструменти є основою успішної реалізації конкурентних стратегій. Ефективна реклама, мультиканальні стратегії просування, аналіз великих даних та програми лояльності дозволяють банкам ефективно доносити свої переваги до цільової аудиторії. Соціальні мережі, наприклад, забезпечують платформу для взаємодії з клієнтами, тоді як контекстна реклама допомагає залучати нових споживачів на основі їхніх конкретних запитів.

Водночас аналіз клієнтських потреб дозволяє банкам створювати персоналізовані продукти й мінімізувати ризики. Завдяки сучасним технологіям аналізу даних, банки можуть прогнозувати поведінку клієнтів, пропонувати релевантні рішення та забезпечувати високий рівень обслуговування. Це особливо важливо в умовах зростаючої конкуренції з фінтех-компаніями, які активно використовують інноваційні підходи для залучення аудиторії.

Однак впровадження конкурентних стратегій стикається з численними викликами. Серед них — необхідність швидкої адаптації до змін на ринку, конкуренція з фінтех-компаніями та збереження довіри клієнтів у періоди економічної нестабільності. Для успішної адаптації банки повинні інвестувати в цифрові технології, співпрацювати з фінтех-компаніями та розвивати гнучкі підходи до управління. У боротьбі за клієнтів вони мають забезпечити безпеку, прозорість та ефективність своїх послуг.

Підтримання довіри клієнтів залишається ключовим фактором успіху. Участь у соціальних та благодійних ініціативах, посилення кібербезпеки та відкритість у комунікації з клієнтами допомагають банкам створювати позитивний імідж і утримувати лояльність споживачів. У результаті банки, які здатні поєднувати інновації, соціальну відповідальність і високий рівень обслуговування, отримують конкурентну перевагу навіть на найбільш складних ринках.

Таким чином, конкурентні стратегії у банківському маркетингу є комплексним інструментом, що забезпечує стаке зростання та розвиток банку. Успішна реалізація таких стратегій дозволяє не лише протистояти викликам сучасного ринку, але й відкривати нові можливості для розвитку та залучення клієнтів.

У сучасних умовах банківський сектор стає особливо конкурентним, оскільки клієнти очікують високої якості послуг, зручності та інноваційних рішень. Банки використовують різноманітні стратегії, щоб виділитися на тлі конкурентів та задовольнити зростаючі потреби аудиторії.

Одним із ключових напрямків є впровадження інноваційних технологій, таких як мобільні додатки, онлайн-банкінг і штучний інтелект. Ці рішення не лише полегшують клієнтам доступ до фінансових послуг, але й дозволяють банкам значно скоротити операційні витрати. Важливим аспектом є персоналізація обслуговування, коли на основі аналізу великих даних пропонуються продукти, що максимально відповідають індивідуальним потребам користувачів.

В умовах зростаючої конкуренції з боку фінтех-компаній банки зосереджуються на створенні власних унікальних пропозицій. Це може включати програми лояльності, які заохочують клієнтів до тривалої співпраці, наприклад,

через кешбек, бонуси або знижки на певні послуги. Окрім цього, зростає роль соціальної відповідальності банків, що створює позитивний імідж та допомагає залучати клієнтів, орієнтованих на етичний підхід у бізнесі.

Інструменти маркетингу відіграють визначальну роль у конкурентних стратегіях банків. Серед них ефективна реклама, аналітика великих даних, автоматизація процесів і робота з брендом. Наприклад, мультиканальний підхід до просування послуг дозволяє охоплювати широку аудиторію через соціальні мережі, контекстну рекламу та email-маркетинг. Водночас дослідження клієнтських потреб допомагає банкам адаптувати свої продукти до реальних запитів ринку.

Однак реалізація конкурентних стратегій стикається з численними викликами. Серед них швидка адаптація до змін у регуляторному середовищі, технічних новацій та економічної нестабільності. Банки також повинні посилювати кібербезпеку, щоб забезпечити довіру клієнтів у цифровому середовищі. Конкуренція з фінтех-компаніями, які часто працюють за рахунок нових технологій і нижчих витрат, змушує традиційні банки швидко впроваджувати зміни та модернізувати свої системи.

Зрештою, конкурентна стратегія банку залежить від здатності забезпечувати високу якість обслуговування, інноваційність та довгострокову довіру клієнтів. Це досягається завдяки інтеграції сучасних технологій, персоналізації продуктів, ефективному управлінню репутацією та створенню додаткової цінності для клієнтів через соціальну відповідальність і підтримку локальних спільнот.

Конкурентні стратегії банківського маркетингу є ключовим інструментом у досягненні успіху на сучасному ринку, який характеризується динамічними змінами, зростаючою конкуренцією та високими очікуваннями клієнтів. Банки, які інвестують у технології, орієнтуються на персоналізацію послуг, розвивають програми лояльності та створюють унікальні пропозиції, здатні не лише утримати свої позиції, але й завоювати довіру нових клієнтів.

Попри численні виклики, такі як конкуренція з фінтех-компаніями, необхідність швидкої адаптації до змін і підвищені вимоги до кібербезпеки, банки мають значний потенціал для впровадження інновацій. Гнучкість, стратегічне використання маркетингових інструментів та соціальна відповідальність стають вирішальними факторами в умовах сучасного фінансового середовища.

Таким чином, успішна конкурентна стратегія поєднує інновації, клієнтоорієнтованість та здатність будувати довгострокові взаємини із споживачами. Це не лише забезпечує сталий розвиток банку, а й дозволяє йому виділятися серед конкурентів, створюючи додаткову цінність для своїх клієнтів і суспільства загалом.

Список літератури

1. Алексеев І. В., Захарчук О. В., Рим І. Н. Банківський маркетинг. Навч. Посібник. - Львів: Львівський банківський коледж НБУ, 1998. - 96 с.

2. Банковское право: Навч. Посібник./ упорядник М. П. Кучерявенко. - Харків, 1999.-678 с.
3. Брегеда О. Місце банківських послуг в інтернет - просторі України. // Вісник НБУ. -2001.- №6. -с. 23 -25.
4. Бритченко И. Г. Банковский маркетинг: организация процессов инвестирования. – Донецьк, Інститут економіко-правових досліджень НАН України, 1997. 200с.
5. Бушуєва І. Маркетингова стратегія банку з депозитних послуг. // Вісник НБУ.-2002.-№1.-с.15-16.
6. Волощук І. Шляхи формування конкурентоспроможної банківської системи України.// Вісник НБУ. - 2001. - №6. - с. 19 - 21.

ОЦІНКА СЕРЕДОВИЩА ТА РИЗИКІВ ФУНКЦІОНУВАННЯ ПРОЄКТНО-ОРІЄНТОВАНОГО БІЗНЕСУ В УКРАЇНІ

Пашняк Євген Васильович

аспірант

Чернівецький національний університет ім. Ю. Федьковича

У сучасних умовах розвитку економіки України проектно-орієнтований бізнес набуває значення важливого елемента інноваційного розвитку національної економіки. Впровадження проектно-орієнтованого управління сприяє встановленню тісної взаємодії між основними суб'єктами інноваційного розвитку, серед яких освіта, наука, держава, бізнес та суспільство. Г. В. Старченко зазначає, що «проектно-орієнтований технологічний бізнес становить основу моделі інноваційного розвитку національної економіки» [7, с. 29-38]. На думку О. В. Зибаревої, функціонування таких бізнес-структур супроводжується значними ризиками [9], що вимагають комплексного аналізу та ефективного управління.

Проектно-орієнтований бізнес - це система, в якій цілі організації досягаються переважно через реалізацію бізнес-проектів [3].

Г. Старченко визначає проектно-орієнтоване підприємство як таке, що поєднує широке застосування методів проектного управління з веденням бізнесу, орієнтованого на інноваційні розробки. Особливістю такого підприємства, за словами автора, є інтенсивне використання знань як джерела конкурентних переваг [8, с. 60]. О. В. Зибарева, П. І. Шилепницький розглядають ефективно управління інноваційними проектами як один з ключових елементів нарощування потенціалу конкурентоспроможності підприємства [5].

«Філософія управління проектно-орієнтованим підприємством полягає у трактуванні проекту як специфічного способу організації діяльності та засобу внутрішнього розвитку й функціонування в умовах конкурентного середовища. Реалізація проекту передбачає скоординоване виконання взаємопов'язаних дій та процесів, спрямованих на досягнення визначених цілей з урахуванням часових і ресурсних обмежень» [2, с. 89].

С. І. Павлова доповнює це визначення, зазначаючи, що сучасне поняття проектно-орієнтованого підприємства охоплює низку характеристик. Серед них: орієнтація на інноваційні розробки у поєднанні з методами проектного управління, наукоємність, здатність до навчання, креативність тощо [4, с. 171].

Дослідження Я. В. Кулінського свідчить, що проектно-орієнтовані компанії вирізняються високим рівнем гнучкості та здатністю ефективно реагувати на виклики зовнішнього середовища [3, с. 359–371].

Середовище функціонування проектно-орієнтованого бізнесу в Україні характеризується високим рівнем невизначеності, динамічними змінами та значною взаємозалежністю економічних, політичних і соціальних чинників [7].

Така специфіка створює як нові можливості для інноваційного розвитку, так і суттєві ризики, що вимагають якісного управління. Зокрема, економічні умови позначаються нестабільністю, яка проявляється у частих коливаннях валютного курсу, посиленні інфляційних процесів і обмеженому доступі до фінансових ресурсів для підприємств малого та середнього бізнесу. За даними Світового банку, у 2024 році зростання ВВП України уповільнилося до 3,2% (у 2023 році цей показник становив 5,3% [12]), що демонструє негативний вплив чинників середовища на функціонування бізнесу. Окрім того, інвестиційний клімат залишається несприятливим через не тільки через війну, але й внаслідок недосконалих механізмів захисту інвесторів та недостатню доступність кредитування вітчизняних підприємств, особливо у сфері проєктного управління.

Політико-правове середовище є важливим чинником формування умов для проєктно-орієнтованого бізнесу. Часті зміни у законодавстві, зокрема в податковій і регуляторній сферах, створюють значні адміністративні бар'єри для підприємств. Високий рівень корупції, як показують численні дослідження, залишається одним із основних стримуючих факторів для залучення іноземних інвестицій і забезпечення рівних умов ведення бізнесу.

Соціально-культурне середовище є важливим чинником, що впливає на функціонування проєктно-орієнтованих підприємств, адже людські ресурси визначають ефективність виконання проєктів. Воно охоплює такі аспекти, як демографічні тенденції, рівень освіти, кваліфікацію робочої сили та культурні особливості суспільства. За даними Державної служби статистики України, в Україні через активізацію міграційних та мобілізаційних процесів в умовах воєнного стану є брак трудових ресурсів, потенційно доступних для підприємств. Частина наявних ресурсів за критеріями якості досить часто не відповідає сучасним вимогам ринку праці у тих сегментах, де зростає попит на спеціалізовані знання, цифрові навички та здатність до постійного навчання. Серед основних проблем – низький рівень кваліфікації частини працівників і недосконалість освітніх програм, які не враховують актуальних економічних потреб. У зв'язку з цим доцільним є впровадження на державному рівні програм з підвищення кваліфікації та адаптації працівників до умов цифрової економіки.

Технологічне середовище є рушієм інноваційного розвитку, що безпосередньо впливає на конкурентоспроможність проєктно-орієнтованих підприємств. Сам ризик у теперішніх умовах виступає невід'ємним атрибутом конкурентоспроможності бізнесу [10, с. 67], оскільки швидкий розвиток інформаційних технологій, цифровізація бізнес-процесів і поширення автоматизації відкривають нові можливості для бізнесу, але водночас створюють нові виклики. Впровадження інноваційних рішень стає необхідною умовою для збереження конкурентоспроможності та забезпечення виживання підприємств у динамічному ринковому середовищі. Відповідно до Глобального індексу інновацій 2023 року Україна посіла 55 місце, що свідчить про середній рівень інноваційного розвитку країни [11]. Проте українські підприємства демонструють недостатній рівень впровадження передових технологій, таких як

штучний інтелект, блокчейн та аналіз великих даних, що ускладнює їх інтеграцію у глобальні інноваційні мережі.

Позитивним аспектом є зростання усвідомлення підприємствами важливості інвестицій у цифровізацію та автоматизацію. Зокрема, цифрові платформи та хмарні технології активно використовуються для управління проектами, що сприяє підвищенню ефективності роботи та забезпеченню зручного доступу до ресурсів незалежно від географічного розташування. Це є особливо актуальним для проектно-орієнтованого бізнесу, який функціонує в умовах міждисциплінарного підходу та потребує високого рівня комунікації між командами.

Інституційне середовище охоплює функціонування та ефективність інститутів, які сприяють підтримці бізнес-діяльності. Недостатній рівень розвитку інфраструктури, наявність бюрократичних перепон і обмежена державна підтримка підприємництва створюють значні виклики для проектно-орієнтованих підприємств.

Рівень інноваційної активності є важливим показником, який визначає спроможність бізнесу до впровадження новітніх технологій і рішень. На думку Г. В. Старченка, «проектно-орієнтований технологічний бізнес сприяє формуванню тісних взаємозв'язків між основними суб'єктами інноваційного розвитку», що є критичним для успішного функціонування в сучасних умовах [7]. Таким чином, середовище функціонування проектно-орієнтованого бізнесу в Україні є складною багатогранною системою, яка потребує від підприємств адаптивності та стратегічного підходу до управління.

Функціонування проектно-орієнтованих підприємств в Україні супроводжується низкою ризиків, які можуть суттєво впливати на їх ефективність та стійкість. До основних категорій таких ризиків належать фінансові, операційні, ринкові та правові [9]. Фінансові ризики включають нестабільність валютного курсу, інфляційні процеси та обмежений доступ до фінансових ресурсів. Згідно з даними Національного банку України, у 2023 році інфляція становила 9,8%, що створює додатковий тиск на фінансову стабільність підприємств. Крім того, коливання валютного курсу, зокрема відносно долара США, можуть призводити до непередбачуваних витрат та зниження прибутковості.

Операційні ризики пов'язані з недостатньою кваліфікацією персоналу, збоями в постачанні ресурсів та технологічними проблемами. Дослідження показують, що близько 40% українських підприємств стикаються з проблемами у забезпеченні необхідними ресурсами та технологіями, що негативно впливає на їх операційну діяльність [1].

Ринкові ризики виникають через зміни в попиті на продукцію чи послуги, появу нових конкурентів та насичення ринку. Згідно з дослідженнями, частка проектної діяльності в загальному обсязі діяльності організацій в Україні наближається до 50% і постійно зростає, що свідчить про підвищену конкуренцію в цьому секторі [1].

Правові ризики обумовлені частими змінами в законодавстві, складністю регуляторних процедур та можливими юридичними суперечками. В Україні законодавче середовище часто зазнає змін, що створює додаткові виклики для підприємств у сфері дотримання нормативних вимог та адаптації до нових правил.

Враховання та ефективне управління зазначеними ризиками є критично важливими для забезпечення стійкого розвитку проектно-орієнтованих підприємств в Україні.

Впровадження ризик-орієнтованого підходу, на думку О. В. Зибаревої, передбачає систематичний аналіз та оцінку ризиків на всіх етапах проекту [9], що дозволяє своєчасно виявляти потенційні загрози та розробляти заходи для їх мінімізації. Як зазначає О. В. Сапоговська, внутрішній аудит оцінки та управління проектними ризиками є важливим інструментом для забезпечення ефективності проектної діяльності [6, с. 386-388].

Розвиток компетенцій персоналу, зокрема постійне навчання та підвищення кваліфікації співробітників, сприяє ефективному управлінню проектами та зниженню операційних ризиків. Дослідники підкреслюють важливість лідерства та командної роботи в системі проектно-орієнтованого управління для активізації організаційного розвитку підприємства.

Диверсифікація джерел фінансування, тобто залучення різних фінансових інструментів та партнерів, допомагає зменшити фінансові ризики та забезпечити стійкість бізнесу. Урахування чинників ризику в процесі вибору інноваційних проектів є критично важливим для успішної реалізації проектно-орієнтованого бізнесу.

Отже, проектно-орієнтований бізнес в Україні має значний потенціал для розвитку, проте стикається з низкою ризиків, які потребують ефективного управління. Впровадження ризик-орієнтованого підходу, розвиток компетенцій персоналу та адаптація до змінного середовища є ключовими факторами успіху таких підприємств.

Список літератури

1. Деренська Я. М. Аспекти впровадження проектно-орієнтованого управління в діяльність закладів охорони здоров'я. *Економічний вісник НТУУ «Київський політехнічний інститут»*. 2022. № 21. С. 42–47.
2. Косач І. А., Старченко Г. В. Синергетична методологія в дослідженні функціонування проектно-орієнтованих підприємств. *Причорноморські економічні студії*. 2019. № 42. С. 88–91.
3. Кулінський Я. В., Крамський С. О. Теоретичний базис та аналіз розвитку проектно-орієнтованих бізнес-компаній. *Ринкова економіка: сучасна теорія і практика управління*. 2020. Т. 20, Вип. 3 (46). С. 359–371.
4. Павлова С. І. Проектно-орієнтовані організації як розвиток методів управління підприємством. *Вісник Житомирського державного технологічного університету. Серія «Економіка, управління та адміністрування»*. 2016. №4 (78). С. 170–177.

5. Зибарева О.В., Шилепницький П.І. Характеристика складових потенціалу конкурентоспроможності підприємства в умовах глобалізації економіки. *Економіка та суспільство*. 2023. Вип. 56. DOI: <https://doi.org/10.32782/2524-0072/2023-56-85>

6. Сапоговська О. В. Внутрішній аудит оцінки та управління проєктними ризиками. *Науковий вісник Ужгородського університету. Серія «Економіка»*. 2015. Вип. 1 (45). Т. 2. С. 386–368.

7. Старченко Г. В. Проєктно-орієнтований технологічний бізнес як основний елемент моделі інноваційного розвитку національної економіки. *Проблеми сучасних трансформацій. Серія: економіка та управління*. 2021. № 1. С. 29–38.

8. Старченко Г. Проєктний підхід та його вплив на інноваційний розвиток національної економіки в умовах глобалізаційних викликів. *Інтернаука. Серія «Економічні науки»*. 2019. № 5 (25). URL: <https://www.inter-nauka.com/uploads/public/15592996998687.pdf>.

9. Зибарева О.В. Управління ризиками бізнес-проєктів в умовах цифровізації. *Проблеми сучасних трансформацій. Серія: економіка та управління*. 2023. №10. <https://doi.org/10.54929/2786-5738-2023-10-04-09>

10. Зибарева О.В., Ванзяк Б.В., Присяжнюк О.В. Ризик як атрибут конкурентоспроможності та соціальної відповідальності підприємства. *Формування стратегії соціально-економічного розвитку підприємницьких структур в Україні* : Мат. Х Всеукраїн. наук.-практ. конф. (29 листоп. 2024 р., м. Львів) / упоряд. А. М. Штангрет. Львів: НУ «Львівська політехніка», 2024. С. 67-69.

11. Global Innovation Index 2023. URL: <https://www.wipo.int/edocs/pubdocs/en/wipo-pub-2000-2023/ua.pdf>

12. GDP growth (annual %) – Ukraine. World Bank, 2024. URL: <https://data.worldbank.org/indicator/NY.GDP.MKTP.KD.ZG?locations=UA>.

HIGHER EDUCATION INSTITUTIONS: LEADING DIRECTIONS OF ITS EVALUATION AND OPTIMIZATION

Serheta Ihor Volodymyrovych

Doctor of Medical Sciences, Professor,
Director of the Academic and Research Institute of
Public Health and Biology, Disease Control and Prevention
National Pirogov Memorial Medical University, Vinnitsya, Ukraine

Drezhenkova Inna Leonidivna

Candidate of Medical Sciences, Associate Professor,
Associate Professor of the Department of General Hygiene and Ecology
National Pirogov Memorial Medical University, Vinnitsya, Ukraine

Khrychikov Denys Oleksandrovich

Postgraduate student of the Department of General Hygiene and Ecology
National Pirogov Memorial Medical University, Vinnitsya, Ukraine

One of the key problems of modern preventive medicine and public health should be considered a scientific substantiation of prerequisites for the formation of healthy lifestyles of modern youth, the introduction of health-saving technologies that take into account the psychophysiological properties and personal traits of young women and young men [1, 2, 3, 4].

In this context, such a biomedical phenomenon, such as motor activity is an extremely important physiological and hygienic category of modern medical science, which is determined by a certain total number of locomotives of person at certain age, particular gender and particular professional group. in the process of life or during a separate period of time (year, month, week, day, hour, etc.) [5, 6, 7, 8].

As the main components of motor activity based on the standpoint of adequate solution of health care problems of student youth, it is customary to distinguish purposeful motor activity during the performance of educational or professional activity, motor activity in the process of physical education, as well as spontaneous motor activity in their free time [1, 2, 3].

The aim of the work is the physiological and hygienic assessment of the motor activity of students of modern higher education institutions and scientific substantiation of ways of its optimization. The quantitative criteria for evaluating motor activity were used the values of daily energy consumption, the number of locomotives in the daily cycle and the duration of the dynamic component in the daily budget of time. Qualitative characteristics of the values of motor activity were carried out on the basis of the study of the main types of locomotives and the structure of their distribution with the allocation of zones of minimum, optimal and maximum values.

The following indicators are defined as the standards of motor activity of modern students: values of daily energy costs – 9000–11000 kJ in young women and 11000–13500 kJ in young men; the number of locomotives in the daily cycle – 14000–18000 steps in young women and 15000–19000 steps in young men; the duration of the dynamic component in the daily budget of time is 130–180 min in young women and 140–190 min in young men.

The leading ways of optimization of motor activity include: permanent monitoring and individualized complex assessment of habitual motor activity; taking into account the standards of motor activity of student youth, which provide a favorable impact on the processes of formation of their health and adaptive capabilities of the organism of future specialists and mandatory achievement of their values; development and introduction of a set of measures aimed at optimizing motor activity and rational organization of motor activity of modern students.

Referenses:

1. Нікберг, І. І., Сергета, І. В., Цимбалюк, Л. І. (2001) *Гігієна з основами екології*. К.: Здоров'я.
2. Бардов, В. Г., Омельчук, С. Т., Мережкіна, Н. В. та ін. (2020) *Гігієна та екологія: підручник*. Вінниця : Нова Книга.
3. Яворовський, О. П., Сергета, І. В., Паустовський, Ю. В. та ін. (2021) *Охорона праці в медичній галузі*. К.: ВСВ “Медицина”.
4. Bardov, V. G., Omelchuk, S. T., Merezhkina, N. V. et al. (2022) *Hygiene and Ecology Vinnytsia* : Nova Knyha.
5. Сергета, І. В., Бардов, В. Г. Оцінка стану здоров'я дітей, підлітків та молоді і сучасні технології його збереження та зміцнення (2003) *Вісник Вінницького державного медичного університету*. 7 (2/2). 799-800.
6. Сергета, І. В., Панчук, О. Ю., Стоян, Н. В., Дреженкова, І. Л., Макаров С. Ю. (2016) Університетська гігієна у контексті імплементації “Закону про вищу освіту”: фізіолого-гігієнічні основи, реалії та шляхи розвитку. *Довкілля та здоров'я*. 4 (80). 46-52.
7. Сергета, І. В., Браткова, О. Ю., Серебреннікова, О. А. (2012) Наукове обґрунтування гігієнічних принципів профілактики розвитку донозологічних зрушень у стані психічного здоров'я учнів сучасних закладів середньої освіти (огляд літератури і власних досліджень). *Журнал НАМН України*. 28 (1). 306-326.
8. Сергета, І. В., Серебреннікова, О. А., Стоян, Н. В., Дреженкова, І. Л., Макарова, О. І. (2022) Психогігієнічні принципи використання здоров'язберігаючих технологій у сучасних закладах вищої освіти. *Довкілля та здоров'я*. 2022. 2 (103). 32-41.

ОБІЗНАНІСТЬ НАСЕЛЕННЯ УКРАЇНИ ПРО КЛІЩОВИЙ ЕНЦЕФАЛІТ

Цико Олена Володимирівна

асистент кафедри інфекційних хвороб,
дитячих інфекційних хвороб та фтизіатрії

Коротенко Вікторія Олегівна

Здобувач вищої освіти 1-го медичного факультету 7 групи
Харківський національний медичний університет

Келюх Юлія Олександрівна

Здобувач вищої освіти 1-го медичного факультету 7 групи
Харківський національний медичний університет

Актуальність. Кліщовий енцефаліт — інфекція центральної нервової системи, спричинена вірусом кліщового енцефаліту, що передається людині переважно через укуси кліщів. [1] В умовах зміни клімату і збільшення популяції кліщів ризик зараження цим вірусом в Україні зростає. Низький рівень вакцинації населення та недостатня поінформованість про профілактичні заходи роблять проблему особливо актуальною.

Мета дослідження. Визначення рівня обізнаності населення України про кліщовий енцефаліт, знань про шляхи його передачі, профілактичні заходи та готовність населення захищати себе від цієї небезпеки.

Метод дослідження. Дослідження було проведено за допомогою електронного опитування населення України на платформі Google. У ньому вони могли перевірити свої знання на тему кліщового енцефаліту .

Основна частина. Кліщовий енцефаліт — це вірусне захворювання, яке передається людині через укуси заражених кліщів. Воно може спричинити серйозні ураження нервової системи, включно з енцефалітом, менінгітом та іншими неврологічними ускладненнями. Захворювання поширене в ендемічних регіонах і становить особливу небезпеку через низький рівень обізнаності населення та недостатнє використання профілактичних заходів.

Нами було опитано 50 осіб: 32 жінки та 18 чоловіків. Середній вік респондентів становив 28 років. (15 %) опитаних проживають у регіонах із середнім рівнем ризику поширення кліщового енцефаліту, (85 %) — у регіонах із низьким рівнем ризику.

(80%) респондентів відповіли, що знають, що таке кліщовий енцефаліт, але лише (70%) розуміють серйозність його ускладнень. Щодо знань про шляхи передачі захворювання, (90%) усвідомлюють, що вірус передається через укуси кліщів, однак лише половина респондентів знають про щорічну вакцинацію протягом 3 років , а вакцинованими виявилися (4%) .[2]

Часте перебування на природі, що підвищує ризик контакту з кліщами, зазначили (40%) респондентів, ще (30%) перебувають там інколи. Проте (40%) не використовують засобів захисту, таких як репеленти чи спеціальний одяг.

Лише (50%) опитаних знають, які регіони України є ендемічними щодо кліщового енцефаліту. (90%) учасників опитування вважають, що потрібні додаткові інформаційні кампанії для підвищення обізнаності населення про захворювання.

Висновки. Дані опитування свідчать про значні прогалини з обізнаністю населення щодо кліщового енцефаліту. Основними проблемами є недостатнє використання засобів індивідуального захисту, низький рівень вакцинації та обмежені знання про ендемічні регіони. Необхідно активізувати інформаційно-просвітницькі кампанії, спрямовані на підвищення рівня знань про захворювання, його профілактику та вакцинацію.

Список літератури

1. Bogovic P, Strle F. Tick-borne encephalitis: A review of epidemiology, clinical characteristics, and management. *World J Clin Cases*. 2015 May 16;3(5):430-41. doi: 10.12998/wjcc.v3.i5.430. PMID: 25984517; PMCID: PMC4419106.
2. Інфекційні хвороби, підручник / За ред. О.А. Голубовської. — К.: ВС В “Медицина”, 2012. — 728 с. + І2 с. кольор. вкл.

USE OF AI BY TEACHERS AND STUDENTS

Hapotchenko Danylo,

Student

Oleksandr Dovzhenko Hlukhiv National Pedagogical University,

Shakotko Viktor

Candidate (Ph. D.) of Pedagogical Sciences,

Senior Lecturer

Oleksandr Dovzhenko Hlukhiv National Pedagogical University,

Abstract. This article analyzes the challenges associated with the use of generative AI services, such as ChatGPT and Microsoft Copilot, to complete tasks in subjects of basic secondary education. An 8th-grade technology course was selected for the study. The results of the study suggest that a significant portion of tasks proposed in secondary school textbooks can be completed using AI services. These are typically tasks that can be easily performed using standard algorithms and involve verifying specific facts or events. Educators can use these technologies as tools to improve the learning process and assist students. The integration of artificial intelligence can enhance the quality of education and make learning more efficient.

Key words: artificial intelligence; technology; computer science; teacher; student; textbooks.

The relevance of the problem. The use of artificial intelligence (AI) in education is becoming increasingly popular, driven by the need to modernize the learning process. Contemporary challenges, including the need for distance learning, the individualization of educational trajectories, and the improvement of the quality of educational services, raise the question of the effective implementation of AI in educational practices. AI has the potential to optimize the educational process, providing more flexible and efficient approaches to learning.

While AI has the potential to revolutionize education, it also raises important questions. Research highlights the need to address ethical concerns, ensure equitable access to AI tools, and find effective ways to integrate AI into traditional educational settings.

The problems of using artificial intelligence in education are the subject of research by a significant number of educators and scientists. These issues have been highlighted in the works of Ukrainian researchers N. Balyk [1], V. Chernykh [2], N. Valko [3], N. Kushnir, V. Osadchyi [4], V. Mokin, V. Shakotko [5], O. Spirin, and others, as well as foreign researchers: W. Chow [6], P. Lin, Van Brummelen [7], D. S. Touretzky, C. Gardner-McCune, F. Martin, D. Seehorn [8], and others.

As noted by Israeli researcher E. Diamant [9], in recent decades we have witnessed a huge paradigm shift in modern scientific thinking and the interpretation of the concept of artificial intelligence – from a data processing (computational) approach to an information processing (cognitive) approach. In this regard, the brain is no longer

considered a computing device. It is recognized as an information processing apparatus.

This article focuses on underexplored aspects, such as the integration of AI into everyday educational practices, considering ethical norms and the accessibility of technology for all participants in the educational process. In addition, the impact of AI on the development of critical thinking and creativity in students is analyzed.

The aim of the study is to determine effective ways of integrating AI into the educational process, taking into account ethical, social, and technological aspects, and to assess its impact on learning outcomes and student development.

The use of artificial intelligence allows educational participants to implement adaptive learning, where learning platforms adapt to the individual needs of students. The research involved modeling the process of constructing a mental map for making a gadget stand and, based on it, a technological map with an illustration system.

The core content components of the mental map for creating the chosen ChatGPT selection were defined as follows:

Central element: Gadget stand

1. Goal and objectives; convenient placement of the gadget (phone, tablet); stability and reliability; ergonomics and comfort during use.

2. Materials: *wood* (advantages: natural appearance, accessibility, ease of processing; disadvantages: susceptibility to damage, need for special treatment); *plywood* (advantages: lightweight, affordable; disadvantages: lower durability); *other materials* (optional): plastic (strength, water resistance), metal (strength, aesthetic appeal). Materials for joining and finishing: wood glue for joining parts, varnish for surface treatment (optional).

3. Tools: a saw to cut, sandpaper to smooth things out, a ruler, and a pencil to mark where to cut.

4. Manufacturing steps: *preparation* (material selection, tool preparation); *marking* (measuring and marking the stand parts); *sawing* (cutting materials according to dimensions); *sanding* (surface treatment for smoothness); *assembly* (joining the stand parts); *finishing* (varnishing (optional)).

The mental map served as a foundation for creating a detailed technological roadmap using ChatGPT. The AI provided additional inputs, refining the task and the roadmap structure. The outcomes are summarized in Table 1.

Table 1.
Technological map of the product

Stage	Operations	Tools and Materials	Technical Requirements	Details
1	2	3	4	5
1. Preparation	Material and tool selection	Wood (pine, birch), plywood, saw, ruler, pencil	Material should be dry, without knots or cracks.	Choose the thickness of the material depending

PEDAGOGY
THE MOST DIFFICULT PROBLEMS OF YOUTH AND WAYS TO SOLVE THEM

				on the purpose of the stand.
2. Marking	Creating a drawing and marking parts	Pencil, ruler, tape measure	All markings should be clear and accurate.	Use a square to check right angles.
3. Sawing	Cutting parts according to the markings	Saw, jigsaw (for curved cuts)	Saw along the marking line, avoiding chipping.	Use a guide rail for straight cuts.
4. Sanding	Processing edges and surfaces	Sandpaper of various grits	The surface should be smooth and free of burrs.	Start with coarse-grained paper, then move to fine-grained.
5. Drilling (if necessary)	Drilling holes for screws or nails	Drill bit, drill	The drill bit diameter should be slightly smaller than the fastener diameter.	Drill perpendicular to the surface.
6. Assembly	Joining parts using glue or fasteners	Wood glue, screws, nails	Joints should be strong and reliable.	Use clamps to fix parts during gluing.
7. Finishing	Sanding and varnishing	Sandpaper, varnish, brush	The surface should be smooth and even.	Thoroughly clean the surface of dust before applying the varnish.
8. Quality control	Checking stability, strength, and appearance	-	The stand should be strong, stable, and have an attractive appearance.	Check all joints for strength

The AI suggested adding another step to the technological table: Drilling (if necessary), as well as an additional column of indicators - Details, which provides recommendations for performing specific operations. The student should evaluate the proposed technological map and make changes if necessary.

Table 1 presents only a part of the research on task completion. Based on the generalized results, it can be concluded that the task is solved quite easily by AI services, with common explanations that can be used by students to improve their skills in solving similar problems.

As noted, ChatGPT successfully modeled a technological map for product manufacturing, but since this program specializes in text generation, it was unable to develop sketches for performing operations. Therefore, an attempt was made to involve another generative AI, Microsoft Copilot, in developing the step-by-step stages of product creation.

Develop sketches of the step-by-step creation of a smartphone stand based on the technological map.

The results of the task are presented in Fig. 1.

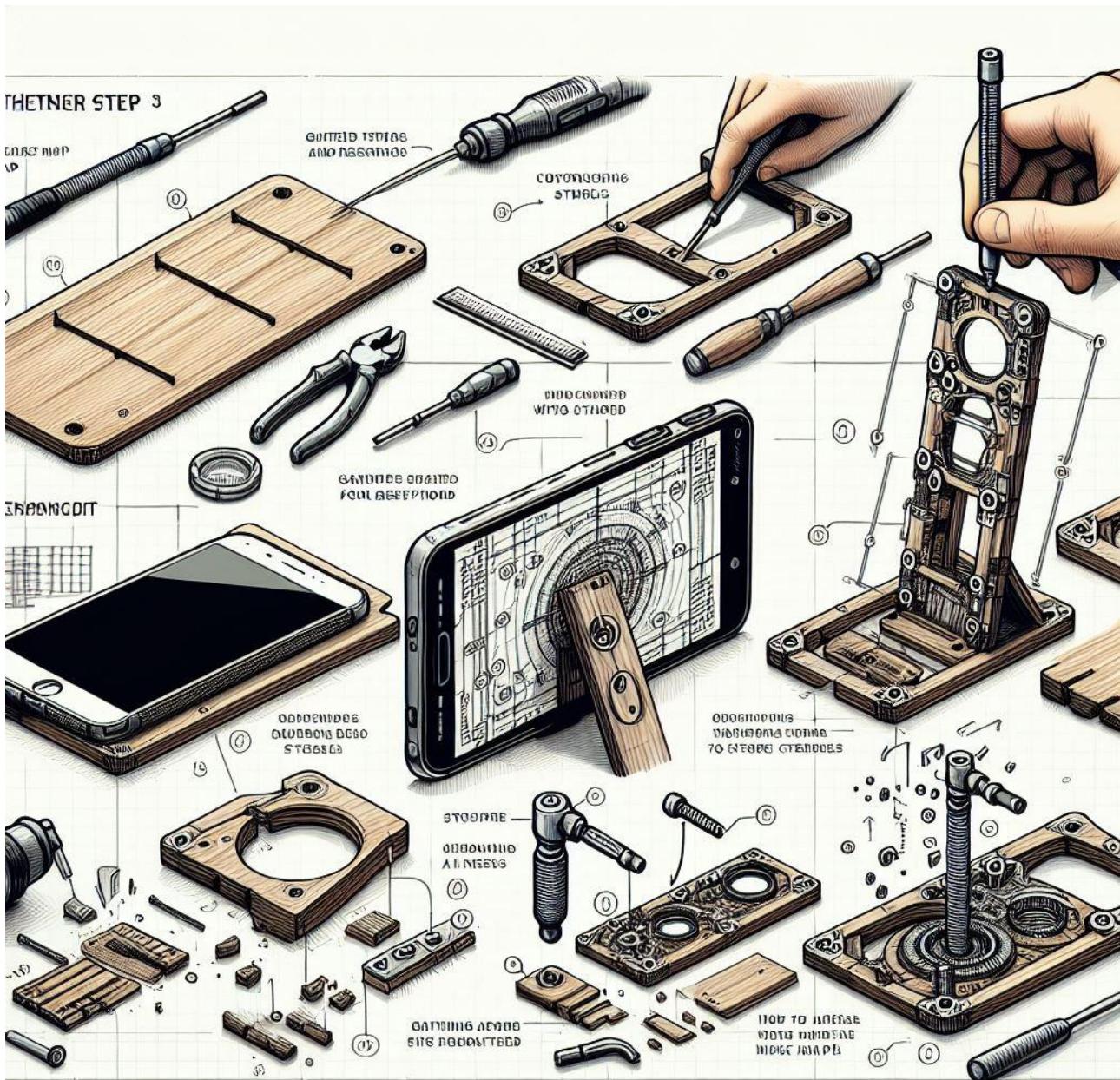

Figure 1. The sketches for creating the smartphone stand were generated by MS Copilot

As can be seen in Fig. 1, the AI generated a complete product with its components, which prevents the direct use of the sketches to illustrate the technological map without adjustments. This suggests a certain "specialization" of the algorithms underlying these generative programs. ChatGPT is more focused on working with text, including computer program code. Microsoft Copilot, on the other hand, can be actively used to create images that can be further corrected and refined

References:

1. Balyk, N. R. (2021). Educational STEM-PROJECT "Artificial Intelligence". Modern digital technologies and innovative teaching methods: experience, trends, prospects. Proceedings of the VII International Scientific and Practical Internet Conference. Ternopil, 32–33.
2. Chernykh, V. V. (2016). Analysis of the state of formation of methods of teaching the basics of artificial intelligence in pedagogical universities. Proceedings. Series: Problems of methods of physical-mathematical and technological education, 2, 5, 62–65.
3. Valko H., & Tynina A. (2022). Study of fundamentals of artificial intelligence in the school course of computer science. Journal of Information Technologies in Education (ITE), (50), 59–69. <https://doi.org/10.14308/ite000756>.
4. Valko, N.V., Goncharenko, T.L., Kushnir, N.O. and Osadchyi, V.V., (2022). Cloud technologies for basics of artificial intelligence study in school. CTE Workshop Proceedings [Online], 9, pp.170–183. Available from: <https://doi.org/10.55056/cte.113link>.
5. Shakotko, V and Shakotko, Y. (2024) Use of artificial intelligence by participants in the educational process. Image of the Modern Pedagogue. No 3(216), 2024. [https://doi.org/10.33272/2522-9729-2024-3\(216\)-5-13](https://doi.org/10.33272/2522-9729-2024-3(216)-5-13)
6. Chow, W., (2019). A pedagogy that uses a Kaggle competition for teaching machine learning: an experience sharing. 2019 IEEE International Conference on Engineering, Technology and Education (Tale). pp.1–5. Available from: <https://doi.org/10.1109/TALE48000.2019.9226005>.
7. Lin, P. and Van Brummelen, J., (2022). Engaging teachers to co-design integrated AI curriculum for K-12 classrooms. Proceedings of the 2021 CHI Conference on Human Factors in Computing Systems. New York, NY, USA: Association for Computing Machinery, CHI '21. Available from: <https://doi.org/10.1145/3411764.3445377>.
8. Touretzky, D.S., Gardner-McCune, C., Martin, F. and Seehorn, D., (2019). K-12 guide-lines for artificial intelligence: what students should know. 2019 International Society for Technology in Education. Available from: <https://exploreaiethics.com/curriculum/k-12-guidelines-for-artificial-intelligence-what-students-should-know/>
9. Diamant Emanuel. Facing the outbreak of AI expectations and promises: An age-old story on the Emperor's New Clothes. The 10th Annual World Congress of NeuroTalk-2019, Osaka, Japan, 2019. P. 13–15. URL: <https://www.researchgate.net/publication/332522227>

USING MOBILE GAMES IN TEACHING ENGLISH AS A FOREIGN LANGUAGE TO STUDENTS OF MEDICAL COLLEGES

Horzhui Dmytro,

Lecturer

Professional College of Medicine and Pharmacy
of Poltava State Medical University,

Integrating mobile games into English language curricula for medical students can offer a dynamic and interactive learning experience, yet it requires thoughtful consideration of curriculum design and technology application. The incorporation of mobile learning activities provides flexibility and can be tailored to meet the diverse learning needs of medical students, especially when aligned with a structured curriculum [1]. Mobile games, if appropriately integrated, can effectively support existing language curricula by promoting engagement and offering interactive activities that enhance language acquisition. Furthermore, the use of game elements and principles in non-game educational contexts can result in significant cost savings, effectively utilizing resources while enhancing the learning experience for medical students [1]. To maximize the potential of mobile games in English language learning, it is crucial to develop standardized curricula that incorporate these digital tools seamlessly, ensuring that they complement rather than disrupt traditional teaching methods [1]. This integration not only enriches the educational experience but also prepares students for future professional environments where digital literacy is increasingly important.

In the context of integrating mobile games into language learning environments, several potential challenges must be addressed to ensure effective implementation. One primary concern is the accessibility of devices and internet connectivity, which can significantly impact the equity of learning opportunities among students [5]. Despite the potential for mobile games to supplement traditional language learning methods, the lack of consistent access to necessary technology can create disparities in educational outcomes [2]. Moreover, the effectiveness of mobile games in achieving desired language learning outcomes is still under scrutiny, with some educators questioning their pedagogical soundness compared to conventional teaching methods. These challenges are further compounded by the technical issues that may arise, such as device compatibility, internet connectivity, and the usability of mobile games, which can lead to frustration among learners and hinder their engagement [2]. To mitigate these challenges, it is essential for educational institutions to provide adequate infrastructure, ensure teacher training, and develop high-quality content that aligns with language learning objectives. Addressing these issues will not only facilitate the successful integration of mobile games into language curricula but also enhance the learning experience for students in diverse educational settings.

Despite the challenges associated with mobile games, such as distractions and accessibility issues, their potential for enhancing student engagement and learning outcomes is significant when compared to traditional teaching methods. Studies indicate that mobile gaming techniques result in a marked increase in student engagement, with 96% of students finding them engaging, very engaging, or extremely engaging, compared to only 57% for traditional methods. This jump in engagement is reflected in the 39% increase in engagement levels when switching from traditional methods to gaming techniques. The qualitative data further supports the idea that game-based learning principles, when effectively integrated, sustain high levels of student engagement and positive attitudes, irrespective of the technology used, whether it be AR or print [3]. Therefore, while challenges exist, mobile games offer a promising alternative that can potentially transform learning environments by fostering greater engagement and enhancing learning outcomes. Addressing these challenges through strategic integration and support could maximize the benefits of mobile games in educational settings.

Mobile games offer significant cognitive benefits for language learners in medical colleges by enhancing engagement and learning effectiveness. Mobile devices are particularly well-suited for cognitive learning due to their accessibility and flexibility, allowing students to engage in learning activities at their convenience. This aligns with the growing momentum of cognitive approaches in language acquisition, which is evident in the increasing integration of mobile games into educational settings. These games not only motivate students but also improve their cognitive skills, such as problem-solving and critical thinking, which are crucial for medical students who need to develop robust mental models without experiencing cognitive overload. Moreover, mobile games provide a platform for interactive and immersive learning experiences, bridging the gap between theoretical knowledge and practical application [4]. By fostering an engaging learning environment, mobile games facilitate the development of higher-order cognitive skills, essential for language learning in a medical context, thus underscoring the need for their strategic incorporation into educational curricula.

The integration of mobile games into the EFL curriculum is a transformative approach that not only enhances vocabulary acquisition but also promotes active engagement among learners. Mobile-based applications, when effectively incorporated, foster an environment conducive to both learner-learner and instructor-learner interactions, which are crucial for language acquisition [5]. These interactions are further enriched through mobile-assisted learning methods, which have demonstrated a significant enhancement in vocabulary retention compared to traditional learning settings [5]. This retention is particularly beneficial for EFL learners as it supports both receptive and productive knowledge, enabling students to better comprehend and use new vocabulary in various contexts [5]. Additionally, the motivation and self-regulation facilitated by mobile applications play a pivotal role in sustaining learners' interest and commitment to vocabulary learning. These elements combined indicate a need for EFL instructors to receive adequate training on the effective use of mobile applications to maximize their potential benefits [5]. Thus, the strategic incorporation of mobile games in EFL contexts not only aids in vocabulary

development but also aligns with broader educational goals of fostering interactive and self-directed learning environments.

To effectively harness the potential of mobile games for language learning, it is crucial to consider the specific types of games and their design features. Research indicates that mobile games incorporating gamified functions, such as the Mobile English Vocabulary Learning App with Game-related Functions (MEVLA-GF), significantly enhance vocabulary acquisition and retention compared to their non-gamified counterparts. These gamified elements appear to foster a positive correlation between user involvement and vocabulary learning performance, suggesting that well-designed gaming elements can enhance language learning outcomes [6]. However, the integration of extensive reading in some mobile games can lead to frustration among players, as such games are often perceived as less enjoyable and unrelated to gaming, affecting learners' willingness to engage. Therefore, while designing mobile games for language learning, it is essential to balance educational content with engaging game mechanics to maintain learner interest and motivation. This balance may involve limiting the amount of complex text and ensuring that language tasks are seamlessly integrated into the gaming experience. By doing so, mobile games can become a more effective and enjoyable medium for language learning, motivating learners to persist in their vocabulary acquisition journey.

When designing educational mobile games for EFL (English as a Foreign Language) learners, incorporating a variety of learning features is essential to address the diverse objectives and requirements of learners. These features should include elements that encourage collaborative learning, as collaboration is a fundamental design element for gamified learning activities, promoting interaction and communication among learners [7]. While traditional game designs may emphasize competition and repetition, EFL educational games should instead prioritize meaningful feedback, which helps learners understand their progress and areas for improvement, thus enhancing the learning experience. Furthermore, the games should be developed using user-friendly tools to ensure that learners can navigate and engage with the content effortlessly, minimizing the potential for frustration and maximizing learning outcomes. By integrating these key design elements, educational mobile games can serve as effective tools for learning both inside and outside the classroom, providing a practical and engaging platform for language acquisition [7].

Recognizing the potential of mobile games to enhance medical education, there is a need to tailor these applications specifically to the language needs of medical students, similar to how games have been designed for EFL students in Thailand [8]. The customization of mobile games for medical students can be achieved by incorporating language elements relevant to medical terminology and patient interactions, thereby offering a contextual learning experience [9]. These games should be developed using a pattern language approach, ensuring that they align with the specific educational goals of medical curricula and provide learning support directly through mobile devices. Additionally, integrating scenarios that reflect real-life medical situations can enhance the practical application of medical knowledge, allowing students to practice their skills in a simulated environment. However, to

successfully integrate these tailored mobile games into medical education, it is essential to address challenges related to usability and curriculum integration, ensuring that these tools not only complement existing teaching methods but also enhance the overall learning experience.

User feedback and testing play a crucial role in addressing the challenges associated with the development of educational mobile games, particularly in ensuring these games are pedagogically sound and effective for learners. Testing the application in a higher education setting over an academic semester provided valuable insights into its effectiveness and highlighted how engagement could be optimized despite potential distractions from other mobile applications [10]. Feedback from both students and computer science experts was instrumental in evaluating the pedagogical adequacy of the Quiz Time! application, demonstrating how user experiences can offer a comprehensive assessment of educational quality. Furthermore, the structured framework and statistical hypothesis tests employed allowed for a systematic evaluation of the application's performance, ensuring that user feedback was not only collected but also meaningfully analyzed to refine educational tools. As a result, students reported a positive impact on their learning experience, emphasizing the importance of integrating user feedback to enhance the educational value of mobile games [10]. These findings underscore the need for continuous user feedback and expert validation to ensure that educational mobile games remain relevant and effective, thereby addressing the pedagogical challenges of aligning with learning objectives.

The integration of mobile games into English language learning has shown significant potential to enhance student motivation and engagement, thereby positively impacting academic outcomes. Empirical evidence suggests that students exposed to game-based learning environments, such as through a hybrid game-based app, experience heightened motivation levels compared to those engaged in traditional learning settings [11, 12]. This increase in motivation is closely linked to the students' perception of the high degree of usefulness and added value that these digital tools provide [11, 12]. Moreover, studies have demonstrated that students using mobile games like Kahoot not only exhibit more positive attitudes towards learning but also achieve better academic performance in English tests than their counterparts taught via conventional methods [12]. The utility of mobile games extends beyond mere engagement; they serve as effective educational tools that encourage active learning and improve language acquisition.

The sustained use of mobile games for language learning among medical students is significantly influenced by several interconnected factors, including the integration of interactive learning activities and feedback systems, which enhance student engagement and acceptance of mobile learning programs [13]. These interactive elements not only promote continuous education but also encourage students to navigate through the programs independently, fostering a preference for game-based learning environments. Furthermore, the application of Mobile Assisted Language Learning (MALL) as a motivational tool can be pivotal in maintaining student interest, as it allows learners to tailor the format and content to their preferences, thus increasing

their commitment to the learning process [13]. To effectively leverage these elements, it is crucial to address potential obstacles such as unstandardized curricula and the need for seamless integration of mobile game applications into medical education. This integration should focus on providing a flexible and personalized learning experience that aligns with current educational needs and technological advancements. By doing so, educators can ensure that mobile games become a formalized and impactful component of language learning within the medical curriculum.

To thoroughly assess the effectiveness of mobile games in teaching English as a foreign language, researchers have employed a variety of methods, each offering unique insights into different aspects of learning. One prevalent approach is the use of experimental and control groups to measure vocabulary acquisition through pretest and posttest evaluations. By comparing the results of these tests, researchers can quantitatively determine the impact of mobile game-based learning versus traditional teaching methods [14]. This quantitative data is supported by qualitative insights gathered through semi-structured interviews conducted with participants from the experimental group. These interviews provide a deeper understanding of learners' perceptions and attitudes towards mobile games in their educational experience, highlighting the subjective benefits that may not be fully captured by test scores alone. Additionally, an online questionnaire can be administered to both control and experimental groups, serving as another layer of analysis by capturing students' perceptions of mobile games' effectiveness in vocabulary acquisition [15]. Together, these methods create a comprehensive framework for evaluating the educational value of mobile games, integrating both quantitative and qualitative data to provide a holistic view.

To effectively measure improvements in language proficiency as a result of using mobile games, educators can utilize a multi-faceted approach that incorporates both quantitative and qualitative assessment methods. Pre and post surveys serve as a foundational tool, allowing educators to assess student learning outcomes before and after the implementation of mobile game applications like Kahoot [16]. Although the study highlighted no significant difference in listening and vocabulary skills, these areas can still be evaluated through a variety of assessment methods to ensure a comprehensive understanding of language competency improvements. Furthermore, educators should consider the intricate relationship between student motivation, learning strategy use, and language competency. By tracking student motivation and engagement, educators can gain valuable insights into overall proficiency improvements, as the positive correlation between motivation and learning strategies with language proficiency suggests that these factors are integral to understanding and measuring language improvement [16]. The study also found tangible advancements in reading and speaking abilities, indicating that these competencies can effectively be evaluated to gauge language proficiency [16]. By considering these elements, educators can develop a robust framework for assessing language proficiency, which not only measures direct outcomes of mobile game usage but also considers the underlying motivational and strategic factors that contribute to language learning success.

In the context of medical college settings, the success of mobile game-based learning can be attributed to several key indicators that align closely with the educational objectives of medical curricula. One significant indicator is the demonstrated increase in learner motivation, enjoyment, and performance, as evidenced by the success of serious games and simulations in general medical education [17]. This increase in motivation is often facilitated by gamified elements such as achievement badges, which reward learners for daily participation or consecutive correct answers, thus fostering a sense of accomplishment and sustained engagement among medical residents. Furthermore, the ability to integrate Continuing Medical Education (CME) credits into mobile game-based learning platforms underscores their utility and effectiveness, providing a tangible benefit that can enhance the learners' professional development [17]. These elements collectively contribute to a more engaging and effective learning experience, emphasizing the need for continued exploration and implementation of gamification strategies in medical education. Such strategies not only align with educational goals but also address the crucial need for adaptive and interactive learning environments that cater to the evolving demands of medical training.

References:

1. M. M. Elaish, L. Shuib, N. Abdul Ghani, E. Yadegaridehkordi and M. Alaa, "Mobile Learning for English Language Acquisition: Taxonomy, Challenges, and Recommendations," in *IEEE Access*, vol. 5, pp. 19033-19047, 2017, doi: 10.1109/ACCESS.2017.2749541.
2. Ezzelden, I. (2019). MOBILE LEARNING FOR ENGLISH LANGUAGE LEARNING: BENEFITS AND CHALLENGES. *European Journal of Open Education and E-learning Studies*, 4, 1. doi:http://dx.doi.org/10.46827/ejoe.v0i0.2290
3. Zubair, M. U., Khan, M. A., Hassan, M. U., Ahmed, K., & Aziz, T. (2024). Enhancing Student Active Engagement in Class through Game-Based Learning: A Case of Civil Engineering Education. *Sustainability*, 16(14), 6010. <https://doi.org/10.3390/su16146010>
4. Shadiev, R., & Yang, M. (2020). Review of Studies on Technology-Enhanced Language Learning and Teaching. *Sustainability*, 12(2), 524. <https://doi.org/10.3390/su12020524>
5. Lei X, Fathi J, Noorbakhsh S and Rahimi M (2022) The Impact of Mobile-Assisted Language Learning on English as a Foreign Language Learners' Vocabulary Learning Attitudes and Self-Regulatory Capacity. *Front. Psychol.* 13:872922. doi: 10.3389/fpsyg.2022.872922
6. Chen, C.-M., Liu, H., & Huang, H.-B. (2019). Effects of a mobile game-based English vocabulary learning app on learners' perceptions and learning performance: A case study of Taiwanese EFL learners. *ReCALL*, 31(2), 170–188. doi:10.1017/S0958344018000228
7. Vnucko, G., & Klimova, B. (2023). Exploring the Potential of Digital Game-Based Vocabulary Learning: A Systematic Review. *Systems*, 11(2), 57. <https://doi.org/10.3390/systems11020057>

8. Jarah Gertrudes Mallillin Espiritu, Khajornsak Buaraphan (2023). Innovative Approach to Teaching EFL through a Game-based Speaking Mobile Application, 20 October 2023, PREPRINT (Version 1) available at Research Square <https://doi.org/10.21203/rs.3.rs-3459646/v1>
9. Hannig, A., Kuth, N., Özman, M. et al. eMedOffice: A web-based collaborative serious game for teaching optimal design of a medical practice. *BMC Med Educ* 12, 104 (2012). <https://doi.org/10.1186/1472-6920-12-104>
10. Papadakis, S., Kalogiannakis, M., Zaranis, N. (2018). Educational apps from the Android Google Play for Greek preschoolers: A systematic review. *Computers & Education*, Vol 116, 139-160. <https://doi.org/10.1016/j.compedu.2017.09.007>
11. Berns, A., Isla-Montes, JL., Palomo-Duarte, M. et al. Motivation, students' needs and learning outcomes: a hybrid game-based app for enhanced language learning. *SpringerPlus* 5, 1305 (2016). <https://doi.org/10.1186/s40064-016-2971-1>
12. Saovapa Wichadee, Fasawang Pattanapichet (2018). Enhancement of performance and motivation through application of digital games in an English language class. *Teaching English with Technology*, 18. <https://www.ceeol.com/search/article-detail?id=606509>
13. Vogel, J. J., Vogel, D. S., Cannon-Bowers, J., Bowers, C. A., Muse, K., & Wright, M. (2006). Computer Gaming and Interactive Simulations for Learning: A Meta-Analysis. *Journal of Educational Computing Research*, 34(3), 229-243. <https://doi.org/10.2190/FLHV-K4WA-WPVQ-H0YM>
14. Su, F., Zou, D., Xie, H., & Wang, F. L. (2021). A Comparative Review of Mobile and Non-Mobile Games for Language Learning. *Sage Open*, 11(4). <https://doi.org/10.1177/21582440211067247>
15. Abdullah Alhebshi, Amal and Gamlo, Nada, The Effects of Mobile Game-Based Learning on Saudi EFL Foundation Year Students' Vocabulary Acquisition (April 17, 2022). *Arab World English Journal (AWEJ)* Volume 13. Number1. March 2022, Available at SSRN: <https://ssrn.com/abstract=4085862> or <http://dx.doi.org/10.2139/ssrn.4085862>
16. Liu, Xiongyi and Wang, Lih-Ching Chen (2017) "Motivation, Learning Strategies, and Language Competency in a Technology Facilitated Chinese as a Second Language Classroom," *Chinese Language Teaching Methodology and Technology*: Vol. 1: Iss. 2, Article 2. Available at: <https://engagedscholarship.csuohio.edu/cltmt/vol1/iss2/2>
17. Szeto MD, Strock D, Anderson J, Sivesind TE, Vorwald VM, Rietcheck HR, Weintraub GS, Dellavalle RP (2021). Gamification and Game-Based Strategies for Dermatology Education: Narrative Review *JMIR Dermatol* 2021;4(2):e30325. doi: 10.2196/30325

ВИКОРИСТАННЯ ЦИФРОВИХ ПЛАТФОРМ ДЛЯ ВИКЛАДАННЯ КУРСУ «ОСНОВИ ЗДОРОВ'Я» У ЗАКЛАДАХ СЕРЕДНЬОЇ ОСВІТИ: ПЕРЕВАГИ ТА ВИКЛИКИ

Голосна Дарина Денисівна

Здобувач вищої освіти
Дніпровський національний університет імені Олеся Гончара

Лихолат Юрій Васильович

Доктор біологічних наук, професор
Дніпровський національний університет імені Олеся Гончара

Кофан Ірина Миколаївна

Кандидат біологічних наук, доцент
Дніпровський національний університет імені Олеся Гончара

У сучасному освітньому процесі цифрові технології відіграють важливу роль, сприяючи підвищенню мотивації, ефективності навчання та адаптації до викликів інформаційного суспільства [4, 5, 6, 7]. Впровадження цифрових платформ стає невід'ємною частиною інтеграції новітніх технологій в освітнє середовище, що дозволяє зробити навчання більш доступним, персоналізованим та цікавим [8, 9]. Особливо актуальним це стає у викладанні предметів, спрямованих на формування практичних навичок і здоров'язбережувальної поведінки, таких як курс «Основи здоров'я» [1, 2, 3].

Цифрові платформи забезпечують широкий спектр можливостей для урізноманітнення навчального процесу, включно з інтерактивними уроками, мультимедійними ресурсами, онлайн-тестуванням, віртуальними тренажерами та симуляціями [10, 11, 12]. Вони дозволяють створити динамічне освітнє середовище, у якому учні можуть не лише здобувати теоретичні знання, а й відпрацьовувати практичні навички у безпечному форматі. Наприклад, моделювання ситуацій першої допомоги чи інтерактивні ігри для навчання здоровим звичкам сприяють формуванню компетентностей, необхідних у реальному житті.

Крім того, використання цифрових платформ відповідає сучасним освітнім трендам, зокрема, впровадженню концепції «освіти впродовж життя», коли учні мають змогу самостійно опановувати матеріали, повторювати їх у зручний час та оцінювати власний прогрес. Це особливо важливо для формування в учнів відповідального ставлення до власного здоров'я та розвитку навичок самоконтролю [1, 3]. Таким чином, цифрові технології не лише модернізують освітній процес, а й допомагають розвивати ключові компетентності, необхідні для здорового й успішного життя у сучасному світі.

У межах дослідження було проведено експеримент, метою якого стало вивчення впливу цифрових платформ на якість засвоєння навчального матеріалу та рівень мотивації учнів. Дослідна вибірка складалася зі школярів двох груп: контрольної, яка навчалася за традиційною методикою з використанням підручників і звичайних уроків, та експериментальної, де навчання відбувалося із залученням цифрових платформ.

У експериментальній групі активно застосовувалися платформи Google Classroom для організації навчальних матеріалів і спільної роботи, Kahoot для інтерактивних вікторин і перевірки знань, Moodle для систематизації тестів та навчального контенту, а також інтерактивні симуляції, які дозволяли моделювати реальні ситуації, а саме, надання першої допомоги чи аналіз здорового способу життя. Використання цих інструментів забезпечувало різноманітність методів навчання та сприяло кращому розумінню практичних аспектів теми.

Окрім цього, у експериментальній групі запроваджувалися додаткові інтерактивні завдання, до прикладу, створення індивідуальних або групових проєктів із застосуванням отриманих знань. Такий підхід дозволяв учням не лише краще засвоювати матеріал, а й розвивати комунікаційні навички, креативність і відповідальність за результати своєї роботи.

Дослідження проводилося у два етапи. На першому етапі учні обох груп виконали базовий тест для оцінки початкового рівня знань. Після цього експериментальна група протягом чотирьох тижнів навчалася з використанням цифрових платформ, у той час як контрольна група продовжувала працювати за традиційною методикою. Наприкінці експерименту обидві групи пройшли підсумкове тестування, а також заповнили анкети, які дозволили оцінити їхню мотивацію та зацікавленість у навчанні.

Результати дослідження засвідчили суттєвий вплив використання цифрових платформ на якість навчання та рівень зацікавленості учнів. Учні експериментальної групи продемонстрували значно вищі результати підсумкового тестування: середній бал зріс на 25% у порівнянні з початковим рівнем, що вказує на покращення засвоєння матеріалу та розуміння тем курсу «Основи здоров'я». У контрольній групі, де застосовувалися традиційні методи навчання, середній бал зріс лише на 10%, що свідчить про обмеженість впливу класичних підходів у порівнянні з інноваційними методиками.

Анкетування, проведене після завершення експерименту, підтвердило позитивний вплив інтерактивних технологій на мотивацію учнів. У експериментальній групі 85% респондентів відзначили підвищення інтересу до курсу. Учні вказали, що інтерактивність уроків сприяла більш глибокому розумінню матеріалу, а можливість використовувати цифрові ресурси, такі як відеоматеріали, онлайн-симуляції та інтерактивні завдання, дозволяла їм засвоювати знання у зручному для них форматі. Особливою перевагою стало те, що учні могли повертатися до матеріалу у будь-який час, самостійно опрацьовувати складні теми та перевіряти свої знання за допомогою онлайн-тестів.

Додатково 78% учнів зазначили, що практичні завдання, інтегровані у цифрові платформи, допомогли їм краще зрозуміти реальні життєві ситуації, зокрема, навички надання першої допомоги. Цікавим є той факт, що 67% учнів відзначили зростання впевненості у своїх знаннях і вміннях завдяки можливості виконувати завдання у форматі симуляцій.

Таким чином, результати дослідження підтвердили, що використання цифрових платформ не лише підвищує рівень навчальних досягнень, а й сприяє формуванню позитивного ставлення до навчання, розвитку практичних навичок і мотивації учнів до самостійної роботи. Особливо важливим є те, що інтерактивні завдання, симуляції та доступ до сучасних освітніх ресурсів підтримують формування здоров'язбережувальних компетенцій, допомагаючи учням засвоювати навички, необхідні для підтримання здорового способу життя та ефективного реагування на реальні життєві виклики. Це свідчить про необхідність розширення використання цифрових технологій у освітньому процесі, особливо у контексті викладання дисциплін, пов'язаних зі здоров'ям.

Попри позитивні результати, дослідження також виявило низку викликів, які можуть ускладнювати впровадження цифрових платформ у навчальний процес. Однією з головних проблем стали технічні труднощі, пов'язані з недостатнім забезпеченням шкіл сучасним обладнанням, зокрема комп'ютерами, інтерактивними дошками та планшетами. У багатьох випадках виявилось, що техніка, наявна у закладах середньої освіти, не завжди відповідає вимогам роботи з сучасними платформами, а застаріле обладнання створювало додаткові проблеми під час проведення уроків.

Ще однією значною перешкодою став обмежений доступ до швидкісного інтернету, особливо у школах, розташованих у сільській місцевості. Ця проблема призводила до перебоїв у роботі онлайн-інструментів, затримок у завантаженні матеріалів і неможливості повноцінно використовувати потенціал інтерактивних завдань.

Крім того, дослідження виявило, що частина педагогів не мала достатньої підготовки для роботи з цифровими платформами, що впливало на якість проведення занять. Деякі вчителі стикалися з труднощами у створенні інтерактивних завдань, використанні симуляцій або організації навчального процесу через онлайн-сервіси. Це вказує на необхідність систематичного проведення курсів підвищення кваліфікації для педагогів, які включатимуть навчання ефективному використанню цифрових технологій.

Окремою проблемою стало перевантаження учнів інформацією через надмірну кількість завдань на різних платформах, що викликало втому та зниження мотивації. Для уникнення цього потрібен збалансований підхід до створення навчальних матеріалів, щоб не лише залучати учнів до інтерактивної роботи, а й забезпечувати оптимальне навантаження.

Таким чином, попри значні переваги використання цифрових платформ, для їх ефективного впровадження необхідно подолати низку викликів, забезпечивши технічну оснащеність закладів середньої освіти, доступ до стабільного інтернету

та проведення навчання для педагогів. Це дозволить створити умови для максимальної реалізації потенціалу цифрових технологій у сучасній освіті.

Список літератури:

1. Бартошук І. Здоров'язбережувальні компетентності на уроках основ здоров'я. *Здоров'я та фізична культура*. 2014. № 22 (310). С. 4–7.
2. Білецька Г. А., Єфремова О. О., Матеюк О. П., Дячук А. О. Використання цифрових технологій на уроках біології та основ здоров'я у закладах загальної середньої освіти. *Збірник наукових праць Національної академії Державної прикордонної служби України. Серія: Педагогічні науки*. Хмельницький: Вид-во НАДПСУ. 2021. № 4 (27). С. 15-35.
3. Бойченко Т. Є. Здоров'язберігаюча компетентність як ключова в освіті України. *Основи здоров'я і фізична культура*. 2008. № 11–12. С. 6–7.
4. Варяниця Л. О., Шевченко О. М., Петросова В. І. Цифрові інструменти Google для української освіти: використані можливості в умовах війни. *Академічні візії*. 2023. Випуск 17. DOI: <http://dx.doi.org/10.5281/zenodo.7739433>
5. Вербицький О.О. Цифрове навчання: проблеми, ризики та перспективи. *НомoCyberus*. 2019. № 1(6). С. 34-39.
6. Гуревич Р.С, Кадемія М. Ю., Опушко Н. Р., Ільніцька Т. С., Плахотнюк Г. М. Роль цифрових технологій навчання в епоху цивілізаційних змін. *Сучасні інформаційні технології та інноваційні методики навчання в підготовці фахівців: методологія, теорія, досвід, проблеми*. 2021. Т.62. С. 28-38.
7. Дмитренко С.О. Цифрові технології в освітній сфері. *Наукові і освітянські методології і практики*. 2018. №9. С. 24-28.
8. Духаніна Н, Лесик Г. Цифровізація освітнього процесу: проблеми та перспективи. URL:<https://ela.kpi.ua/bitstream/123456789/49235/1/p.406-409.pdf>
9. Кривонос О.М., Котенко О.Д. Використання цифрових технологій в освітньому процесі. *Наука і техніка сьогодні*. 2023. № 1 (15). С. 161-176.
10. Платформи та сервіси дистанційного навчання. *Головна*. URL: <https://regionallyceum.zt.ua/pedahoham/platformy-ta-servisy-dystantsiinoho-navchannia.html>
11. Прокопенко А. В., Кофан І. М. Актуальність використання інформаційно-комунікаційних технологій в навчальному процесі. *Матеріали Міжнародної науково-практичної конференції «Методика навчання природничих дисциплін у середній та вищій школі»*. Полтава. 2022. С. 185-187.
12. Tytova N., Mereniuk K. Digital literacy of future teachers in the realities of large-scale military aggression (Ukrainian experience). *Futurity Education*. 2022. № 2(3). P. 43-54.

ПРОБЛЕМА ФОРМУВАННЯ ПІЗНАВАЛЬНИХ ІНТЕРЕСІВ МОЛОДШИХ ШКОЛЯРІВ У ПСИХОЛОГО- ПЕДАГОГІЧНІЙ ЛІТЕРАТУРІ

Желуденко Анастасія Віталіївна

здобувачка вищої освіти першого (бакалаврського) рівня вищої освіти
Херсонський державний університет

Науковий керівник:

Гриценко Ірина Валентинівна
кандидатка педагогічних наук,
доцентка кафедри педагогіки та психології
дошкільної та початкової освіти
Херсонський державний університет

Інтерес – це форма прояву пізнавальних потреб, що забезпечує спрямованість особистості на усвідомлення цілей діяльності і спрямовує орієнтацію особистості на ознайомлення з новими фактами, на більш повне і глибоке пізнання дійсності [3].

Як відомо, інтерес завжди має певну предметну спрямованість. Інтереси людини різноманітні, як і різноманітний навколишній світ. Однак із різноманіття предметів, явищ навколишньої дійсності коло інтересів кожної особистості вибірково відбиває саме те, що значуще, важливе і цінне для самої особистості, що пов'язано з її індивідуальним досвідом та розвитком.

За предметною спрямованістю інтересів та пов'язаними з ним сферами діяльності прийнято розрізняти інтереси:

- художні;
- спортивні;
- технічні;
- природно-наукові [4].

Особливою та важливою складовою загального феномену «інтерес» є пізнавальний інтерес. Пізнавальний інтерес потрібно визнавати одним із найбільш значущих факторів здійснення навчального процесу, вплив якого незаперечний і для створення радісної атмосфери навчання, і для інтенсивності протікання пізнавальної діяльності учнів.

За наявності пізнавальних інтересів учіння стає життєво важливою та необхідною діяльністю, у якій зацікавлений сам школяр.

Однак пізнавальний інтерес не завжди спонукає особистість до активної навчальної діяльності. Пізнавальний інтерес лише тоді перетворюється на необхідну спрагу пізнання, піднімається до рівня духовної потреби, коли стає складовою загальної системи мотивів, що визначають життєву позицію особистості, її спрямованість. [1]

Педагоги та психологи вивчають пізнавальний інтерес з різної точки зору, але, безперечно, досліджують інтерес як компонент загальної проблеми виховання та розвитку.

Сутність пізнавального інтересу та його роль в освітньому процесі розглядає В. Лозова. Вона стверджує, що пізнавальний інтерес, перш за все, можна охарактеризувати як складне ставлення людини до явища навколишньої дійсності, в якому виражено її прагнення до всебічного, глибокого вивчення, пізнання його суттєвих властивостей [2].

На думку О. Киричук, це складне ставлення, яке має двосторонній характер. У ньому єдності виступає об'єкт інтересу, тобто. явище, предмет, наукова чи навчальна галузь, яка несе в собі сторони, що залучають, і пізнавальна, виборча спрямованість самої особистості [10, с. 16]. .

В умовах, коли та чи інша галузь науки, той чи інший освітній компонента стає для школяра важливою, значною, ученя з особливим захопленням її опановує, намагається глибше і ґрунтовніше охопити всі грані явища та подій, що пов'язані з цікавою галуззю знань. Інакше інтерес школяра до навчального предмета неспроможний мати суто пізнавальну спрямованість: він може бути випадковим, нестійким і дуже поверховим.

Пізнавальний інтерес, як інтерес взагалі, не є окремим конкретним психологічним процесом, яким є, наприклад, мислення, сприйняття, пам'ять. У цьому складному відношенні людини до предметного світу в органічній єдності взаємодіють інтелектуальні, емоційні та вольові процеси. Це і є підставою такого спонукального впливу пізнавального інтересу в розвитку різних психічних процесів (пам'яті, уваги, уваги).

Характерною рисою пізнавального інтересу є й емоційна забарвленість – він забарвлює емоціями розумову, інтелектуальну діяльність. Почуття підйому, радості, задоволення від виконаної роботи підкріплює пізнавальний інтерес і робить його стійкішим. Під впливом інтересу школяр особливо дбайливо відноситься і до процесу, і результатів діяльності.

На уроках вчителів, які приділяють велику увагу формуванню та розвитку пізнавальних інтересів в учнів, добре видно емоційне піднесення школярів. Вибухи здивування, захоплення, викликані пізнанням нового, що вражає уяву, сміх у відповідь на жарт, глибокі співпереживання в колективі, схвильованість, пов'язана з проникненням у сферу моральних відносин, захоплення силою художнього образу, що доставляє естетичну насолоду, посмішка, почуття задоволення з приводу своєї вдалої відповіді, почуття гордості, викликане гарною відповіддю однокласника – все це різні за своєю значущістю для особистості та глибині прояву почуття, але всі вони збуджені пізнавальним інтересом. На уроках, не зігрітих емоціями пізнавального інтересу, не можна знайти такого емоційного та чуттєвого забарвлення [3].

Отже, все вищезазначене дозволяє нам визначити пізнавальний інтерес як складне ставлення людини до явищ навколишньої дійсності, що виражається в її прагненні до всебічного, глибокого вивчення та пізнання суттєвих властивостей цих явищ.

Список літератури

1. Гладиш, Т. (2012). Формування мотивів і мотивації навчально-пізнавальної діяльності як психолого-педагогічна проблема. Проблеми підготовки сучасного вчителя, 6(1), 150-155. URL: <https://wiki.legalaid.gov.ua/index.php/>
2. Заброцький М. Вікова психологія : навч. посіб / М. Заброцький. – К. : МАУП, 1998. – 92 с.
3. Ілляш С. Педагогічні умови формування пізнавального інтересу до навчання в учнів початкових класів [Електронний ресурс] / С. Ілляш // Молодь і ринок №6 (89). – 2012. – Режим доступу до ресурсу: file:///C:/Users/User/Downloads/Mir_2012_6_21.pdf
4. Киричук О.І. Навчальні інтереси молодших школярів / О.І. Киричук – К. : Рад. школа, 1982. – 128 с.

ВИСОКІ ПРИКМЕТИ ТА СПРОМОЖНОСТІ ОСВІТНЬОГО ПРОВІДНИКА В КОНЦЕПЦІЯХ КУЛЬТУРНОГО ТА ЛЮДСЬКОГО КАПІТАЛУ Л. ХАРРІСОНА – Т.ШУЛЬЦА

Кондратенко Юлія Ігорівна

Здобувачка PhD

Бердянський державний педагогічний університет

Крижко Василь Васильович

Кандидат педагогічних наук, професор

Бердянський державний педагогічний університет

Автори презентують дослідження ідеї ролі провідницького та культурного капіталів як вивірених шлях до зростання потенцій незалежності та конкурентоспроможності України.

Ідея провідництва в управлінні відображена у працях В. Крижка, С. Клепка, В. Жадька, Г. Луценка, І. Шумілової, С. Немченка, О. Старокожко, Ю. Кондратенко.

Культура є соціальним середовищем, полем, у якому здійснюється життєтворчість людської цивілізації. Культура – це образ світу та здатність орієнтуватися в цьому світі, щоб у ньому діяти та його переробляти (окультурювати).

Вплив культурного капіталу на успішний розвиток галузей економіки досліджують вітчизняні науковці, філософи, серед яких В. Андрущенко, В. Горський, С. Кримський, А. Макаров, М. Михальченко, В. Овсійчук, Ю. Павленко, М. Попович, В. Скуратівський та інші.

Англійський педагог-дослідник Кен Робінсон (*Ken Robinson*) визначає чотири цілі розвитку культури: економічну (має дати новим поколінням змогу стати економічно відповідальними й незалежними); культурну (має дати їм змогу зрозуміти і скласти свою думку про власну культуру й поважати багатоманіття інших культур); соціальну, має дати змогу людям стати активними та гуманними громадянами), особистісну (має дати змогу взаємодіяти не тільки з довколишнім, а й зі своїм внутрішнім світом) [9].

Стан культури у суспільстві, рівень духовного здоров'я та культурних запитів населення є фоном для виявлення соціальної та громадянської активності людей, її спрямованості.

Наше дослідження ґрунтується на ідеях провідництва та Нового Просвітництва, проголошеного 2017 р. у доповіді Римського клубу «Come on. Капіталізм, короткозорість, населення і руйнування планети». У цьому документі констатується, що сучасні суспільства від конкуренції у фінансовій та технічній сферах перейшли до стадії конкуренції у здатності управляти [4].

Надзвичайно важливо бачити зв'язок зростаючої ролі КУЛЬТУРИ із НАУКОВИМ МЕНЕДЖМЕНТОМ. У ХХІ ст., у хаосі постійних змін, невизначеності, ми прийшли до нової організаційної форми – успішного емоційно-інтелектуального менеджменту (SEIM). Це світ синергії та гармонії – так заявляють його розробники. Однак українці мають свою автохтонну морально-когнітивну систему соціального управління – це «провід», «провідництво», модель якої розгорнуто досліджена нами у колективній монографії «Генеza провідництва в освіті» [6]. Науковець Львівського національного університету Андрій Малик певен, що провідництво передбачає народження якісно нового типу керівництва людиною [7].

У 1960 році американський економіст, лауреат Нобелівської премії з економіки Т. Шульц запровадив поняття «людський капітал», у якому належне місце відводиться освіті. Т. Шульц показав, що людська здатність є однією із форм капіталу. Він доводив, що в людський капітал, як у будь-який капітал, можна здійснювати інвестиції. Під культурним капіталом розуміють переважно освітній капітал, який втілюється в матеріальних і духовних артефактах та в освітніх компетенціях. Т. Шульц розглядав освітні компетенції як специфічну перетворену форму капіталу [2].

Уперше поняття культурного капіталу було запроваджене до наукового обігу 1964 року французькими вченими П. Бурдьє і Ж.-К. Поссоном. Культурний капітал визначено як об'єктивований та інкорпорований культурний ресурс, залучений до економічного обігу у формі матеріальних і нематеріальних культурних активів з високим потенціалом до самовідтворення, акумуляції і конвертації у інші форми капіталу [3].

Культурний капітал являє собою мовну і культурну компетенцію людини, багатство у формі знань, ідей, які легітимують статуси і владу, підтримують встановлений соціальний порядок, існуючу в суспільстві ієрархію.

Американський економіст, директор Інституту культурних змін (Cultural Change Institute) при університеті Тафтс Лоуренс Е. Харрісон (*Lawrence E. Harrison*) поглибився у питання, як культурне середовище, культурні ландшафти певного суспільства впливають на рівень його соціального, політичного, економічного розвитку. Основна теза Л. Харрісона полягає в тому, що культура є домінуючим фактором, який впливає на прогрес та розвиток груп населення та націй. У той час як економічні, історичні та географічні фактори мають значення, Л. Харрісон припускає, що зрештою культурні цінності визначають, чи досягне ця група економічного процвітання у вільному суспільстві [1].

Л. Харрісон показує, що й успіх, і невдачі різних країн багато в чому визначаються цінностями, віруваннями та настановами, зумовленими особливостями культури країни та релігії, що історично визначили фундамент цієї культури.

Спираємося на дослідження Ю. Кондратенко, С. Лисакова та Вишкільні матеріали ОУН (б): документ БЗ4–1314301 «Провідництво» [5]. Досліджено взаємовизначеність ключових понять теорії провідництва і встановлено, що

родові зв'язки концептів провідництва «риси особистості», «професійно важливі якості», «провідницькі якості» обслуговують теорію провідництва в освіті та гармонійно колаборують між собою.

Досліджуючи архіви та наукові праці першої половини ХХ ст. з проблем провідництва, ми визнали, що недооцінювали глибину і наукову досконалість засадничих документів, які створювалися у схронах та на колінах. Встановлено, що окрім «рис» та «якостей» провідництво доволі широко оперує такими дефініціями як «прикмети», «спроможність» та «здатність».

За словниками **«прикмета»** (*the signs, superstitions, omen*) – це відмітна ознака якихось явищ або предметів, з наявністю яких можна передбачити подальші події. Прикмети передбачають певний, зв'язок між двома якимись подіями, коли одне з них відбувається як факт, а друге в свою чергу – як наслідок. Те, що характеризує кого-, що-небудь, відмітна ознака когось, чогось; особливість. Властивість кого-, чого-небудь. Особливі прикмети – це відмітні особливості, які мають цінність для ідентифікації людини.

Спроможність (*sarabilities*) – здатність до здійснення чого-небудь. Це наявність умов, сприятливих для чого-небудь, обставин, які допомагають чомусь; можливість; здатність досягти необхідного результату.

Найчастіше на сьогодні використовується термін «спроможності» у двох значеннях: функціональне поняття, що охоплює будь-які процеси, процедури та функції, які характеризують стандарти або вимоги/властивості (характеристики); організаційне поняття, що характеризує об'єкти за напрямками та піднапрямами (організаційні структури, сили та засоби) і суб'єктів, які приймають рішення, їх роль.

Термін «спроможність» характеризує процеси, можливі дії та стан об'єктів і суб'єктів управління за часом, умовами, вимогами, ситуаціями, завданнями, наявними та необхідними властивостями, показниками, а також кінцевий результат, оцінку тощо.

Поняття «спроможність» та «можливість», сукупно визначають «здатність».

Здатність – це властивість психіки, можливість, спроможність, що має потенційний характер здійснювати деяку діяльність; загальна для всіх людей [10].

Змушені визнати, фундатори ідеї провідництва максимально використали ресурси української мови для проголошення нових до цього часу форм соціального та політичного управління.

Культура охоплює всіх до єдиного членів суспільства, бо вона розуміється як сукупність цінностей, вірувань, ставлень, норм поведінки всіх людей. У цьому розумінні Л. Харрісона вона складається з 25 емпірично встановлених елементів, які вперше у 1999 році класифікував аргентинський соціолог Маріано Грондона (*Mariano Grondona*), а у 2005 році протестував американський політолог Роналдо Інглхарт (*Ronald Inglehart*) [8].

Виходячи з реалій сьогодення, що характеризується невизначеністю та непередбачуваністю Ю. Кондратенко визначила сім рис (прикмет, спроможностей, здатностей) сучасних провідників галузі освіти. Це духовність,

наполегливість та спрямованість на успіх, відповідальність, продуктивна миследіяльність, дорадництво, вміння провадити колектив та ідеї, жертовність:

– *духовність* – провідницька якість, яка має свій прояв у здатності до позитивних перетворень фундаментального рівня; у потребі самопізнання та прагнення жити і діяти для інших; прагненні досягнути вищості, досконалості, гармонійності; у наявності альтруїзму та асертивності.

– *наполегливість та спрямованість на успіх* – прагнення майбутнього керівника до самоосвіти та здатності до саморозвитку; оволодіння унікальними знаннями та якостями особистості, які є синтезом комунікативних, провідницьких, творчих навичок та вміння генерувати ідеї, протистояти викликам і працювати з людьми та інформацією.

– *відповідальність* – характеризується почуттям обов'язку; внутрішнім локусом контролю; вмінням ризикувати та усвідомлювати ризики; добирати доцільні методи, засоби та форми організації процесу управління.

– *продуктивна миследіяльність* – здатність долати стереотипи і формувати власні судження; креативне вирішення управлінських завдань; оволодіння латеральним типом мислення; здатність до проєктної миследіяльності та саморефлексії.

– *дорадництво* – прагнення передати свої знання для досягнення вищої мети; організована і цілеспрямована фахова діяльність з науково-методичного супроводу суб'єктів освітнього процесу, розроблення порад і рекомендацій для розв'язання професійних проблем; вияв високої культури спілкування та поведінки.

– *вміння провадити колектив та ідеї* – прагнення застосувати свої знання та досвід в сфері управління; вміння створювати форсайтні візії; позитивна взаємодія під час спілкування, високий рівень гнучкості під час поліваріантної комунікації.

жертвовність – специфічна якість майбутніх керівників, яка характеризує їх як особистостей провідників, у яких внутрішні мотиви переважають над зовнішніми, які володіють високим рівнем емоційного інтелекту, усвідомлюють силу впливу власних дій і вчинків; характеризуються ментальною самоідентичністю та альтруїстичною спрямованістю дій.

Кропітка робота оцінки кожної визначеної провідницької риси базувалася на 10-бальній шкалі в оцінках з трьох балів («1», «0», «-1»). Ми отримали такі результати:



Рисунок 1.

Результати такого оцінювання не узгоджені з нашим попереднім рейтингуванням провідницьких спроможностей. Адже шкалювання відбувалося за різними парадигмами. Представлені результати відтворюють вплив загальної культури на високість та ефективність управлінської діяльності. Попередні дослідження ґрунтувалися на комплексних критеріях зовнішніх та внутрішніх характеристик особистості провідників.

Подальші дослідження будуть спрямовані на визначення варіантів кореспондування результатів пізнання спроможностей особистості провідника.

Список літератури

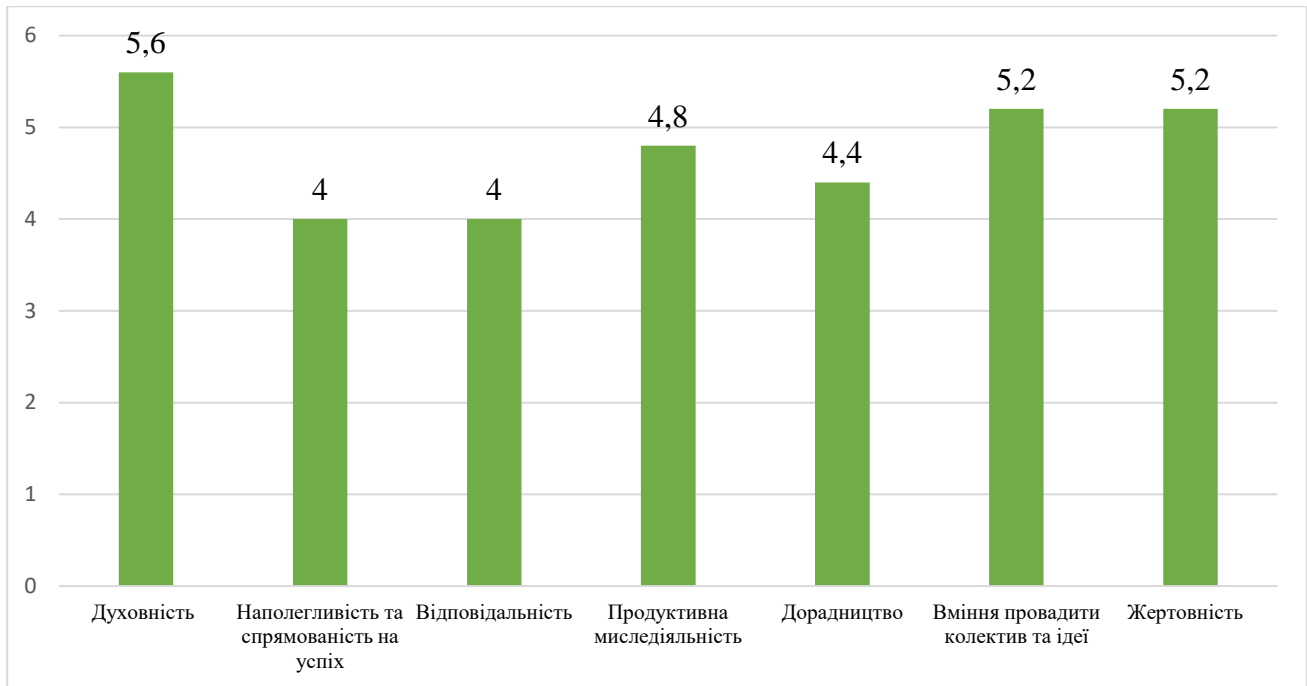
1. Lawrence E. Harrison. *The Central Liberal Truth: How Politics Can Change a Culture and Save It from Itself*. Oxford University Press; American First edition. 2006. 288 P.

2. Schultz T. W. Capital Formation by Education. *Journal of Political Economy*. 1960. Vol. 68. P. 571–583.

3. Бурдє П. Форми капіталу. *Економічна соціологія*. 2002. Т. 3. №2. С. 60–74.

4. Вайцеккер Ернст, Війкман Андерс Some on. Капіталізм, короткозорість, населення і руйнування планети. Доповідь Римському клубу. Саміт книга. 2019, 276 с.

5. Вишкільні матеріали ОУН (б): документ БЗ4–1314301 «Провідництво». URL: <http://avr.org.ua/index.php/viewDoc/11064/> (дата звернення: 04.12.2024).

6. Генеза провідництва в освіті: Колективна монографія / За заг. ред. проф. І. Богданова. К. : Освіта України, 2020. 478 с.

7. Малик А. О. Провідництво як форма трансформації українського суспільства. URL: http://i-soc.com.ua/assets/files/library/social_transformation.pdf (дата звернення: 06.01.2025).

8. Новіков Вадим. Культура України з точки зору концепції Лоуренса Харрісона. URL: <https://www.pravda.com.ua/columns/2013/05/6/6988397/> (дата звернення: 08.01.2025).

9. Робінсон К. Освіта проти таланту. Сила творчості / Пер. з англ. Ганна Лелів. Львів : Літопис, 2017. 256с.

10. Сурков О. Підхід до визначення сутності понять «спроможність», «можливість», «здатність» сил оборони для вдосконалення основ стратегічного планування. *Збірник наукових праць Центру воєнно-стратегічних досліджень Національного університету оборони України імені Івана Черняхівського*. 2017. №1. С. 35–40.

«ПОЛЯРИЗАЦІЯ СВІТЛА. ЗАКОН МАЛЮСА. ОБЕРТАННЯ ПЛОЩИНИ ПОЛЯРИЗАЦІЇ ПРИ ПРИХОДЖЕННІ СВІТЛА В ОПТИЧНО АКТИВНИХ РЕЧОВИНАХ»

Корнєва Наталія Миколаївна,
кандидат фізико – математичних наук,
доцент кафедри фізики Національного
Університету «Одеська політехніка»

Богданова Олена Наїлівна,
асистент кафедри фізики
Національного Університету «Одеська політехніка»

Дюбченко Михайло Єфремович,
кандидат технічних наук,
доцент кафедри фізики Національного
Університету «Одеська політехніка»

Метою роботи є дослідження явища поляризації, закону Малюса, обертання площини поляризації при проходженні світла крізь оптично активні речовини

1. Теоретичний вступ.

Поляризоване світло можна отримати за допомогою поляризаторів. Їх дія пояснюється відбиванням світла від границі двох діелектриків, подвійним променезаломленням, дихроїзмом.

Поляризація – надавання визначеного напрямку. Це явище було винайдено Гюйгенсом, термін був запроваджений Ньютоном. Хрест векторів напруженості електричного і магнітного полів може бути будь-яким чином розташованим у просторі відносно напрямку поширення хвильового фронту.

Коли коливання вектору напруженості електричного поля трапляються в будь-яких напрямках перпендикулярно до вектору швидкості світлового промені, то світ зветься **природним**.

Коли коливання вектору \vec{E} спостерігаються в одній площині, то світ зветься **плоскополяризованим**.

Для зручності геометричних побудов плоскополяризоване світло позначають двома способами залежно від напрямку коливання світлового вектору: E_p -площині креслення і E_s -перпендикулярно до площини креслення.

Характер поляризації може відрізнитися при відбиванні від границі поділу двох середовищ.

Падаюча хвиля збуджує в другому середовищі коливання електронів, які стають теж джерелами хвиль. Вони відповідні за відбите світло. В ізотропному діелектрику структура і взаємне розташування молекул такі, що напрямок

коливань електронів співпадає з напрямком оптичного вектору \vec{E} . Інтенсивність випромінювання електрона залежить від напрямку. В напрямку свого руху він не дає світла.

Нехай на границю поділу двох середовищ падає природна світлова хвиля. Якщо сума кутів падіння i і заломлення дорівнює $\frac{\pi}{2}$, то відбиватися буде плоскополяризована хвиля (рис.1).



Рис.1

Коли на границю поділу двох середовищ падає природне світло, то вектор \vec{E} можна поділити на дві складові: \vec{E}_p в площині падіння і \vec{E}_s в площині перпендикулярній площині падіння (площа поляризації). В відбитому світлі є тільки вектор \vec{E}_s . Відбите світло є плоскополяризованим. Умова поляризації при відбиванні від границі поділу двох діелектриків визначається законом Брюстера.

$$i + r = \frac{\pi}{2}; r = \frac{\pi}{2} - i; \sin r = \sin\left(\frac{\pi}{2} - i\right) = \cos i$$

Показник заломлення другого середовища відносно першого буде:

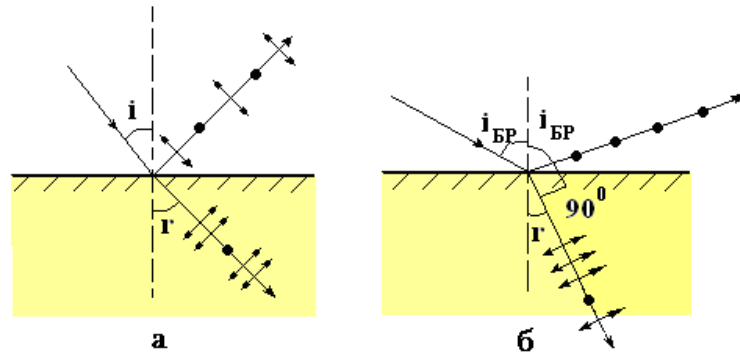
$$n = \frac{\sin i}{\sin r} = \frac{\sin i}{\cos i} = \tan i$$

Цей закон виконується тільки для діелектриків. Для металів, де вільні електрони не здійснюють коливань, закон не виконується.

Призми і поляроїди по своєму призначенню діляться на поляризатори і аналізатори. Поляризатори служать для отримання поляризованого світла, а аналізатори для з'ясування напрямку поляризації світла. Принципових відмінностей між ними немає, тому вказані прилади є взаємозамінними.

Інтенсивність світла, що пройшло через поляризатор (рис. 2), підкоряється закону Малюса.

Хай на поляризатор падає плоскополяризоване світло амплітуди E_0 і інтенсивності $I_0 \propto E_0^2$. Крізь нього пройде складова коливань з амплітудою

$$E = E_0 \cos \varphi$$

де φ - кут між площиною коливань падаючого світла і площиною поляризатору.



Рис. 2

Отже інтенсивність світла, що пройшло крізь поляризатор, буде рівна (закон Малюса)

$$I = I_0 \cos^2 \varphi$$

Очевидно, що при наявності на шляху світла двох схрещених поляризаторів на їх виході світло буде відсутнє.

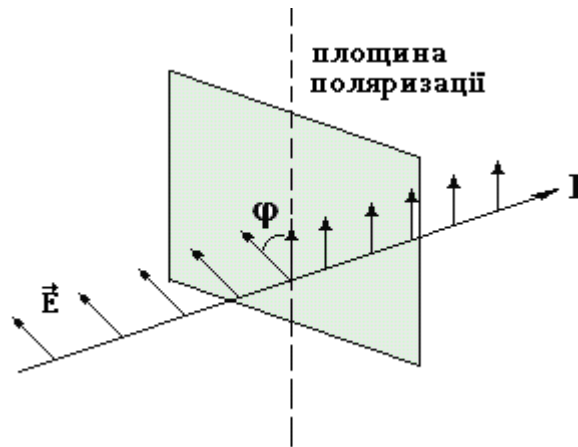
Інтенсивність природного світла, яке падає на поляризатор, пов'язана з інтенсивністю світла після поляризатора співвідношенням:

$$I_{\text{п}} = \frac{1}{2} I$$

Тому :

$$I = \frac{1}{2} I_0 \cos^2 \varphi$$

Отримати плоскополяризоване світло можна завдяки явищу дихроїзма – поглинанню одного з подвійно заломлених променів. Такі властивості мають герпатит, турмалін та інші.

Обертання площини поляризацiї

При проходженні крізь речовини, які зветься оптично активними, площина поляризацiї світла повертається навколо проміння. Речовини, в яких спостерігається це явище, це кварц, кіноварь, скипидар, розчин цукру.

$$\varphi = \alpha l$$

Кут обертання площини поляризацiї φ є пропорційним до товщини шару речовини l .

Для розчинів речовин кут φ ще є пропорційним до концентрацiї оптично активної речовини C і сталої α , яка залежить від природи речовини.

$$\varphi = \alpha C l$$

2. Експериментальна частина

В роботі пропонуються для виконання дві вправи, кожна з яких має подрiбнiй хiд дiй i таблицi для занесення експериментальних даних i результатiв обчислення.

В першiй вправi перевiряється закон Малюса.

Для виконання вправи треба відкрити в медіа програвача комп'ютера файл <https://www.laboratoriovirtual.fisica.ufc.br/lei-malus?lang=en> (рис.3)



Рис.3

Обертаючи лімб аналізатору, треба знайти таке положення його, в якому вимірювальний прилад покаже максимальне значення. (при цьому кут між площинами поляризатора і аналізатора повинен бути 0 чи 180 градусів)

Від цього положення треба обертати лімб аналізатору по годинній стрілці через 10 градусів від 0 до 180 градусів.

Результатом виконання вправи буде графік залежності відносного значення інтенсивності світла (кожне значення інтенсивності світла треба поділити на максимальне значення інтенсивності), яке пройшло крізь поляризатор і аналізатор, від кута між площинками поляризатору і аналізатору.

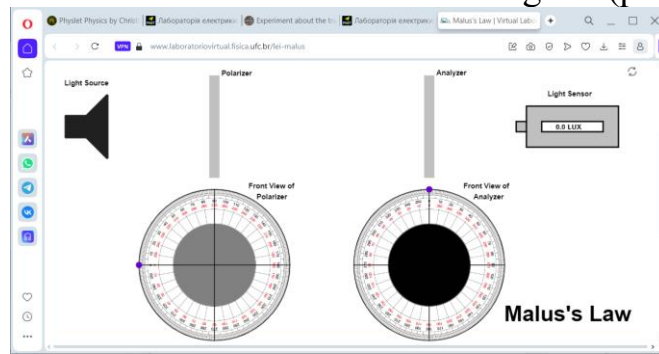
Також пропонується побудувати графік залежності відносного значення інтенсивності світла після поляризатора і аналізатора від квадрату косинуса кута між площинками поляризатора і аналізатора $I/I_{max} = f(\cos^2 \varphi)$.

В другій вправі досліджується явище обертання площини поляризації при проходженні світла крізь оптично активні речовини.

Виставляючи 5 різних значень концентрації оптично активної речовини C (в г/см³), визначається кут оберту площини аналізатору. Визначений кут відповідає найбільш яскравому кольору на лімбі аналізатору.

Далі треба обрати розчин невідомої концентрації і для нього визначити кут оберту площини поляризації.

Результатом виконання вправи буде графік залежності концентрації розчину від кута обертання площини поляризації. По графіку треба знайти невідому концентрацію розчину.

Список літератури

1. Воловик П.М. Фізика для університетів. – Київ: ІРПІНЬ: Перун, 2005.– 860 с.
2. Навчальний посібник. «Оптика» для студентів усіх спеціальностей», Укл: Н.М. Корнева, М. Є. Дюбченко, О. Н. Богданова.-Одеса : ОНПУ, 2020, 45с.
3. Методичні вказівки до виконання лабораторної роботи « Вимірювання геометричних розмірів тіл і визначення їх об'єму і площі поверхні» Укл: Н.М. Корнева, М. Є. Дюбченко, О. Н. Богданова- Одеса : ОНПУ 2017.- р.24 стор.

СТВОРЕННЯ СИТУАЦІЇ УСПІХУ ДЛЯ СТУДЕНТІВ У ПРОЦЕСІ НАВЧАННЯ: МАЙСТЕРНІСТЬ ПЕДАГОГА

Костюк Ірина Володимирівна

кандидат філологічних наук, доцент,
Львівська національна академія мистецтв

Створення ситуації успіху для студентів є важливим аспектом навчального процесу, оскільки від цього залежить не лише їх мотивація, але й подальший розвиток та досягнення академічних і особистісних цілей. Кожен студент має потребу у позитивному досвіді, який допоможе йому розкрити свій потенціал та переконатися у своїх силах. Саме тому важливо створювати умови для успіху, що дозволяють студентам долати труднощі та досягати результатів, навіть у випадку невдач.

Особливістю сучасної освітньої політики є гуманізація освіти, що вимагає перегляду змісту освіти, технологій, засобів навчання, що дозволить студентам, відповідно до потреб особистості та суспільства, успішно оволодівати необхідними знаннями. Важливу роль в її реалізації на практиці відіграє створення ситуації успіху в навчанні.

Уперше використання ситуації успіху привернуло увагу дослідників у другій половині XIX століття, зокрема, вчені, філософи і педагоги розглядали питання створення умов для успіху в навчанні та розвитку студентів [1]. Це століття стало часом великих педагогічних реформ, і численні теорії та підходи до освіти мали на меті підтримати розвиток здібностей студентів, їхню самостійність і прагнення до досягнення успіху в навчанні. Ось кілька видатних вчених того часу та їхні погляди на цю тему:

Йоганн Генріх Песталоцці (1746–1827) — швейцарський педагог, який значно вплинув на розвиток педагогічної думки в XIX столітті, розробив теорію навчання, орієнтуючись на природний розвиток дітей, зокрема на їхні емоційні й інтелектуальні потреби. Песталоцці наголошував на важливості створення доброзичливої та підтримуючої атмосфери, де кожен учень може досягти успіху, спираючись на свій особистий досвід та інтереси, стверджував, що навчання має бути індивідуалізованим і відповідати природному розвитку учнів.

Фрідріх Фребель (1782–1852) — німецький педагог, який створив систему навчання для дітей, відому як «система Фребеля». Він підкреслював значення гри для розвитку здібностей і вміння учнів і стверджував, що навчання має бути захопливим і відповідати потребам учнів. Фребель вважав, що успіх у навчанні можливий лише тоді, коли учні отримують можливість для самовираження через діяльність, що приносить їм задоволення.

Йоганн Август Грімм (1785–1863) — німецький педагог, який виступав за методи активного навчання, коли студенти стають суб'єктами навчального процесу; вважав, що для досягнення успіху студенти мають брати активну участь у навчанні, а роль викладача полягає в підтримці та спрямуванні учнів.

Чарльз Діккенс (1812–1870) — англійський письменник, який також цікавився питаннями освіти. У своїх творах він часто порушував соціальні та освітні проблеми, зокрема ставлення до дітей у навчальному процесі. У книзі «Наші співники» письменник показав, як важливо для успіху учнів, щоб навчання було доступним і розумним, а викладачі створювали ситуації, де учні могли реалізувати свій потенціал.

Йоганн Дітріх Генріха Гервег (1776–1847) — німецький філософ і педагог, який стверджував, що успіх навчання залежить від розвитку самостійного мислення і здатності критично оцінювати навколишній світ. Гервег виступав за ідею, що викладач повинен бути наставником, а не авторитарною фігурою, і створювати умови для розвитку інтелектуального і морального потенціалу студента.

Іван Гербарт (1776–1841) — німецький педагог і філософ, який запропонував систему освіти, яка враховує інтереси учнів і стимулює їхній розвиток через активне залучення до навчального процесу. Гербарт вважав, що успіх досягається через правильне поєднання знань, умінь і моральних якостей. Дослідник акцентував увагу на важливості створення умов, які б допомагали учням відчувати успіх у навчанні.

Ральф Волдо Емерсон (1803–1882) — американський філософ, письменник і педагог, який висловлював ідеї про самореалізацію і важливість внутрішньої мотивації для досягнення успіху. Він стверджував, що кожен студент має унікальні здібності, і тому важливо створювати ситуацію, де він може розвивати свою індивідуальність і знаходити власні шляхи до успіху.

Вільгельм Вундт (1832–1920) — німецький психолог і філософ, засновник психології як наукової дисципліни, акцентував увагу на важливості психічних процесів у навчанні та розвитку студентів. Вундт вважав, що розуміння психології та мотивації є необхідним для створення умов, що забезпечують успіх у навчанні.

Ці вчені XIX століття різними способами підходили до питання створення ситуацій успіху для студентів. Основними акцентами були індивідуальний підхід, підтримка самостійності, розвиток критичного мислення та творчих здібностей, а також забезпечення атмосфери, в якій кожен студент відчуває, що він може досягти успіху.

Однак пошуки шляхів вирішення проблеми створення ситуації успіху студентів повною мірою розкриті в роботах дослідників XX століття (особливо другої половини), коли у зв'язку з реформуванням всієї системи вищої освіти активізувалося розроблення цієї проблематики. Вони розглядали важливість мотивації, індивідуального підходу та створення сприятливого навчального середовища, яке дозволяє студентам досягати високих результатів і розвивати свої потенціали. Ось деякі з найбільш значущих вчених XX століття та їхні погляди на це питання.

Джон Дьюї (1859–1952) — американський філософ і педагог, який вважається одним з основних представників прогресивної педагогіки. Дьюї підкреслював, що навчання має бути активним і практичним, вважав, що студенти досягають

успіху, коли беруть участь у реальних, змістовних задачах, що дозволяють їм застосовувати знання на практиці. Дьюї також стверджував, що важливо враховувати інтереси та досвід учнів, створюючи таким чином умови для досягнення успіху.

Абрагам Маслоу (1908–1970) — американський психолог, автор теорії мотивації, відомої як «pyramid of needs» (піраміда потреб). Маслоу стверджував, що для досягнення успіху в навчанні студенти повинні відчувати себе в безпеці та мати задоволені основні психологічні потреби. Після того як ці потреби задоволені, студенти можуть зосередитися на інтелектуальному розвитку та досягненні своїх академічних цілей.

Карл Роджерс (1902–1987) — американський психолог, який розробив теорію клієнтоцентричної терапії. Роджерс вважав, що навчання має бути спрямоване на розвиток особистості студента, а не тільки на передавання знань. Він наголошував на важливості емоційної підтримки та взаєморозуміння між викладачем і студентом. Роджерс вірив, що створення атмосфери довіри та підтримки допомагає студентам досягати успіху, оскільки це сприяє розвитку їх внутрішньої мотивації та самовизначення.

Герберт Саймон (1916–2001) — американський психолог, який вивчав процеси ухвалення рішень і когнітивне навчання, вважав, що студенти досягають успіху, коли навчання має чітку мету та добре організовану структуру. Саймон підкреслював важливість використання технологій і новітніх методів для полегшення процесу навчання та для оптимізації когнітивних процесів студентів, акцентував увагу на необхідності допомоги студентам у розвитку їхнього критичного мислення та здатності до самостійного вирішення проблем.

Віктор Франкл (1905–1997) — австрійський психолог і психотерапевт, який розробив логотерапію, філософію життя, зосереджену на пошуку сенсу в житті. Франкл наголошував на важливості внутрішньої мотивації і пошуку сенсу в будь-якій діяльності, зокрема у навчанні, вважав, що для успіху студентам потрібно дати можливість знаходити глибокий сенс у тому, чим вони займаються, і що це має бути більш важливим, ніж зовнішні нагороди чи оцінки.

П'єр Дюбуа (1906–1981) — французький педагог і психолог, який вивчав значення емоційної підтримки та розвитку емоційної компетентності студентів у процесі навчання. Він підкреслював важливість надання студентам свободи для самовираження, щоб вони могли реалізувати свій потенціал, також виступав за створення безпечного та підтримуючого навчального середовища, яке дозволяє студентам відчувати себе впевнено і готовими до подолання труднощів.

Джером Брунер (1915–2016) — американський психолог, який є одним із засновників когнітивної психології, розробив концепцію конструктивізму в освіті, яка стверджує, що студенти повинні активно конструювати свої знання через досвід та взаємодію з оточенням. Він вважав, що для створення ситуації успіху важливо надавати студентам можливості для самостійного вирішення проблем, вивчення нових концепцій та аналізу результатів своїх дій.

Марія Монтессорі (1870–1952) — італійська лікарка та педагогиня, яка розробила систему освіти, орієнтовану на індивідуальний розвиток дитини. Вона

наголошувала на важливості створення навчальних умов, які сприяють незалежності, самоконтролю та активній участі студентів у навчальному процесі, вважала, що успіх у навчанні досягається, коли учні мають можливість вільно вибирати навчальні завдання, що відповідають їхнім інтересам і рівню розвитку.

На сучасному етапі розвитку суспільства орієнтація на успіх повинна виступати як необхідна умова побудови будь-якої ефективної педагогічної системи. Високо оцінюючи освітню та розвивальну роль успіху, психологи та педагоги справедливо вважають, що стимулювати пізнавальну активність студентів можна за допомогою створення ситуації успіху. Ситуація, – це те, що здатний організувати викладач, переживання ж радості успіху – щось більш суб'єктивне, приховане значною мірою від погляду збоку. Як слушно стверджує Л. Дольнікова, «...найважливішою якістю педагога після професіоналізму студенти визначають таку якість як уміння слухати, уміння чути, уміння розуміти, а на запитання про негативні спогади в своєму попередньому навчальному досвіді здобувачі освіти зазначають небажання говорити, авторитаризм, невміння і небажання пояснити і просто нелюбов до здобувачів освіти» [2, с. 93].

Підсумовуючи дослідження наших попередників і сучасників, можемо стверджувати, що переживання студентом ситуації успіху дає такі результати:

1. Посилює мотивацію навчання та розвиває пізнавальні інтереси, дозволяє студенту відчувати задоволення від навчальної діяльності.
2. Стимулює до високої результативності праці.
3. Корегує особистісні особливості – наприклад, тривожність, невпевненість, самооцінку.
4. Розвиває ініціативність, креативність, активність.
5. Підтримує в групі сприятливий психологічний клімат.

Завдання викладача полягає в тому, щоб дати кожному зі своїх студентів можливість пережити радість досягнення, усвідомити свої можливості, повірити в себе. Тому очевидна необхідність при викладанні намагатися забезпечити ситуацію успіху, створюючи цикл різноманітних робіт, в яких студент може реалізувати свій потенціал, свої найкращі якості; організовувати підготовку студентів до ролі своїх колег, проектувати ситуації успіху для інших.

Для успішного навчання вкрай важливою є позитивна емоційна забарвленість навчальної діяльності, яка викликає активність студента, усвідомлення своєї позиції як суб'єкта навчання [3]. Коли стикаємося з труднощами у навчальному процесі, цілком природно з'являються негативні емоції, що переходять у позитивні емоції; педагогічно обґрунтованим також є виникнення короткочасних ситуацій невдоволення своїм рівнем знань, навчальною діяльністю загалом, що зумовлює нові зусилля у самовихованні студента. Таке складне співвідношення позитивних і негативних емоцій забезпечує необхідний мотиваційний тонус студента в навчанні.

Мотиваційний аспект є одною з причин успіху або неуспіху в навчанні. Як показали дослідження, невдачі в навчанні пояснюються не лише особливостями психічної діяльності, але й ставленням до навчання, причому мотиваційний

компонент навчання виявляється більш динамічним порівняно з інтелектуальним, що створює сприятливі умови для управління цим аспектом діяльності студента. При досить високому рівні розвитку навчальної мотивації вона може компенсувати недостатність спеціальних можливостей або недостатнього запасу в студентів необхідних знань і навичок.

Ситуація успіху в навчальному процесі забезпечується комбінацією таких факторів та умов:

- особистість викладача, його професійна компетентність, уміння сформувати в студента мотивацію до навчальної праці, прагнення до успіху, до досягнення все більш високих результатів;
- педагогічно доцільний відбір змісту освіти;
- раціональний вибір форм і засобів організації та здійснення навчальної діяльності;
- використання ефективних методів стимулювання навчально-пізнавальної активності студентів;
- створення сприятливого морально-психологічного клімату в групі, доброзичливий стиль міжособистісних відносин в системі «викладач–студент».

Ситуація успіху тільки тоді стає дієвим засобом активізації пізнавальної діяльності, коли вона реалізується на всіх етапах освітнього процесу; реалізується в готовності студента на кожному новому етапі вирішувати дедалі складніші навчальні завдання; реалізується з урахуванням індивідуальних особливостей студентів.

Ситуацію успіху створюють завдяки використанню цікавої інформації в змісті досліджуваного і додаткового матеріалу; включенню в заняття додаткових відомостей про відомих людей; створення проблемних ситуацій, які неминуче представлять щось знайоме з нового боку, часом несподіваного.

Технологічно це забезпечується низкою прийомів, які використовуються в психологічній атмосфері радості і схвалення, створеної вербальними (мовними) і невербальними (міміко-пластичними) засобами. Підбадьорливі слова і м'які інтонації, мелодійність мови і коректність звернень так само, як відкрита поза і доброзичлива міміка, створюють фон, який допомагає студентові впоратися з поставленим завданням. Тому викладач повинен володіти низкою професійних і особистісних якостей, тому що моральні аспекти спілкування мають колосальне значення не тільки в виховній роботі, а й в освоєнні навчальних предметів, тобто успішне проведення уроку в першу чергу залежить від викладача [4]. Ситуація успіху, реалізуючись в емоційно комфортному стані радості, пов'язаної з досягненням бажаної мети, стимулює бажання студента включитися в навчальний процес, прийняти в ньому активну і ініціативну участь; стає стійким мотивом навчально-пізнавальної діяльності; організовує умови для такої участі і впливає на формування усвідомленого ставлення до результатів навчальної праці.

У педагогічній практиці застосовується багато технологічних операцій створення і способів моделювання ситуацій успіху. Основні:

1. Зняття страху – допомагає подолати невпевненість у власних силах, боязкість, боязнь самої справи, оцінки оточення. Студент стає більш розкутим і впевненим, сміливіше реалізує свої потенційні можливості.

2. Авансування успішного результату. З метою посилення педагогічного впливу операція «зняття страху» доповнюється дією «авансування» успішного результату. Викладачеві необхідно висловити свою тверду впевненість в тому, що його студенти обов'язково впораються з поставленим завданням, подолають труднощі. Така позиція педагога вселяє впевненість в собі, своїх силах і можливостях. Типові використовувані посили: «Ви обов'язково зможете це», «Я навіть не сумніваюся в успішному результаті».

3. Похвала або «емоційне прогладжування». Важливо вміти вербально створювати правильний настрій. За допомогою похвали можна допомогти подолати невпевненість («Цей матеріал ми вивчали, так що тестування не стане проблемою»), закріпити емоцію позитиву («У вас обов'язково вийде»), зацікавити студента особисто («Це завдання я можу доручити тільки вам»), дозволити порадіти незначному успіху («Есе не зовсім відповідає вимогам, зате добре вдалося розкрити художні особливості картини»).

4. Колективна похвала. Кожен студент бажає утвердитися не лише в очах викладача, але й серед одногрупників. Тому бажано хвалити його за певні досягнення перед групою.

5. Прийом «Еврика». Суть його в тому, щоб створити ситуацію, в ході якої студент сам доходить до цікавого висновку, який розкриває перед ним, можливо, раніше не відомі власні особистісні якості.

6. Приховане інструктування в засобах і формах здійснення діяльності. Це допомагає уникнути поразки і досягається шляхом натяку, вказівки, побажання («Можливо краще почати з ...». «Виконуючи роботу, не забудьте про ...»). При цьому необхідно пам'ятати, що відкрита інструкція не дає розвивального ефекту, бо при цьому студент стає засобом виконання педагогічного задуму, а значить – не переживає ситуації успіху.

7. Внесення мотиву. Якщо студентові разом з метою діяльності та описом результату, який повинен вийти, пояснюється, заради чого або кого відбувається ця діяльність («Без твоєї допомоги твоїм товаришам не впоратися ...»), то увага зміщується з мети на мотив і, виконуючи завдання, він орієнтується на тих, кому, можливо, потрібна його допомога (особливо в групових завданнях).

8. Висока оцінка деталей. Допомагає емоційно пережити успіх не результату загалом, а якоїсь його окремої деталі («тобі особливо вдалося ...»; «найбільше мені в твоїй роботі сподобалося ...»; «найвищої похвали заслуговує ця частина твоєї роботи»).

9. Персональна винятковість. Позначає важливість зусиль студента або групи в майбутній або здійснюваній діяльності («Тільки ти і міг би ...»; «Тільки вам я можу довірити ...»; «Ні до кого, крім тебе, я не можу звернутися з цим проханням ...»).

10. Завдання різної складності. Цей прийом узятий з методів диференційованого навчання і дозволяє кожному студентові виконати завдання, яке йому під силу.

11. Самостійний вибір завдання. Студентам пропонується вибрати собі завдання самостійно. Зміст завдання має бути однаковим, але можна вибрати обсяг, складність виконання, індивідуальну роботу або роботу в групі, самостійну роботу або за допомогою викладача. Завдання педагога полягає в тому, щоб дати можливість студентам проявити свою індивідуальність, творчість, позбавитись від почуття страху і вселити впевненість у своїх силах.

Диференційоване навчання дозволяє кожному студенту працювати в своєму темпі, дає можливість впоратися із завданням, сприяє підвищенню інтересу до навчальної діяльності, формує позитивні мотиви навчання [5]. Викладач всім студентам оголошує про різні ступені складності вправи і пропонує кожному з них вибрати ту вправу, яка йому подобається, ту, з якої він впорається найкраще.

С підкреслити, що ефективність ситуації успіху в навчальній діяльності перевіряється не тільки наявністю активного ставлення до навчання, а й умінням студента створювати собі умови для успішної діяльності [6]. Формування стійкої потреби в самоосвіті, що особливо актуально в сучасному світі, – ще одна з позитивних особливостей ситуації успіху. Успіх є джерелом внутрішніх сил студента, що народжує енергію для подолання труднощів, бажання вчитися. Студент відчуває впевненість в собі і внутрішнє задоволення. На основі всього цього, можна зробити висновок: успіх в навчанні – завтрашній успіх в житті.

Отже, феномен ситуації успіху є значущим елементом процесу навчання та педагогічних систем, що впливає на результативність педагогічного процесу загалом, зокрема, на формування розумових, пізнавальних і творчих здібностей; розвиток активності та свідомості студентів. Успіх є засобом формування світогляду та інтелекту студента.

Список літератури

1. Буряк В. Викладач університету: вимоги до особистісних і професійних рис. Вища школа. 2016. №3-4. С. 11–35.
2. Дольнікова Л. Педагогічна майстерність сучасного викладача. Львів : ПП «Ощипок М. М.», 2024. 250 с.
3. Калінська О. П. Впровадження освітніх інновацій як шлях до формування професіоналізму та педагогічної майстерності викладача вищого навчального закладу. Нова педагогічна думка. 2017. №3 (91). С. 28–30.
4. Hattie J. Visible Learning: A Synthesis of Over 800 Meta-Analyses Relating to Achievement. New York, 2009. 378 p.
5. Reeve J, Ryan R, Sung Hyeon Cheon, Matos L, Kaplan H. Supporting Students. Motivation Strategies for Success. New York, 2022. 280 p.
6. Harris A. Creating the Conditions for Teaching and Learning. Taylor & Francis, 2017. 114 p.

ПСИХОЛОГІЧНІ ОСОБЛИВОСТІ НАВЧАННЯ ГРАМАТИКИ АНГЛІЙСЬКОЇ МОВИ

Лопатюк Наталія Іванівна

к.ф.н., доц., доцент кафедри англійської мови
ЧНУ ім. Ю.Федьковича

Навчання іноземної мови є цілеспрямованою діяльністю, що передбачає когнітивне напруження з боку студента у плані засвоєння лексики та граматики. Для дорослої аудиторії цей процес супроводжується певними психологічними особливостями, пов'язаними перш за все з інтерференцією рідної (у нашому випадку української) мови. Співставлення граматичних феноменів двох мов є неминучим.

Питання навчання граматики англійської мови (як другої) як сутності, що має свою власну психологічну реальність, стояло в центрі дослідження Дугласа Брауна, який вказував на доцільність використання надбань генеративної граматики та креативних, мотивуючих підходів до викладання граматичних явищ [1].

Практика подання граматичного матеріалу у вигляді формул вказує на те, що це не завжди веде до успіху. У вищих гуманітарного профілю такий підхід до введення граматичного матеріалу малопродуктивний. Студенти не мають міцних навичок сприйняття умовних позначень, не бачать за ними справжніх фактів та змісту. Вони більше звикають до сприйняття словесного матеріалу, оскільки мають краще розвинену вербальну пам'ять. У такому випадку першим етапом вивчення граматичного явища можна вважати презентацію ізольованої граматичної форми типу *is eating* з поясненням складових частин.

Ізольована граматична синтагма - це, безперечно, абстрактна одиниця з жодними реальними умовами комунікації не співвідносна. Однак вона дозволяє справді зробити аналіз і намітити подальшу стратегію щодо впізнання та виділення даного явища у будь-якому мовленнєвому оточенні. Дж. Енгелькамп показав, що ефективність запам'ятовування залежить не лише від докладного словесного пояснення, а й від адекватності, точності і наочності представленого ілюстративного матеріалу. Цей матеріал повинен містити лише необхідні елементи без будь-яких надмірностей, що відволікають або розсіюють увагу [2]. Тому наступним етапом є представлення граматичної конструкції у контексті речення. Читаючи їх, студенти самі приходять до висновку про побудову питальних та заперечних конструкцій, а також правила вживання граматичного явища, що вивчається.

У кожному завданні не варто використовувати більше 7-15 контекстів, щоб не викликати втому учнів, не знизити їх інтерес до роботи. Часта ж зміна завдань дозволяє підтримувати активну діяльність протягом усієї роботи.

Наступним етапом можуть бути завдання на заповнення пропусків заданою часовою формою, що допомагає студентам глибше зрозуміти випадки її використання. Оптимальна кількість завдань тут – 15-20 контекстів.

Мета всіх вправ першого та другого етапів - введення нового матеріалу та усвідомлення особливостей його практичного використання, що формує навички послідовного сприйняття граматичного матеріалу, що вивчається, з опорою на його комплексні ознаки та створює психологічні основи для поступового переходу до цілісного (гештальтного) сприйняття, яке формується на наступних етапах роботи з цим матеріалом. Тут вже йдеться про завдання множинного вибору з двох та більше форм, заповнення пропусків необхідною формою за відсутності запропонованих варіантів в залежності від контексту. У цьому випадку ефективними є онлайн матеріали таких інтернет-ресурсів як *Test English*, *Focus*, *Agendaweb*, *Liveworksheets*, *Wordwall* та ін.

Вправи наступного типу, особливо, якщо виконувати їх у наведеному порядку, не стомлять студентів завдяки різноманіттю:

1. Визначте часову форму підкресленого дієслова: The students are travelling a lot nowadays. All people like travelling.

2. З наведених у дужках дієслівних форм виберіть форму, необхідну за змістом речення: They (use; are using) this guide book from time to time.

3. Перекладіть українською мовою підкреслену частину речення: The method is being used.

4. Вкажіть правильний варіант перекладу речення: Jim is working out at the gym now.

а) Джим тренувався в залі вчора.

б) Джим зараз тренується в залі.

в) Джим іноді тренується в залі.

З-поміж класичних вправ вирізняється завдання на знаходження помилки, яке студенти завжди виконують з особливим ентузіазмом. Можна «підіграти» змагальницький дух, якщо додати до процесу навчання елемент матеріальної винагороди (наклейка, маленька картинка, цукерка і т.п.)

Як видно з наведених прикладів, завдання наростають за складністю, дотримується певна наступність переходу від більш простих до складніших вправ і завдань, що вимагають більш активної та напруженої розумової діяльності.

У міру формування навички сприйняття та розпізнавання досліджуваного граматичного явища контекст має збільшуватись та ускладнюватись. Тут ми вже виходимо за межі речення. Робота ведеться зі складними реченнями та з текстом загалом. Це не повинно спричинити швидкої втоми студентів та зниження їх активності, оскільки при достатньо сформованій навичці немає необхідності при сприйнятті фіксувати всі показники даного явища, аналізувати та синтезувати їх. Достатньо фіксації основних опорних, найбільш суттєвих та важливих ознак явища.

Ще однією психологічною особливістю вивчення іноземної мови є страх студента виглядати смішним через неправильне використання граматики, брак

слів, вимову, тощо. Вважаємо, що для його подолання найкраще підходить навчання граматичних явищ через культурно обумовлений контекст, динамічність та різноманіття завдань. Яскрава демонстрація такого підходу - сучасні підручники з граматики англійської мови [3-10]; інтернет-ресурси *British Council*, *perfect-english-grammar*, *Test English*, *Focus*, *7ESL* та ін., платформи з інтерактивними завданнями, що передбачають можливість самостійного їх створення: *Liveworksheets.com*; *learningapps.org*; *wordwall.net*; *miro.com* та ін. Яскрава візуалізація, чітка структурна організація теоретичного та практичного матеріалу від простого до складного забезпечують швидке і якісне сприйняття. Рухомість картинки, інтерактивність завдань утримують увагу на високому рівні, а отже, забезпечують перехід набутої навички з короткотривалої у довготривалу пам'ять.

Список літератури

1. Brown Douglas. The Psychological Reality of 'Grammar' in the ESL Classroom TESOL Quarterly Vol. 6. No. 3 (Sep., 1972). PP. 263-269
2. Engelkamp J. Some test for Instrumental and beneficiary as propositional arguments. Kli F. and Hoffman J. (eds). Cognition and memory. Berlin. 1980. 217 p.
3. Foley M., Hall D. Longman Advanced Learner's Grammar A self-study reference and practice book with answers. 8-th impression. Harlow. Pearson Education Limited. 2008. 384 p.
4. Herring Peter. The Farlex Grammar Book: Complete English Grammar Rules. Farlex International, 2016. 1039 p.
5. Hewings Martin. Haines Simon. Grammar and Vocabulary for Advanced. Cambridge. CUP. 2015. 278 p.
6. Kyriacou Chris. Effective Teaching in Schools Theory and Practice. OUP. 2009. 223 p.
7. Murphy Raymond. English Grammar in Use. 5-th ed. Cambridge. CUP. 2019. 380 p.
8. Murphy Raymond. Hashemi Louise. English Grammar in Use. Supplementary Exercises. 4-th ed. Cambridge. CUP. 2019. 138 p.
9. Swan Michael. Walter Catherine. Oxford English Grammar Course. Oxford. OUP. 2011. 348 p.
10. Yule George. Oxford Practice Grammar. Advanced. Oxford. OUP. 2020. 280 p.

ДЕЯКІ АКТУАЛЬНІ ПРОБЛЕМИ РОЗВИТКУ СУЧАСНОЇ ВИЩОЇ ОСВІТИ

Хорошев Олександр Миколайович

кандидат історичних наук, доцент

Національний університет цивільного захисту України (м. Харків)

Отримання якісної освіти – це успішне, гідне життя не тільки молодій людині, але й суспільства в цілому. Роль освіти, змінювалася в залежності від політичних, економічних, духовно-моральних настанов, але роль освіченої людини в суспільстві завжди була важливою.

Успіхи навчання та виховання в сучасному світі багато в чому залежать від умінь педагога використовувати в своїй практичній діяльності найновіші педагогічні ідеї, технології, досягнення сучасної педагогічної науки. В сучасних умовах інформаційне середовище освіти на всіх її етапах розвивається на основі єдиних стандартів. Однак сучасна система освіти переживає свої труднощі.

Ми живемо в епоху звершень, нових відкриттів, інформаційних технологій. Час йде вперед і сучасний етап розвитку освіти вимагає нових методів навчання, нестандартних форм виховання, індивідуального підходу до кожного здобувача вищої освіти [1, с. 164]. Це спонукає науково-педагогічні колективи шукати нові шляхи вирішення поставлених задач, тому що саме освіта є фундаментом розвитку та становлення особистості, фундаментом, який в майбутньому забезпечить молодому спеціалісту стабільне життя. Залишається актуальним вислів філософа Сенеки: «Ми навчаємося не для школи, а для життя».

Сьогодні перед науково-педагогічними працівниками стоїть відповідальна та непроста задача – виховати громадянина, який може сумлінно працювати на користь своїй державі, а також забезпечити себе всім необхідним. Тому повинно не тільки поліпшувати якість освіти, але й піднімати її на новий рівень, привести у відповідність до стандартів, яких вимагає сьогодення. Вся діяльність закладів освіти повинна бути направлена на підвищення ефективності навчання, допомоги здобувачам вищої освіти оволодіти навичками, які б дозволяли адаптуватися до вимог життя в сучасному мінливому суспільстві, вирішувати численні життєві проблеми, розвивати здібності для прийняття самостійних рішень [3, с. 59].

Стара система освіти руйнується, а на її місце приходять нові інформаційні тенденції. Інколи нововведення впроваджуються на непідготовлений ґрунт або інновації не адаптовані під регіональний менталітет. Нами було виділено кілька проблемних місць сучасної освіти та окреслено декілька підходів до їх вирішення.

По-перше, це необхідність навчати студентів знаходити необхідну інформацію не тільки за допомогою гаджетів, але й вміти використовувати можливості сучасної наукової літератури, підручників, довідкової літератури,

різноманітних статей тощо. За можливістю, самим брати участь в різноманітних конференціях для свого особистісного зростання.

По-друге, в гонитві за інноваціями інколи забуваємо, що ми часто виховуємо вченого-теоретика, а не вузьких спеціалістів-практиків. Маючи гарну теоретичну підготовку, далеко не всі молоді спеціалісти вміють використовувати отримані знання на практиці. Тому отримавши свою першу роботу вони стикаються з проблемою адаптації та застосування своїх знань в практичній діяльності.

По-третє, це недостатнє фінансування закладів освіти [2, с. 107]. Брак необхідних коштів, особливо в нинішній воєнний час, є однією з причин нестачі кадрів в системі освіти в цілому в країні. До того ж, щоб йти в ногу з сучасним моментом, необхідно весь час впроваджувати нові технології, оновлювати застаріле обладнання тощо. А на все це в учбових закладах кошти існують далеко не завжди.

По-четверте, це відсутність зв'язку між різними етапами освіти. Простежується сильна відмінність вимог, які існують в школі порівняно з вимогами, необхідними для навчання в вищому навчальному закладі. Тому перший рік навчання в вишах завжди викликає багато труднощів та може супроводжуватися відраховуваннями.

По-п'яте, загальне зниження інженерних напрямків навчання приводить до надлишку спеціалістів гуманітарного, юридичного та інших так званих «престижних» спеціальностей.

На наш погляд, сприятливими умовами для розвитку сучасної освіти в Україні можуть стати:

1. Розвиток освітніх інформаційних технологій та наявність кваліфікованих спеціалістів, які вміють застосовувати на практиці ці нові технології;

2. Широкі можливості для отримання освіти (варіативність форм отримання освіти для людей з різноманітними освітніми потребами, фінансовими можливостями, можливостями здоров'я), можливість безперервної освіти, освіти через все життя;

3. Зростання професійної майстерності викладачів, їх уміння адаптуватися до сучасних реалій, вміння говорити «на одній мові» зі здобувачами вищої освіти. Новий світ, що складається навколо нас потребує людей допитливих, з палаючими очима, жадібних до нової інформації та навичок; людей, які постійно прагнуть вивчати щось нове, жити та творити в новому світі, бути корисними. Зацікавленість в учбовій діяльності, пробудження живого розуму формується саме в процесі освітньої діяльності, тому задача викладача – розвивати у здобувачів вищої освіти інтерес до отримання нових знань різними способами.

Таким чином, в наш час система освіти зорієнтована на пошук нових шляхів та на розвиток інноваційних технологій. Тому саме зараз актуальним є розуміння проблем сучасної освіти, щоб шляхи їх вирішення стали б поштовхом для розвитку та просування в бік всього нового. Але для цього необхідно критично та об'єктивно дивитися на стан проблем в сучасному суспільстві, в сучасній цивілізації. Реалізація поставлених задач потребує спільних рішень та дій.

Необхідно забезпечити інтеграцію науки та практики; введення інноваційних освітніх технологій на всіх рівнях системи освіти; розвиток матеріально-технічної, інформаційної та науково-методичної бази закладів освіти; оптимізацію мережі учбових закладів регіонів на основі моніторингових досліджень та перспектив їх соціально-економічного розвитку.

Список літератури

1. Актуальні питання реформування освіти в Україні: монографія. Київ: ДНУ «Інститут освітньої аналітики», 2018. 246 с.
2. Жеребило І.В. Проблеми розвитку системи освіти в Україні: фінансовий аспект // Вісник Сумського Державного університету, 2018. № 4. С. 105-111.
3. Олексенко Р., Воронкова В. Освіта для сталого розвитку цивілізації в умовах безперервних структурних змін та викликів. Матеріали Всеукраїнської дистанційної науково-практичної конференції з міжнародною участю «Вища освіта України в контексті цивілізаційних змін та викликів: стан проблеми, перспективи розвитку». Київ, 2020. С. 59-64.

МУЗЕЙНА ПЕДАГОГІКА: ПОСТАНОВКА ПРОБЛЕМИ

Черняк Сергій Геннадійович,

кандидат педагогічних наук, доцент,
Літературно-меморіальний музей-квартира П.Г. Тичини
у м. Києві, старший науковий співробітник
наукового відділу фондово-експозиційної роботи,

Останні десятиліття трансформації в освіті призвели до зміни базової парадигми та переходу від навчання знань, умінь, навичок до здатності навчатися та самовдосконалюватися впродовж життя. Сучасна українська освіта набуває інноваційного та компетентісно орієнтованого характеру, із завданнями щодо формування в учнівської молоді готовності до успішної життєдіяльності в умовах інформаційно насиченого й висококонкурентного середовища. Сьогодні всі розуміють про необхідність переходу від ретрансляції знань до проектування інтелектуального та особистісного розвитку кожного учня, побудови його індивідуальної освітньої траєкторії [1, с. 32].

Законом України «Про освіту» визначено, що освіта є основою інтелектуального, духовного, фізичного і культурного розвитку особистості, її успішної соціалізації, економічного добробуту, запорукою розвитку суспільства, об'єднаного спільними цінностями і культурою, та держави. Метою освіти є всебічний розвиток людини як особистості та найвищої цінності суспільства, її талантів, інтелектуальних, творчих і фізичних здібностей, формування цінностей і необхідних для успішної самореалізації компетентностей, виховання відповідальних громадян, які здатні до свідомого суспільного вибору та спрямування своєї діяльності на користь іншим людям і суспільству, збагачення на цій основі інтелектуального, економічного, творчого, культурного потенціалу Українського народу, підвищення освітнього рівня громадян задля забезпечення сталого розвитку України та її європейського вибору [9, с. 5]. Важливого значення на сучасному етапі розвитку педагогічної освіти набувають інноваційні технології, опанування якими суттєво оптимізує мотиваційний пошук викладача та здобувача освіти, підвищує їхній професійний рівень.

У сучасному розумінні музей — це не лише місце збереження, обліку, вивчення та демонстрації пам'яток культури та мистецтва. Це соціальний інститут — з багаточисленними функціями, напрямками та формами, які органічно взаємодіють [4, с. 47]. Згідно із Законом України «Про музеї та музейну справу», музеї — культурно-освітні та науково-дослідні заклади, призначені для вивчення, збереження та використання пам'яток природи, матеріальної і духовної культури, прилучення громадян до надбань національної і світової історико-культурної спадщини [8, с. 565].

Музей — один із інститутів культури, що вимагає аналізу питання про необхідність його присутності в культурі, установлення його зв'язку зі змістом культури в цілому та її соціальними функціями [5, с. 138]. Музей має стати генератором інноваційного розвитку вітчизняної науки та освіти, а також

універсальним комунікативним хабом, що реалізує взаємодію відвідувачів різних вікових груп, громадськості в умовах відновлення та відбудови України [7, с. 30].

Музеї сьогодні відіграють у суспільстві роль активного учасника та ініціатора змін, упровадження інноваційних рішень з модернізації громадського простору. Це дає новий та активний стимул для розвитку музейної педагогіки. Музеї, виконуючи вже сталі для них функції, пов'язані зі зберіганням та експонуванням культурних цінностей, водночас стають важливими науково-освітніми осередками. У таких осередках створюються сприятливі умови для розвитку особистості, навчання протягом усього життя [6, с. 6].

Поняття «музейна педагогіка» з'явилося на початку ХХ століття в Німеччині і пов'язане з іменами німецьких філософів-просвітників та музейних діячів — Г. Кершенштейнер, А. Ліхтварк, Г. Фрейденталь та інших. Кожен з них зробив вагомий внесок у розвиток теорії і практики музейної педагогіки в період її становлення та розвитку. Спочатку цей термін використовувався для позначення напрямку діяльності, який зорієнтований на організацію співпраці з учнями. Пізніше було сформульовано ідеї про освітнє значення музею і запропоновано новий підхід до відвідувача як до учасника діалогу. Залучення до наукового обігу та практики освітньої діяльності терміна «музейна педагогіка» за останні роки набуває широкої популярності, що відображає новий етап у реалізації освітньо-виховного потенціалу музею і розглядається вітчизняними вченими як нова галузь педагогічної науки, що має міждисциплінарний характер, перебуваючи «на перехресті» музеєзнавства, соціальної педагогіки та педагогіки дозвілля. Таким чином, музейна педагогіка як науково-суспільна і прикладна дисципліна вивчає процеси виховання та освіти в музейному просторі [10, с. 18].

Музейна педагогіка — досить новий, але вже популярний напрям освітньої діяльності. Проте на даному етапі музеям необхідно вирішити проблему урівноваження своїх функцій: збереження історичних пам'яток — з одного боку, і їх доступності — з іншого. Максимальна відкритість і доступність музею для всіх соціальних і вікових груп суспільства, його потужний інформаційний і ціннісно-орієнтований потенціал, здатні залучити людей до різних форм інтелектуальної й соціально-культурної творчості, надаючи музею особливої значимості в освітньому процесі [4, с. 54].

На сьогодні, музейна педагогіка стає посередником між музеєм і закладом освіти, сприяє підвищенню ефективності освітнього процесу, формує в учнів емоційно-ціннісне ставлення до опанування компетенціями, сприяє розширенню світогляду та подоланню міжкультурних стереотипів. Предметом музейної педагогіки є питання, пов'язані зі змістом, методами і формами педагогічного впливу музею, з особливостями цього впливу на молодь та громаду. Музейна педагогіка дозволяє: вивчати закономірності музейно-педагогічного процесу та використання їх на практиці, можливості вдосконалення педагогічного керівництва; визначати специфіку педагогічного впливу музеїв на аудиторію різних соціальних і вікових груп, враховуючи необхідність диференційованого підходу до відвідувачів музею; узагальнювати досвід виховної роботи музеїв і на

цій основі розробляти і вдосконалювати науково-методичні рекомендації; виявляти найбільш раціональні форми і методи сучасної роботи музеїв з різними типами освітніх закладів; прогнозувати розвиток музеїв у плані реалізації їх педагогічних можливостей [2, с. 12].

У змісті музейної педагогіки виділяється кілька аспектів: практична культурно-освітня діяльність музею; реалізація різних освітніх завдань, пов'язаних з обслуговуванням відвідувачів (виставкові проекти, інформаційне забезпечення, екскурсії, творчі майстерні тощо); вдосконалення методології та методики реалізації освітньої функції музею щодо різних категорій відвідувачів; наукові дослідження принципів комунікативної політики музеїв [3, с. 604].

Переоцінка морально-духовних цінностей і пошук нових ідеалів та норм поведінки змушують суспільство по-новому зрозуміти культурну спадщину. Музеї, які є центрами культурно-духовного відродження народу, скарбницями національної культури, сприяють гуманізації суспільства, ствердженню української нації як частини світової спільноти. Як соціальні інститути, вони об'єднують крізь призму соціокультурних процесів різні покоління людей, розкривають духовно-моральні принципи, формують гідність та патріотизм [10, с. 17].

Отже, постановка проблеми музейної педагогіки зумовлена різними чинниками. З-поміж них варто відзначити те, що будь-який музейний заклад завжди відчуває зміни у суспільстві та поведінці своєї потенційної аудиторії, що вимагає продукування нових вражень та відчуттів, забезпечення високих стандартів культури та гуманістичних цінностей. Важливість звернення до музейної педагогіки свідчить про недостатній рівень актуалізації музеїв у громадсько-суспільному житті; невисокою результативністю музейних практик; потребою у нових соціокультурних ідентичностях.

Список літератури

1. Алексеева, С. Музична педагогіка: сучасний підхід використання освітнього середовища музеїв. Музейна педагогіка в науковій освіті: збірник тез доповідей учасників Міжнародної науково-практичної конференції, м. Київ, 25 листопада 2021 р. / за наук. ред. С.О. Довгого. Київ: Національний центр «Мала академія наук України», 2021. Ч. 1. С. 32 – 36.
2. Аліксійчук, О. Музейна педагогіка як засіб опанування школярами курсу «Мистецтво». Педагогічний вісник Поділля. 2021. № 4. С. 12 – 15.
3. Енциклопедія освіти / НАПН України; голов. ред. В.Г. Кремень. Київ: Юрінком Інтер, 2021. 1144 с.
4. Кардаш, Н. В. Музейна педагогіка: ретроспективний аналіз. Педагогічні науки. 2015. Вип. 125. С. 46 – 58.
5. Маньковська, Р. В. Музеологія як наукова галузь: сучасний дискурс та проблема теоретичного інтегрування. Краєзнавство. 2009. № 3 – 4. С. 136 – 144.
6. Музейна педагогіка в науковій освіті: монографія / ред кол. С.О. Довгий, О.М. Топузов, В.А. Бітаєв та ін.; за наук. ред. С.О. Довгого. Київ: Національний центр «Мала академія наук України», 2020. 334 с.

7. Музейна педагогіка в умовах воєнного стану: збірник матеріалів Міжнародного круглого столу, м. Київ, 26 травня 2022 р. / за наук. ред. С.О. Довгого. Київ: Національний центр «Мала академія наук України», 2022. 424 с.

8. Про музеї та музейну справу: Закон України. Відомості Верховної Ради України. 1995. № 25. С. 565 – 573.

9. Про освіту: Закон України. Відомості Верховної Ради України. 2017. № 38 – 39. С. 5 – 117.

10. Червінська, І. Музейна педагогіка як інструмент взаємодії закладів освіти і музеїв у сучасному соціокультурному просторі. Освітні обрії. 2019. № 2 (49). С. 16 – 21.

ФУНКЦІ ПЕДАГОГІЧНИХ ТЕХНОЛОГІЙ У СУЧАСНІЙ ПРОФІЛЬНІЙ СЕРЕДНІЙ ОСВІТІ

Шелестова Л. В.

доктор пед. наук, ст. наук. співробітник,
пров. наук. співробітник відділу дидактики
Інституту педагогіки НАПН України

Головним завданням профільної середньої освіти, як зазначено у ДСПСО, є розвиток особистості здобувачів освіти, формування у них ключових компетентностей, національної та громадянської ідентичності, системи цінностей, особистісних якостей: самостійності, відповідальності, самоповаги, поваги до інших тощо. Це означає, що профільна освіта має забезпечити диференціацію та індивідуалізацію освітнього процесу на основі врахування інтересів, здібностей й нахилів учнів; створити умови для навчання відповідно до їхніх професійних інтересів і планів на подальшу освіту.

Реалізація цього завдання потребує перебудови не лише структури та змісту освіти, а й організації процесу навчання: його форм, методів, технологій. Оскільки для учнів важливо не лише отримати інформацію в межах певного профілю, а й спробувати свої сили, перевірити власні можливості в різних видах діяльності. Саме від педагогічних технологій залежить, до якої якості пізнавальної діяльності залучається учень у процесі навчання, що, відповідно, позначається на якості його особистісних досягнень та освітніх результатів.

Загальновідомо у педагогіці, що освітній процес є результативним, якщо технології відповідають цілям і змісту навчання, добираються відповідно до особливостей учнів та готовності педагога використовувати певну технологію.

У профільній середній освіті педагогічні технології відіграють багатовекторну роль, виконуючи функції, які сприяють не лише розвитку компетенцій учнів, а й їхньому свідомому вибору освітньої траєкторії. Окрім традиційних функцій, таких як диференціація, мотивація чи контроль, важливо виділити й ті, що безпосередньо стосуються вибору профілю навчання, інтенсифікації навчання та розвитку особистісного потенціалу учнів.

З огляду на це, визначимо функції педагогічних технологій у профільній середній освіті.

Диференціаційна функція. Технології сприяють індивідуалізації освітнього процесу, дозволяючи враховувати здібності, інтереси та потреби кожного учня. Наприклад, впровадження курсів за вибором або інтерактивних навчальних платформ дає змогу створювати індивідуальні освітні траєкторії.

Функція створення умов для самореалізації та актуалізації схильностей і здібностей. Технології створюють можливості для участі у творчих, дослідницьких і соціальних проєктах, які відповідають їхнім здібностям. Інтерактивні курси, хакатони, участь у конкурсах і олімпіадах за допомогою

цифрових платформ сприяють розкриттю талантів учнів і розвитку їхніх сильних сторін.

Функція інтенсифікації навчальної діяльності учнів. Використання технологій дозволяє підвищити ефективність навчального процесу за рахунок автоматизації рутинних завдань, доступу до інтерактивних навчальних ресурсів і організації самостійної роботи учнів. Наприклад, платформи з адаптивним навчанням, такі як Moodle чи Google Classroom, дозволяють учням інтенсивно опановувати матеріал у зручному темпі. Це скорочує час на повторення простих тем і звільняє більше часу для поглибленого вивчення профільних предметів.

Функція моделювання. Моделювання в освітньому процесі передбачає відтворення реальних або умовно реальних професійних ситуацій, які дозволяють учням випробувати власні сили, оцінити свої інтереси та здібності. Технології створюють умови для знайомства учнів із різними профілями навчання через інтерактивні симуляції, профорієнтаційні курси та практичні проєкти. Наприклад, використання платформ, які моделюють реальні професійні ситуації, допомагає учням зрозуміти, як їхні інтереси можуть бути реалізовані в обраному профілі.

Мотиваційна функція. Ефективне формування та підтримка мотивації до вибору профілю навчання допомагає учням усвідомити важливість своїх дій, повірити у власні сили та зосередитись на досягненні своїх цілей. Педагогічні технології допомагають пробудити інтерес до профільних предметів, усвідомити перспективність обраного профілю. Наприклад, педагогічні технології, орієнтовані на проблемно-орієнтоване навчання, дозволяють закріплювати мотивацію через успішну участь у навчальних проєктах. Інтерактивні платформи, такі як Moodle, Kahoot або інтегровані системи віртуального навчання, дозволяють учням самостійно обирати теми для глибшого вивчення, виконувати завдання та отримувати миттєвий зворотний зв'язок. Це сприяє підтриманню інтересу до навчання та посиленню внутрішньої мотивації.

Функція формування уміння приймати рішення і робити вибір. Такі технології як симуляційні тренажери, рефлексивні практики та інтерактивні опитування, формують навички аналізу інформації, оцінки власних можливостей і прийняття рішень. Наприклад, застосування профорієнтаційних тестів або кейс-методів дозволяє учням навчитися аргументувати свій вибір.

Контролююча функція. Використання цифрових інструментів для оцінювання дозволяє отримувати об'єктивну інформацію про успішність учнів. Технології формують механізми оперативного зворотного зв'язку, що допомагає коригувати навчальний процес.

Комунікативна функція. Технології полегшують взаємодію між учасниками освітнього процесу. Використання онлайн-платформ, таких як Microsoft Teams або Google Classroom, сприяє розвитку комунікативних компетентностей учнів та формує навички дистанційної роботи.

Прогностична функція. На основі даних про успішність учнів, зібраних за допомогою технологій, можна прогнозувати їхні освітні результати, виявляти прогалини у знаннях і своєчасно втручатися для їх усунення.

Таким чином, значення педагогічних технологій у профільній середній освіті істотно зростає. Вони виконують багатовекторні функції, які забезпечують ефективність, гнучкість і персоналізацію навчального процесу. Очевидно, пріоритетними мають бути ті педагогічні технології, які активізують самостійну пізнавальну діяльність учнів; сприяють розвитку практичних навичок; ставлять учнів у позицію суб'єктів навчального процесу, допомагають визначитися з власними життєвими планами щодо освіти та вибору професії, вчать приймати усвідомлені рішення та брати за них відповідальність.

Інтеграція технологій у профільну середню освіту значно розширює функціональні можливості освітнього процесу. Вони сприяють розвитку компетентностей, які необхідні для вибору й реалізації індивідуальних освітніх траєкторій. Тобто, технології виступають інструментом, який формує нову якість освіти, адаптовану до сучасних викликів і потреб учнів.

Список літератури

1. Барановська О. В. Реалізація педагогічних технологій профільного навчання за філологічним спрямуванням / Технології профільного навчання : кол. монографія / [авт. кол.: Г. О. Васьківська, С. В. Косянчук, В. І. Кизенко, О. В. Барановська, Л. В. Шелестова, О. П. Кравчук] ; за наук. ред. д-ра пед. наук, проф. Г. О. Васьківської. Київ, 2021. 304 с.
2. Кремень В. Г., Топузов О. М., Ляшенко О. І., Мальований Ю. І., Засекіна Т. М. Профільна середня освіта: концептуальні засади для Нової української школи Вісник Національної академії педагогічних наук України, 2023, (5). С. 1-8.
3. Про затвердження державного стандарту профільної середньої освіти. (Постанова Кабінету Міністрів України № 851 від 25.07.2024). <https://www.kmu.gov.ua/npas/pro-zatverdzhennia-derzhavnoho-standartu-profilnoi-serednoi-osvity-851-250724>
4. Пшенична О. С. Цифрові та мультимедійні технології в профільній середній та фаховій передвищій освіті : навчальний посібник для здобувачів ступеня вищої освіти магістра спеціальності «Середня освіта» освітньо-професійної програми «Середня освіта (Історія)». Запоріжжя : ЗНУ, 2024. 146 с.
5. Шелестова Л. В. Використання педагогічних технологій розвитку творчих здібностей школярів у сучасній профільній школі // Реалізація профільного навчання в умовах Нової української школи : зб. матер. наук.-практ. семінару, м. Київ, 24 жовт. 2019 р. / [наук. ред. Г. О. Васьківська]. Київ : Ін-т пед. НАПН України, 2019. - С. 33–41.
6. Шелестова Л. В. Вплив педагогічних технологій на розвиток творчих здібностей старшокласників в умовах профільного навчання // Парадигматичні аспекти й дилеми розвитку науки та освіти [монографія] [за ред.: Я. Гжесяк, І. Зимомря, В. Ільницький]. – Конін – Ужгород – Мелітополь - Херсон – Кривий Ріг: Посвіт, 2019 – 318 с. - С. 205 – 214.
7. Шелестова Л.В. Діяльнісний підхід. Реалізація технологій профільного навчання в закладах загальної середньої освіти: методичний

посібник / О. В. Малихін, Н. О. Арістова, Л. В. Шелестова, О. В. Барановська, В. І. Кизенко, О. П. Кравчук, С. Е. Трубачева, О. В. Чорноус [Електронне видання]. Київ : КОНВІ ПРІНТ, 2021. - 197 с. С. 25-29.

8. Шелестова Л. В. Організація профільної середньої освіти: механізм формування профілів. Abstracts of XII International Scientific and Practical Conference «Development of theories and methods of education of past years», November 18-20, 2024, Antwerp, Brussels. 276 p.

9. Шелестова Л.В. Профільна середня освіта в Україні: розроблення змісту та формування профілів. ПЕДАГОГІЧНІ ІННОВАЦІЇ: ІДЕЇ, РЕАЛІЇ, ПЕРСПЕКТИВИ: Збірник наукових праць. 2024. Випуск 2 (33). С. 7-18

ПЕРСПЕКТИВИ ВИКОРИСТАННЯ АНТИБІОТИКІВ У ПОЄДНАННІ З ПРОБІОТИКАМИ

Шилова Карина Олександрівна

здобувачка вищої освіти магістерського рівня
фармацевтичний факультет
Київський міжнародний університет

В останні десятиліття наукова спільнота звертає все більшу увагу на проблему антибіотикорезистентності, яка стала однією з головних загроз для охорони здоров'я у всьому світі. ефекти лікування, але й сприяє відновленню мікробіотів, порушених у процесі терапії. поєднання та його перспективи в лікуванні інфекційних захворювань.

Антибіотики - це потужні препарати, що ефективно борються з бактеріальними інфекціями. Однак їх вплив на мікробіоту людини є двояким: з одного боку, вони знищують патогенні мікроорганізми, з іншого - нерідко порушують баланс нормальної мікрофлори. черга підвищує ризик розвитку вторинних інфекцій (наприклад, кандидозу, клостридійної інфекції, дисбактеріозів кишечника), послаблює імунний захист організму та сприяє виникненню антибіотикорезистентності [1].

Пробіотики – це живі мікроорганізми, які, за достатньої кількості, мають позитивний вплив на здоров'я людини, підтримуючи баланс мікрофлори. Прийом пробіотиків під час антибіотикотерапії дозволяє зменшити негативні наслідки впливу антибіотиків на мікробіоту [2]. На сьогоднішній день у різних країнах створено велику кількість біологічно активних добавок і фармакологічних препаратів, основу яких складають культури представників нормальної мікрофлори людини. Як правило, використовуються різні штами біфідо- та лактобактерій, непатогенні штами кишкової палички та ентерококів [3].

Популярність антибіотиків та їх безконтрольне застосування призвело до появи великої кількості мутагенних форм мікроорганізмів із високою лікарською стійкістю. Принципове вирішення проблеми відоме давно. Воно полягає у створенні пробіотиків. Сучасні наукові дослідження активно вивчають взаємодію антибіотиків і пробіотиків, і їх поєднання, як метод боротьби з інфекціями, стає все більш популярним в медичній практиці. Ідея синергії між цими двома типами препаратів полягає в тому, що пробіотики можуть допомогти пом'якшити побічні ефекти антибіотиків, зокрема, зміни в мікрофлорі, і одночасно підвищити ефективність лікування, підтримуючи імунну систему та знижуючи ризик виникнення вторинних інфекцій.

Одним із найбільш вивчених аспектів синергії антибіотиків і пробіотиків є профілактика та лікування антибіотик-асоційованої діареї (ААД) та інфекцій, спричинених *Clostridium difficile*. Антибіотики, знищуючи як патогенні, так і корисні бактерії, порушують баланс мікрофлори кишечника, що може призвести

до надмірного росту патогенів, таких як *Clostridium difficile*. Це викликає діарею, а інколи навіть серйозні кишкові захворювання.

Дослідження показують, що пробіотики можуть знижувати ризик розвитку ААД та інфекцій, пов'язаних з *C. difficile*. Пробиотики, зокрема *Saccharomyces boulardii*, *Lactobacillus* і *Bifidobacterium*, активно відновлюють нормальну мікрофлору кишечника, пригнічуючи ріст патогенних мікроорганізмів і зміцнюючи бар'єрну функцію кишечника.

У численних клінічних випробуваннях було продемонстровано, що застосування пробіотиків знижує частоту і тяжкість діареї при використанні антибіотиків [4]. Наприклад, мета-аналіз, що об'єднав результати кількох досліджень, показав, що пробіотики знижують ризик розвитку ААД на 50-60%.

Інший важливий аспект синергії між антибіотиками та пробіотиками полягає в потенціалі пробіотиків для зниження розвитку антибіотикорезистентності. *Lactobacillus* та *Bifidobacterium* можуть інгібувати ріст резистентних до антибіотиків бактерій, таких як *Enterococcus* або *Escherichia coli*, завдяки виробленню органічних кислот (молочної, оцтової), що створюють несприятливе середовище для росту патогенних мікроорганізмів.

Дослідження показують, що пробіотики можуть впливати на механізми резистентності бактерій до антибіотиків, зокрема, шляхом зменшення здатності патогенів до утворення біоплівки (структур, які дозволяють бактеріям бути менш чутливими до антибіотиків) або пригнічення ферментів, що знижують ефективність препаратів [5].

Інфекції сечовивідних шляхів є однією з найпоширеніших проблем у клінічній практиці, і їх лікування зазвичай включає застосування антибіотиків. Однак при частому використанні антибіотиків виникає проблема рецидивуючих інфекцій, які можуть бути зумовлені порушенням нормальної мікрофлори або розвитком резистентних штамів бактерій. Пробиотики можуть допомогти знизити частоту рецидивів інфекцій сечовивідних шляхів. Пробиотики, такі як *Lactobacillus* та *Bifidobacterium*, допомагають відновити баланс мікрофлори сечових шляхів, що може знизити ризик розвитку інфекцій. Вони мають антимікробні властивості і можуть зменшити колонізацію сечового тракту патогенними бактеріями [5].

Незважаючи на значні переваги, які забезпечує поєднання антибіотиків і пробіотиків, ще необхідні подальші дослідження для оптимізації цього підходу. Одним із напрямків є розробка персоналізованих схем лікування, що враховують індивідуальні особливості пацієнта та його мікробіоти. Важливо з'ясувати, які саме пробіотики є найбільш ефективними в поєднанні з різними класами антибіотиків, а також оптимальні дозування і час прийому.

Отже, використання антибіотиків у поєднанні з пробіотиками є перспективним підходом у лікуванні інфекційних захворювань, який сприяє не тільки ефективності лікування, але й збереженню балансу мікрофлори організму пацієнтів і під контролем лікаря. У майбутньому поєднання антибіотиків та пробіотиків може стати важливою частиною комплексного лікування та

профілактики інфекційних захворювань, особливо в умовах глобальної проблеми антибіотикорезистентності.

Список літератури:

1. Загальні відомості про антибактеріальні препарати. Ел.ресурс: <https://www.msdmanuals.com/uk/professional/infectious-diseases/bacteria-and-antibacterial-medications/overview-of-antibacterial-medications> (дата звернення 28.12.2024)
2. Крисенко О.В., Скляр Т.В., Вінніков А.І., Сліпецька А.В., Куденко С.С. Мікробіологічні аспекти пробіотичних препаратів. Вісник Дніпропетровського університету. Біологія. Екологія. 2010. Вип. 18, т.2. С. 19–24
3. Сучасні напрямки створення та удосконалення пробіотиків. С.В. Калініченко, О.О.Коротких, І.Ю.Тіщенко. Український біофармацевтичний журнал, № 1 (42) 2016
4. Антибіотикоасоційована діарея: роль пробіотиків у лікуванні та профілактиці. Ел.ресурс: www.umj.com.ua/uk/publikatsia-203410-antibiotikoasotsijovana-diareya-rol-probiotikiv-u-likuvanni-ta-profilaktitsi (дата звернення 28.12.2024)
5. Антибіотикорезистентність мікроорганізмів: механізми розвитку й шляхи запобігання. Інтернет-видання «Новини медицини та фармації» <http://www.mif-ua.com/> (дата звернення 29.12.2024)

DEVELOPING INTERCULTURAL COMPETENCE IN TEACHING GERMAN AS A FOREIGN LANGUAGE

Muso Todjihodjaev,

(PhD) Associate Professor of Namangan State University,
Uzbekistan

Madina Rakhimova

Student of Namangan State University,
Uzbekistan

Abstract: In an increasingly globalized world, intercultural competence has emerged as a critical skill for learners of foreign languages, including German. This article explores the concept of intercultural competence and its integration into the teaching of German as a foreign language. It discusses best practices for fostering intercultural competence among learners.

Keywords: intercultural competence, German as a foreign language, foreign language education, cultural awareness, teaching strategies

Globalization has reshaped communication and cultural exchange, making intercultural competence an indispensable aspect of foreign language education. In the context of teaching German as a foreign language, the need to develop intercultural competence is particularly pressing [3].

German is not just a language of communication but a gateway to understanding the diverse cultures of German-speaking countries, including Germany, Austria, and Switzerland. These countries, while united by a common language, showcase unique cultural traditions, societal norms, and historical contexts that significantly influence language use. The integration of intercultural competence into German education goes beyond teaching vocabulary and grammar. It encompasses equipping learners with the ability to understand, appreciate, and interact effectively with individuals from different cultural backgrounds. This requires addressing both the visible aspects of culture, such as customs and traditions, and the invisible aspects, such as values, beliefs, and communication styles. By fostering intercultural competence, educators help students navigate cultural differences and build bridges of understanding in an increasingly interconnected world [4].

The significance of intercultural competence is further underscored by the role of the German language in international business, academia, and diplomacy. Learners of German often aspire to work or study in German-speaking countries, where cultural adaptability is a critical factor for success. This article aims to provide educators with theoretical insights and practical strategies to develop intercultural competence in German classrooms, thereby preparing students for meaningful engagement in global contexts.

According to Byram's (1997), intercultural competence refers to the ability to interact effectively and appropriately with individuals from diverse cultural backgrounds. It is a multifaceted concept that involves a combination of attitudes, knowledge, and skills [1].

Intercultural competence begins with a positive disposition toward other cultures. This includes openness, curiosity, and a willingness to suspend judgment. Learners need to develop an empathetic approach to understanding cultural differences.

Effective intercultural interaction requires knowledge of both one's own culture and the target culture. This includes understanding cultural norms, values, and practices, as well as recognizing how these influence communication and behavior.

Learners must be equipped with the ability to acquire new cultural knowledge and apply it in real-life interactions. This involves active listening, observation, and the ability to adapt to new cultural contexts.

Learners should be able to interpret cultural practices and phenomena within their specific contexts and to mediate between different cultural perspectives. It requires critical thinking and analytical skills.

The cornerstone of intercultural competence is the ability to critically reflect on one's own cultural assumptions and biases. This involves questioning stereotypes and developing a nuanced understanding of cultural diversity. Intercultural competence is not a static trait but a dynamic process that evolves through exposure, reflection, and practice. It is important for teachers to create opportunities for learners to engage with authentic cultural materials, participate in intercultural exchanges, and reflect on their experiences in German classrooms. By integrating these elements into language education, teachers can foster a holistic understanding of the German language and the cultures it represents.

In order to develop students' intercultural competence, we have combined traditional language instruction with intercultural activities in the followings:

Students watched selected German films that depicted various aspects of culture, such as regional traditions, societal issues, and historical contexts. Post-viewing discussions were held to analyze the cultural themes and their implications for understanding German-speaking societies.

The students were paired with pen pals from Germany, Austria, and Switzerland. Through regular email exchanges and video calls, they discussed topics such as daily life, festivals, and educational systems in their respective countries. This direct interaction allowed students to practice language skills while gaining firsthand insights into cultural differences.

Students participated in virtual tours of museums, historical landmarks, and cultural events in German-speaking countries. These activities were followed by reflective assignments where students compared the experiences to similar cultural elements in their own country. Also, students wrote reflective essays on cultural differences they observed during their interactions with pen pals and virtual tours. They were encouraged to critically analyze how these experiences challenged their preconceived notions and broadened their cultural perspectives. Role-playing exercises simulated real-life scenarios, such as attending a business meeting or navigating social

gatherings in a German-speaking context. These activities emphasized the importance of cultural sensitivity, appropriate body language, and communication styles. After implementing these activities, students reported a greater appreciation for the diversity within German-speaking cultures and a deeper understanding of cultural nuances. Interactions with pen pals and participation in role-playing activities enhanced students' ability to communicate effectively in intercultural contexts. Reflective essays and discussions encouraged students to question stereotypes and analyze cultural practices critically. The integration of intercultural elements made language learning more engaging and relevant, boosting students' motivation.

To sum up, developing intercultural competence in German language is essential for equipping learners to thrive in diverse cultural environments. By incorporating authentic materials, fostering cultural comparisons, and providing opportunities for real-world interaction, educators can create a holistic and inclusive learning experience.

References:

1. Byram, M. (1997). *Teaching and Assessing Intercultural Communicative Competence*. Multilingual Matters.
2. *Common European Framework of Reference for Languages: Learning, Teaching, Assessment (CEFR)*. (2001). Cambridge University Press.
3. Deardorff, D. K. (2006). «The Identification and Assessment of Intercultural Competence as a Student Outcome of Internationalization.» *Journal of Studies in International Education*, 10(3), 241–266.
4. Kramsch, C. (1993). *Context and Culture in Language Teaching*. Oxford University Press.

VOCABULARY AND PHRASEOLOGY OF TERMINOLOGICAL FIELD "INTERNATIONAL TOURISM"

Sikaliuk Anzhela

Ph.D., Associate Professor
Chernihiv Polytechnic National University,

According to the principles of the field approach to modeling language subsystems, we consider the entire corpus of English-language tourism terminology as a terminological field that has a certain structure and is based on several types of relationships between its elements.

The conducted thematic analysis of English-language tourism terminology made it possible to distinguish five microfields in its structure, reflecting the existing subsectors in the field of international tourism, namely:

- microfield "tourism organization";
- microfield "accommodation organization";
- microfield "transportation organization";
- microfield "food organization";
- microfield "leisure organization"[1].

These microfields, in turn, contain a certain number of lexical-semantic groups that unite terminological units according to more specific thematic features.

Thus, the structure of the terminological field "international tourism" is based on hyper-hyponymic relations between its constituents.

The microfield "tourism organization" covers the basic concepts of tourism and consists of five lexical-semantic groups:

- 1) "tourism participants" (tourist, host, tour operator, guide, animator);
- 2) "types of tourism" (gastronomic tourism, last-minute tour, all-expense tour);
- 3) "organizational procedures" (booking, tour cancellation, meet and greet);
- 4) "tourist documentation" (visa, voucher, traveler's check, accident insurance);
- 5) "advertisement of tourist services" (travel catalogue, travel fair) [3].

The microfield "accommodation organization" also contains five groups and combines terms that relate to certain nuances of tourist accommodation:

- 1) "types of hotels" (boutique hotel, hostel);
- 2) "room types" (single room, suite, family suite);
- 3) "hotel procedures" (check in, early arrival, late check-out);
- 4) "hotel services" (room service, wake up call, transfer);
- 5) "accommodation types" (bed and breakfast, half board, American plan, European plan) [4].

The microfield "transportation organization" is divided into subgroups depending on the type of transport used:

- 1) "air transportation" (domestic flight, baggage claim, charter);
- 2) "land transportation" (car rental, parking lot, buffet car);

3) “water transportation” (cruise liner, outside cabin) [2].

The microfield “catering organization” contains two subgroups:

1) “types of catering establishments” (singles bar, drive-in restaurant);

2) “types of catering” (American breakfast, English breakfast, brunch) [1].

The last microfield – “leisure organization” covers lexical units related to the type of recreation:

1) “active recreation” (diving, bungee-jumping, water skiing);

2) “passive recreation” (animation, variety show, spa) [2].

It should be noted that within the isolated lexical-semantic groups, it is also possible to divide into certain thematic series based on hyper-hyponymic relations.

For example, within the lexical-semantic group “air transportation” one can distinguish such thematic series as “type of transport” (jet, airliner), “place” (airport, terminal), “types of flights” (non-stop flight), “employees” (baggage inspector), etc. This once again emphasizes the system-field nature of the studied terminology.

As follows from the previous considerations, any terminology, including tourism, is a set of interconnected terms that form a holistic system. However, its systemic properties are presented implicitly, and in order to identify them, it is necessary to resort to a logical-conceptual analysis of the terminological system.

Speaking about the study of terminology, linguists have long emphasized the need for its preliminary logical-conceptual analysis. The process of ordering terminology is usually divided into two stages:

1) identification of a system of concepts used in the future when building a system of meanings of ordered terminology;

2) development of an ordered system of terms. In this case, the quality of ordered terminology is entirely determined by the quality of the first stage of work.

Logical-conceptual modeling of a terminological system is based on the universal structural properties of any system. Classes of special concepts form conceptual-terminological fields or terminological fields, which are the most important structural parts of the entire conceptual organization of the terminological system.

In our opinion, the most clear and theoretically indisputable statement on this topic was made by A.A. Lytvyn, who interpreted the terminological field as “a set of concepts special to this area that are necessary for the conceptual identification of this term, concepts for the identification of which this term is necessary, as well as the relationships between them and the concept expressed by this term” [2].

Thus, special concepts, forming a system, form terminological fields with a hierarchical structure, which are based primarily on hyper-hyponymic relationships between structural elements.

References:

1. Бурячок А.А. Принципи моделювання семантичних полів лексики. Мовознавство. 2020. №4. С. 41-47.

2. Литвин А. А. Лексико-фразеологічні інновації англійської мови сфери спорту та туризму (з англо-українським словником) : монографія. Львів : ЛігаПрес, 2018. 124 с.

3. Прима В. В. Туристична термінологія : семантика і функціонування : монографія. Київ : Київ. нац. торг.-екон. ун-т, 2018. 124 с.
4. Maci S., Godnič V. The Language of Tourism: An Introduction to the Topical Issue. Scripta Manent. 2018. № 12. P. 1-5.

INVESTIGATION OF THE LINGUISTIC VARIETIES OF TRIBE LANGUAGES

Usmonov Temur Shokir oqli

1-st course Master's student

University of Economics and Pedagogy

Karshi city, Republic of Uzbekistan

Tribal languages frequently exhibit distinctive linguistic and cultural traits influenced by their worldview, traditions, and surroundings. Since tribal or indigenous languages are essential to maintaining cultural diversity, history, and identity, learning them is crucial for a number of reasons. Tribal languages preserve a community's customs, folklore, and knowledge. Learning them preserves distinct viewpoints on the cosmos, nature, and life that are frequently lost in more widely spoken languages.

A linguistic picture of the world is a model of how a particular ethnic group uses their language to understand the world. It results from a country's particular socio-historical history, and the cultural peculiarities of each language produce a unique linguistic vision of the world. The following information pertains to the world's linguistic landscape: A "naive" perspective The "scientific" worldview is not the same as the linguistic vision of the world. An arbitrary model It is a system of linguistic units that reflect a conceptual model of the world and is a subjective representation of the objective world. Phraseology: A vast collection of linguistic tools known as phraseology is used to express a national language worldview. The impact of ethnolinguistics. Ethnolinguistics is a contemporary way of thinking about language that is closely related to the linguistic view of the world. An essential element of culture A key element of the cultural requirements that support the growth of society is language.

Nowadays, it is impossible to imagine the learning of a foreign language without involving cultural aspects of the studied nation. For instance, without at least some cultural knowledge about the nation and country, it is impossible to comprehend the meaning of some units such as proverbs, set expressions, phrasal verbs, and phraseological expressions while learning a new language. For this reason, academics sought to understand the meaning of the phrases "mentality" and "linguistics picture of the world" across time.

Famous researchers like W. Humboldt, L. Weisberber, G. Lakoff, O. Selivanova, D. Siroka, J. Bartminski, A. Gurevich, Z. Popova and I. Sternin, A. Ufimzeva have investigated their characteristics, topicality, structure, classification, main traits and features. D. Siroka is persuaded that Slavic scientific schools, particularly Polish, Czech, Russian and Ukrainian, have contributed a lot to the development of ethnolinguistics and the production of valuable theoretic background in the field of LWP during the last decades. Moreover, modern researchers are interested in the detailed examination of all ethnolinguistics peculiarities, since this domain cannot

exist independently without the connection of social, psychological, anthropological, cognitive and cultural sciences [7, p. 27].

H. Herz was the first one who used the term “picture of the world” in 1959 while he was discovering the principles of “physical picture of the world” peculiarities and functioning. He put forward the definition that LSW is a set of internal images of external subjects that may give a particular connotation and description of these objects mood and behavior [2, p. 198].

W. Humboldt writes that the abilities of each language are unique and extraordinary since during the process of things nomination the linguistic picture of the world is conveying and forming for the bearers of the same language. For each individual language is regarded as something objective, but if things are known to them, it transforms into a subjective notion that acquires a one-sided aspect of representation. The LSP is an ultimate result of the human’s cognitive abilities as well as mental world perception and its representatives are speakers of the same nations or ethnic groups [13, p. 412–414]. L. Weisberber was a follower of W. Humboldt’s theory and put his own efforts in order to develop his opinions and enrich the study of the linguistic picture of the world with the right taxonomy, approach, classification as well as theoretical background. He was the first who introduced this term in the linguistics domain in 2004 while developing the LPW grounded postulation. Anusiewicz et al. interpret it as formed opinions and word perception that are fixed in language with the help of verbal and non-verbal means. Very often these beliefs are depicted in the word meaning and lexical structure, influenced by specific aspects and mood that come from the non-linguistic world [9, p. 28].

Lingua culturology is "a holistic theoretical study of objects as a practical system of cultural values reflected in the language, a comparative analysis of the lingua cultural spheres of different languages (peoples) on the basis of the theory of linguistic relativity." “Today, cultural linguistics can be recognized as a philological science that studies different levels of linguistic units, speech activities, different ways of presenting knowledge about the world of speakers of a particular language through the study of speech. Lingua culturology has a clear interdisciplinary character, combining different knowledge about the humanities. Cultural linguistics as a complex and multifaceted scientific discipline of humanities and culturological nature is interrelated with many related disciplines: culturology, ethno-linguistics, sociolinguistics, intercultural communication, cognitive linguistics, ethnic psycholinguistics, lingo philosophy and other disciplines.

Numerous Native American, First Nations, and Inuit communities speak a diverse range of indigenous languages throughout North America. With hundreds of languages divided into multiple language groups, the continent was linguistically diverse prior to European settlement. Language examples and important language families include:

Major Indigenous Language Families in North America:

1. Algonquian. Languages: Cree, Ojibwe (Anishinaabemowin), Blackfoot
Region: Canada and the northeastern to central United States.
2. Siouan. Languages: Lakota, Dakota, Crow, Hidatsa

- Region: Great Plains and southeastern regions of the U.S.
3. Iroquoian. Languages: Mohawk, Cherokee, Seneca, Oneida
Region: Northeastern U.S. and southeastern Canada.
4. Athabaskan (Na-Dene). Languages: Navajo, Gwich'in, Chipewyan
Region: Western Canada, Alaska, and the southwestern U.S.
5. Uto-Aztecan. Languages: Hopi, Comanche, Shoshone
Region: U.S. Southwest and northern Mexico.
6. Muskogean. Languages: Choctaw, Creek, Seminole
Region: Southeastern U.S.
7. Salishan. Languages: Nuxalk (Bella Coola), Lushootseed
Region: Pacific Northwest.
8. Eskimo-Aleut. Languages: Inuktitut, Greenlandic, Aleut
Region: Arctic and sub-Arctic regions (Alaska, Canada, Greenland).
9. Penutian. Languages: Tlingit, Nez Perce, Klamath
Region: Pacific Northwest.
10. Caddoan. Languages: Pawnee, Wichita, Caddo
Region: Great Plains.

Because of invasion, forced assimilation, and the decline in original speakers, several indigenous languages in North America are in danger of extinction. Nonetheless, many of these languages are being preserved and brought back to life through revitalization initiatives including internet resources, immersion schools, and language instruction programs.

The extinction of numerous tribal languages is a real possibility. Linguistic variety can be preserved and revitalized by learning and using these languages. Unique ways of thinking and seeing the world are frequently reflected in tribal languages. Gaining knowledge of them can open doors to new perspectives on spirituality, nature, and interpersonal relationships. People recognize and value the importance of marginalized populations by learning a tribal language. This encourages variety and equality globally. Communication, flexibility, and cognitive capabilities can all be enhanced by learning a tribal language. It's also a very fulfilling method to be in touch with mankind and history.

Reference:

1. Bauer Laurie, 1993, English Word-formation, "Cambridge textbooks in Linguistics", Cambridge: Cambridge University Press.
2. Brinton Laurel J. & Traugott Elizabeth C., 2006 (2005), Lexicalization and Language Change, Cambridge: Cambridge University Press.
3. Danieva M.J. Structural-semantic transferring in the derivation of phrases. Integration of scientific Solutions and methods into Practice. Abstracts of XVI International Scientific and Practical Conference. Paris, France, 2023. –P. 269-276.
4. Krasnykh V.V. 2002 Ethnopsycholinguistics and linguoculturology.
5. Maslova B.A. 2001 Linguoculturology: Textbook. A guide for students. higher education, institutions. -M.: Publishing Center "Academy"

6. Rafoni 2007: Rafon, J-C. Apprendre à lire en français langue seconde. Paris: Le Harmattan.
7. Saussure 1968: Saussure, F. Cours de linguistique générale, Payot, 1968.
Touratier 2000: Touratier, Ch. La sémantique, Armand Colin, 2000.
8. Shokirova M. Lingua culturology is an object of language and culture
9. Teliya, V. N. (2008). Linguaculturology—the key to new reality. Langage. Culture. Communication. The collection of scientific works.
10. Teshaboyeva, K., & Mirzayeva, D. (2022). Main linguistic and structural features of conjunctions in modern English . Science and innovation
11. Tolstoy, N. I. (1998). Language and folk culture. Selected works of Slavic literary-lingual situation. Slovo, Moscow.
12. Vereshchagin E. M., Kostomarov V. G. 2005 Language, and culture
13. Vorobyov, V. V. (1997). Lingua-culturological principals of presentation of educational material. The problems of centrism, Moscow.
URL:<https://www.cceol.com/search/chapter-detail?id=713669>
<http://www.idpublications.org>
<https://www.researchgate.net>
<https://www.academia.edu>
<https://wos.academiascience.org>
<http://scientists.uz>
<https://cyberleninka.ru>
<https://www.redalyc.org>

ГЕНДЕРНІ СТЕРЕОТИПИ В ПРОФЕСІЇ ВЕТЕРИНАРА: ВИКЛИКИ ТА МОЖЛИВОСТІ

Антоніна Крицька

викладач кафедри суспільно-гуманітарних наук
Одеський державний аграрний університет

Поняття «гендер» та «стереотипи» не так давно увійшли до вжитку сучасної людини. Незважаючи на це вони твердо зайняли своє місце у людській свідомості.

Гендерні стереотипи - це узагальнені уявлення про поведінку, характеристики та ролі чоловіків і жінок, які формуються під впливом суспільства. Гендерні стереотипи досліджувались в різних аспектах : в суспільстві [1], в академічному середовищі та в різних галузях науки.

В багатьох працях окреслено, що гендерні стереотипи – це каркас, на якому тримається образ чоловіка та жінки. Через це виділено чимало виключно «жіночих» та виключно «чоловічих» професій. Люди наділяють представників певними рисами, яких не повинно бути у протилежної статі. Наприклад, в академічному середовищі гендерні стереотипи можуть проявлятися по-різному : у ставленні до викладачів та студентів, у виборі дисциплін для вивчення, у кар'єрних можливостях. До того ж за даними соціологічних досліджень, жінок-викладачів більше ніж чоловіків.

Прикладом гендерного стереотипу є також те, що в медичних галузях також жінок більше ніж чоловіків. Вважається, що жінки є більш чуйними та більш емпатичними і їх легше працювати у цій сфері.

Зокрема у ветеринарії, побутує міф, що жінки обирають цю спеціальність виключно через любов до тварин. В той час як про чоловіків кажуть, що вони впевнені в собі, сильні та занадто серйозні для такої професії.

Хоча таке уявлення сформувалось лише в ХХІ столітті. До цього часу ця професія вважалась виключно «чоловічою» через фізичні умови роботи. Адже раніше основними «пацієнтами» були аж ніяк не мармозетки, коти та собаки, а коні, корови, вівці та інша велика худоба. Є ветеринари, які працюють і нині з великою худобою, але вважається, що це мають робити виключно чоловіки. Тобто, спостерігаємо певні неформальні бар'єри, які обмежують жінок в деяких напрямках ветеринарної медицини.

Одним із негативних наслідків гендерних стереотипів є їх здатність обмежувати кар'єрне зростання в межах певного напрямку. Наприклад, жінки стикаються з труднощами під час отримання керівних посад та високих заробітних плат. Вважається, що заробляти «великі» гроші може лише чоловік, бо його основна мета – забезпечувати родину. Проте нині є багато випадків, коли в родині, жінка, маючи сильний характер та високий рівень знань, здатна досягти вищих результатів ніж чоловік і може забезпечити родину. В такому подружжі міняються «ролями» : жінка забезпечує родину, чоловік виховує дітей та

займається хатніми справами. Нібито всіх задовольняє, але суспільство сприймає це як феномен, порушення норми.

Чоловіки в роботі стикаються з труднощами під час вибору спеціалізацій, адже є поділ на «чоловіче» та «жіноче». Чоловіків не сприймають у ветеринарній терапії або догляді за домашніми тваринами через їхню «мужність» та, за уявленнями суспільства, відсутність чуйності та уважності до пацієнтів. [2]

Всі ці уявлення також впливають на психологічний стан самих професіоналів. Наприклад, часто жінки відмовляються від кар'єри, бо повинні виконувати «природне призначення» або ж відчувають тиск та сумніви у власному професіоналізмі через те, що займаються «чоловічою» професією. Також це може виражатись на спілкуванні з клієнтами, які вимагають «іншого» лікаря через те, що їх не влаштовує стать фахівця.

На чоловіків можуть чинити тиск через те, що він обрав «жіночий», який в уявленнях багатьох звучить як «легший» напрям. Хоча немає чіткого поділу на «важкі» та «легкі» професії, немає спеціалізацій, де буде меншою зона відповідальності.

Щоб перевірити правильність висновків, нами було проведено дослідження щодо гендерних стереотипів в галузі ветеринарії. Для цього було опитано 58 осіб різних статей, вікових категорій, освітніх рівнів та професій.

В анкеті було всього 5 запитань:

1. Як ви вважаєте, чи є жіночі та чоловічі професії?
2. Ветеринар – це чоловіча чи жіноча професія?
3. Чи може жінка займатись лікуванням коней?
4. Чи може чоловік займатись видачею ветеринарних документів?
5. Чи має для Вас значення стать ветеринарного лікаря під час прийому?

Результати опитування були передбачуваними: 95 % опитуваних на 1 запитання відповіли «так». Решта 5% написали «ні» та «стать не має значення».

На 2 запитання більшість респондентів (80%) написала, що ветеринар – це чоловіча професія, 10% написали, що стать не має значення, ще 10% написали, що це залежить від напрямку.

3 запитання 99% опитуваних відповіли ні. Також деякі з них залишили коментарі, чому так відповіли (фізично важко, небезпечно, треба вміти спілкуватись з кінями). Лише 1 особа відповіла, що жінка може лікувати коней, але треба мати досвід, розуміння та знання.

На запитання 4 більшість (95%) відповіли «ні», лише 5% написали, що стать не має значення. Кількох респондентів потім попросила пояснити свою відповідь, чому чоловік не може займатися видачею документів на їхню думку. Відповіді були знову ж передбачуваними: не чоловіча справа, це справа жінок, чоловіки не уважні, жінки краще спілкуються, жінки більш посидючі. Цікавою особливістю є те, що відповіді про «жіночі обов'язки» надавали чоловіки.

На 5 запитання отримали відповіді у відношенні 60% до 40%. Більшість була за те, що стать не важлива. Однак 40% відповіли, що для них важлива стать. Деякі респонденти сказали, що можуть попросити змінити лікаря, якщо їх не влаштовуватиме стать. Також були твердження про те, що жінки можуть бути

менш професійними, що жінка не зможе зрозуміти проблему, наша тваринка йде на контакт тільки до жінок, у чоловіків немає розуміння, що наш песик/котик дуже маленький.

За результатами опитування ми бачимо, що гендерні стереотипи наявні в кожній із відповідей. Лише малий відсоток респондентів ставився нейтрально до ветеринара-чоловіка та ветеринара-жінки.

Для подолання гендерних бар'єрів є створення професійного розвитку через освітні програми, які заохочують жінок і чоловіків обирати спеціалізації, виходячи з власних інтересів, а не гендерних очікувань. Менторські програми можуть допомогти створити підтримку для молодих фахівців, надаючи їм приклади успішного подолання стереотипів. Важливо також розвивати суспільну свідомість про важливість гендерної рівності у ветеринарній сфері. Це сприятиме формуванню нових професійних стандартів.

Подолання гендерних стереотипів у ветеринарії вимагає активних дій з боку освітніх установ, роботодавців та професійних асоціацій. Важливо впроваджувати політики гендерної рівності, які забезпечують рівний доступ до кар'єрного розвитку та справедливу оплату праці для всіх спеціалістів. Підвищення обізнаності про гендерну дискримінацію допоможе створити більш інклюзивне робоче середовище. Спільні зусилля можуть значно змінити традиційні уявлення про роль жінок і чоловіків у ветеринарній медицині.

Список літератури

1. Кононенко, Т. В., Сусликов, В. Є. Особливості гендерних стереотипів у середовищі здобувачів і здобувачок вищої освіти з во зі специфічними умовами навчання. Українська поліцейстика: теорія, законодавство, практика, 6(2), 2024. С. 75-82. <https://doi.org/10.32782/2709-9261-2023-2-6-14>.

2. Єрмолаєва Т., Шваб К. Гендерні стереотипи у сучасному українському суспільстві. Вісник університету імені Альфреда Нобеля, серія «педагогіка і психологія». Педагогічні науки. 2017. № 1 (13) Київ, 2005. 231 с, 2005.

ПРИСВЯТА ЯК ЕЛЕМЕНТ ІНСТИТУЦІЙНОГО ФРЕЙМІНГУ ПОВІСТІ «СНІДАНОК У ТІФФАНІ» ТРУМЕНА КАПОТЕ

Вітяк Юрій Миколайович

аспірант,
асистент кафедри теорії і практики перекладу
ТНПУ ім. В. Гнатюка

Наявність у виданні елементів паратексту контекстуалізує його, репрезентуючи як одиницю соціальної, культурної, історичної площин. Паратекстуальні складові вказують на перспективу, з якої читача заохочено дивитися на твір; яку інформацію дозволено довідатися з обкладинки, з передмови, післямови, анотації, тексту про автора (художників, ілюстраторів, перекладачів), якщо такі є; який відгук має закріпитися у свідомості реципієнта.

Як підкреслює К. Саммерс у своїй розвідці «What Remains: The Institutional Reframing of Authorship in Translated Peritexts»: «... Концепція фреймінгу може бути узгоджена з нарративом, щоб розкрити, як довід переноситься до нових контекстів через переклад. Фреймінг нарративу передбачає надання отримувачу інформації перед першим знайомством із текстом про його суть, що впливає на реакцію отримувача. Таке інтерпретаційне налаштування є невід'ємною частиною процесу перекладу, який слугує посередником між різними контекстами нарративу та його отримувачами» [12, с. 13]. Саме тому обрамлення паратекстом не слід розглядати як явище пейоративне, навіть якщо воно видається відцентрованим, а то й не пов'язаним із твором. До того ж, на переконання Ж. Женетта, автора засадничих праць про паратекст, він, себто паратекст, відображає «найбільш соціалізований бік літературної практики» [8, с. 14].

Якщо передмова до глобального, континентального або національного читача сприймається як експліцитне звернення, монологізоване мовлення, що передбачає появу в часовій перспективі певного адресата (що декодуватиме посил), то присвяти виступають імпліцитною спробою спонукати умовній співдії автора, реципієнта і об'єкта присвяти. Зазначена особи чи група людей, як правило, перебувають із письменниками в соціальній (родинні зв'язки, роль у суспільстві тощо), ідеологічній (суголосність поглядів) парадигмі, однак простеження авторського наміру ототожнювати інтелектуальний продукт із певними персоналіями, досі відзначається низькою тенденційністю у наукових дослідженнях. Відсутність належної оцінки певним жанрам паратексту призводить до інституційного рефреймінгу [12], себто зміни обрамлення тексту інституційними агентами, серед яких видавці, редактори, рецензенти, перекладачі, укладачі та ін.

Прикладом інституційного рефреймінгу можна вважати присвяту «For Jack Dunphy» [4] у повісті «Сніданок у “Тіффані”» Т. Капоте [3], [4], яку не

відображено в редакції 2011 року, що вийшла друком у видавництві «Penguin Books» [5]. На противагу цьому, в українському перекладі цей елемент паратексту збережено [1, с. 5].

Твір Т. Капоте «Сніданок у “Тіффані”» вийшов друком у 1958 році: 28 жовтня у видавництві «Random House» та в листопадовому номері чоловічого журналу «Esquire» (Див. Рис. 1 та Рис. 2) [7]. Слушно наголосити, що публікація в періодиці не містила присвяти, що, вочевидь, зумовлено типом видання і гендерними підходами того часу, точніше уявленням про соціонорму. Натоді автор уже встиг вписатися в літературний пантеон американського післявоєнного романом «Інші голоси. Інші кімнати» 1948 року [4]. За оцінками Е. Каньядас Родрігеса, переконання письменника про те, «що коротке оповідання вимагає від письменника контролю та дисципліни, чітко виявляється в розвитку «Тіффані». Кожне речення має свою ритмічну структуру, що, як пояснює Капоте, є одним із основних елементів стилю. «Тіффані», яка нараховує понад 100 сторінок, здається чимось середнім між коротким оповіданням (через кількість сторінок воно вже далеко не «коротке») і романом» [2, с. 267].



Рис. 1



Рис. 2

Головною героїнею твору є ексцентрична і волелюбна Луламей Барнс, яка на 14 році життя виходить заміж за вдовця Дока Голайтлі; коновала, що тримав ферму біля Тюліпа (в Техасі). Дівчина втікає до Нью-Йорка, у якому у 1940-х вирує яскраве життя, і перебирає собі псевдонім Голідей (Голлі).

Саме в описаних часових межах (точніше, у 1948 році) на коктейльній вечірці Трумен Капоте познайомився із романістом, драматургом і танцівником балету Джеком Данфі, що перебував у шлюбі із танцівницею із Філадельфії Джоан МакКракен. Між письменниками зав'язався роман, що протривав три з половиною десяти років [10]. У компанії Дж. Данфі Трумен Капоте незрідка подорожував (зокрема до Греції, Італії, Швейцарії, Франції), його ж і назвав головним бенефіціаром у заповіті (Трумен Капоте помер 25 серпня 1984 року від цирозу печінки, замовленого наркотичною та алкогольною залежністю).

Дж. Данфі, попри літературні напрацювання (зокрема, роман «John Fury» 1946 року, що отримав схвальні відгуки критики), запам'ятався радше як партнер Т. Капоте, про якого він написав книгу спогадів «Dear genius : A memoir of my life with Truman Capote». Обоє письменників прагнули до просторової свободи, що позначалося на їхній взаємодії: «Ми з Труменом ніколи не були нерозлучною парою, як то буває у більшості людей, що живуть разом. Така близькість

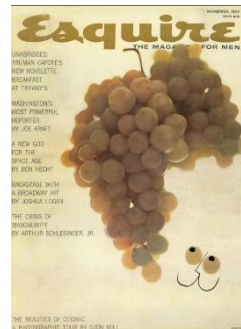
просто вбила б нас. Ми завжди мріяли втекти звідти, де перебували, таким чином повторюючи модель поведінки, що зароджується в дитинстві, коли потреба втекти від чогось свого була такою дикою, настільки пекучою за своєю силою, що якби хтось із нас залишився вдома, то, безумовно, згинув би» [6, с.160-161].

Таким чином, інституційний фреймінг, який передбачає відтворення елементів паратексту при перевиданні та перекладі розкриває особливості стилю життя письменника, його взаємин. Присвята виражена винятково онімами самостійно не виступає джерелом інформування, а радше каталізатором для реципієнта, перекладача та дослідників творчості (чи окремого твору), що зумовлює пошук зв'язків між текстом, його вербальним/або ж невербальними інтернальними та екстернальними складовими і реаліями, які виходять за межі видання.

Список літератури:

1. Капоте, Т. (2016). Сніданок у «Тіффані» (Т. Бойко, Пер.). Комубук.
2. Cañadas Rodríguez, E. (2005). Europe in the writings of Truman Capote or the steps to the creation of the non-fiction novel. ES: Revista de filología inglesa, 26(1), 43–70. Ediciones Universidad de Valladolid.
3. Capote, T. (1958). Breakfast at Tiffany's: A short novel and three stories. Random House.
4. Capote, T. (1993). Breakfast at Tiffany's: 50th anniversary edition, Vintage International Breakfast at Tiffany's and three stories. Vintage.
5. Capote, T. (2011). Breakfast at Tiffany's. Penguin Books.
6. Dunphy, J. (1987). Dear genius: A memoir of my life with Truman Capote. McGraw-Hill.
7. Esquire. (1958, November). Esquire magazine. Retrieved from <https://archive.org/details/Esquire-Magazine-1958-11/mode/2up>
8. Genette, G. (1987). Seuils. Éditions du Seuil.
9. Genette, G. (1997). Paratexts: Thersholds of interpretation (J. E. Lewin, Trans.). Cambridge University Press.
10. Lambert, B. (1992, April 27). Jack Dunphy, 77, author, dies; friend and chief heir of Capote. The New York Times. <https://www.nytimes.com/1992/04/27/arts/jack-dunphy-77-author-dies-friend-and-chief-heir-of-capote.html>
11. Peikert, M. (2024, February 23). The truth about Truman Capote's love life: Jack Dunphy, John O'Shea... And Errol Flynn? Town & Country. <https://www.yahoo.com/lifestyle/truth-truman-capotes-love-life-160000078.html>
12. Summers, C. (2013). What remains: The institutional reframing of authorship in translated peritexts. In V. Pellatt (Ed.), Text, extratext, metatext and paratext in translation (pp. 9–32). Cambridge Scholars Publishing.

КАТЕГОРІЯ ОЦІННОСТІ В СУЧАСНІЙ ЛІНГВІСТИЦІ

Хоміцький Назарій Юрійович

аспіранта кафедри української мови та славістики
Тернопільський національний педагогічний
університет імені Володимира Гнатюка

Категорії оцінки й оцінності перебувають в актуальному полі досліджень сучасних лінгвістів. Це зумовлено динамічністю ментальних процесів людини, переосмисленням, трансформацією низки суміжних понять – «мислення», «аналіз», «розум», «колективний розум», «штучний інтелект» тощо, міждисциплінарним підходом до його інтерпретації (філософія, логіка, психологія, культурологія, соціологія, мовознавство тощо).

Оцінність репрезентує інтелектуальну діяльність людини. Буття, дійсність із її реаліями, на думку науковців, – нейтральні, однак завдяки мовно-мовленнєвій діяльності особистості вони набувають певної оцінності. Оскільки діада мова-мислення невід’ємні, тому й оцінка, відповідно, її семантичний вияв – оцінність, стають об’єктом дослідницьких зацікавлень мовознавців. Зокрема аксіологіна лінгвістики, або лінгвоаксіологія, має ґрунтовні наукові українські розробки (О. Арешенкова, С. Єрмоленко, А. Загнітко, М. Конєва, Т. Космеда, Т. Коць, Ж. Краснобаєва-Чорна, О. Островська, Г. Приходько, О. Селіванова, О. Стишов, О. Халіман та ін.).

Українська мова в процесі розвитку виробила різнорівневі виражальні засоби з виразним оцінним потенціалом, зрештою будь-яка, навіть нейтральна мовна одиниця в певному контексті може виконувати оцінну функцію. За словами Т. Коць, «Оцінність, зокрема в мові публіцистичного стилю, виявляє зв’язок з емоційністю, експресивністю, проте не ототожнюється з названими поняттями» [2, с. 18].

Відповідно до типології, розробленої Т. Космедою, аксіологічну лексику представляють такі різновиди оцінок, зумовлених соціокультурним пізнанням особистості: 1. Естетична оцінка пов’язана з категорією краси та культурно-естетичними цінностями. 2. Соціальна оцінка характеризує норми поведінки в суспільстві, ставлення до суспільних цінностей. 3. Раціональна оцінка відображає рівень розумових здібностей особи, дає інтелектуальну характеристику. 4. Морально-етична оцінка вказує на риси особи, пов’язані із закріпленими в суспільстві моральними принципами. 5. Емоційно-чуттєва оцінка вказує на емоційний стан суб’єкта оцінки, його ставлення до особи, яка оцінюється. 6. Прагматична оцінка характеризує осіб за їх корисністю й необхідністю іншим людям або суспільству, які виступають суб’єктами оцінювання. 7. Сексуальна оцінка вказує на особливості сексуального життя людини. 8. Фізіологічна оцінка виражає характеристику людської статури та окремих частин людського тіла. 9. Психологічна оцінка виражає індивідуальні особливості особи з погляду на прийняті норми психологічної поведінки.

11. Ідеологічна оцінка вказує на ставлення об'єкта оцінки до узаконеної суспільством державної або світової політики [1, с. 98–104].

Отже, оцінний потенціал мовних одиниць перебуває в полі дослідження сучасних зарубіжних та національних лінгвістів. Складність, багатовекторність категорії оцінності, її динамічність відповідно до соціокультурного контексту, дискурсу зумовлюють стійкий інтерес до неї в сучасному мовознавстві.

Список літератури

1. Космеда Т. А. Аксіологічні аспекти прагмалінгвістики: формування і розвиток категорії оцінки: монографія. Львів: Вид-во ЛНУ ім. І. Франка, 2000. 350 с.

2. Коць Т. Оцінність як лінгвістична категорія: вербальна реалізація і стилістична диференціація. *Вісник Київського національного університету ім. Тараса Шевченка*. Серія: Літературознавство. Мовознавство. Фольклористика. 2021. Вип. 1 (29). С. 18–20.

EDUCATION OF YOUTH IN THE SPIRIT OF MILITARY PATRIOTISM IN THE “NEW UZBEKISTAN”: SOCIAL AND PHILOSOPHICAL ANALYSIS

Rahmonov Abrorbek Rustamovich

Independent researcher
Namangan State University

Annotation. The article analyzes the socio-philosophical process of education of youth in the spirit of military patriotism in the “New Uzbekistan”, changes in Uzbek society, spiritual and moral education of youth, attitude to military service, formation of patriotic feelings and the importance of modern technologies, existing problems, their practical solutions, practical proposals and recommendations. The article also examines the place of education of military patriotism in the development strategy and youth policy of the “New Uzbekistan”, the socio-philosophical foundations of education of youth in the spirit of military patriotism, the integration of education of military patriotism with modern technologies, the issues of training specialists responsible for education of youth in the spirit of military patriotism, revealed in the prism of social philosophy.

Keywords: “New Uzbekistan”, youth, military patriotism, patriotic education, national unity, military service, spiritual and moral education, socio-political system, sense of patriotism, modern technologies, education.

Introduction. “New Uzbekistan” is a new stage in the development of the state, which was put forward at the initiative of the president of the Republic of Uzbekistan. The idea of “New Uzbekistan” is significant in that it is aimed at transforming the country into a democratic, legal and social state, raising the standard of living of the people to a higher level, further raising the economy, improving the education and health system, ensuring the rights and freedoms of citizens, achieving openness and transparency in all aspects of social life. The idea of “New Uzbekistan” is a concept that determines the future of the country and is aimed at transforming Uzbekistan into a developed, democratic and legal state. It is noteworthy that the culture and nationality of Uzbekistan have been preserved and polished for centuries and have not lost their importance. The task of today is to ensure the survival of these values, to convey them to future generations. This issue, it is appropriate to admit, is directly related to the peace, prosperity, well-being of the motherland, state protection, and today it is important to educate young people in the spirit of patriotism and military patriotism. Analysis of thematic literature (Literature review). It is a very important task to educate young people in the spirit of military patriotism on before day, to strengthen their civil position [1.258.].

The process of educating young people in the spirit of military patriotism in the "New Uzbekistan" was carried out by the president of the Republic of Uzbekistan mentioned in the works of Sh.Mirziyoev. Also in the scientific journal "Military

patriotism high confidence and loyalty" doctor of philosophy in military sciences B.X.Toshmatov covered the traditional and modern methods of educating young people in the spirit of patriotism, a doctor of legal sciences, professor M.B.Usmanov reflected on the incomparable role of historical, spiritual and cultural heritage in educating young people in the spirit of patriotism. Doctor of philosophy in Philosophy (PhD) in his study, K.X.Usmanov spoke about the national spiritual and moral foundations of the formation of a sense of military patriotism in young people. But the socio-philosophical analysis of the process of educating young people in the spirit of military patriotism in New Uzbekistan has not been studied as an actual topic.

Research Methodology. The methodological basis of the study is the methods of objectivity (objectivity), historicity, logic, succession, systemality, hermeneutics, interpretation, comparative analysis of scientific knowledge. These research methods will help to develop an in-depth understanding of the process of educating young people in the spirit of military patriotism in New Uzbekistan, the search for ways to identify and eliminate problems, effective measures to solve problems.

Analysis and Results. The projection of the upbringing of young people in the spirit of military patriotism in the "New Uzbekistan" is important on three sides. First, the development of society. The spirit of military patriotism is an important factor for the security, stability and future of the country, and youth is the future of the country, raising the intellectual potential, mindfulness and worldview of young people, the demand for a period to educate a harmonious generation living with patriotism, love for the people and a sense of loyalty [2,275.]. The education of young people in the spirit of military patriotism has a direct impact on the development of the country. "It is necessary to talk more with young people, listen to their hearts, know their pain, provide practical support for solving their problems, especially to teach girl children to master the secrets of science, professions, protect their interests, help them find a worthy place in life. In the implementation of these tasks, we rely on the rich spiritual heritage of national traditions, ancestors, formed over the centuries. In the hearts of young people, we strengthen the propaganda work aimed at maturing the feeling of love and loyalty to the motherland, raising them in the spirit of a healthy lifestyle. National policy on this subject will be strictly continued under the newly adopted law "on public youth policy"[3.355.].

Secondly, modernization. In modern society, the expected goal is achieved by using any modern methods and technologies to keep young people from various influences and alien forces, harmful information, educate them in the spirit of military patriotism. It is always a pressing issue to educate young people as "an independent-minded person, deep in modern knowledge and profession, with a strong life position, a truly patriotic person [4,189.].

Third, problem and solution. "Are young people truly patriotic?", revealing a block of problems. The attachment of today's youth to the virtual world is alienating from the feelings of being able to see the Real world, protecting the motherland, patriotism. A solution is found by reminding young people about patriotism and military patriotism every day and at all times, applying it in the upbringing process, developing strategies and programs, analyzing the problem at the government level.

After all, "being always alert and alert in today's conditions, where there is a complex situation all over the world, the threat of terrorism, extremism and radicalism is growing, the defense capability of our country, the comprehensive strengthening of the potential of the Armed Forces – an important condition and guarantee of security and stability and the provision of a peaceful life " [5.138]. Although "New Uzbekistan" is a very slang word, care must be taken when applying the concepts of new and old to the state. With only one meaning of the word, a completely different view can be formed in the minds of young people. When will the new old take its place? The state is a complex system, the progress and transformation of which has become a constant process. When determining whether a state will be "New", its history, culture, socio-political system and economic system are taken into account. The change in the state system assumes that the state will be new.

Changes in the legislation of the state, fundamental changes in the socio-political system of the state, changes in the economic system of the state, changes in the culture and traditions of the state determine the new state. Although the idea of "new Uzbekistan" according to the philosophical law marks a new stage in the development of Uzbekistan, the history, culture and traditions of Uzbekistan retain its distinctive features. Any "new" does not lose its "old" properties in itself. In the "New Uzbekistan", military patriotic education is of serious importance, in which feelings such as readiness to defend the motherland as a form of patriotism aimed at ensuring the safety of the motherland are embodied, knowledge of military service as a "sacred duty", respect for military personnel. For this, the following factors are considered:

First, the defense of the motherland. Military patriotism is aimed at protecting its land, ensuring its safety. Defense of the motherland, state independence in today's "troubled time and troubled region and to persistently continue the implementation of complex measures that guarantee the inviolability of Borders, aimed at further strengthening the defense capabilities of the Armed Forces [6.20.] give positive results.

Second, national solidarity. Military patriotism unites peoples and nations, helps to strengthen their national unity.

Thirdly, the attitude to military service. To the younger generation, "it is necessary to set a practical example of every public in all spheres - in the devotion to the Motherland, the people, in the love of science, in the profession, in the diligence of duty to the parents, society" [7.331].]. Military patriotism encourages a person to perceive military service as a "duty", to contribute to ensuring its safety. Accordingly, the government are obliged to actively participate in the education of young people in the spirit of military patriotism and in the education of a sense of pride, loyalty and patriotism in military personnel, a spirit of militancy and a sense of readiness for the protection of the motherland at any time [8.325].].

Fourth, a sense of reverence for military servants. Together with the realization of the loyalty of military personnel to the duty to protect the motherland, it urges to appreciate their glorious work. Respect for military personnel is an important element of patriotic culture.

Therefore, for the development of "new Uzbekistan", it is important to form military patriotic feelings in the hearts of the younger generation, to prepare them for

the protection of their native land, to recognize military service as a sacred" duty of youth", to protect the minds of the younger generation from negative influences, to return the strays to the right path, every citizen of Uzbekistan]. Military patriotic education is determined not by the abundance of cultural events, but by the degree of appreciation of the educated, courageous, brave, heroes of society. Today, the fact that the National Army has become a real school of valor, dedication, true patriotism for thousands or thousands of sons is undoubtedly our greatest achievement on this path. This fact is recognized by all parents in our country, all our people with pride, with gratitude [10.320.].

The following constructive directions of educating young people in the spirit of military patriotism were presented at the new Uzbekistan: to form a historical consciousness, the rich history, culture of Uzbekistan, great dynasties and rulers of the Kingdom, Heroes of the nation, significant events, a lot about the achievements and the promotion. "We have a great history that is worth admiring. We have greatness that is worth admiring. We have immeasurable wealth that is worth admiring. And I believe that our great future will certainly be worth it if God desires it, [11.482.]. Popularization of rituals, while remembering historical events. Reading the battle and literature, watching films, familiarizing yourself with the military education system, military history, military achievements and military training, reflecting historical heroism.

In fact patriotism, a sense of military patriotism, "feeds first of all from great history, the courage of ancestors" [12.329.]. An important aspect of the extensive study of the history and culture of Uzbekistan is that the younger generation, in fact, from how Uzbekistan came into being, is aware of the country's struggle for independence, the problem in the years of independence and its optimal solutions, Uzbekistan's own path of development and independence, the problem in the construction of the new Uzbekistan today and the ways There is a proverb in our people that "it is better to see once than to hear a hundred times. By going to historical cities, visiting historical and architectural sites, studying their history, implying that the transmission of the spiritual heritage of ancestors to the next generations is a great task on the part of the younger generation, they are brought up as real patriotic individuals. The celebration of the "day of memory and appreciation "in our country with great celebration of the meetings of the younger generation with the older generation, in general, the solemn organization of important dates in the country's military history, while clarifying the visions of war by a generation that has not seen war, reanimates the feeling of love for the motherland. The importance of documentary films featuring historical books, combat films, war plates in the upbringing of young people in the spirit of military patriotism is incomparable. As factors in the patriotism of a person of historical works, it is appropriate to know the past of the motherland, to see the courage of those who gave their lives for the motherland, to increase national pride, to bring pride in their homeland. The second aspect of the issue is that historical works, in addition to exuberant feelings of military patriotism in the hearts of the younger generation, provoke an escalation of national conflicts through knowledge of historical truth, the development of radical forms of patriotism, putting one's own nation above other nations, exalting the nation in a nationalistic spirit.

The impact of historical works will depend on the worldview, level of consciousness, knowledge and skills of the younger generation and the social environment. Giving more information about historical figures. By feeding young people with knowledge about historical figures of Uzbekistan, such as Amir Temur, Jaloliddin Manguberdi, Zahiriddin Muhammad Babur, Alisher Navoi, patriotic and military patriotic feelings are raised in them. Zahiriddin Muhammad Babur, from the age of twelve, in order to preserve the Timurid state, struck himself both on fire and on the crest, not afraid of any enemy nor of the test. For a moment in his forty-six years of life, passed without knowledge. He left to his descendants the great love of the Motherland, the noble virtues [13.8-9 .].

Socio-philosophical interpretation of battleships. It is advisable to analyze important events in the history of Uzbekistan, objectively assess their causes and consequences, learn from historical events, not repeat mistakes like it in the future, and use the necessary technologies and tools for the formation of historical consciousness. "Today's rapidly changing world is facing humanity, while opening new horizons and opportunities in front of young people, exposing them to various evil dangers that have not been seen before. As many as there are taxes, such as religious extremism, terrorism, drugs, human trafficking, illegal migration, "crowd culture", bringing severe calamities and blindness to the heads of families, countries. We are all witnessing this. Mercenary forces are stripping children whose minds have not yet fully formed against their parents, against their homeland, and their lives are being destroyed [14.354.]. In order for there to be a more complete picture of military patriotism, it is important for young people to get acquainted with the life of military personnel, to know their dedication to ensuring the security of their homeland.

Conclusion. For the development of "New Uzbekistan", it is important to educate young people in the spirit of military patriotism, and the patriotic spirit of young people is a guarantee of the development of the country. Military patriotic education should not be limited to training for military service. Educational work, in which all spheres of society are embodied, including family, school, neighborhood, educational institutions, media, cultural institutions, spirituality centers, social institutions, national consciousness, national pride, loyalty to the motherland, gives practical results. For the formation of a national consciousness, young people need to know and respect the history, culture, spirituality, language, religion, customs of the nation. In the education of military patriotism, modern methods and technologies, the rational use of various games, contests, concours, lectures, films, military sports, military games, military master classes arising from the interests and needs of young people give effective results.

Offers (Receptions). First of all, creating interactive games, mobile applications on the culture, history and national traditions of Uzbekistan, organizing excursions throughout cultural sites to form historical consciousness;

secondly, to bring the axiological aspect of national values to high status through videos, animations, documentaries, fiction, motion pictures. About the founder of the centralized state, the founder of the Timurid dynasty, the great commander Amir Temur, a valuable propaganda work, a video, a film were also not worked out;

thirdly, by organizing events reflecting national traditions and customs, national ceremonies of Uzbekistan in the cross section of the village, district, city, region, republic, developing youth feelings of respect for national values, patriotism, nationalism;

fourth, to show the essence of the concept of military patriotism by forming a positive attitude towards military service through videos, animations, films about military service;

fifth, strengthening military education through the restoration of military patriotic clubs and the establishment of the work of sects, holding events and competitions, festivals;

sixth, to fully ensure the implementation of legislation on the upbringing of young people in the spirit of military patriotism; seventh, the effective organization of the process of educating young people in the spirit of love for the motherland so that they can become brave, brave, truly patriotic, among the new achievements and triumphs in every field.

References

1. Мирзиёев Ш. Янги Ўзбекистон стратегияси. – Тошкент: O‘zbekiston” нашриёти, 2021. – Б. 258.
2. Мирзиёев Ш. Янги Ўзбекистон стратегияси. – Тошкент: O‘zbekiston” нашриёти, 2021. – Б. 275.
3. Мирзиёев Ш. Буюк келажагимизни мард ва олижаноб халқимиз билан бирга қурамыз. – Тошкент: Ўзбекистон, 2017. – Б. 355.
4. Мирзиёев Ш. Буюк келажагимизни мард ва олижаноб халқимиз билан бирга қурамыз. – Тошкент: Ўзбекистон, 2017. – Б. 189.
5. Мирзиёев Ш. Буюк келажагимизни мард ва олижаноб халқимиз билан бирга қурамыз. – Тошкент: Ўзбекистон, 2017. – Б. 138.
6. Мирзиёев Ш. Буюк келажагимизни мард ва олижаноб халқимиз билан бирга қурамыз. – Тошкент: Ўзбекистон, 2017. – Б. 20.
7. Мирзиёев Ш. Буюк келажагимизни мард ва олижаноб халқимиз билан бирга қурамыз. – Тошкент: Ўзбекистон, 2017. – Б. 331.
8. Мирзиёев Ш. Янги Ўзбекистон стратегияси. – Тошкент: O‘zbekiston” нашриёти, 2021. – Б. 325.
9. Мирзиёев Ш. Янги Ўзбекистон стратегияси. – Тошкент: O‘zbekiston” нашриёти, 2021. – Б. 258.
10. Мирзиёев Ш. Янги Ўзбекистон стратегияси. – Тошкент: O‘zbekiston” нашриёти, 2021. – Б. 320.
11. Мирзиёев Ш. Буюк келажагимизни мард ва олижаноб халқимиз билан бирга қурамыз. – Тошкент: Ўзбекистон, 2017. – Б. 482.
12. Мирзиёев Ш. Янги Ўзбекистон стратегияси. – Тошкент: O‘zbekiston” нашриёти, 2021. – Б. 329.
13. Мирзиёев Ш. Буюк келажагимизни мард ва олижаноб халқимиз билан бирга қурамыз. – Тошкент: Ўзбекистон, 2017. – Б. 8-9.
14. Мирзиёев Ш. Буюк келажагимизни мард ва олижаноб халқимиз билан бирга қурамыз. – Тошкент: Ўзбекистон, 2017. – Б. 354.

ECCLESIASTICAL AND THEOLOGICAL FOUNDATIONS OF EARLY UKRAINIAN CATHOLICISM IN 11TH-12TH CENTURIES

Shamsutdynova-Lebedyuk, Tetiana

Ph.D., Associate Professor
Rivne state university of the humanities,

Lebedyuk Yelizaveta

teacher of a separate structural unit,
“Kostopil Technological Vocational College”,
National University of Water and Environmental Management

Early Ukrainian Christianity (11th-12th centuries) was founded on the one true faith of Christ, which taught the correct ("orthodox") way to believe in Christ and rightly glorify Him, in contrast to various false heretical teachings of the time. It also possessed a universal – Catholic – character by recognizing the successor of Saint Peter the Apostle, the Pope of Rome, as the head of the Church alongside the Byzantine Church. Even after the Great Schism of the Universal Church in 1054, the Kyiv Church's loyalty to the apostolic leadership of Christ's Church remained a defining feature of Ukrainian Christianity.

Today, the Ukrainian Catholic Church of the Byzantine Rite (UCC-BR) represents Ukrainian Catholicism as the successor of the Kyiv Church and an Eastern Catholic particular church. It is historically known as the Ukrainian Greek Catholic Church (UGCC). Ukrainian Catholicism, both in its early history and today, is distinguished by the preservation of Eastern Christian traditions and an unbroken unity with the Universal Catholic Church, while also fostering national ecclesiastical traditions.

This reflects its universality, inherent to the entire Catholic Church.

The issue of the dual unity of the Ukrainian Catholic Church of the Byzantine Rite (UCC-BR) has deep historical roots, confirmed by the thousand-year history of the Kyiv Church and Ukrainian Christianity as a whole. A vivid testament to this unity is the Kyiv Church's response to the 1054 schism of Christ's Church into the Catholic and Orthodox Churches, along with the early history of Ukrainian Catholicism, beginning with the Baptism of Kyivan Rus in 988.

This issue holds particular relevance today due to the modern interdenominational situation in Ukraine and the insufficient, often biased, research on this topic in Ukrainian theological and historical studies. Consequently, it requires a more in-depth examination. Investigating the theological and historical roots of early Ukrainian Catholicism is essential to gaining a deeper understanding of the local identity of the UCC-BR within the context of its Catholicity.

The adoption of Christianity in Ukraine brought about significant state-church and spiritual-cultural transformations in Ukrainian life. Given the complexity of Ukraine's ecclesiastical history following the aforementioned schism and its frequent unilateral

or biased portrayal in church historiography, this issue demands a thorough and objective study to accurately reflect the formation of the identity of the Ukrainian Church and, specifically, the Ukrainian Catholic Church of the Byzantine Rite.

The study of the identity of the Ukrainian Catholic Church of the Byzantine Rite (UCC-BR) in its full historical scope serves not only as a scientific foundation for understanding its Catholicity but also as a means for its continued self-refinement and assessment in light of contemporary challenges. Kyivan Rus was the first state in the Slavic East of Europe where Christianity became an integral component of the nation's cultural and state development.

In this process, Byzantium played a crucial role, as Kyivan Rus adopted Christianity according to the Byzantine rite. The baptism of Kyivan Rus at the end of the 10th century, conducted in this rite, was in unity with the Latin rite at the time, thereby carrying a universal character of worldwide significance. Ukraine and its Church, the Kyiv Church, have diligently preserved and continue to uphold this tradition precisely because of its universal nature.

The issue of the formation of Ukrainian Christianity, particularly Ukrainian Catholicism, has gained significant relevance in contemporary theological, religious, and historical scholarship. An objective presentation of this development contributes not only to a truthful portrayal of the ecclesiastical, theological, and liturgical identity of the UCC-BR but also to a broader understanding of the Ukrainian church-building, state-building, and cultural processes.

Given the specificity of this research subject, its goal is to identify and analyze the ecclesiastical-organizational and theological-cultural origins of Ukrainian Catholicism, using the UCC-BR as an example in the context of the Church's development of its identity as a local, self-governing church – an organic component of the Universal Church.

During and after the time of its Christianization, Ukraine rivaled Byzantium in power and strength, while surpassing it in territorial size. The Kyiv Church, supported by the Grand Princes of Kyiv, consistently defended its administrative independence from the Byzantine Patriarchate while maintaining loyalty to the Apostolic See in Rome both before and after the Great Schism of 1054:

"Our ancestors strove for a thousand years to maintain a connection with the Apostolic Roman See, and in the years 1595 and 1596 secured unity with the Roman Catholic Church under certain conditions solemnly promised by the Roman pontiffs. For four centuries, this unity was affirmed by a great number of martyrs among Ukrainians, and our days are likewise gloriously recorded in the annals of the Church for the defense of Holy Unity by our brothers" (Patriarch Joseph, 1992).

The conciliarity and universality of Christ's Catholic Church remained unchanged until 1054, a year considered by historians as marking the schism of the Church into two branches due to an illegitimate breach of unity. This division was provoked by the personal ambitions of then-Patriarch of Constantinople, Cerularius, who, disregarding the conciliar nature of Christ's Church, refused to recognize the primacy of the Pope, granted by Jesus Christ Himself to the successors of Saint Peter the Apostle (Mt. 16:18).

As a result, the Church of Christ was divided by human, non-Christian actions into two parts—Eastern and Western, or Byzantine and Roman. The events in Constantinople in July 1054 essentially laid the foundation for what became known as "Catholicism" and "Orthodoxy."

During the first millennium of Christianity, the focus was on spreading and establishing the Gospel truth about Christ, His teachings, and their true meaning. From the beginning of the second millennium to the present day, the emphasis has shifted to the correct interpretation of the Gospel teaching regarding Christ's institution—the Church. (Stanley, 2018)

The historical events of 1054 and their subsequent development were closely related to the Kyiv-Ukrainian Church and Ukrainian Christianity as a whole. Papal envoys returning from Constantinople to Rome passed through Kyiv, where they were received with great honors. They left a copy of the authentic excommunication bull with Prince Iziaslav Yaroslavich—the most reliable version obtained by the Byzantine Emperor from Rus'. From this copy, the emperor learned of Cerularius' falsification of the diplomatic document and took action against the patriarch (Chubaty, 1965, p. 338).

In the autumn of 1054, when Patriarch Michael Cerularius convened a synod in Constantinople to excommunicate the Roman legates, all the metropolitans of the Byzantine Patriarchate participated—except for Metropolitan Hilarion of Kyiv. This absence demonstrated that the Ukrainian Church had no part in Cerularius' actions and continued its ties with the Roman See. Thus, Kyiv did not formally or practically take steps toward the schism of Christ's Church in 1054. The extent of Ukraine's distance from a break with Rome can be seen in Metropolitan Hilarion's work *On Law and Grace*, where no mention is made of any possibility or danger of church separation.

Thus, the Byzantine events of 1054 held no significance in Kyiv and did not disrupt the Ukrainian Church's neutrality. It was only nearly a century later, after the long reign of the Monomakh dynasty and despite the consistent resistance of Ukrainian Christians, that Byzantium managed to sway the Ukrainian Church to its side. The policies of Yuri Dolgorukiy and Andrey Bogolyubsky significantly shifted this stance (Romanko, 2019).

However, neither then nor later did the Ukrainian Church engage in anti-Roman propaganda or polemics. The reign of the descendants of Grand Prince of Kyiv Yaroslav the Wise demonstrated the Ukrainian Church's loyalty to Christ's Church. The reigns of Grand Prince Iziaslav and his son Yaropolk marked the height of the Universal Church's presence in Ukraine. Historians regard Iziaslav as the ruler most connected with the Catholic Church (Chubaty, 1965, p. 339).

Twenty years after the Church schism, Grand Prince Iziaslav fled to Poland and later to Germany. From there, he appealed to both heads of the Christian commonwealth (*Communitas Christiana*)—Pope Gregory VII and Emperor Henry IV—sending envoys led by his son Yaropolk to Rome to request the Pope's protection for the entire Ukrainian land. Through the assistance and mediation of Rome, Iziaslav was able to reclaim the grand princely throne in 1077. (Romanko, 2019)

It is crucial to note that these relations with Rome and appeals to the Pope did not damage the prince's reputation among his subjects. Even more significant was the full

support of the spiritual leader of the Ukrainian Kyiv Church—the Pechersk Monastery—for the prince’s actions. Additionally, it is worth recalling that Prince Yaropolk was canonized as a saint by the Ukrainian Church after his death.

Another notable example of the relations between Kyiv and Rome is seen in the successor of Iziaslav, his wife, and his mother, Gertrude.

All of them often knelt in prayer before the image of St. Peter with special reverence. Prince Iziaslav's favorable disposition toward Rome is also evident in his declaration of himself as a vassal of the Holy See. It is likely that he received a royal crown from Pope Gregory VII.

After Iziaslav’s death, the positive church relations between Kyiv and Rome did not cease. Vsevolod's daughter, Eupraxia-Praksaeda Adelaide, who was unhappily married to King Henry IV, sought protection from the Pope and received permission for a unilateral divorce. This did not prevent her from returning to Kyiv, joining a monastery, and being buried in the Kyiv-Pechersk Lavra. (Kyyak, 2003)

Thus, the Kyiv Church, as the church of a powerful state, did not wish to become a vassal of Byzantine patriarchs. In 1051, Prince Yaroslav the Wise, against the will of the Byzantine emperor and patriarch, appointed Ukrainian (Ruthenian) Hilarion as Kyiv's metropolitan at a council of Kyiv Church bishops (1051–1054). Hilarion was the first ideologist of Kyiv's stance against Byzantine Christianity.

The worldview foundation of this Ukrainian theological doctrine was the belief that God’s mercy is the determining factor without which no personal, national, or global salvation is possible. Based on this, the primary principle of Kyiv Christianity, as formulated by Metropolitan Hilarion, was the Christian-social principle, which declared the responsibility of individuals and nations to productively use God’s mercy and build God's Kingdom on Earth. This principle, Eastern in origin, was realized on Catholic and universal foundations by Kyiv Christianity (Stadnyk, et al., 2024).

Thus, Metropolitan Hilarion derived from his religious program the primary consequence of the duty of every person to work for the common good of their nation. The second consequence was the principle of the Kyiv Church's self-sufficiency and autonomy in its relations with the Constantinople Patriarch. The third conclusion drawn by the Metropolitan emphasized the equal responsibility of both church and state for spreading Christianity within the state and for integrating the truths of the Gospel into the spiritual life of its citizens as foundational norms.

These conclusions by the metropolitan are a vivid testimony to the Catholic nature of the Christian worldview he espoused, as well as that of the entire Kyiv Church, and confirm why we find similar principles in the modern social doctrine of the Catholic Church (John Paul II, 1993, p. 454).

References:

1. Patriarch Joseph. (1992). Testament. Philadelphia: St. Sophia. pp. 10-11.
2. Mudryy, S. (1999). Narys istorii Tserkvy v Ukraini [Outline of Church History in Ukraine]. Ivano-Frankivsk, p. 69.
3. Kyyak, S. (2003). Christentum in der Ukraine. Problem der Vielfalt – Problem.

4. Pope John Paul II. (1993). *Centesimus annus* ("The Hundredth Year"). In *Tserkva i sotsial'ni problemy. Encyklika "Sotyi rik"* [Church and Social Issues. Encyclical "The Hundredth Year"]. Lviv, p. 454.
5. Stadnyk, M., & Kharchenko, V. (2024). Features of the social beliefs of the Orthodox Church and Christians of the Evangelical Faith. *Skhid*, 6(2), 57-63.
6. Stanley, B. (2018). *Christianity in the twentieth century: A world history* (Vol. 1). Princeton University Press.
7. Romanko, I. (2019). *History of Ukraine and Ukrainian Culture. Scientific and Methodical Complex for Foreign Students. Part 2. Guidelines for practical classes.*
8. Chubaty, M. (1965). *Istoriia khrystyanstva na Rusi-Ukraini* [History of Christianity in Rus-Ukraine]. Rome – New York, Vol. I, pp. 338, 340.

MODELING THE PROCESS OF MICROWAVE NANODIAGNOSTICS AS A SCIENTIFIC PROCESS OF COGNITION

Shtanko Valentyna,

Ph.D, Professor, professor of the department of Philosophy
Kharkiv National University of Radio Electronics,

Shcherban Ihor,

assistant of the department of Microelectronics
Kharkiv National University of Radio Electronics,

Keywords: microwave diagnostics, probe-object system, modeling, scientific knowledge, scientific cognition, evanescent electromagnetic field, empirical data, theoretical concepts, deterministic systems

SMM is a product of the development of radio wave methods of an electrodeless non-destructive method of controlling the electrophysical parameters of various materials and a new direction of probe nanotechnologies, which can be called "microwave nanodiagnostics of materials and objects".

It covers multi-parameter high-resolution monitoring of the spatial distribution (tomography) of the electrophysical properties of objects and, based on it, the assessment of the functional capabilities of various nanotechnologies and nanoconductors, etc.

SMM allows us to detect local defects and inhomogeneities in integrated circuits. The detection of residual stresses in semiconductors and metals is based on the detection of increased resistivity in stressed regions due to increased dispersion of carriers [1].

Ready-made models of scanning microwave microscopes are already being manufactured in the world. In particular, the Agilent company [2] produces them on the basis of an atomic force microscope (AFM) in combination with a vector network analyzer (VNA). However, the resulting microscope turns out to be quite expensive due to the VNA installed in it. This device can be replaced by a device consisting of a microwave generator, a resonator measuring transducer (RMT) and frequency converter [1]. But in order to correctly interpret the obtained results in the process of diagnosing various objects, it is necessary to first of all investigate the electrodynamic properties of the RMT and, in general, the electrodynamics of the processes that take place in the probe-object system.

To understand the nature of evanescent electromagnetic fields by establishing the real distribution of the field in the object under study is possible only by modeling the system in which the diagnostic probe will interact with the object under study. The results of such modeling are shown in Fig. 1, where we can see the model of the probe-object system and the processes that take place in it in real time.

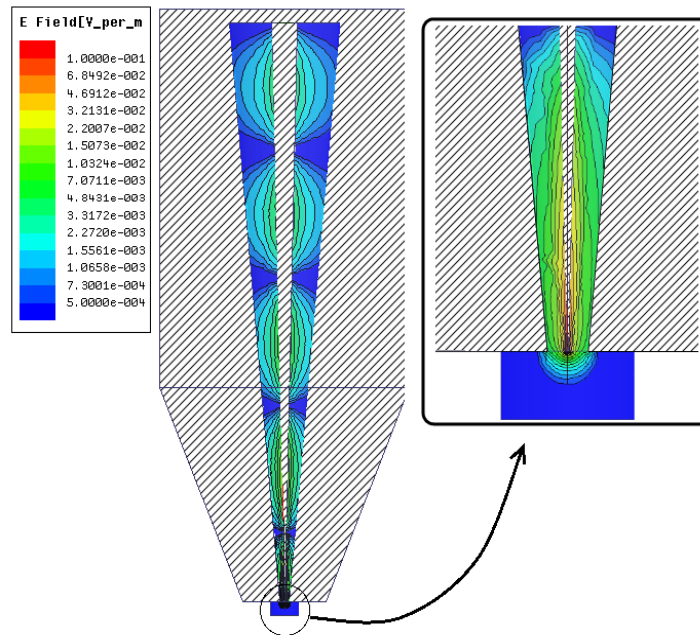

Figure 1. Plots of electric field distribution in the probe-object system

Any method of scientific knowledge is essentially based on the idea of modeling. Although modeling is theoretical in nature, in fact it is in some sense an experiment, albeit a theoretical one. But this is not essential, since the very idea of division into empirical and theoretical levels of knowledge is conditional. When working with empirical data, we almost always use theoretical concepts [3].

The main types of modeling are physical and mathematical. In physical modeling, unlike mathematical modeling, the model and the modeling object have the same nature. In mathematical modeling, the created model is a system of mathematical relationships. The main method of mathematical modeling is analytical, which is used to describe strictly deterministic systems. A characteristic feature of the considered method is the possibility of reproduction by a model in accordance with the tasks of researching certain essential properties, structures of the object under study, relationships and relations between its elements. In the process of cognition, the model is not the basis, the object is the basis, because the model is in some sense its copy, and when solving engineering problems, design and construction, on the contrary, the model is the primary basis, thanks to which the object will be created.

The model is a marker that reflects the currently relevant level of knowledge about the researched object. But it should also be noted that the success of scientific knowledge is primarily determined by the competence of a scientist as a specialist in a certain field. After all, philosophical knowledge forms the general culture of the researcher's thinking [4]. Modeling of the process of interaction of microwave waves with various objects was not always available. At first, these were some cumbersome theoretical models with an extremely complex analytical description, which not only reflected the essence of the processes in the studied system, but often, on the contrary, gave the opposite result. With the advent of numerical methods, which are based on solving the system of Maxwell's equations by the finite element method, we can talk

about the possibility of creating a universal accurate model to a certain extent [5]. After all, it is impossible to create a universal model that could answer all questions of interest; each of them gives only an approximate description of the phenomenon, and its different properties are reflected in different models. Modeling is used when it is impractical, inconvenient or impossible to study a real object with all its properties.

Modeling is a method, and the model is a form of this method, a means of scientific knowledge. The modeling method has generality, since any object can be modeled: this possibility is tantamount to recognition of their fundamental recognisability. The difference between the model and the object is observed mainly in the fact that the model, which reflects the structure of the original, simplifies it, distracting from the non-essential. Therefore, the model serves as a generalized reflection of the phenomenon, but it is by no means identical to it. The model is the result of an abstract generalization of practical experience, and not a direct result of an experiment. Each factor characterizing the phenomenon must receive a clear definition in the model, which must be stable throughout the reasoning.

References

1. Gordienko, YU. O. Skanuyucha mikrohvil'ova mikroskopiya yak intelektual'na vimiryuval'na sistema / Intelektual'ni vimiryuval'ni sistemi na osnovi mikroelektronnih datchikov novogo pokolinnya [Tekst]: monografiya; za red. YA. I. Lepiha, V. O. Romanova. – Odesa: Astroprint, 2011. – s. 176–246.
2. Han W. Introduction to Scanning Microwave Microscopy Mode. – Application Note 5989-8881EN. 2009, Agilent Technologies, Inc.
3. Kokhanovsky V.P. Philosophy and methodology of science. R. n/a. 1999
4. Philosophy and methodology of modern science. Pidruchnik / V.I. Shtanko. – Kharkiv: video....., 2017. – 177 P.
5. Grigoriev A.D., Methods of computational electrodynamics / Grigoriev A.D. - M.: FIZMATLIT, 2012 .- 432 p.

ОНТОЛОГІЧНИЙ АСПЕКТ ПРОБЛЕМИ СВОБОДИ У ФІЛОСОФІЇ РОМАНА ІНГАРДЕНА

Дядюк Катерина Олегівна
магістр права Національного університету
«Одеська юридична академія»;
здобувачка вищої освіти 3 курсу
факультету психології, політології та соціології
Національного університету
«Одеська юридична академія»

Напевно, поняття феномену свободи цікавитиме людство завжди і при будь-яких обставинах. Дивлячись на реалії сьогодення, бачимо, що свобода так і залишилася на чільному місці у всіх інтелектуальних людей, проте деякі рівні населення відмовляються приймати це як даність, намагаючись її обмежити чи взагалі відмінити. Переважна більшість розуміє, що ні при яких обставинах відбирати одну з найвищих цінностей людського життя неприпустимо. Кожен раз при спробі проаналізувати питання свободи переконуємося в тому, що немає найбільш складної, глибинної та важкої до осягнення теми, як теми, яка стосується свободи. Тож, маємо на меті визначити як свобода співвідноситься з викликами сучасності чи це вона всього лише удавана реальність.

Не можна сказати, що свобода розглядалася тільки в якийсь певний період розвитку людства. Вже з часів античності мислителі почали формувати уявлення про свободу, надавати визначення поняттю та врешті-решт створювати перші концепції щодо розуміння свободи передаючи наступникам найважливіше – підґрунтя для подальших осягнень даного феномену. Філософи античності завдяки своїм онтологічним, епістемологічним, політичним та етичним ідеям створили величезний фундамент для наступних епох. Чим більше розвивалося людство, тим більш гостро тема свободи поставала у їхньому житті. Це не минуло й епохи Середньовіччя, Відродження, Просвітництва та Нового часу.

За своєю сутністю люди безумовно наділені свободою на всіх щаблях їхнього існування. Людина не може обирати у яку епоху та у який час їй народитися, однак людина може сама створювати та обирати собі свободу. Свобода – це і є вибір. Точно можна вибрати себе, своє оточення, захоплення, культурне середовище. Свобода – це дії, які людина чинить самостійно. Тобто, людина сама є відповідальна за свою дію чи бездіяльність. Ось в цьому і є автономність свободи.

Особливість розгляду проблеми свободи постає через спробу поєднати форми буття з суб'єктивним досвідом людини. Якщо свобода – це відповідальність, то людина здатна здійснювати моральний вибір. Вона повинна взяти всі можливі наслідки цього вибору на себе. Відбувається взаємодія «Я» (мене) та «Я» (Іншого) – обрання чогось, що дає можливість самовизначитися,

незважаючи на вплив зовнішніх чинників. Тобто, незалежність власної поведінки від когось чи чогось зовнішнього.

Однак, свобода не являється тим, що можна розрізнити за допомогою досвіду, який ґрунтується на основі сенсорного пізнання. У даному контексті свободу вдало можна визначити як алюзію до оптичного явища Фата-Моргана. Щось таке, що ніби є, але немає... Таке, що ніби буденне, але схоже на марево чи міраж. Людина – це мандрівник у власному житті, який подібний до мандрівника у пустелі, що бачить перед собою об'єкти будівлі, але в кінцевому результаті побачене виявляється ілюзією.

У суспільстві (особливо сучасному) все частіше можна зустріти «удавану свободу». Люди все більше намагаються відповідати ілюзорності свободи, аніж її справжності. Найпростіше ілюзію свободи виразити за допомогою віртуальної реальності. Через мас-медіа, соціальні мережі та інші форми комунікації із зовнішнім світом, людина трансліює ідеальну картинку будь-чого з життя, але у реальності воно таким може не бути. Це не можна назвати свободою як такою. Це і є ілюзорністю свободи. Будь-яке намагання вдавати свободу перетворює людину на в'язня власного життя. Свобода ґрунтується на внутрішньому переконанні та на тому, що насправді потрібно людині, залишаючи примарні уявлення у стороні.

Відповідаючи на поставлене перед нами питання, вважаємо слушним звернутися до думок відомого польського філософа Романа Вітольда Інгардена (1893-1970). Роман Вітольд Інгарден є учнем Едмунда Гуссерля та відомий світу як дослідник у галузі феноменології та онтології. Можна сказати, що проблематика свободи цікавила Романа Інгардена ще на початку його наукових пошуків. Визначними творами у яких містяться роздуми про свободу є «Лекції з етики» та «Книжечка про людину», у яких можемо бачити зацікавленість питанням свободи у різних його проявах. Для Інгардена свобода визначається як самостійний вчинок. Тому й не дивно, що наукові пошуки філософа включають в себе саме онтологію свободи в рамках феноменології.

Свобода співвідноситься з існуванням людини та факторами зовнішнього світу завдяки тому, що людина здатна за допомогою своєї свідомості впливати на реальність, а також на себе як на істоту. Ключовою думкою онтології свободи Інгардена є питання чи здатна людина до співіснування з іншими істотами і як це співіснування впливає на свободу. Тут йдеться про те, як людина розкриває свою екзистенцію за допомогою свідомого ставлення до себе та до навколишнього світу.

Свобода породжує моральну відповідальність. Проте, дана умова можлива лише у тому разі, якщо це буде спродуковано із власної волі. Це є ваготою та викликом екзистенціальної сутності людини одночасно: знайти в собі сили для прийняття рішення з одного боку, а з іншого – понести відповідальність за настання можливих наслідків. Помилковим є уявлення про те, що все дозволено без будь-яких зобов'язань, це радше умовна «територія», де людина має змогу формувати себе зі своїми цінностями.

На підтримку цього, хочемо зазначити, що у своїй праці «Книжечка про людину», автор пише «... власні дії можливі у тій мірі, наскільки людина зможе узалежнитися від фізичних станів, які її оточують і які б могли безпосередньо здійснювати вплив на рішення і дії» [1, с.123]. Мається на увазі те, що автономність у даному випадку не виключає самодостатності та взаємодії з іншими людьми. Людина, яка наділена свободою – це та, яка здатна зайняти свою позицію, тобто, проявити незалежність як один із факторів свободи.

Отже, свобода – це не тільки відповідальність чи незалежність, а й ще внутрішній стан людини, те, що спонукає вчиняти певні дії. Це не значить, що почуття свободи відокремлює чи ізолює людину від інших. Навпаки, завдяки оточенню можна справді пізнати свободу, інколи навіть через спробу її обмежити та змушує задуматися над тим, що хтось втручається на її територію. Якби не взаємодія «Я» (мене) та «Я» (Іншого), як би тоді людина дізналася, що свобода існує? Навіть тоді, коли хтось намагається нав'язати свою реальність будь-якими способами (а це вже спроба втрутитися у свободу когось), то людина все рівно вправі сама обрати як вчинити і у всіх випадках проявити свою незалежність, тобто проявити свободу будь-яким зробленим вибором незалежно від очікувань.

Список літератури:

1. Ingarden R. Książeczka o człowieku. Kraków: Wydawnictwo Literackie, 1987. 171 s.

MEASURING THE COMPLEX PERMITTIVITY OF ICE IN KA-WAVEBAND BY RESONATOR TECHNIQUE

Kogut Oleksandr

Dr. Sci., Institute for Radiophysics and Electronics of the NAS of Ukraine (IRE NASU), Kharkiv, Ukraine

Nosatiuk Sergiy

PhD, Institute for Radiophysics and Electronics of the NAS of Ukraine (IRE NASU), Kharkiv, Ukraine,

Yevhenii Ostryzhnyi

PhD, Researcher, Institute for Radiophysics and Electronics of the NAS of Ukraine (IRE NASU), Kharkiv, Ukraine

Abstract – A resonator approach is proposed for determining the complex dielectric permittivity of ice in Ka-waveband by fabricating a dielectric resonator from the material under study, excited by whispering gallery modes. The experimentally obtained electrodynamic characteristics of resonators, made by freezing various types of water, allowed us to calculate the corresponding real and imaginary parts of the dielectric permittivity.

Measurements of the electrical characteristics of ice and snow at microwave frequencies have attracted the attention of researchers since the advent of radar technology [1-3]. In recent years, interest in measuring the properties of ice has grown with the development of radio communication, radio astronomy, and remote sensing methods for studying Earth's surface and atmosphere in the millimeter range of the electromagnetic spectrum [4-6]. Reliable values for the complex dielectric constant of ice and its dependence on frequency and temperature are essential for modeling snow and clouds. However, until recently, the primary methods for studying the dielectric characteristics of ice and snow at microwaves have been either free-space measurement or waveguide techniques. As a result, measurements of the complex dielectric permittivity of ice reported in numerous studies show significant discrepancies. These discrepancies are particularly pronounced in measurements of the imaginary part of the dielectric permittivity, primarily due to its low value and its strong dependence on temperature [7-9].

For measuring the dielectric properties of materials with low electromagnetic energy losses in the microwave frequency range, methods based on the use of dielectric resonators (DR) excited by whispering gallery modes (WGM) have become widely used in recent years.

Ice is a dielectric whose imaginary part of the dielectric permittivity can be three to four orders of magnitude lower than that of water. This suggests the feasibility of creating high Q-factor DR from ice and determining the dielectric properties of the ice based on the resonator's characteristics. This approach eliminates the need for complex

interferometric setups, which typically involve two measurement channels with two generators, two resonators, and other components. The purpose of this study is to develop a hemispherical ice-based DR excited by WGM and to investigate its electrodynamic characteristics.

Alongside disk-shaped DRs excited by WGM, hemispherical DRs have recently been proposed and gained popularity [12, 13]. Compared to disk-shaped DRs, such resonators exhibit 20–25% higher Q-factors due to reduced radiation losses. Additionally, the electrodynamic calculations for these resonators involve fewer approximations and assumptions, resulting in greater accuracy. A hemispherical resonator made of ice offers further advantages, including improved durability against the fracturing of its brittle edges.

The experiments utilized hemispheres made of ice created artificially from distilled water, unboiled tap water, boiled tap water, and melted snow collected in urban conditions. The water was poured into a template shaped like a metallic hole half-sphere, with an inner polished surface. To reduce the amount of air in the ice sample, the water was preheated to 50–60°C. The sample was then placed in a freezer and frozen gradually over several hours, with the minimum freezer temperature reaching -15°C. The ice sample was removed from the template in a cool room and installed on the measurement setup. Air trapped in the ice often accumulated near the pole of the hemisphere, forming an opaque, cloudy ice structure. Near the equatorial plane, the ice was more homogeneous and transparent. Notably, the propagation of WG electromagnetic waves near the equatorial plane in the thin ice layer does not require high-quality preparation of the entire hemisphere. The central part of the hemisphere could even contain liquid water. This characteristic of the measured samples differs from those used in other dielectric permittivity measurement methods, which demand higher uniformity throughout the sample's volume. The sample's temperature of -15°C could be maintained for several minutes during the measurement of the electrodynamic properties of the hemispherical ice DR. The appearance of a water film on the spherical surface led to a rapid decline in the resonator's Q-factor and a complete loss of its resonant properties. Additional experiments were conducted with DRs created by cooling water to -17°C.

The tested hemispherical ice resonators, with a diameter of 84 mm, were excited in the 33–37 GHz range at five *E*-type resonant modes. Excitation was achieved using waves from a dielectric waveguide through distributed coupling with the WGM of the resonator. The dielectric waveguide, with a cross-section of 7.2×3.4 mm², was positioned near and parallel to the equatorial plane of the hemisphere. The resonant fields were concentrated in an equatorial band approximately 12 mm wide. When the dielectric waveguide was placed near the pole of the hemisphere, excitation of polar bands of electromagnetic fields indicated the poor quality of ice in the polar region, which was also visually observed as ice heterogeneity in this area. The resonant frequencies f_n and their Q-factors Q were studied using a SWR-meter, which allowed precise determination of these parameters.

Fig. 1 shows the frequency dependence of the amplitude A of the microwave signal passing through the resonator as a function of frequency f in the range of 33–37 GHz.

The results were obtained for two hemispherical resonators made from distilled water (curve 1) and unboiled tap water (curve 2).

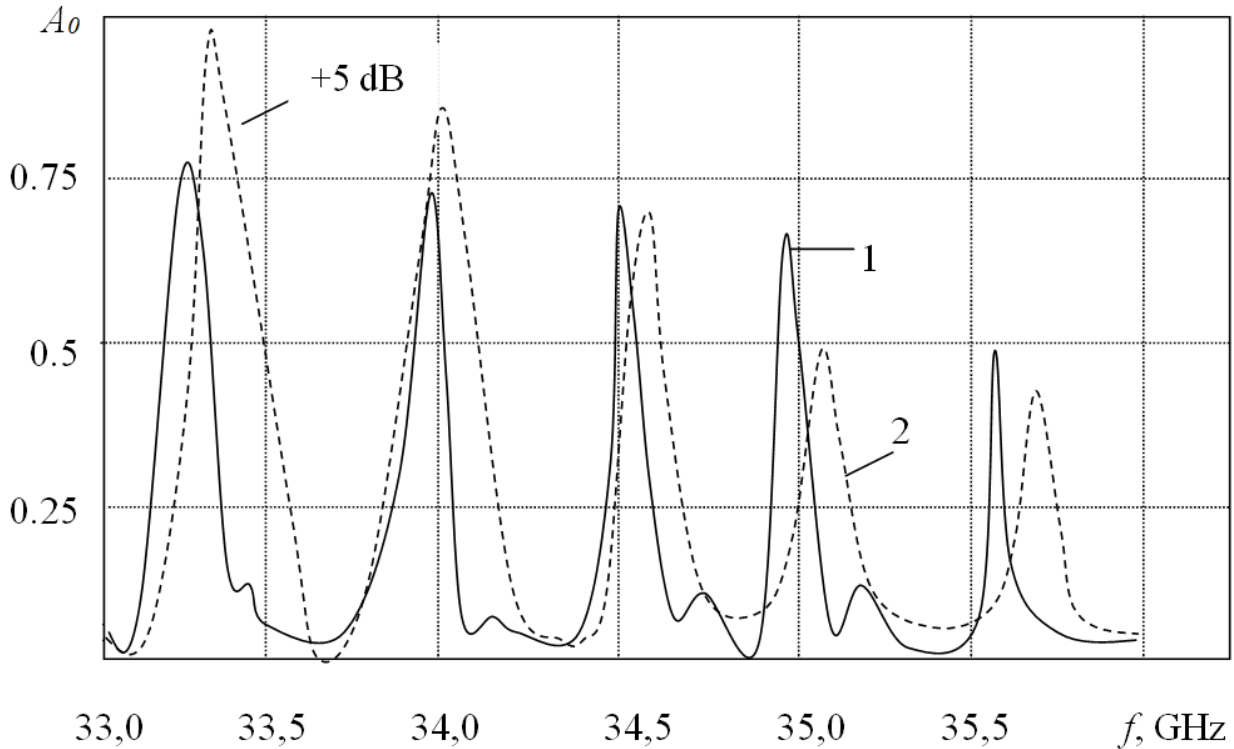

Figure 1. Measured frequency response for two types of resonators made from distilled water (curve 1) and unboiled tap water (curve 2)

The five observed resonances are nearly equidistant on the frequency axis, with an interval of $\Delta f_n = 0,685$ GHz for ice made from distilled water and $\Delta f_n = 0,75$ GHz for ice made from unboiled tap water. These frequency intervals are determined by the diameter of the hemisphere and the real part of the complex dielectric permittivity ε' of the material from which the resonator is made. The Q-factor Q of the resonant curves is influenced by dielectric losses in the resonator material and allows for determining the imaginary part of the complex dielectric permittivity ε'' . The Q-factor of the resonator made from distilled water is $Q_1=1420$, while for the resonator made from unboiled tap water is $Q_2=320$. These values have a weak dependence on the choice of the operating frequency within the studied frequency range. This is explained by the excitation of WGM with high indices ($n>40$) in the experiment, for which radiation energy losses remain nearly constant. Using the experimental values of the frequency intervals Δf_n and Q , and the relationships outlined in [14], the complex dielectric permittivity values were calculated. For the experiments summarized in Table I the calculated values of the dielectric permittivity of ice made from distilled water are $\varepsilon'=3,13\div 3,14$ and $\varepsilon''=2,26\times 10^{-3}$ and for ice made from unboiled tap water, the calculated values are $\varepsilon'=2,58\div 2,67$ and $\varepsilon''=(8,6\div 8,9)\times 10^{-3}$.

Table 1.

Results of the study of the dielectric properties of ice.

Type of water for ice fabrication	Δf_n , GHz	Q	ϵ'	$\epsilon'' \times 10^{-3}$	T°, C
Distilled water	0,682÷0,684	1410÷1420	3,13÷3,14	2,26	-15
Boiled tap water	0,689÷0,692	418÷426	3,08÷3,09	7,7	-15
Unboiled tap water	0,740÷0,750	311÷320	2,58÷2,67	8,6÷8,9	-15
Melted snow	0,722÷0,724	1360÷1370	2,79÷2,80	2,27	-15

These data are of interest as limiting cases of the dielectric properties of ice, since the real and imaginary parts of the dielectric permittivity for ice made from boiled tap water and melted snow lie within the interval between the values for distilled water and unboiled tap water. Interestingly, the imaginary part of the dielectric permittivity for ice made from melted snow is close to the corresponding value for ice made from distilled water, which indicates low energy loss in the waves within this medium.

In addition to the noticeable difference in the Q -factors of oscillations between the two ice resonator hemispheres (made from distilled and tap water), less noticeable differences were observed in the measured characteristics of the resonators, which varied from experiment to experiment. These variations were attributed to the quality of the ice being fabricated, including the presence of small air bubbles, the manifestation of a polycrystalline ice structure, or tiny cracks within the ice.

The table shows that despite some differences in the measurements of the real and imaginary parts of the complex dielectric permittivity of ice made from water of a certain quality and at the same temperature, the difference in the measured Q -factor Q values for resonators made from ice of different water qualities is much more significant. This is due to an increase of nearly four times ϵ'' for ice made from tap water.

An interesting question arises regarding the preservation of the electrodynamic properties of ice under high (room) temperatures. To address this, measurements were taken of the amplitude of the resonant response as a function of heating time for ice placed in an environment at temperatures of +9°C, +17°C, and +20°C. The data on the changes in these values are presented in the graphs showing the dependence of the amplitude A of the resonant response (normalized to its maximum value A_{max} as a function of time t for the ice exposed to positive external temperatures (Fig. 2). After about 5 minutes of measurement, the ice resonator was refrozen to restore its original temperature. The refreezing time ranged from 2 hours to 1 day. In Fig. 2, the solid curves represent the data obtained after refreezing for 1 day, while the dashed curves correspond to the data obtained after 2 hours of refreezing.

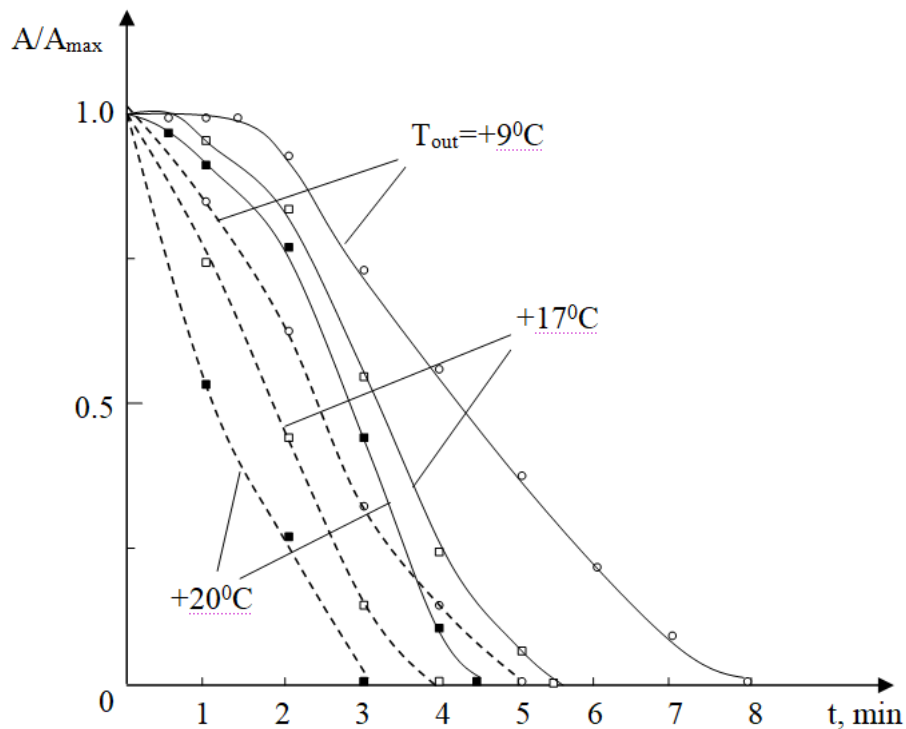

Figure 2. Amplitude of the resonant response as a function of heating time for various ambient temperature and time of refreezing distilled water.

Fig. 2 shows that as the ambient temperature increases, the rate of decay of the whispering gallery wave in the ice also increases. At lower ambient temperatures (+9°C), the ice can maintain its electrodynamic properties for some time (up to 1.5 minutes), as indicated by the stable values of the amplitude of the observed resonant response. An important factor in this process is the "ice recovery time" – the time required for refreezing. As seen, when the refreezing time is short (2 hours), the change in the amplitude ratio A/A_{max} occurs within the first few seconds of measurements. This is likely related to the ability of the ice to accumulate a reserve of negative temperature. With longer refreezing times, the ice has the ability to compensate for the positive ambient temperature in the initial stages of the measurements using its own resources.

Thus, the conducted research demonstrates the possibility of creating high Q-factor resonators made of ice, excited in the millimeter-wave range using whispering gallery mode oscillations. It has been shown that such resonators can serve as highly sensitive cells for measuring the complex dielectric permittivity of the ice from which they are made. Further studies are needed to improve the quality control of the ice samples, fabricated in the hemispherical form, to reduce the variability in the measured dielectric properties from experiment to experiment.

References:

1. *Gumming W.A.* // Journal of Applied Physics. 1952. V. 23. № 7. P. 768-773.
2. *Зинченко Н.С., Усиков А. Я.* // Известия ВУЗов. Радиофизика. 1960. Т.5. №4. С. 614-618.
3. *Рудаков В.Н., Богородский В. В.* // ЖТФ. 1960. Т. 30. № 1. С. 82-89.

4. *Hallikainen M.T., Ulaby F.T., Abdelrazik M.* // IEEE Transactions on Antennas and Propagation. 1986. V. 34. №11. P. 1329-1340.
5. *Liebe H.J., Manabe T., Hufford G.A.* // IEEE Transaction on Antennas and Propagation. 1989. V. 37. № 12. P. 1617-1623.
6. *Jiang J.H., Wu D.L.* // Atmospheric Science Letter. 2004. V. 5. P. 146-151.
7. *Perry J.W., Straton A.W.* // Journal of Applied Physics. 1972. V. 43. № 2. P. 731-733.
8. *Perry J.W., Straton A.W.* // Journal of Applied Physics. 1973 . V. 44. № 11. P. 5180.
9. *Vant M.R., Gray R. B., Ramseier R.O., Makios V.* // Journal of Applied Physics. 1974. V. 45. № 11. P. 4712-4717.
10. *Костромин В.В., Быков Е.В., Гальперович Д.Я. и др.* // Электронная техника. Сер. Электроника СВЧ. 1984. В. 4. С. 52-55.
11. *Krupka J., Derzakowski K., Abramowicz A. et al.* // IEEE Transactions on Microwave Theory and Techniques. 1999. V. 47. № 6. P. 752-759.
12. *Харьковский С.Н., Козут А.Е., Солодовник В.А.* // Письма в ЖТФ. 1995. Т.21. № 18. С. 38–42.
13. *Козут А.Е., Кутузов В.В., Филиппов Ю.Ф. и др.* // Известия ВУЗов. Радиоэлектроника. 1997. Т.40. №2. С. 19-26.
14. *Прокопенко Ю.В., Филиппов Ю.Ф., Шитилова И.Ф. и др.* // ЖТФ. 2006. Т. 76. В.2. С. 102-111.

PSYCHOLOGICAL CHARACTERISTICS OF A CRIMINAL

Khudaybergenov Navruz Bakhtiyarovich

Ministry of Internal Affairs of the Republic of Uzbekistan Khorezm Region
Department of Internal Affairs Department of Coordination of the Activities of
Internal Affairs Bodies in the city of Urganch Quick search service
The head of the criminal investigation department is lieutenant colonel

Abstract: The concept of a criminal person, his behavior, characteristics, changes and disturbances in his mentality, types of criminal persons, their psychological structure, their differences, the reasons and conditions that lead to the commission of crimes are discussed.

Key words: Psychology, crime, criminal personality, behavior, mentality, cause and conditions, legal approach.

Changes in the criminal's legal and psychological concepts, behavior, psychology, factors that lead to the formation of a criminal, reasons that lead to the commission of crimes as a result of changes in the way of life and social life, factors and characteristics of the formation of a criminal is to give an understanding of. In addition, it is a legal and psychological description of the criminal, the study of the psychological processes of the person who committed the crime, that is, how to work with the criminal and the social and legal consequences of the crime committed.

The work can be useful for law enforcement agencies, psychologists, sociologists, and all those who work in the field of psychological studies in order to prevent future theft crimes by persons of mature age.

In the article, the legal and psychological concepts and description of a criminal, changes in his behavior, psychology, conditions and factors that lead to the formation of a criminal, reasons for committing crimes in the process of changes in lifestyle and lifestyle, and factors and about the characteristics of the criminal personality in the formation process, how to work with the person who committed the crime, and the psychological processes of the social and legal consequences of the crime he committed is learning.

The concept of a criminal person is defined in the most general form as the uniqueness of the social quality of a person guilty of a criminal offense. Criminal personality is characterized by legal characteristics and psychological characteristics. According to the law, the legal signs are specific to the subject of the crime and include the following:

- the fact of committing a criminal offense;
- age of onset of criminal liability;
- sanity in relation to the committed crime;

- the time periods when the person who committed the crime has the appropriate legal status, i.e. the process from the time of the attempt to commit the crime to the removal or removal of the conviction.

The concept of the person of the criminal covers various aspects of the legal status of the person who committed the crime. According to his legal status, the criminal can be studied as a subject of behavior and legal relations with different types of legal significance, in particular:

- criminal act,
- behavior after the crime,
- as a criminal proceeding (suspect, accused), as a subject (convict) of criminal-executive legal relations and as an object of correction,
- as well as a person released from punishment, a convicted person and an object of prevention.

Each of these approaches to a person who has committed a crime corresponds to his specific tasks of studying his identity, which are related to the tasks of law enforcement agencies.

The psychological characteristics of a criminal are expressed in a set of psychological characteristics that are the internal conditions of criminal behavior, and also determine the individuality of other legally significant behaviors related to the legal status of the person who committed the crime. In criminal psychology, the personality of the criminal is studied as the personality of the subject of criminal behavior. Psychological features that are important for explaining the internal causes of such behavior are considered. These characteristics are manifested in a combination of psychological characteristics that represent the criminogenic potential of a person, that is, the internal possibility of a person to commit a certain criminal act under certain conditions. Such a potential is interpreted as social danger for a person in the theory of criminal law.

In criminal psychology, the study of the personality of the criminal is focused on his knowledge as a subject of criminal behavior. The tasks of such research are as follows:

- to reveal a set of psychological characteristics that represent the personal conditions of criminal behavior,
- distinguishing the psychological personality types of criminals,
- understanding the factors and laws of the formation of criminogenic characteristics of a person,
- development of methods, i.e. psychological study and assessment of its criminogenic power.

This knowledge is necessary for solving and investigating crimes, understanding their subjective aspects (motives, goals, mental state of the subject), reconstructing the genesis of crimes. In order to impose a fair and sufficient punishment, it is also necessary to study the personality of the criminal psychologically. The next aspect of the psychological study of the criminal is related to approaching him as a subject of post-crime behavior. This aspect is the subject of investigative psychology and criminal investigation psychology. In this regard, it is necessary to study the identity of the

criminal in order to search for him and make a decision on a preventive measure, to predict possible actions to hide the traces of the crime. Based on information about the identity of the criminal, assumptions are made about where he will hide, how he will behave when arrested, what actions he will take in relation to witnesses, victims, law enforcement officers, etc.

Criminal behavior is carried out on the basis of the analysis of the criminal experience of the criminal, his power in the criminal environment, previously manifested inclinations, intellectual abilities and other individual psychological qualities. Approaching the criminal as a subject of criminal proceedings is a subject of criminal investigation psychology and forensic psychology. Psychological knowledge about his personality is aimed at identifying the personality traits that are important for the rational construction of investigative tactics. In this regard, what personal characteristics should be taken into account when establishing a psychological relationship with him and encouraging him to give the correct testimony, how to react to certain tactics and methods of legitimate psychological influence on the accused, it is important to know in advance how it will behave. This aspect of studying the personality of a criminal should determine the level of intelligence, thinking style, memory characteristics, suggestiveness, extroversion-introversion, etc. In domestic and foreign literature, there are a number of approaches to the psychological explanation of the criminogenic potential of the criminal and the factors that determine its formation and manifestation in criminal behavior.

- explanation of illegal behavior determined by genotypic factors;
- determining the motives of criminal behavior;
- identification of the leading criminogenic mental formation (complex);
- studying various psychological characteristics of criminals without systematization (collector approach);
- identification of mental anomalies as an internal cause of criminal behavior;
- describe the structure of psychological characteristics of the criminal;
- to consider the internal determinants of criminal behavior as secondary, depending on external factors-social conditions and influences.

One of the approaches is based on the explanation of criminogenic power determined by natural (genotypic) inclination, instinct, etc. It can be observed in a number of concepts:

- anthropological (C. Lombroso, E. Ferri),
- hereditary tendency to crime. (O. Kinberg, E. Lange, E. Geer, J. Pinatel, A. Stumpl and others),
- constitutional tendency (E. Kretschmer),
- endocrine tendency (Di Tullio, R. Funes, etc.),
- are instinctive actions (Z. Freud, E. Fromm, W. James, K. Lorenz, etc.).

A critical argument related to these concepts is the recognition that the genotypic conditions of behavior are "under the control" of socially determined ones.

The next approach to studying the identity of the criminal is based on the analysis of the motive of the crime. A number of researchers agree that the motivation of criminal behavior is the main concept in the study of subjects of criminal behavior (Yu.

M. Antonyan, S. V. Borodin, V. V. Guldan, V. N. Kudryavtsev, etc.). As a result of the study of the motives of crimes, conclusions are made about the motives and needs associated with individuals who commit certain types of socially dangerous acts.

Endogenous criminals (those who commit crimes on their own initiative), impulsive (those who experience pleasure in the process of committing crimes), emotional (those who commit crimes to satisfy strong emotions, release affect), and "passionate-rational" (those who committed crimes to gain property, career, social, family status). S.V. Poznyshev expressed an important opinion about the need to distinguish the main and additional "signs" (characteristics) of criminals. However, the idea of determining the main and additional characteristics of a criminogenic person has not received a clear and systematic development. The analysis of the motivational approach shows that, despite the importance of motivation in the study of the psychology of the criminal personality, researchers rightly recognize that the same motive can determine behavior that is different in terms of its legal significance depending on the direction of the person. (both illegal and legal). Therefore, it is not possible to provide a sufficiently effective explanation of the criminogenic person based on the study of the motive of the crime and the motive-creating features of the criminals. A number of studies of the criminal personality are based on the identification of mental formations that play the role of leading internal factors in determining criminal behavior. In accordance with this approach, the value-normative concept of the criminal person developed by A.R. Ratinov occupies an important place. He calls "value" the core of a person, it determines a certain perception of reality, the attitude towards objects, events, people and oneself, the choice of behavior. The subject evaluates events as values (or anti-values) in terms of his needs. Based on the results of the assessment, focusing on his own rules and norms, he forms his own behavior. With the development of a person, an individual value-normative model of behavior is formed, which includes specific rights and obligations, norms and standards of behavior, possible and expected sanctions. The advantage of the concept is that it reveals a number of aspects of personality manifestation in the psychological mechanism of criminal behavior and defines the factor that makes up the system. Other researchers use a similar approach. Thus, Yu.M.Antonyan, M.I.Enikeev, V.E.Eminov come to the following conclusion: "The criminal is distinguished from the law-abiding person by the negative content of the value-normative system and stable psychological characteristics, the combination of which has criminogenic significance. They include impulsivity, aggressiveness, rationality, extreme sensitivity in relationships, alienation and poor adaptation to a new social situation. They pay particular attention to the presence of anxiety and social alienation among criminals, which is manifested as a loss of interest in society, rejection of its values and norms, indifference to social evaluation, lack of empathy, altruistic feelings, necessary personal values .

Many studies have been conducted on the comparative study of various psychological characteristics of criminals. At the same time, the studied characteristics are selected by researchers without analyzing their functions in the formation of criminal behavior and without justifying their criminogenic significance. This approach can be called "collector". Thus, some researchers include the following

among the criminogenically important personal characteristics of violent criminals: a high level of aspiration and self-esteem, egocentrism, increased sensitivity, emotional instability, high reactivity in protecting one's own interests, rigidity of thought processes, low abilities of flexible forms, behavior, extra response to the influence of the social environment methods of punishment. In other works, there are other features that are opposite to those mentioned above and these are: decreased self-esteem, a deep gap between the real and ideal "I", tendency to take risks, ignoring the threat of punishment, tendency to achieve goals, irritability, increased sensitivity, dissatisfaction, feelings of inferiority, delinquency, the need for approval and self-affirmation in the social environment, the need for dominance, as well as the need for play, which is satisfied by danger and other acute experiences, and are emotions.

In the process of interpersonal relations and relations with official KMKOs, criminals with a tendency to impulsive violence have an adequate appearance of uncertainty, unrealistic, illogical ideas. A comparative study of accentuations of the character of criminals conducted by V. V. Yustitsky using their standard list showed that accentuations cause social and legal adjustment and influence the mechanism of criminal behavior:

a) needs;

b) "ability to meet needs in a legitimate way", difficulties in self-control, despair, aggressive agitation, anxiety, etc.;

c) value orientations related to the "self-defense" mechanism, etc. However, the vast majority of juveniles with similar accents do not commit illegal acts, and many criminals do not have such accents.

Summarizing the analysis of comparative studies of various personal characteristics of criminals, it can be concluded that although they show a certain correlation with criminal behavior, they are not the basis for drawing conclusions about the criminogenic nature of a person. .

Another approach to explaining the criminogenic nature of a criminal's personality is based on determining the conditionality of criminal behavior with the subject's mental anomalies. Among criminals, more people with mental disabilities have been identified than law-abiding persons. Thus, N. G. Ivanov stated that a large percentage of "hysterics" are those who committed theft, psychopaths, serious bodily injury, hooliganism, attacks on police officers, rape and mercenary crimes within the group. Important conclusions for understanding the role of mental abnormalities in criminal behavior were made by V.V. Guldan. The author identifies two directions of formation of motives for criminal actions of psychopathic individuals. These directions are a violation of the mediation of needs and a violation of their objectification.

Violation of mediation of needs causes the formation of:

1) affective motives manifested in the desire to immediately eliminate the source of traumatic experiences when emotional arousal violates internal control and leads to destructive violent actions;

2) situational-impulsive motives manifested in the desire to satisfy the need with the "closest object" without taking into account existing norms and possible consequences.

A violation of the objectification of needs leads to the emergence of psychopathic self-awareness (the desire to realize a certain personality trait) or surrogate motives (the realization of which leads not to satisfying the need, but to the temporary relief of tension), or suggestive motives, which are formed under the influence of the reference group and determine the manifestation of forms of behavior that are not characteristic of the subject. V. V. Guldan identifies the following as personal characteristics that lead to a violation of mediation and objectification of needs:

a) in excitable psychopaths - the level of aspirations, low self-esteem, appearance of responsibility, tendency to leadership, aggressive and demonstrative reactions, self-inflation, irritability, touch, conflict, dysphoric mood;

b) in inhibited psychopaths - timidity, indecisiveness, tendency to inhibit reactions or "rejection" reactions in difficult situations, excessive control of immediate emotional reactions.

The lack of a stable dynamic stereotype (purposefulness in behavior, rapid change of interests), a tendency to overestimate one's own abilities, and the search for excitement and entertainment are the characteristics that lead to the violation of the objectification of needs in unstable psychopaths. As V. V. Guldan proved, the course of recidivism of mentally healthy criminals and psychopaths does not significantly differ from each other. Illegal behavior of psychopathic persons is subject to general laws of formation of motives of mentally healthy persons (based on similar stages, connections and similar needs).

In a number of works of criminologists and psychologists, the characteristics of the criminal personality are revealed by constructing the structure of his characteristics. Issues of personal composition of the criminal G.A. Avanesov, Yu.M. Antonyan, Yu.D. Bluvshstein, B.S. Dagal, V.G. Deev, A.I. Enikeev, K.E. Karpets, S.V. Romanova, A.B. Sitkovskaya, L.B. Filonova and others as a psychological structure, researchers include:

-characteristics of the need-motivation field (needs, interests, stable motives, etc.);

-characteristics of the value-normative sphere (views, beliefs, value orientations, relationships, personality positions, etc.); intellectual characteristics (level of mental development, thinking characteristics, etc.);

-characteristics representing significant experience in criminal behavior (knowledge, ability, skill, ability);

- are emotional and volitional characteristics. However, these descriptions of the structure are not limited to indicating the types of properties and refer only to their substantive properties in a general sense. Such a description does not provide enough precise scientific knowledge to provide solutions to practical problems.

A unique approach to the criminal personality is based on the idea that the individual plays a secondary role in the formation of criminal behavior, and social conditions are of decisive importance. Thus, the main idea of the concept of social disorder (K. Shaw, G. McKay) is that the offender is an ordinary person who adequately responds to abnormal social conditions. The concept of social anomie (R. Merton) is based on the idea that the social environment creates exaggerated claims

among certain categories of individuals, but limits the opportunities to satisfy them, thereby forcing them to engage in illegal behavior. This approach is expressed in the concept of subculture (A. Kovan, R. Cloward, L. Olin), which shows that delinquent subcultures cause criminogenic needs, and its content depends on the nature of subcultures. They can be directed: that is, towards material wealth; reaching a conflict situation in society; are various forms of addictive behavior (alcoholism, drug addiction, unusual forms of sex, seeking ecstatic experiences, "extreme effects", etc.).

A critical view of this approach is based, first of all, on the understanding of the free will of the subject of behavior, which means the decisive importance of one's choice in the implementation of actions determined by the characteristics of a person's orientation. According to Antonyan and E.G.Samovichev, the criminogenic effect of external conditions is possible only for criminals who are inclined to the system of their views and attitudes, values and leading motives, who do not see the possibilities of other non-criminal methods. In addition, due to their personal circumstances, a number of offenders show a tendency to create conditions for the realization of their negative characteristics. Thus, a person of the epithymic type always finds something to complain about, while a person of the paranoid type creates a reason for suspicion and jealousy. A person's meeting with an antisocial group and joining it becomes natural due to the person's value standards.

The above approaches to the criminal personality make a certain contribution to his knowledge, but have limitations. In order to systematically explain the criminogenic essence of the criminal, to provide scientific bases for solving practical problems, it is necessary to study the psychological characteristics of his characteristics, taking into account their functions in the genesis of criminal behavior, their manifestation at different levels of mental regulation (intellectual, emotional, impulsive). As a result of such research, a structural-functional model of a criminogenic person should be created, which includes the most important features, criminogenic features and their functions in the mechanism of criminal behavior, as well as features that encourage and ensure the commission of a crime.

In criminological and psychological literature, special attention is paid to the typology of criminals built on the basis of differences in the motivation of criminal behavior. It identifies the following types of criminals:

- "selfish": one who commits crimes for his own benefit, greed;
- "reputable": persons who committed crimes in order to have a high social position in life, to gain prestige, to be visible;
- "game": persons who commit a crime primarily because of the opportunity to experience a game, thrill, excitement;
- "protection" - persons trying to protect themselves from real or imaginary dangers that threaten their life, health, honor, social status, material well-being with the help of crime;
- "violent": individuals who find satisfaction in causing pain, suffering and death to others, i.e. those who committed violence for the sake of violence;
- "sexual": persons who committed crimes to satisfy their sexual needs, to confirm their biological and physiological state.

This list of types of criminals based on differences in criminal motive is not exhaustive. It can be filled with the following types:

- "alcohol" or "drug addiction": the commission of a crime is related to the desire to obtain funds for the purchase of alcohol or drugs;
- "Conformal" - persons who commit crimes in a group due to their willingness to obey the group dynamics and their inability to self-determine;
- "ideological" or "fanaticism": among such criminals, the main motive for committing a crime is a subjective value idea or ideals of a socio-political, religious, national nature, or a symbol of the laws of the criminal community;
- "arginal" - the leading motive - adherence to the usual socially alienated lifestyle;
- "Compensation" - committing crimes based on compensation or relief from the psychotraumatic experience of one's inferiority, humiliation and stigmatization.

According to the characteristics of mental regulation, criminal behavior can be divided into several types:

- "careful" - thinking in detail about the criminal offense, caution;
- "emotional" - committing a crime based mainly on the will of emotions;
- "Impulsive" is a habit in the form of a reaction to situations of high neuropsychic stress or intoxication, committing a crime according to criminal stereotypes.

Based on the above, in the process of self-awareness of a person, as a result of external and internal influences, as well as in the course of social life, as a result of mental disorders and deviations, in the process of changes in a person's behavior, in the process of becoming a criminal person, and in the process of mental disorders of a criminal person, there are various with the individual prevention of these individuals, in case of the occurrence of various motives, in the case of the first time committing a crime, in the case of studying the reasons and characteristics of the person who commits continuous crimes in the future psychological study of deviations in the spirit of self-awareness, the need to engage in self-realization, and changes in outlook on life provide an opportunity to recover or turn back from such a path.

Reference

1. Vasiliev V.L. Legal psychology - St. Petersburg: Peter, 2005.
2. Enikeev M.I. Legal psychology.-M.: Norma, 2000.
3. Kudryavtsev V.N. Origin of crime. Criminological modeling experience. M: Forum-Infra-M, 1998.
4. Nazaretyan A.P. The psychology of spontaneous public behavior. M. 2001.
5. Pastushenya A.N. The criminogenic nature of the criminal personality. Cognitive methodology and psychological understanding. Minsk: Academy of the Ministry of Internal Affairs. 1998.
6. Pirozkov V.F. Criminal psychology. M.: Os-89. 2001.
7. Applied legal psychology / Ed. A.M. Stolyarenko. M.: Unity. 2001.
8. Romanov V.V. Legal psychology. - M.: Advokat, 2004.

9. Chufarovskiy Yu. V. Legal psychology: A textbook for universities. - M.: New lawyer, 1998.
10. Shikhantsov G.G. Legal psychology: a textbook for universities. - M.: "Oyna", 1998.
11. Encyclopedia of legal psychology/Ed. A.M. Stolyarenko. M.: Law and law. 2003.

SUPERWIZJA JAKO METODA ZACHOWANIA ZDROWIA PSYCHICZNEGO PSYCHOLOGÓW PRACUJĄCYCH Z WYZWANIAM I STRESOGENNYMI

Kompanowycz Marianna Stanisławówna

kandydat nauk psychologicznych
Instytut Lwowski Prywatna Spółka Akcyjna Wyższa Instytucja Szkolna
„Międzyregionalna Akademia Zarządzania Personelem”

Superwizja w praktyce psychologicznej odbywa się w obecnym kontekście, jak dotąd, w kontekście kliknięć i publikacji ekspertów z zakresu wojennej sytuacji społecznej na Ukrainie i w przeszłości Federacji Rosyjskiej ekspertów i specjalistów psychologii zdrowia psychicznego. Specjaliści, którzy często spotykają się z prośbami i warunkami klientów, z którymi wcześniej nie pracowali, ze względu na sytuację społeczną lub specjalizację. Przykładem może być funkcja psychologa w różnych instytucjach społecznych polegająca na informowaniu o tragicznych wiadomościach o stracie, której często może towarzyszyć wtórna traumatyzacja samego psychologa. Istnieje także duże zapotrzebowanie społeczne na specjalistów, którzy potrafią kompleksowo podejść do diagnostyki i pomocy osobom z objawami współistniejącymi, prośbami somatycznymi i barwnym obrazem problemów psychospołecznych.

Tematyką superwizji zajmują się tacy naukowcy jak Z. Freuda, J. Wiener, P. Dawid, r. Meisen, A. K. Hessa, wśród współczesnych badaczy ukraińskich I. W. Uszakow, I. W. Astremska, L. NA. Nikołajew. Z badaniami nad konsekwencjami stresujących doświadczeń spotykamy się w pismach Z. Freuda, H. Selye, M. Schur, F. Aleksander, A. Mitscherlich, V. Broytigama P. Krystian i M. Rada.

Superwizja to proces „ciągłego uczenia się opartego na współpracy, opartego na doświadczeniu i transformacji”, który czerpie z praktyki i wiedzy naukowej. Jest to relacja oparta na „wzajemnym zaufaniu, szacunku i uczciwości”, która uwzględnia prośby przełożonego o naukę. Przecież praktyka ta jest ograniczona wyraźną umową i opiera się na ogólnych i jednoznacznych modelach profesjonalnego wsparcia [1; 2].

Kompetencje praktykującego psychologa obejmują pełnienie roli zawodowej w ramach standardów praktyki i obejmują umiejętność prowadzenia odpowiedniej pracy przez specjalistów w kontekście wybranych przez niego środków interwencyjnych, dotyczących konkretnych przypadków zarządzania klientem lub wyzwań osobistych spowodowanych różnymi czynnikami. treści dotyczące doświadczeń lub osobowości klientów. Istotnym aspektem kompetencji jest zdolność specjalisty do poznania tego, czego nie wie i umiejętność refleksyjnego kontrolowania swoich bieżących osiągnięć [1; 4].

Aby być kompetentnym profesjonalistą, psycholog musi posiadać i utrzymywać wiedzę, umiejętności oraz wartości/wizje, które wyznaczają jasne kompetencje zawodowe superwizji, a także ogólne kompetencje w obszarach praktyki psychologicznej, które są monitorowane i uwzględniane w realiach społecznych.

Stres to stan napięcia, będący zespołem ochronnych reakcji fizjologicznych zachodzących w organizmie w odpowiedzi na działanie różnych niekorzystnych czynników (stresorów) – niezaspokojenia podstawowych potrzeb (zimno, głód), urazów psychicznych i fizycznych, m.in. a także destrukcyjne działanie bodźców fizycznych (napromieniowanie, utrata krwi, urazy, infekcje).

W zależności od rodzaju stresu i charakteru jego oddziaływania, wyróżnia się różne klasyfikacje stresu – stres fizjologiczny i psychologiczny (informacyjny i emocjonalny). Również różne jego formy: impulsywna, hamująca, uogólniona – prowadzą do zmian w procesach psychicznych [11].

Ostra reakcja stresowa może być wywołana zarówno przez czynniki egzogenne, jak i endogenne, co skutkuje zarówno kontekstem o bardzo dużym natężeniu, często przytłaczającym do przetworzenia przez osobę w określonym przedziale czasu, który subiektywnie odczuwany jest jako bardzo krótki, albo obejmuje połączenie tych dwóch czynników.

G. Selye wyróżnia dwa rodzaje stresu: stres korzystny – eustres i stres szkodliwy – dystres. Badaczka wyróżnia także trzy etapy tego procesu: lęk, opór (przyzwyczajanie) oraz wyczerpanie i interpretuje stres jako „powszechną reakcję adaptacyjną organizmu, która rozwija się w odpowiedzi na zagrożenie zakłóceniem homeostazy” [6; 8].

Czynniki determinujące przejście stresu pierwotnego w dystres są następujące:

1. Emocjonalne i poznawcze – brak niezbędnych informacji lub przepełnienie komunikatami informacyjnymi, negatywne prognozowanie sytuacji, poczucie bezradności.

2. Natężenie czynników stresogennych przekraczające możliwości adaptacyjne organizmu (to, co dzieje się w subiektywnym odczuciu jednostki, odbierane jest jako zbyt szybkie i intensywne).

3. Czas trwania ekspozycji na czynniki stresogenne, prowadzący do wyczerpania zasobów adaptacyjnych [6; 8].

Doświadczenie ostrego stresu często prowadzi do regresywnych form reakcji. Regresja to reakcja obronna, w której człowiek narażony jest na czynniki frustrujące, zastępuje rozwiązania subiektywnie trudniejszych zadań takimi, które są dla niego bezpieczniejsze i łatwiejsze. Stosowanie prostszych i bardziej znanych strategii behawioralnych znacząco ułatwiało życie w trudnej sytuacji.

Mechanizm ten obejmuje także ochronę poprzez strategię „realizacji w działaniu”, w której nieświadome pragnienia lub konflikty wyrażają się bezpośrednio w działaniach uniemożliwiających ich realizację. Dzięki temu w zachowaniu osobowość może powrócić do bezpiecznych stanów i wieku. Przykładowo nastolatek może zacząć zachowywać się jak dziecko w wieku szkolnym, dorosły jak nastolatek [8].

Jeżeli ostry stres przypada na przeminięcie kryzysu wieku, może to doprowadzić do utknięcia w którymś z okresów wiekowych lub jego ominięcia, przez co odpowiednie zadania nie zostaną zrealizowane na czas jak przy normalnym kryzysie lub będą przeżywane w bardzo niejasnej formie wzrasta prawdopodobieństwo wystąpienia tzw. regresywnych, anormalnych stanów kryzysowych. Kryzys

nienormalny, nazywany częściej kryzysem życiowym, nie jest związany z zakończeniem pewnego etapu rozwoju umysłowego, pewnego etapu ścieżki życiowej. Powstaje w trudnych sytuacjach życiowych, gdy człowiek przechodzi doświadczenie, które nagle i radykalnie zmienia jego homeostazę funkcjonowania. Takie zdarzenia mogą mieć miejsce w życiu rodzinnym, zawodowym i osobistym. Kolizje życiowe są szczególnie trudne do przeżycia w kontekście frustrujących doświadczeń, ze względu na niezgodność z idealnym obrazem siebie, w kontekście osiągnięć i relacji. Takie opóźnione kryzysy mogą objawiać się bardzo dotkliwie w ciągu życia z powodu braku poczucia swojego miejsca w społeczeństwie, problemu w pełnieniu znaczących ról społecznych, ucieczki z bliskich relacji, emigracji, nagłej zmiany zawodu, choroby psychosomatycznej, która staje się środkiem kontaktu oraz regresja do wczesnych doświadczeń [8].

Somatyczny poziom przetwarzania ostrego stresu obejmuje powrót do podstawowych form reakcji, co ilustruje podejście resomatyzacji/desomatyzacji (M. Schur), który psychosomatykę wyjaśnia jako powrót do dziecięcych sposobów reagowania emocjonalnego – dziecko wyraża emocje całym sobą ciałem. Resomatyzacja zachodzi u jednostki niedojrzałej, z niedostateczną socjalizacją fizyczności i niewystarczającą jej świadomością (powrót do procesu dojrzałej reakcji nazywany jest desomatyzacją) [7].

Z. Freud uważał choroby psychosomatyczne za formę regresywnej obrony, która pomaga jednostce radzić sobie ze stresem. W ten sposób regresywny stosunek do własnej fizyczności poprzez symptom umożliwia przejście od przeżyć wewnętrznych, sublimację ich na poziom cielesny [7; 8].

U pacjentów z zaburzeniami psychosomatycznymi zakaz zaspokajania potrzeb prowadzi do stanów regresywnych, w których potrzeby i związane z nimi emocje wyrażają się fizjologicznie. F. Alexander wykazał, że możliwe są dwie formy autonomicznych reakcji na przeżycie stresu. Mogą to być stany, które powstają, gdy nie można zmanifestować agresywnych reakcji (walki lub ucieczki). Jeśli rywalizacja, agresywność i wrogość są tłumione lub tłumione, układ współczulny jest zawsze w stanie ciągłego pobudzenia [3].

Przyczyny chorób psychosomatycznych według teorii M. Schura, wiążą się z nieskoordynowaną aktywnością Ego i regresją, w wyniku której Ego znajduje się na niższym poziomie funkcjonowania psychosomatycznego. W procesie rozwoju Ego psychika i somatyka stopniowo oddzielają się i związana z nimi bezpośrednia „właściwość psychofizjologiczna” zanika, ale w różnych, zwykle niesprzyjających sytuacjach, możliwa jest również regresja. A. Mitscherlich zaproponował koncepcję „przemieszczenia dwufazowego”, która jest bliska modelowi M. Schury. Uważał, że wraz z rzeczywistą lub wyimaginowaną uruchamiającą ważny obiekt ego zuboża się i pojawia się psychosomatyczne. Przez utratę istotnego przedmiotu badacz rozumie się utratę osoby wyższej do życia. Godzenie z tą początkiem choroby psychosomatycznej w swoim rozwoju przebiegającym przez dwie fazy – nerwicę i przejście somatyczne. Pierwsza faza obejmuje kryzys osobisty, który prowadzi do powstania objawu wskazującego na słabość ochrony psychologicznej, niezdolność do analizy lęku frustracyjnego. W drugiej fazie następuje zaburzenie dynamiki

mechanizmów obronnych organizmu. Mechanizm ten realizowany jest w ten sposób, że miejsce utraconych obiektów zewnętrznych w celu przezwyciężenia rzeczywiście niekorzystnej sytuacji zajmują obiekty wewnętrzne, które zaczynają oddziaływać na ciało, deformując je zgodnie z jego celami. Funkcjonowanie funkcji organizmu zostaje zaburzone, a afekt ma bezpośredni związek z objawami fizjologicznymi [4; 5; 6].

Kluczowe wyznaczniki interpretacji zjawiska aleksytymii według V. Broytigam P. Chrześcijanin i M. Doradztwo obejmuje następujące aspekty: pierwotne utknięcie we wczesnych stadiach ontogenezy; regresja w wyniku przeżycia sytuacji psychotraumatycznej; koncepcja psychologicznego dziedziczenia aleksytymicznych wzorców zachowań; zaburzenia neurofizjologiczne ośrodkowego układu nerwowego; interpretacja aleksytymii jako konsekwencji społecznych potrzeb adaptacyjnych jednostki [3].

Możemy zatem stwierdzić, że regresywna forma reakcji na ostry stres może mieć różne poziomy manifestacji, emocjonalna obejmuje spłaszczenie reakcji afektywnej, zamknięcie emocjonalne, niezdolność do interakcji w związkach. Poziom behawioralny obejmuje powrót do reakcji charakterystycznych dla znacznie młodszych grup wiekowych, niemożność przejścia przez kryzysy wieku i zintegrowania swoich doświadczeń. Poziom psychosomatyczny to wieloaspektowa ponowna realizacja i często ponowne przeżywanie nieprzetworzonych stresujących doświadczeń.

I. W. Uszakow wyróżnia dwie strategie superwizyjne superwizji nad sprawą z traumatycznym doświadczeniem, a mianowicie mediacyjną (zadaniem superwizora jest monitorowanie umiarkowania zaangażowania i abstynencji superwizanta w sytuacjach z traumatycznym doświadczeniem oraz pomoc superwizantowi w przystosowaniu się do wyzwań) oraz wspierający (przełożony wykazuje wrażliwość na różnice w potrzebach i nie ma wobec nich uprzedzeń) [1, s. 98].

Wnioski. Prośba o wsparcie superwizyjne jest istotna w całej praktycznej działalności specjalisty-psychologa, jego motywacje mogą być różne, np. chęć poznania nowych metod i technik, poczucie przynależności do środowiska zawodowego i identyfikacja zawodowa z jego przedstawicielami, otrzymać wsparcie w chwilach osobistych wyzwań i doświadczeń kryzysowych, które mogą komplikować działalność zawodową. W ściśle ustrukturyzowanej działalności psychologa superwizja ramowa chroni specjalistę z zakresu zdrowia psychicznego przed wypaleniem zawodowym i deformacją.

lista referencji:

1. Астремська І. В. Супервізія : профілактика та корекція емоційного вигорання працівників професій допомоги : монографія. Миколаїв: Вид-во ЧНУ ім. Петра Могили, 2024, 132 с.
2. Ушакова І. В. Супервізія: навчальний посібник. Миколаїв: Вид-во ЧДУ ім. Петра Могили, 2011, 228 с.
3. Коцан І. Я., Ложкіна Г. В., Мушкевич М. І. Психологія здоров'я людини. Луцьк: Волин. Нац. Ун-т ім. Лесі Українки, 2011, 352 с.

4. Компанович М. С. Емоційні переживання підлітків із психосоматичними серцево-судинними захворюваннями: дис. ... канд. психол. наук: 19.00.04, Київ, 2020, 264 с.

5. Mitscherlich A. Society Without the father: A. Contribution to Social Psychology. 1992, 329 p.

6. Титаренко Т. М., Лепіхова Л. А. Психологічна профілактика стресових перевантажень серед шкільної молоді: Науково-методичний посібник. Київ, Міленіум, 2006, 204 с.

7. Schur M. Comments on the metapsychology of somatization. / M. Schur. Study Cild X, NY, Int. Univ. Hress., 1995, 121p.

8. Тохтамиш О. М. Психологічний механізм регресії та його зв'язок з самоприйняттям особистості. Режим доступу: <https://elibrary.kubg.edu.ua/id>.

ОСОБИСТІСНІ ДЕТЕРМІНАНТИ УСПІШНОЇ ДІЯЛЬНОСТІ ПСИХОЛОГА

Берегова Наталія Петрівна

кандидат психологічних наук, доцент,
доцент кафедри психології та педагогіки
Хмельницького національного університету, Україна

Шеремет Алла Михайлівна

кандидат педагогічних наук, доцент
доцент кафедри психології та педагогіки
Хмельницького національного університету, Україна

Сучасна ситуація соціального розвитку характеризується значними змінами в суспільно-політичному, економічному та духовному житті суспільства. Наслідком таких змін є тенденції як позитивного так і негативного характеру. У зв'язку з цим, значно підвищується кількість осіб які потребують психологічної допомоги, а також людей, котрі відмовляються від неї навіть у випадках крайньої необхідності. Вирішувати особистісні проблеми таких психологічно складних осіб здатний тільки кваліфікований професіонал-психолог.

На сьогоднішній день існує така проблема, що психологічні послуги нерідко надаються людьми, що не мають відповідної підготовки і знань. Професійно неграмотні дії таких працівників можуть не лише не допомогти людині, а й принести шкоду. Тому, до психологів, як фахівців, мають бути поставлені більш жорсткі вимоги. Такі вимоги перш за все повинні включати досконалу професійну та особистісну підготовку практичних психологів, від якої залежить ефективність їхньої роботи. [3]

Зважаючи на те, що Україна живе в умовах війни, до психологів-практиків по психологічну допомогу змушені звертатися клієнти із наявністю психологічних проблем різного характеру.

Психологічні проблеми особистості мають суб'єктивну та об'єктивну форму прояву, через які вони і сигналізують людині про своє існування. Ці форми часто не збігаються з психологічною суттю проблем, причинами їх виникнення. Найчастіше індикаторами психологічної проблеми особистості виступають негативні емоції (страх, тривога, стрес та ін.), різні психічні стани (депресивні, кризові стани, напруження, втома, тривожне очікування, хвилювання, дратівливість та ін.), особливості поведінки (невдачі, помилки, конфлікти). [5]

Робота з вищеописаною категорією клієнтів вимагає від психолога високого рівня професіоналізму.

Професіоналізм психолога-практика потребує належного самопізнання і психокорекції власних проблем. У супротивному випадку актуальний матеріал взаємодії з іншою людиною буде сприйматися психологом викривлено на емоційному та когнітивному рівнях. [2]

Такі особистісні вияви, як: незрілість особистості, низька сила «єго», низький інтелект, відсутність емпатії, недостатня незалежність думки, неможливість вирішувати свої проблеми, зайва заторможеність, низька організованість, поганий опір стресу, потреба в гіперопіці, висока тривожність і відчуття вини, низька самооцінка - несумісні з роботою психолога, а особливо, при контакті - «психолог – клієнт». [3]

Особистість психолога виділяється майже у всіх теоретичних системах як важливий цілющий засіб в процесі надання психологічної допомоги клієнтам. Кожний із дослідників найважливіших професійних та особистісних якостей психолога висловлюють свою думку по-різному, але багато з цих якостей є загальними.

Р. Кочюнас найзначущими рисами для ефективної професійної діяльності психолога-практика вважає наступні: автентичність, відвертість власному досвіду, розвинене самопізнання, сила особистості і ідентичність, толерантність до невизначеності, ухвалення особистої відповідальності, прагнення до глибини міжособистісних відносин, постановка реалістичних цілей. [1]

Л. Wolberg акцентує такі особливості: чуйність, об'єктивність (неототожнення себе з клієнтами), гнучкість, емпатію і відсутність власних серйозних проблем. До особливо шкідливих для консультанта рис він відносить авторитарність, пасивність і залежність, замкнутість, схильність використовувати клієнтів для задоволення своїх потреб, невміння бути терпимим до різних спонук клієнтів, наявність невротичної установки відносно грошей. [5].

М. А. Амінов, М. В. Молоканов вважають, що успішність діяльності психолога визначається: готовністю до контакту і вмінням його підтримувати; вмінням зберігати емоційний контроль у процесі спілкування; вмінням емоційно приваблювати інших; інтелектуальністю при високій чутливості, яка полегшує орієнтацію в емоційній сфері клієнта; підвищеною відповідальністю за свої вчинки. [2]

Безумовно, всі ці елементи професійної культури необхідні для становлення професіоналізму психолога-практика. Але цього недостатньо для професійної самоідентифікації майбутніх фахівців, яка поєднана з механізмом особистісного росту (саморозвитку), що включає самопізнання (самодіагностику), самокорекцію, самоаналіз та само реабілітацію.

У сучасній психологічній літературі наголошується на тому, що для успішної діяльності практичного психолога суттєвим є відсутність особистісних обмежень, бар'єрів, блокувань, які заважають професійній діяльності. Таким бар'єром може стати особистісна невідкоректованість майбутнього фахівця. [5]

Особистісна невідкоректованість характеризується наявністю особистісної проблематики. Під особистісною проблематикою ми розуміємо наявність неусвідомлених суб'єктом стабілізованих суперечностей, які інтегруються системою "психологічних захистів".

Ще у З. Фрейда ми знаходимо думку про те, що жодний психоаналітик не просунеться у своїй роботі з клієнтом далі, ніж йому дозволять власні комплекси

та внутрішній опір. [4]

К. Г. Юнг зазначає, що "для психотерапевта завжди існує професійний ризик негативних проєкцій у точку, де він беззахисний. Він постійно має бути у всеозброєнні". [2]

Від наявності особистісної проблематики у психолога застерігав і К.Роджерс, який не рекомендував для роботи з різною категорією клієнтів "людину, чії власні проблеми настільки глибокі й так на неї тиснуть, що вона відчуває потребу зосереджувати увагу інших на собі й не може бути корисною для інших". На думку автора, в ідеальному варіанті психолог-практик має бути звільненим від непродуктивних захистів. Це є передумовою ефективної взаємодії з іншими, бо забезпечує щирість, безумовне прийняття іншої людини, здатність до емпатичного розуміння та співпереживання. [4]

Отже, на ефективність роботи психолога впливає його особистісна та професійна досконалість, яка забезпечує рівень його професіоналізму.

Список літератури:

1. Носков В.І. Проблеми підготовки психологів у системі вищої освіти. Зб. наук. пр. "Психологія", Випуск 4(7). - К.: 1999. - С. 210-219.
2. Панок В.Г. Зміст підготовки практичного психолога // Основи практичної психології / В. Панок, Т. Титаренко, Н. Чепелева та ін.: Підручник. – К.: Либідь, 1999. – С. 236 – 242.
3. Панок В.Г. Концептуальні підходи до формування особистості практичного психолога // Практична психологія та соціальна робота. – 1998. - №4. - С.5.; 1998. - №5. - С.4.
4. Чепелева Н.В. Внутрішні смислові конфлікти як фактор становлення професійної компетентності майбутніх практичних психологів // Зб. доповідей наук.-практ. к-ції «Конфлікти в педагогічних системах». Вінниця, 1997. - С. 320-322.
5. Чепелева Н.В. Формування професійної культури майбутніх практичних психологів // Методи підготовки фахівців до професійного спілкування. - Кн. І. - Черкаси, 1997. - С. 34-42.

СПЕЦИФІЧНІ ПРОЯВИ СИНДРОМУ ПРОФЕСІЙНОГО ВИГОРАННЯ ПРАЦІВНИКІВ З ВІДДАЛЕНИМ ФОРМАТОМ РОБОТИ

Бойченко Тетяна Григорівна

Магістрантка

Національний університет «Полтавська політехніка імені Юрія Кондратюка»

Діяльність працівників з віддаленим форматом роботи відноситься до видів професійної діяльності, характерною особливістю якої є емоційна напруга. Стресові ситуації, які є невід'ємною частиною професійного досвіду працівників з віддаленим форматом роботи, створюють умови діяльності, пов'язаної із загрозою для їхнього психічного здоров'я.

Стресогенними факторами в діяльності виступають: відповідальності за виконану роботу, необхідність постійного підтвердження власного рівня кваліфікації, напруженість і мінливість умов діяльності, емоційність діяльності, постійна робота уваги, необхідність безперервного логічного і психологічного аналізу ситуацій, робота з людьми дистанційно. Тому до особистості працівник із віддаленим форматом роботи ставляться високі вимоги.

Спектр причин виникнення професійних деформацій у працівника з віддаленим форматом роботи дуже великий. Емоційне вигорання може проявлятися по-різному. Це залежить від індивідуальних психологічних особливостей людини (стресостійкості, типу темпераменту, мотивації та ін.), або від професійних особливостей (стаж, матеріальні аспекти, відносини в колективі, кар'єрне зростання та ін.). Працівник, який відчуває на собі дію синдрому «емоційного вигорання», може намагатися подолати ситуацію, уникаючи своїх колег, фізично і думками дистанціюючись від них.

Ухилення та дистанціювання можуть проявлятися по-різному. Наприклад, працівник із віддаленим форматом роботи уникає особистісних контактів, при цьому придумує різні обставини та причини; спілкується безособовими способами з колегами; виявляє негативізм у всьому; в результаті відчуває депресію і починає сприймати ситуацію як «безнадійну». Стає все важче і важче знаходити рішення проблем. Він може залишити свою посаду чи взагалі змінити професію.

У працівників із віддаленим форматом роботи можуть спостерігатися такі психофізичні симптоми: відчуття постійної втоми не лише ввечері, а і вранці; безпричинний головний біль; збільшення чи зменшення ваги тіла; безсоння вночі та бажання спати упродовж усього дня; зниження зовнішньої та внутрішньої сенсорної чутливості (погіршення зору, слуху, нюху і дотику, втрата внутрішніх тілесних відчуттів) [15].

У соціальному плані виявляються такі стани, як байдужість, нудьга, пасивність і депресія. У працівника з віддаленим форматом роботи виявляється підвищена дратівливість на незначні події, через це можуть бути нервові зриви

або різкі спалахи гніву. Людина сама себе налаштовує на загальні негативні установки в життєвих і професійних перспективах. Поведінкові симптоми добре описують такі випадки в діяльності: відчуття, що робота стає дедалі складнішою і що виконувати її дедалі важче; помітна зміна свого робочого режиму (запізнення чи швидше завершення робочого дня); зниження ентузіазму в ставленні до роботи; зациклення на дрібних деталях; зловживання алкоголем, тютюнопалінням, вживання наркотичних засобів.

Чинником, що впливає на вигорання, є індивідуальні особливості нервової системи і темпераменту. Особливо швидко вигорають інтроверти, індивідуально-психологічні особливості яких не узгоджуються з професійними вимогами комунікативної професії. Вони не мають надлишку життєвої енергії, характеризуються скромністю і сором'язливістю, схильні до замкнутості та концентрації на предметі професійної діяльності [12].

Саме вони здатні накопичувати емоційний дискомфорт без «скидання» негативних переживань у зовнішнє середовище. Також швидше вигорають працівники зі слабкою нервовою системою та ті, які схильні до ідеалізму. До синдрому емоційного вигорання більше схильні люди, які відчувають постійний внутрішньоособистісний конфлікт у зв'язку з роботою.

Найчастіше як в Україні, так і за кордоном це жінки, які переживають внутрішню суперечність між роботою і сім'єю, а також тиск у зв'язку з необхідністю постійно доводити свої професійні можливості в умовах жорсткої конкуренції з чоловіками. Синдром емоційного вигорання – недуга, на яку, на жаль, не завжди звертають увагу. Люди часто не вважають за потрібне починати лікування. Вони думають, що їм просто досить трохи

«напружитися» і доробити нарешті ту роботу, яка накопичилася, всупереч перевтомі та душевному занепаду. І в цьому полягає їхня головна помилка.

Стресовий характер професійної діяльності працівників з віддаленим форматом роботи негативно впливає на їхні психічні стани, що зумовлює цілу низку негативних соціально-психологічних наслідків у професійній сфері. До них належать: зниження задоволеності працею, погіршення соціально-психологічного клімату в колективі, професійне вигорання.

Професійне вигорання розвивається на тлі хронічного стресу внаслідок накопичення негативних емоцій, які виникають в процесі взаємодії з проблемними клієнтами і вимагають великих душевних витрат з підвищеним емоційним реагуванням.

«Burnout» - це синдром, група симптомів, що з'являються разом. Однак усі симптоми в жодної людини не проявляються одночасно, оскільки «професійне вигорання» – це процес дуже індивідуальний. Швидкість цього процесу залежить також від особистісних якостей. Працівники з високим рівнем реактивності та емпатії, емоційно нестійкі та нетерплячі, а також ті, кому притаманні високі вимоги до себе та професійні амбіції більш схильні до розвитку «вигорання». Серед симптомів, які виникають першими, можна вирізнити загальне почуття втоми та слабкості, зниження інтелектуальних можливостей, роздратованість, вороже ставлення до роботи, загальне

невизначене почуття занепокоєння, сприйняття роботи як такої, що постійно ускладнюється та стає менш результативною [38].

Серйозними проявами «професійного вигорання» є те, що людина може стати тихою, апатичною і відчуженою, втратити інтерес до роботи, до суспільного життя. Чи навпаки, людина, що зазвичай тиха і стримана, може стати дуже говіркою, проблемною та конфліктною з колегами, ригідною у мисленні, нездатною до сприйняття нового.

Вигорання є результатом складної взаємодії особистісних якостей. Ризик виникнення вигорання особистості збільшується в таких випадках:

- відсутність кар'єрного росту; неможливість підвищення кваліфікації, професійного вдосконалення; монотонність роботи;
- низький рівень ефективності;
- напруженість та конфліктність у професійному середовищі;
- низький соціальний статус;
- неprestижність даного виду діяльності [31].

Згідно з Д.Спаньол і Р.Кепьюто, «професійне вигорання» може складатися з трьох стадій. В індивіда, що відчуває на собі дію «професійного вигорання» першої стадії, проявляються помірні, недовгі і випадкові ознаки цього процесу. Ці ознаки і симптоми є незначними і виявляються у турботі про себе, наприклад, шляхом розслаблення чи організації перерв у роботі. На другій стадії «професійного вигорання» симптоми проявляються регулярніше, мають більш затяжний характер і важче піддаються корекції. Звичайні способи розслаблення тут неефективні [44].

Працівник із віддаленим форматом роботи може почувати себе виснаженим після гарного сну і навіть після вихідних. Для турботи про себе йому необхідні додаткові зусилля. Ознаки і симптоми третьої стадії «професійного вигорання» є хронічними. Можуть виникати фізичні й психологічні проблеми на кшталт виразки чи депресії. Спроби піклуватися про себе, як правило, є не результативними, а професійна допомога може не давати швидкого полегшення. Працівник із віддаленим форматом роботи починає сумніватися у цінності своєї роботи, професії і життя як такого. Але, все ж таки, вигорання найнебезпечніше на стадії свого виникнення.

«Вигораючий» фахівець, як правило, не помічає своїх симптомів, тому зміни в його поведінці помічають інші. Дуже важливо саме в цей період вчасно помітити такі прояви і правильно та якісно організувати підтримку для таких спеціалістів. Емоційно напружена робота працівників із віддаленим форматом роботи супроводжується надмірною витратою психічної енергії, призводить до психосоматичної втоми і емоційному виснаженню. В результаті з'являються занепокоєння (тривога), роздратування, гнів, занижена самооцінка на фоні прискореного серцебиття, задишка, шлунково-кишкові розлади, головні болі, знижений тиск, порушення сну; як правило, виникають і сімейні проблеми.

Знання про особливості виникнення та прояву синдрому, а також його профілактика можуть допомогти працівнику із віддаленим форматом роботи запобігти його виникненню, прийнявши необхідні заходи. Одним з

найважливіших принципів попередження синдрому «професійного вигорання» - це дотримання вимог психогієни самим фахівцем. Психогієна – це заходи по зміцненню та збереженню психічного здоров'я, адекватна поведінка у звичайних та стресових ситуаціях, вміння керувати проявами своїх емоцій і почуттів.

Психічне здоров'я передбачає стан повної душевної рівноваги, уміння володіти собою, здатність швидко пристосовуватися до складних ситуацій і їх переборювати, за короткий час відновлювати душевну рівновагу та гармонію. Попередження психічних реакцій працівників із віддаленим форматом роботи в процесі професійного спілкування – серйозне завдання психогієни. Психогієна працівників із віддаленим форматом роботи забезпечується їх толерантністю до синдрому «вигорання». Працівник із віддаленим форматом роботи повинен мати емоційну стійкість, бути готовим до психічних перевантажень, уникати можливих відхилень у власних оцінках і діях [2].

Для попередження означеного синдрому важливе значення мають такі психоаналітичні якості, як самоконтроль, самооцінка, а також стресостійкі якості, фізична тренуваність, самонавіювання, уміння перемикатися і управляти своїми емоціями. Надзвичайно важливим для працівника з віддаленим форматом роботи є навички самовладання, що розглядається в психології як показник соціальної та емоційної зрілості особистості. Варто підкреслити, що самовладання – це не стільки якість особистості, скільки процес керування своєю поведінкою в екстремальній ситуації.

Працівники із віддаленим форматом роботи повинні добре уявляти собі професійні можливості та обмеження, постійно враховувати свій психофізіологічний і трудовий потенціал. У кожному разі формування особистісних якостей доцільно починати на ранніх етапах професійного навчання. Методами, які використовуються при цьому, можуть бути фізичні вправи, раціоналізація завдань у бесідах або лекціях, консультації психолога, психотренування, соціально-психологічний тренінг, ділові ігри.

Список літератури:

1. Булах В. П. Синдром професійного вигорання як складний психофізіологічний феномен. *Медсестринство*. 2015. № 4. С. 47-51.
2. Іванашко О. Є. Професійна адаптація і професійне вигорання особистості. *Науковий часопис Національного працівник із віддаленим форматом роботи ічного університету ім. М. П. Драгоманова*. 2007. № 19 (43). С. 82–85.
3. Кононова М. М., Кучма Т. В. Сутність стресу як психологічної категорії. *Науковий журнал «Молодий вчений»*, 2021. С. 28-33.

ПРИЙОМИ І ТЕХНІКИ КОНСУЛЬТУВАННЯ ПІДЛІТКІВ, ЯКІ ПЕРЕБУВАЮТЬ У КРИЗОВИХ СТАНАХ

Зелінська Ярослава Цезарівна,

кандидат психологічних наук, доцент,
доцент кафедри психології

Національного університету біоресурсів і природокористування України

Стецюк Віталій Васильович

здобувач другого (магістерського) рівня
вищої освіти спеціальності 053 Психологія, Національного університету
біоресурсів і природокористування України

В останні роки практичним психологам доводиться все частіше працювати з підлітками, які не можуть самотійно подолати кризову ситуацію, протистояти її руйнівному впливу на психіку та особистість. Проблему надання психологічної допомоги юній особистості, яка перебуває в кризовому стані, розглядають у своїх роботах, такі українські вчені, як: Л. Коpecь, Н. Дзеружинська, П. Лушин, С. Хоружий та ін.

В рамках кризи періоду дорослішання підлітки скаржаться на депресивний стан, викликаний тим, що їх ніхто не розуміє, що вони самотні, не знайшли свого місця в житті, не заслуговують пошани, не мають власного «Я» та ін. Все це веде до появи сильних кризових станів. Кризу юної особистості загострюють також повномасштабна війна в Україні, переїзди або сімейні стреси в цей період, негаразди у шкільному житті, фізичні проблеми, пов'язані з дозріванням та інше.

Основне завдання консультанта - у першу чергу пом'якшити вплив кризової події шляхом надання безпосередньої емоційної допомоги й мобілізації зусиль підлітків на подолання кризи в процесі негайного консультативного втручання. Працюючи з підлітками, консультанти повинні розраховувати на те, щоб такий клієнт сам прийняв рішення про звернення до психолога, оскільки підліток, на відміну від попередніх вікових категорій, має право самотійно звернутися до психолога, без відома своїх батьків.

Психологічне консультування — комплекс короткострокових заходів, які здійснюються психологом і спрямовані на надання підліткам допомоги у прийнятті усвідомлених рішень та оцінці власних психологічних ресурсів для зміни поведінки, на розвиток відповідальності за власну поведінку, самосвідомості та зміну ставлення до проблеми, підвищення стресостійкості та психологічної культури.

Однак чітко визначити, у чому саме і як слід надавати цю допомогу, не так просто. Перш за все, вибір прийомів та технік консультування залежить від індивідуальних особливостей підлітка. Незначна, надумку одного підлітка, подія, може викликати глибокий кризовий стан у іншого. Тому у роботі з

клієнтами, які пережили травматичний досвід, найчастіше застосовується саме індивідуальна форма допомоги. Групова робота проводиться з особами, які спільно пережили катастрофу чи трагічну подію.

На стадії збору інформації для визначення проблеми підлітка важливою психотехнікою є "вміння ставити запитання клієнту". Запитання можуть бути закритими, відкритими, прямими, адресованими до конкретної теми і опосередкованими. Кваліфікований фахівець не поспішає задавати велику кількість запитань. Спочатку, під час первинної консультації, він спостерігає за підлітком і надає йому можливість висловитися, одночасно демонструючи активне слухання. Суть використання активного слухання полягає у тому, щоб створити підлітку атмосферу, у якій той може відкрито, не боячись оцінки і осуду, точно сформулювати те, що його хвилює. Для цього використовуються також прийоми заохочення, повторення, перефразування, узагальнення, фокусування (на самому підлітку, на проблемі і т.д.), з'ясування, уточнення і питання.

Перед тим як розпочати обговорення з підлітком змісту його проблеми, необхідно звільнити його від пов'язаних з нею емоцій. Щоб допомогти підлітку виявити свої справжні емоційні реакції, консультантові слід використовувати прийом "відображення почуттів". Це короткі фрази-коментарі, які зазвичай присутні майже в кожній консультативній бесіді, приблизно такого змісту: "Мені здається, Ви відчуваєте тривогу", "Ви посміхаєтесь, однак, мені здається, що Вам сумно", "Зовні Ви начебто спокійні, але, як мені здається, всередині Ви переживаєте безпорадність і гнів". Для правильного розуміння переживань підлітка, психолог повинен орієнтуватися на симптоми певних емоційних станів, які у нього проявляються.

Прийом "переказу тексту клієнта" діє м'яко, ненав'язливо і без маніпулювання проявами підлітка. Специфіка використання цієї мікротехніки залежить від змістової логіки інформації, наданої підлітком. В одному випадку консультант повторює значний за обсягом фрагмент тексту, в іншому – передає одне речення, одну фразу або робить певне резюме. Цей прийом допомагає підліткові зосередитися на вирішенні кризової проблеми, усвідомити власні почуття, перевірити правильність розуміння психологом його слів і уточнити смислові акценти.

Ряд запитів вимагають інформування, тобто надання підлітку необхідної інформації у формі пояснення, опису, викладу фактів і т.д. Іноді юні клієнти прямо просять у консультанта пораду чи рекомендацію. Загальне правило тут полягає у тому, щоб по можливості уникати прямих порад, однак у ситуації, коли підлітку потрібна швидка допомога у кризовій ситуації, порада формулюється практично безпосередньо. У ряді випадків консультант застосовує і пряме переконання – коли допомагає підлітку вербалізувати, висловити свої емоції; коли працює з супротивом; коли заохочує підлітка в реалізації уже зробленого вибору і т.д. Використання зворотнього зв'язку стимулює здібність підлітка до рефлексії і самокорекції. Для залучення клієнта в процес дослідження або модифікації власних почуттів, когніцій чи поведінки можливо використовувати

директиву, як пропозицію здійснити певні дії в ході сесії або виконати певні домашні завдання.

На стадії корекційних заходів використовуються прийоми гармонізації травмуючих переживань, вибудовування нового ракурсу бачення проблеми, реконструкції втраченого сенсу, розширення горизонтів бачення світу клієнтом, спонукання до «навпаки», психологічного підкріплення, підтримки позитивної «Я-концепції», диференціації «своїх» і «чужих» проблем.

На завершальному етапі консультування можуть застосовуватися прийоми переконування, навіювання, емоційно-позитивного стимулювання й ряд інших. Не принципово, якої структурної композиції консультативного процесу буде дотримуватися консультант. Однак, що дійсно важливо, так це професійне володіння прийомами та техніками консультування з метою послідовного вирішення психологічної проблеми і дотримання інтересів підлітка.

Список літератури

1. Власенко С. Б. Психологічна допомога особам, які знаходяться в стані травматичної кризи *Юридична психологія*. № 2 (21). 2017. С. 59- 71.
2. Психологічна допомога дитині у психотравмуючій ситуації. Методичний посібник / Уклад.: Г.Б.Растроста. Суми. НВВ КЗ СОІППО: 2018. 64с.
3. Титаренко Т.М. Життєві кризи: технології консультування. Перша частина / Т.М. Титаренко. К.: Главник, 2007. 144 с
- Шевченко О. Т. Психологія кризових станів. Київ: Здоров'я, 2016. 123с.

ДИСТАНЦІЙНА ФОРМА НАВЧАННЯ В УМОВАХ ПОСИЛЕННЯ НАЦІОНАЛЬНОЇ БЕЗПЕКИ УКРАЇНИ

Кравченко Вікторія Юріївна

кандидат психологічних наук,
доцент кафедри суспільних наук,
Івано-Франківський національний технічний університет нафти і газу

Актуальною ознакою в сучасних умовах вищої освіти та воєнного часу є використання дистанційного навчання. Адже саме дистанційне навчання та його різні види (асинхронне, синхронне, гібридне та ін.) зможе забезпечити системність та послідовність освітнього процесу, навіть в умовах війни.

Дистанційне навчання сукупність сучасних технологій, що забезпечують доставку інформації в інтерактивному режимі за допомогою використання інформаційно-комунікаційних технологій від тих, хто навчає, до тих, хто навчається [2]. Дистанційне навчання – це двостороння діяльність, що характеризується взаємодією з освітньою, розвивальною та виховною метою.

Практично освітню та розвивальну мету дистанційне навчання реалізовує вповні, однак виховна, тобто формувальна, мета важко досягається, адже часто відсутня безпосередня взаємодія між тим, хто навчає, і, хто навчається. Що ж робити в такій навчальній ситуації?

На нашу думку, потрібно доцільно управляти дистанційним навчанням та бути свідомими. Доцільність управління полягає у відсутності формалізму, а взаємодію з кожним учасником освітнього процесу. Бути свідомими передбачає не тільки володіння знаннями, знаннями про себе та бути цілеспрямованими, а ще й поєднати ці складові зі ставленням (тобто відчувати, переживати те, що робиш, а не просто робити).

Великі можливості і виклики сучасного дистанційного навчання та створення віртуального освітнього простору призводить до наступного важливого питання: чи не руйнується розвивальний потенціал особистості?

Для цього потрібно врахувати такі психологічні аспекти, як:

- наявність зворотного зв'язку. Він повинен бути підвищений в умовах війни.
- Перетворення навчального завдання в студентське, тобто коли студент усвідомлює навчальну ціль і розглядає її як засіб досягнення освітньої мети. Це в подальшому приводить до оволодіння діяльністю в загальному. Тобто повертаємось до того, щоб бути високосвідомими.
- Динамічний розподіл функцій управління між викладачем (комп'ютером) і студентом, яке повинно бути гнучким і функціональним.

Важливим моментом в дистанційному навчанні є використання адсорбційних здібностей, до яких належать надбання, асиміляція, трансформація, експлуатація знань [1, с. 62]. Цими здібностями володіють люди юнацького віку, що допомагає

краще вчитись. При цьому студенти старшого віку їх повинні набути, розвинути в процесі навчання.

Отже, в умовах посилення національної безпеки в Україні потрібно використовувати дистанційне навчання у вищій освіті, поширювати знання, мати доступ до освіти, враховуючи психологічні аспекти, описані вище. Перспективою подальших досліджень є вивчення людського потенціалу в умовах навчання та посиленої національної безпеки.

Список літератури:

1.Найдьонова Л. А. Медіапсихологія: основи рефлексивного підходу. Підручник. Кіровоград. 2013. 244 с.

2.Дистанційне навчання. <https://uk.wikipedia.org/wiki/> [дата звернення: 10.01.2025].

АКТУАЛІЗАЦІЯ ВИВЧЕННЯ ПРОБЛЕМИ ПАТЕРНАЛЬНОЇ (БАТЬКІВСЬКОЇ) ДЕПРИВАЦІЇ В УМОВАХ РОСІЙСЬКО-УКРАЇНСЬКОЇ ВІЙНИ У ПСИХОЛОГІЧНІЙ НАУЦІ

Цумарєва Наталя Вікторівна

к.психол.н., доцент,
доцент кафедри соціально-гуманітарних дисциплін факультету № 1 Донецького
державного університету внутрішніх справ
(м. Кропивницький, Україна)

Серед ключових факторів формування особистості важливим є роль батьків, оскільки вони є першими джерелами досвіду, захисту, підтримки, навчання, розвитку та виховання дітей. Їхній вплив проявляється через соціалізацію, розвиток емоційно-вольової сфери, когнітивних навичок, передачу зразків поведінки, культури та цінностей, формування поведінкових моделей, гендерної ідентичності тощо. Відсутність батьків (або одного з них) або недостатня їх участь у вихованні дитини викликають явище батьківської депривації.

Аналізуючи наукову психологічну літературу ми помітили, що більшість наукових праць присвячена тематиці материнської депривації, а ґрунтовних робіт щодо значення фігури батька та аналізу наслідків патернальної депривації вкрай мало. Термін «патернальна депривація» (батьківська) (англ. deprivation of the father) з'явився в контексті психології, психотерапії, соціології та дитячого розвитку. Введення в науковий обіг даного терміну приписують британському психоаналітику Джону Боулбі, який є розробником теорії прив'язаності. Дж. Боулбі в своїх роботах досліджував вплив відсутності батьківського догляду (зокрема, матері та батька) на розвиток дитини. Хоча він більше акцентував увагу на ролі матері в своїй теорії, він також визнавав значення батька. У контексті патернальної депривації поняття пов'язане з відсутністю позитивного емоційного, фізичного чи соціального контакту з батьком, що може впливати на психологічний і соціальний розвиток дитини.

Патернальна (батьківська) депривація — це соціально-психологічне явище, яке має значний вплив на розвиток особистості дитини, її емоційний стан, соціалізацію та майбутню взаємодію з суспільством. Актуальність вивчення теми патернальної депривації в контексті воєнної агресії в Україні підсилюється факторами зростання кількості неповних сімей, соціально-економічної кризи всередині держави на фоні війни, унікальної ролі батька у формуванні особистості дитини та зростання випадків девіантної поведінки серед дітей.

Чеські психологи З. Матейчек та Й. Лангмеєр зробили значний внесок у дослідження феномену депривації у дітей. У своїй роботі «Психічна депривація у дитячому віці» вони виділили і розглянули різні форми депривації, включаючи патернальну (батьківську) та материнську, та дослідили її вплив на розвиток

дітей. Ю. Терлецька писала: «За своєю сутністю психічна депривація людини є деструктивним процесом функціонування її психіки, який спричинився недорозвиненням або несформованістю чи руйнуванням певних психічних параметрів через незадоволення суб'єктом тих чи інших потреб, необхідних для його нормальної життєдіяльності та розвитку» [1, с. 190].

Подальше розширення поняття патернальної депривації відбулося в роботах класичних зарубіжних дослідників. Так, М. Ламб зосереджувався на ролі батьків у розвитку дітей та визначав як присутність чи відсутність батька впливає на емоційний, соціальний та когнітивний розвиток дітей. Його дослідження кидає виклик традиційним поглядам, які передусім наголошували на матері як на центральній фігурі у розвитку дитини, натомість виступаючи за більш збалансоване розуміння батьківської ролі [3].

Р. Парке досліджував наслідки відсутності батька чи його недостатньої участі у житті дитини у рамках теорії прийняття-відторгнення батьків. Е. Крукс вивчав вплив батьківської відсутності (включно з патернальною депривацією) на розвиток дітей у контексті розлучень та опіки. С. Макленан зосереджувалася на соціологічних аспектах, досліджуючи вплив відсутності батька у сім'ї на соціально-економічний та освітній розвиток дітей. Е. Еріксон, хоча прямо не досліджував патернальну депривацію, проте у своїх теоріях розвитку особистості підкреслював значення батьківських фігур, зокрема ролі батька у формуванні ідентичності. Д. Віннікотт у своїй концепції «достатньо хорошого батьківства» звертав увагу на значення батьків (зокрема батька) у створенні безпечного середовища для дитини.

Отже, в класичних працях психологів, дослідники вивчали різні аспекти батьківської відсутності, включаючи її психологічний, соціальний і культурний вплив на дитину, підкреслюючи, що роль батька є ключовою для повноцінного розвитку особистості.

Сучасні ж погляди вчених зосереджують свою увагу на темі патернальної депривації в контексті соціальних змін, розлучень, гендерних ролей та впливу відсутності батька на розвиток дитини. Так, С. В. Андерсен звертає увагу на те, як гендерна рівність і зміна традиційних сімейних ролей впливають на сприйняття ролі батька, П. Амато аналізує, як патернальна депривація впливає на психологічний добробут і поведінкові прояви дітей, Р. П. Ронер вивчає, як брак батьківської любові (зокрема батьківської фігури) впливає на розвиток агресії, низької самооцінки та емоційної нестабільності у дітей, Л. Нільсен звертає увагу на зв'язок між патернальною депривацією та розвитком низької самооцінки у дівчат, Б. Елліс підкреслює, що батьківська депривація може прискорювати статеве дозрівання та впливати на стосунки у дорослому віці, Дж. Гармон займається питаннями батьківського відчуження, коли діти свідомо чи несвідомо віддаляються від одного з батьків через вплив іншого.

В Україні питання патернальної депривації досліджувалися в контексті психології, педагогіки та соціальної роботи. Так, серед українських науковців, які займалися цим поняттям або дотичними темами були роботи Н. Максимової, яка описувала вплив сімейного середовища та відсутності одного з батьків

(зокрема батька) на емоційний та соціальний розвиток дитини, І. Зверева вивчала проблеми сімейної депривації, зокрема відсутність батьківської участі у вихованні дітей, і пропонувала моделі підтримки сімей у кризі, Т. Титаренко висвітлювала проблеми дитинства в кризових сім'ях, включаючи роль батька у формуванні психологічного благополуччя дітей, Л. Волинець звертала увагу на вплив соціально-економічних умов та відсутності одного з батьків на благополуччя дитини, В. Кузьмінський досліджував питання впливу сімейного виховання на розвиток дитини, зокрема, звернув увагу на проблему ба'тьківської депривації та її наслідків для формування особистості дитини, О. Кочубей займалася проблемами впливу сімейного виховання, у тому числі ролі батька, на соціалізацію дитини, зосереджувалася на проблемах сімейного виховання у кризових умовах, включаючи відсутність батька у житті дитини. В. Гошовський у своїх дослідженнях вивчав поведінкові стратегії депривованої дитини в контексті втраченого родинного генезу і зазначав, що батьківська депривація негативно впливає на формування базової довіри до світу, емоційної стійкості дитини та ускладнює процес адаптації [2].

Отже, якщо сучасні тенденції зарубіжних досліджень проблеми патеральної депривації зосереджені більше на аналізі ролі батька в умовах змін традиційних уявлень про гендер, дослідження патеральної депривації у контексті розлучень, опіки та соціальної підтримки, порівняння впливу відсутності батька у різних культурах та суспільствах та розробці програм, які компенсують відсутність батьківського впливу для дітей з неповних сімей, то українські дослідники часто пов'язували поняття патеральної депривації із соціально-економічними умовами країни, трудовою міграцією, соціально-культурними особливостями та ролі батька у формуванні особистості дитини.

В Україні питання патеральної депривації стало особливо актуальним через війну та її наслідки для психіки дитини. Так, необхідно відмітити факти, коли багато батьків (тат) стають відсутніми фізично у житті дитини через загибель, полон, тривале несення військової служби в лавах ЗСУ. Також нерідкі випадки дистанціювання батьків через вимушене переселення як в межах України, так і за кордон з причини безпекових питань, а також у зв'язку з трудовою міграцією, що проявляється через перебування матері з дітьми за кордоном або навпаки: є випадки, коли батько залишився за кордоном, а діти з матір'ю чи іншими родичами в Україні. Одним із важливих аспектів вивчення патеральної депривації є ситуація невизначеної втрати, коли батьки тривалий період вважаються безвісти зниклими, що чинить негативний вплив на психіку дітей, а також ситуації, коли батьки стають психологічно недоступними через пережитий травматичний досвід війни, через інвалідизації, появу неврологічних та психічних розладів і захворювань.

Необхідно відмітити ще й фактор впливу погіршення соціально-економічних умов українських сімей в умовах війни, що вимагає великої затрати часу, інколи без відпусток та вихідних у батьків, які намагаються вирішити матеріальні проблеми. Через це зменшується кількість часу, яку батьки проводять зі своїми дітьми.

Отже, питання вивчення впливу патеральної депривації в ситуації російсько-української війни є новим і майже не дослідженим в наукових колах. Проте, навіть одиничні теоретичні розвідки в цій галузі та дослідження психологів-практиків показують, що ба́тьківська депривація може чинити специфічний вплив на формування особистості дітей, що є темою подальших глибоких досліджень змін психіки дітей. Також актуальним є створення соціальних і психологічних програм підтримки для дітей із неповних сімей, а також для жінок, які залишаються без підтримки партнера у вихованні в ситуації війни.

Список літератури

1. Терлецька Ю.М. Психічна депривація людини як деструктивний процес функціонування її психіки. *Науковий вісник Херсонського державного університету*. Серія «Психологічні науки». 2018. Вип.1. С.190-196
2. Hoshovskyi, J., Mudrak, I., Hoshovska D., Shmarova, N., Kordunova, N., & Kulchytska, A. Economic Deprivation as a Neuropsychological Aspect of the Formation of Frustration in Potential Migrants. *BRAIN. Broad Research in Artificial Intelligence and Neuroscience*. 2023. № 14(2), 285302. URL: <https://doi.org/10.18662/brain/14.2/455> (дата звернення 18.01.2025).
3. *The Role of the Father in Child Development* / edited M.E. Lamb. 5th Edition. New Jersey: John Wiley & Sons. 2010. 672 p.

ІНСТИТУТ ОСВІТИ В КОНТЕКСТІ КРИЗОВИХ УМОВ В УКРАЇНІ: ВИКЛИКИ ТА СТРАТЕГІЇ АДАПТАЦІЇ СТУДЕНТІВ

Майстренко Анжела Андріївна,
канд. іст. наук, доцент кафедри психології та суспільно-гуманітарних наук
Заклад вищої освіти «Міжнародний науково-технічний університет
імені академіка Юрія Бугая»,
старша наукова співробітниця, відділ археографії Інститут архівознавства,
Національна бібліотека України імені В. І. Вернадського,
м. Київ, Україна

Актуальність дослідження визначається необхідністю розуміння впливу освітнього процесу на динаміку суспільних змін. Стаття аналізує вплив кризових умов на систему вищої освіти з урахуванням досвіду українських студентів під час російсько-української війни. Вона є актуальною у контексті вирішення проблем забезпечення безперервності навчального процесу та підтримки студентського контингенту у воєнних умовах. Аналіз умов дозволяє краще зрозуміти виклики, з якими зіштовхуються освітні інституції та студенти, і розробляти ефективні стратегії адаптації.

Метою даного дослідження є систематичний аналіз ролі освітнього інституту у контексті суспільних трансформацій з метою виявлення впливу освітнього процесу на динаміку змін у суспільстві. Крім того, дослідження спрямоване на вивчення впливу кризових умов на систему вищої освіти в Україні та аналіз викликів, з якими стикаються студенти.

У сучасному світі освіта є одним із найдавніших та найважливіших соціальних інститутів, спрямованих на виховання та навчання молодого покоління. Ця сфера людської діяльності історично відіграє ключову роль у передачі необхідних знань, умінь і навичок, а також встановленні цінностей, правил і норм, що є визнаними у суспільстві. У цьому контексті велике значення мають університети, які відіграють важливу роль у соціалізації молоді та формуванні їхнього життєвого світогляду.

Інститут освіти, який вважається однією з найстаріших та невід'ємних складових суспільного устрою, мав вирішальне значення в усіх історичних епохах. Проте, ця система періодично зазнавала випробувань у періоди складних соціальних, економічних та політичних умов, включаючи економічні кризи, військові конфлікти, екологічні катастрофи та інші. Вона стикалася з різноманітними викликами, що виникали у відповідь на конкретні умови того чи іншого історичного періоду, і часто ставала об'єктом критики з боку суспільства.

Заклади освіти, такі як школи, коледжі та університети, часто демонстрували виразний консерватизм, проявляючи обмежену здатність підготувати своїх випускників до життя поза межами академічного середовища, а також

недостатню ефективність навчальних і викладацьких моделей, що не завжди відповідали вимогам сучасного світу.

Методи досягнення поставлених перед освітою цілей перебувають у постійному процесі трансформації протягом історичного розвитку. Ці зміни відображаються не лише у змісті навчальних програм та форматах навчання, а також у механізмах взаємодії між викладачами та студентами. Крім того, велике значення мають методи оцінювання успішності, стратегії мотивації та покарання, які постійно адаптуються відповідно до потреб та вимог сучасного суспільства.

Не менш важливим є взаємозв'язок між освітнім закладом і подальшим життєвим шляхом особистості. Цей аспект включає в себе питання професійного розвитку, кар'єрних можливостей та соціальної інтеграції особистості після завершення освітньої програми.

У контексті російсько-української війни, система освіти в Україні зазнала значних випробувань. Міністерство освіти та науки, громадські організації, освітні ініціативи, навчальні заклади та індивідуальні особи активно мобілізувалися для забезпечення безперервності навчального процесу. Незважаючи на труднощі, за допомогою спільних зусиль вдалося зберегти навчальні заклади та відновити освітні процеси після тимчасових перерв.

Щодо аспектів якості освіти в умовах воєнних конфліктів. У контексті воєнних конфліктів оцінка якості освіти виступає як значуща площина, яка належить до категорій ключових і вимагає належної уваги. Проведене дослідження під назвою «Вища освіта в умовах війни очима студентів» [1, с. 138] виявило, що значна частина опитаних студентів (47,5%) не спостерігали істотного зниження якості освіти у своїх навчальних закладах, в той час як лише 10,4% зазначили таке погіршення.

Варто відзначити, що в перші дні воєнного конфлікту виявилися різноманітні реакції серед студентів на події, що мали місце. Деякі з них виявляли занепокоєння та відправляли повідомлення своїм родичам та друзям з метою переконатися у їхній безпеці та обговорення поточної ситуації. Інші віддавали перевагу отриманню актуальної інформації через ЗМІ, приховувалися в укриттях або стояли в чергах до різних закладів з метою забезпечення життєвих потреб. Велика частина студентів відчувала психологічний стрес, що виявлявся у втраті здатності до концентрації, тривозі та проблемах із засипанням. Проте деякі з них змогли зберегти спокій та виявити волю до дії, зосередившись на наданні допомоги вразливим членам суспільства [1, с. 205-210].

У періоди воєнних конфліктів спостерігається обмеження доступу людей до різноманітних стандартних можливостей, які були доступні в мирний період. Так, втрата можливостей для активного спілкування з друзями та проведення спільного часу є серйозною проблемою.

Додатково важливо зазначити, що студенти акцентували увагу на аспектах, що відсутні у їхньому житті під час військового конфлікту, зокрема: відсутність спокою та стандартного мирного способу життя в країні, обмеження можливостей для втілення мрій та планування майбутнього, віддалення від

сімейного оточення та власного дому, а також втрату можливості відвідувати концерти улюблених музикантів.

Значним є також тиск на звичайний студентський спосіб життя, що включає навчання та проживання в гуртожитку, віддалення від дому, а також обмеження можливостей подорожувати за допомогою залізничного транспорту. Важливо відзначити, що деякі студенти особливо відчують відсутність можливості здійснювати нічні прогулянки по місту через введену комендантську годину [1, с. 215].

Зауважимо, що російсько-українська війна має вплив на психологічний стан студентів. Практично всі студенти відчули справжній шок та потрясіння, що призвело до раптового звуження їхньої часової перспективи, обмеживши їх змогу планувати майбутнє на середньо- та довгостроковий період.

Незважаючи на початкові страхи та стреси, характерні для перших місяців війни, студенти поступово знаходили шляхи адаптації та ефективної поведінки в умовах надзвичайності. Особливо успішні були ті, хто міг визначити свої стратегії виживання та був готовий надати допомогу як собі, так і своїм близьким. Важливим фактором було вміння залучати ресурси та організаційну підтримку для подолання складних ситуацій.

Широкий спектр практик, що використовувалися студентами з метою подолання негативних психологічних станів, включав у себе волонтерство [2], надання допомоги вразливим групам населення, занурення у читання, участь у онлайн-курсах для саморозвитку, активне спілкування з родиною та друзями, зайняття спортом, відпочинок та дотримання інформаційної гігієни [3].

Важливим є той факт, що, незважаючи на існуючі труднощі, студенти зберігають надію на повернення до мирного та повноцінного способу життя.

Таким чином, у загальному контексті соціальних динамік, освіта лишається ключовим інститутом, що постійно адаптується до вимог сучасного суспільства та змін в його історичному розвитку, забезпечуючи формування особистості та сприяючи її подальшому успішному розвитку. Кризові умови створюють серйозні виклики для системи вищої освіти в Україні. Навчальні заклади та студенти змушені адаптуватися до складних умов, включаючи обмежений доступ до ресурсів, загрозу безпеки та невизначеність майбутнього.

Отже, незважаючи на труднощі, кризові умови стимулюють студентів розвивати навички адаптації, сприяють формуванню солідарності та відповідальності, що може мати позитивний вплив на їхнє майбутнє.

Список літератури:

1. Українське суспільство в умовах війни. 2022: Колективна монографія / С. Дембіцький, О. Злобіна, Н. Костенко та ін.; за ред. член.-кор. НАН України, д. філос. н. Є. Головахи, д. соц. н. С. Макеєва. Київ: Інститут соціології НАН України, 2022. 410 с.

2. "Громадянське суспільство України в умовах війни-2022" - звіт за результатами дослідження – Єднання. *Новини – Єднання*. URL: <https://ednannia.ua/news/nashi-novini/12447-gromadyanske-suspilstvo->

ukrajini-v-umovakh-vijni-2022-zvit-za-rezultatami-doslidzhennya(дата звернення: 04.01.2025).

3. Як війна змінює українське суспільство. *Укрінформ - актуальні новини України та світу*. URL: <https://www.ukrinform.ua/rubric-society/3527305-ak-vijna-zminue-ukrainske-suspilstvo.html>(дата звернення: 04.01.2025).

ОСНОВНІ МОТИВИ У ВИБОРІ ПРОФЕСІЇ СУЧАСНОЇ МОЛОДІ

Мачуліна Ірина Іванівна

к.соц. наук, доцент, доцент кафедри соціології
Дніпровський державний технічний університет

Хейлик Віра Вадимівна

здобувач вищої освіти першого (бакалаврського) рівня
спеціальності 054 «Соціологія»
Дніпровський державний технічний університет

Важливість вибору професії для кожної людини має дуже велике значення та визначає майбутню діаграму життєвого шляху: статус, заробіток, соціальне оточення та коло знайомих, дозвілля, місце проживання, спосіб життя. Сучасні тенденції професійного самовизначення сучасної української молоді визначаються за багатьма показниками. Серед суттєвих чинників, що впливають на вибір професії, слід вважати мотиви особистості. Саме через мотиви вибору професії стає можливим в певною мірою здійснювати керування професійним самовизначенням особистості. Саме мотивація пов'язує ситуацію вибору із досвідом особистості, системою її цінностей і ціннісних орієнтацій, установок та інтересів. Вмотивований і адекватний вибір професії дає можливість людині задовольнити життєві плани та наміри професійної реалізації, а також реалізації себе як особистості.

В цілому, мотив - це те, що спонукає людину до діяльності; у мотивах виражаються потреби людини, тобто її необхідність у чомусь.

Мотив трудової діяльності – внутрішнє спонукання людини до дій, в якості яких можуть виступати потреби особистості, бажання переконання, світогляд, інтереси, ідеали, відношення, почуття і так далі [1, с. 89].

В цілому, мотиви вибору професії не формуються власними силами, на них впливає цілий комплекс заходів, спрямованих на підготовку молоді до усвідомленого вибору професії з урахуванням здібностей майбутнього працівника та ситуації на ринку праці.

Фактори формування мотивації під час вибору професії можна класифікувати на зовнішні та внутрішні. Зовнішні фактори визначаються соціальними та економічними умовами життя (рівень оплати праці; престижність та популярність професії; доступність робочих місць на ринку праці (затребуваність професії); гарантії зайнятості (залежно від сектора економіки); вплив батьків; вплив друзів та знайомих). Внутрішні фактори – моральними цінностями та внутрішніми установками молодих людей, здібностями до певного виду діяльності (відповідність професії здібностям людини; інтерес до певної професійної сфери; можливості самореалізації та самовираження; можливості професійного розвитку, вдосконалення та кар'єрного зростання).

Кісіль З.Р. та Швець Д.В. виокремлюють мотиви вибору професії, на які впливають об'єктивні та суб'єктивні чинники. До об'єктивних потрібно віднести вплив соціального макросередовища, особливості суспільства в цілому і особливості тих змін, які в ньому відбуваються. Суб'єктивні чинники залежать від внутрішніх потреб особистості [2].

Також, вченими виокремлені такі мотиви, якими особистість керується в процесі вибору професії:

- соціальні мотиви – виражаються в бажанні своєю працею сприяти прогресу суспільства, підкреслюють соціальну спрямованість особистості на вищі загальнолюдські цілі та потреби;

- естетичні мотиви – прагнення до естетики праці, її краси, гармонії;

- пізнавальні мотиви – прагнення до оволодіння спеціальними знаннями, проникнення в сутність діяльності з вибраної професії;

- творчі мотиви виражають бажання, більші можливості для творчості;

- творчі мотиви розглядаються як фактор розвитку високої змістовності ініціативних дій;

- матеріальні мотиви – прагнення молоді завдяки отриманій професії здобути матеріальну самостійність, мати певні матеріальні вигоди;

- ситуативні мотиви – це ті мотиви, що пов'язані зі спонуканням отримати ту чи іншу професію, які слабо усвідомлені або неусвідомлені взагалі.

- мотиви престижу - прагнення до престижної професії [1, с. 91].

Аналіз результатів соціологічних досліджень щодо сучасних тенденцій професійного вибору, доводить, що основним стимулом праці є матеріальні мотиви для сучасної молоді, а також зацікавленість в даній сфері професійної діяльності. Отже, найбільш популярні на думку молодих людей професії часто вибираються не завдяки покликанню та спрямованості, а з огляду на фактор матеріального забезпечення у майбутньому [3].

В цілому, можна виокремити три основні стратегії мотивів трудової поведінки молоді: стратегія прагматичної поведінки виходить з відношення до праці виключно як до джерела матеріальних благ і благополуччя; професійна стратегія, для носіїв якої, праця є цінністю в контексті розкриття особистих здібностей, професійного росту, прояву ініціативи і творчості; байдужа стратегія або конформістська – стратегія, для носіїв якої, робота не представляє ніякої цінності за принципом: усі роботи однакові.

Список літератури:

1. Дещенко О. Класифікація мотивів школярів при виборі професії. *Молодь і ринок*. 2010. № 1-2. С. 89-93.
2. Кісіль З.Р., Швець Д.В. Мотивація діяльності людини: Навчальний посібник у схемах, таблицях, коментарях. Одеса: Вид-во ОДУВС, 2023. 154 с.
3. Почтовюк А. Б., Семеніхіна В. В., Комсомольський М. Г. Особливості та функції професійної мотивації персоналу сучасного підприємства. *Економічний простір* № 176, 2021. С. 120-123.

MATHEMATICAL MODELING OF CORE BODY TEMPERATURE MEASUREMENT

Maisakovskiy Roman,

Postgraduate

Lviv Polytechnic National University

Stepanyak Mykhailo

Ph.D., Associate Professor

Lviv Polytechnic National University

Keywords: radio thermometer, mathematical model, internal temperature measurement, thermography, microwave radiothermometry

Introduction. Thermodiagnosics is an important method of non-invasive research, which is based on the analysis of the temperature characteristics of human body tissues. This approach is used to detect pathological changes, such as inflammation, neoplasms, or other diseases accompanied by local temperature changes. The main advantage of thermodiagnosics is its ability to provide early detection of pathologies without the need for invasive intervention, which is especially important for patients who seek to avoid traumatic diagnostic methods.

One of the key tools of thermodiagnosics is a radio thermometer, which allows you to measure the internal temperature of tissues at different depths. To increase the accuracy of such measurements, it is important to understand how different parameters of the device affect the results of the study. A mathematical model that describes the physical processes of measurement allows you to analyze these parameters, such as measurement frequency, wavelength, or signal penetration depth [1, 2].

Development of a mathematical model and its implementation in the form of software code in MATLAB or Python environments provides the opportunity to conduct numerical experiments. This allows us to assess the impact of key parameters on the accuracy and reliability of measurements, as well as develop recommendations for calibrating real devices. This approach not only improves the efficiency of radio thermometers but also contributes to their further improvement for practical use in medical diagnostics.

Research results and their discussion. Measuring internal body temperature using a radio thermometer is based on measuring the intrinsic electromagnetic radiation of the internal parts of the body in the ultrahigh-frequency range.

The mathematical model of the radio thermometer is based on the physical principles of radiation of heat waves by the human body according to Planck's law and Boltzmann's radiation law, as well as on the transmission of these waves through tissues. The mathematical model of the radio thermometer allows you to determine the temperature of internal tissues by measuring the intensity of microwave radiation [1, 3, 4].

The main component of the mathematical model of the radio thermometer is the physical law of radiation described by Planck's law:

$$I(\nu, T) = \frac{2h\nu^3}{c^2} \times \frac{1}{e^{kT}-1}, \quad (1)$$

where:

$I(\nu, T)$ - radiation intensity with at ν frequency and T temperature,

h – Plank's constant,

c – speed of light,

k – Boltzmann's constant,

T – objects temperature.

To use this law when operating a radio thermometer, which usually operates in the range from 300 MHz to 5 GHz, with a wavelength from 5 mm to 1 m, it is necessary to use an approximation of Planck's law - the Rayleigh-Jeans law (2), which is better suited for calculation and simplifies the formula:

$$I(\lambda, T) = \frac{2k_B T}{\lambda^4}, \quad (2)$$

where:

ν – frequency of the wave,

λ - wavelength,

T – temperature,

k_B - Boltzmann's constant,

C – speed of light.

The next component in the mathematical model is the temperature distribution in tissues depending on the thermal conductivity and tissue density or thermal conductivity equation (3):

$$\frac{\partial T}{\partial t} = \alpha \nabla^2 T + \frac{q}{\rho c_p}, \quad (3)$$

where:

T – temperature,

t – time,

α - heat transfer coefficient,

k - thermal conductivity coefficient,

ρ – fabric density coefficient,

c_p - specific heat capacity

∇^2 - Laplacian operator of the second order

q – heat source

Another component considered in the mathematical model is the attenuation of electromagnetic waves in tissues, described by the Bouguer-Lambert law (4):

$$I(d) = I_0 e^{-\mu d}, \quad (4)$$

where:

I_0 – radiation intensity on the surface,

μ - absorption coefficient depending on tissue properties,

d – penetration depth.

The final component in the mathematical model of a radiothermometer measurement will be the superposition of signals from different tissue layers (5). The

signal recorded by a radiothermometer is the sum of the radiation from different tissue layers, each of which is modified by absorption and scattering.

$$S = \int_0^{d_{max}} I(d) * T(d) * f(d) dd, \quad (5)$$

where:

T(d) – temperature in the depth of d.

f (d) - radio thermometer transmission function.

The mathematical model is implemented in the form of a program code that allows:

1. Set the initial parameters (frequency and wavelength, tissue properties).
2. Solve the heat conduction equation for the temperature distribution in tissues.
3. Calculate the total signal recorded by the radio thermometer based on the model parameters.
4. Visualize the influence of the parameters on the accuracy and stability of measurements.

The mathematical model code is available at [5].

The following input parameters were used for the mathematical model, which can be changed if necessary: measurement depth from 0 to 5 cm, body surface temperature 310.15 K (37 C°), tissue thermal conductivity coefficient 0.5 (which corresponds to the thermal conductivity of muscle tissue), metabolic heat generated by tissues 5000 W/m³ (muscle tissue), tissue density 1000 kg/m³, specific heat capacity 3500 J/kg*K, wavelength 30 cm, frequency 1 GHz.

Fig. 1 shows a graph of wave attenuation due to tissue absorption, which is described by an exponential law. If the absorption coefficient is large, the signal decays faster - this limits the device's ability to measure temperature at significant depths.

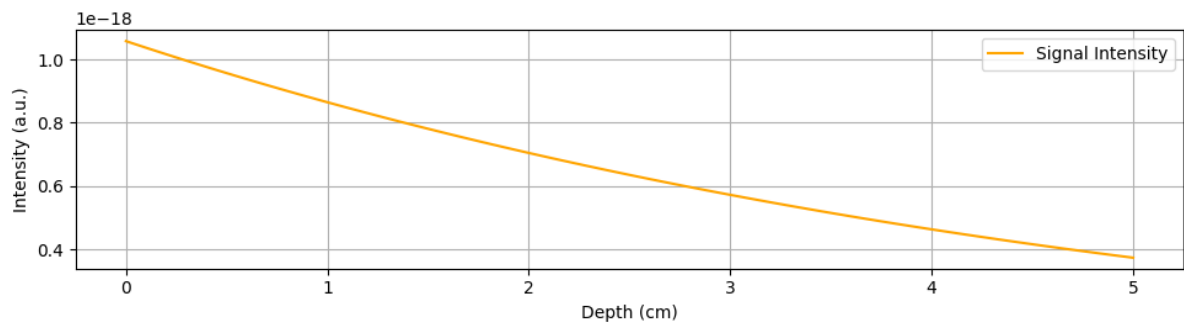

Figure 1. Dependence of radiation intensity on measurement depth considering wave attenuation.

The measurement results obtained from the mathematical model are consistent with the physical principles and laws that describe the properties of waves and temperature. The mathematical model of the radio thermometer is based on the physical principles of thermal radiation and takes into account the peculiarities of microwave wave absorption in tissues. It allows you to convert the measured radiation intensity into a temperature value, which is used for non-invasive diagnostics of internal processes in the body.

Conclusions. The mathematical model of a radio thermometer developed in this study provides a framework for analyzing and optimizing the parameters affecting the accuracy of internal body temperature measurements. By integrating principles from Planck's law, the Rayleigh-Jeans law, and the thermal conductivity and wave

attenuation equations, this model offers insights into how device characteristics and tissue properties influence measurement outcomes.

The results demonstrate that wave attenuation significantly affects the measurement depth and signal reliability, emphasizing the need for precise calibration of radio thermometers. The implementation of the model in Python enables detailed numerical experiments, facilitating the evaluation and improvement of device performance for practical medical diagnostics. This research contributes to advancing thermodiagnosics technologies by offering a tool to guide the development of more accurate and reliable non-invasive devices.

References

1. Maisakovskiy, R.I. & Stepanyak, M.V. (2024). Analysis of non-invasive methods for measurement of internal human body temperature. *Scientific bulletin of UNFU*, 34(5), 100-118. <https://doi.org/10.36930/40340515>
2. Maisakovskiy, R.I. & Stepanyak, M. V. (2024). Methods of non-invasive measurement of internal body temperature. Інформаційно-вимірювальні технології ІВТ-2024: тези доповідей II Міжнародної науково-практичної конференції, 13–14 листопада 2024 р., Львів [Information-Measuring Technologies IVT-2024: Abstracts of the 2nd International Scientific and Practical Conference, November 13–14, 2024, Lviv] (pp. 180–181). Львів. (*In Ukrainian*).
3. Mamuta, O. D., Mamuta, M. S., & Holovko, L. F. (2012). Математична модель нагрівання біологічних тканин під дією лазерного випромінювання [Mathematical model of biological tissue heating under laser radiation]. №. 5/5(59), 17–21. (*In Ukrainian*).
4. Shtefura, J., Shevchenko, K., Kozyr, O., & Statsenko, O. (2021). Modelling of temperature field distribution in biological tissue thermal lesion. *Herald of Khmelnytskyi National University*, 297(3), 208–215. <https://doi.org/10.31891/2307-5732-2021-297-3-208-215>
5. Maisakovskiy R.I. (2024). Mathematical model of a radio thermometer [computer code]. Retrieved from <https://github.com/qroma/radiotermometer/blob/main/radiotermometer.py>

ВИКОРИСТАННЯ САПФІРОВИХ КРИСТАЛІВ У КРИСТАЛООПТИЧНИХ ТЕРМОПЕРЕТВОРЮВАЧАХ ДЛЯ ВИСОКОТОЧНОЇ ТЕРМОМЕТРІЇ

Бондар Богдан,
Аспірант
Національний університет «Львівська Політехніка»,

Степаняк Михайло,
Кандидат технічних наук, Доцент
Національний університет «Львівська Політехніка»,

Підвищення точності вимірювання температури є одним із ключових викликів сьогодення для науки і техніки, особливо в умовах високих температур та агресивного середовища. Для таких галузей як авіація, енергетика та промисловість критичним завданням є забезпечення стабільності, довговічності та точності сенсорів. Традиційні методи, такі як термопари і резистивні температурні детектори (RTDs) продемонстрували свою ефективність у більшості стандартних застосувань, проте вони стикаються зі значними обмеженнями в умовах підвищених температур у зв'язку зі зміною структури матеріалів та впливу зовнішніх факторів, основним з яких є електромагнітне випромінювання [1].

Для вирішення цих проблем особлива увага приділена застосуванню сапфірових кристалів, які мають унікальні оптичні і термічні властивості. Сапфір забезпечує стабільність при температурах понад 1500°C, а також є стійким до хімічного впливу. Завдяки цим властивостям сапфірові сенсори стали значущими для високотемпературних застосувань в агресивних середовищах [2].

Впровадження кристалооптичних термоперетворювачів на основі сапфіру відкриває нові можливості для точного і стабільного моніторингу температури у критичних умовах, що забезпечує підвищення ефективності технологічних процесів та розширення їхнього застосування.

Принцип роботи кристалооптичних термоперетворювачів. Кристалооптичні термоперетворювачі використовують сапфірові кристали, що відзначаються термостійкістю під впливом високих температур та прозорістю в широкому спектрі довжин хвиль. Саме завдяки цим властивостям сапфір широко застосовується для високотемпературних сенсорів [1].

Основою роботи таких сенсорів є зміна оптичних характеристик матеріалу під впливом температури. Наприклад, інтерферометрія Фабрі-Перо дозволяє вимірювати температуру за допомогою аналізу зсуву фаз світлового сигналу. Це дає змогу забезпечити високу точність навіть в агресивних умовах [2].

Сапфірові сенсори також мають низький коефіцієнт теплового розширення, що мінімізує вплив термомеханічних деформацій на результати вимірювання.



Рис 1. Температурна залежність сенсора на основі сапфірового волокна [3].

На рис. 1 подано залежність температурну залежність сенсора на основі сапфірового волокна. Висока точність вимірювання забезпечується стабільністю оптичного сигналу в діапазоні температур до 1800 К, що підтверджує ефективність сапфірових матеріалів у високотемпературних застосуваннях.

Завдяки цьому такі сенсори набули широкого застосування в галузях, що вимагають стабільності та довговічності, включаючи енергетику, авіацію та металургію [4]. Додатково, використання сапфірових волокон у таких сенсорах дозволяє досягти підвищеної точності завдяки їх здатності працювати у широкому спектрі довжин хвиль, що робить їх перспективними для інтеграції в системи контролю температури у виробництві напівпровідників та оптичних компонентів [1].

Порівняння традиційних і сучасних методів вимірювання температури.

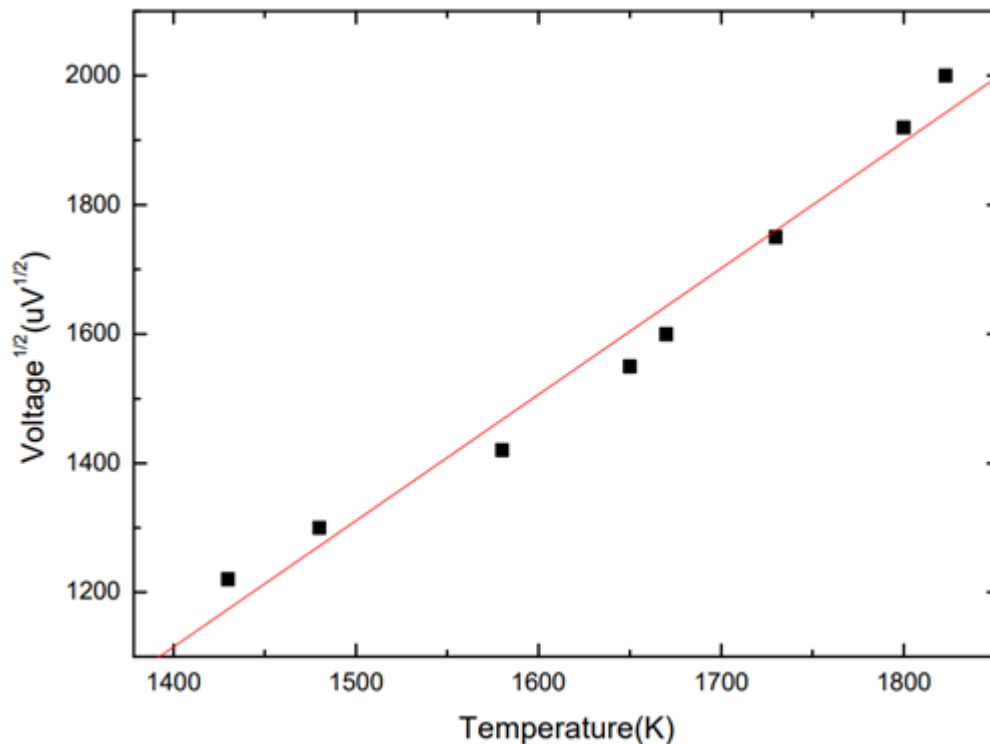
Традиційні методи, серед яких термопари та резистивні температурні детектори (RTDs), зарекомендували себе завдяки їхній доступності та простій конструкції, таким чином тривалий час використовувалися для вимірювання температури. Проте вони мають значні обмеження, особливо в умовах високих температур. Наприклад термопари не мають стабільних метрологічних характеристик при температурах понад 1000°C через окислення матеріалів, що призводить до зниження точності вимірювань [1].

Завдяки низькому коефіцієнту теплового розширення сапфіру і його хімічній інертності, кристалооптичні термометри на основі сапфірових кристалів дозволяють отримати високу стабільність і точність при надвисоких температурах, тому саме ці сенсори є більш ефективними [4].

Окрім того, сапфірові сенсори стійкі до впливу зовнішніх факторів, таких як вібрація чи електромагнітне випромінювання, що робить їх придатними для

використання в промислових і космічних середовищах [5]. Додатковою перевагою є можливість дистанційного моніторингу температури за допомогою оптичних технологій, а саме інтерферометрія Фабрі-Перо, яка забезпечує високу точність при вимірюваннях [2].

Хоча сапфірові сенсори мають численні переваги, такі як висока термостійкість та стійкість до агресивних середовищ, важливо враховувати їх порівняння з іншими оптичними сенсорами, такими як сенсори на основі кремнію чи германію. Кремнієві сенсори мають більшу чутливість до змін температури в діапазоні до 1000°C, що робить їх ефективними для стандартних промислових застосувань. Однак, їхня термічна стабільність є суттєво меншою порівняно із сапфіровими, що обмежує їх використання в умовах високих температур.

Використання інтерферометрії Фабрі-Перо, де сапфірове волокно виступає як оптичний хвилевід, а сапфірова пластина формує інтерферометричну порожнину є одним з підходів до вимірювання. Такий сенсор може досягати температурної роздільної здатності кращої за 1°C [6].

Германієві сенсори володіють високою оптичною прозорістю в інфрачервоному діапазоні, що робить їх ефективними для обмежених застосувань. Проте, їхня механічна міцність і хімічна стійкість значно поступаються сапфіровим, що обмежує їх використання в екстремальних умовах. Таким чином, сапфірові сенсори значно краще підходять для тривалого вимірювання тривалої температури понад 1500°C та високої хімічної інертності [1-2], проте варто врахувати і недоліки сапфірових термоперетворювачів, оскільки вартість виробництва суттєво вища, а також підвищена складність їх гродування.

Використання кристалооптичних термоперетворювачів у високотемпературних середовищах. Завдяки своїм унікальним властивостям сапфірові термоперетворювачі дозволяють застосовувати їх у середовищах з екстремальними температурами. Їх хімічна інертність та стійкість до високих температур забезпечують довговічність і стабільність навіть в агресивних умовах та відзначаються ефективністю для моніторингу температури у металургійній промисловості, де точність вимірювань є критичною [1].

Завдяки інтерферометрії Фабрі-Перо сапфірові термоперетворювачі дозволяють досягати високої точності вимірювань навіть у вібраційних середовищах [4].

Використання таких сенсорів у промисловості також включає контроль температури в енергетиці та авіації та забезпечує стійкість до зовнішніх впливів і довговічність. За рахунок низького коефіцієнта теплового розширення кристалів сапфірові сенсори мінімізують похибки вимірювань [2].



Рис 2. Часова температурна стабільність сапфірового сенсора за високих температур [3].

На рис. 2 наведено дані стабільності сенсора за температури 1823 К протягом 10 годин. Це свідчить про тривалу ефективність сапфірових сенсорів у суворих умовах, де важливими є точність і довговічність.

Перспективи використання термосенсорів на основі сапфіру. Перспективи використання технологій є космічна промисловість, де точність і надійність сенсорів є критично важливою. Завдяки своїм фізичним властивостям, сапфірові термоперетворювачі стають важливим елементом для моніторингу температур у системах високотехнологічного обладнання [5].

В енергетичному секторі сапфірові сенсори використовуються для вимірювання температури у середовищах із високим рівнем радіації чи хімічного впливу. Завдяки низькому коефіцієнту теплового розширення та хімічній інертності сапфірових кристалів, вони залишаються стабільними навіть за умов тривалої експлуатації [4].

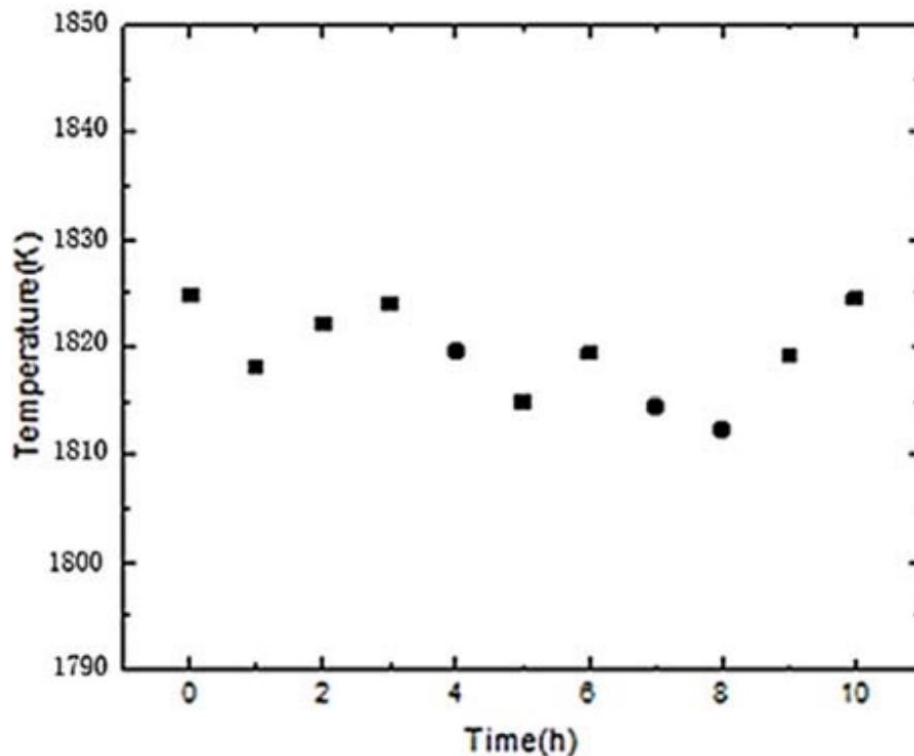
У космічній промисловості сапфірові сенсори є ключовим елементом для моніторингу температур у теплових екранах, двигунах та інших критичних вузлах. Завдяки своїм оптичним властивостям і хімічній стійкості, вони можуть використовуватися для довготривалого контролю у складних умовах, включаючи відкритий космос, тому є незамінними для майбутніх досліджень планет чи глибокого космосу [2].

Перспектива сапфірових термоперетворювачів полягає у впровадженні нових технологій оптичних вимірювань, до яких відносяться поляриметрія та інтерферометрія Фабрі-Перо. Ці методи дозволяють значно підвищити точність вимірювань, мінімізуючи вплив зовнішніх факторів, включаючи вібрацію та

електромагнітні поля Завдяки своїм оптичним властивостям сапфірові сенсори можуть використовуватися у поєднанні з лазерними системами для моніторингу мікротемпературних змін у складних наукових експериментах [7].

Крім того, сучасні дослідження зосереджені на інтеграції сапфірових сенсорів із автоматизованими системами моніторингу. Завдяки впровадженню алгоритмів штучного інтелекту такі сенсори зможуть не лише вимірювати температуру, але й прогнозувати її зміну в реальному часі, забезпечуючи більш високий рівень контролю у критичних галузях [1].

Висновки. Сапфірові кристалооптичні термоперетворювачі є перспективним рішенням для точного вимірювання температури в агресивних умовах. Завдяки унікальним фізико-хімічним властивостям сапфірових кристалів, таким як висока термостійкість, хімічна інертність і прозорість у широкому діапазоні довжин хвиль, ці сенсори забезпечують точність і стабільність, недосяжні для традиційних термометричних технологій [1].

Використання сучасних оптичних методів, таких як поляриметрія та інтерферометрія Фабрі-Перо, дозволяє зменшити вплив зовнішніх факторів, таких як вібрація або електромагнітні поля, що є важливим для промислових, космічних та енергетичних застосувань [2].

Подальший розвиток технологій сапфірових сенсорів спрямований на їх інтеграцію з автоматизованими системами аналізу даних. Це забезпечить можливість створення інтелектуальних сенсорних мереж для точного моніторингу температур у складних умовах, таких як аерокосмічні місії або виробництво напівпровідників, де важливі мікротемпературні зміни. Впровадження таких систем може значно оптимізувати контроль критичних параметрів у сучасній науці та технологіях [7].

Таким чином, сапфірові кристалооптичні термоперетворювачі є важливим кроком у розвитку технологій точного вимірювання температури, забезпечуючи стабільність, довговічність і широкий спектр застосування.

Список літератури:

1. G. Yu, 'Sapphire Based Fiber-Optic Sensing for Extreme High Temperatures'.
2. Y. Zhang, G. R. Pickrell, B. Qi, A. Safaai-Jazi, and A. Wang, 'Single-crystal Sapphire Based Optical Polarimetric Sensor for High Temperature Measurement', *Sensors*, vol. 6, no. 8, Art. no. 8, Aug. 2006, doi: 10.3390/s6080823.
3. N. Zhao, Q. Lin, Z. Jiang, K. Yao, and Z. Zhang, 'High Temperature Sapphire Optical Fiber Sensor', vol. 237, no. 9, 2019.
4. Y. Zhang et al., 'Single-crystal sapphire high-temperature sensor', in *Fiber Optic Sensor Technology and Applications 2001*, SPIE, Feb. 2002, pp. 191–197. doi: 10.1117/12.456072.
5. R. S. Fielder and K. L. Stinson-Bagby, 'High-temperature fiber optic sensors for harsh environment applications', in *Industrial and Highway Sensors Technology*, SPIE, Mar. 2004, pp. 190–196. doi: 10.1117/12.516213.
6. Z. Tian, 'Sapphire Fiber Optic Sensor for High Temperature Measurement', Jan. 2018, Accessed: Jan. 17, 2025. [Online]. Available: <http://hdl.handle.net/10919/91191>.

7. J. Amorebieta et al., 'Sensitivity-optimized strongly coupled multicore fiber-based thermometer', *Optics & Laser Technology*, vol. 145, p. 107532, Jan. 2022, doi: 10.1016/J.OPTLASTEC.2021.107532.

АНАЛІЗ МЕТОДІВ РОЗПОДІЛУ ОБЧИСЛЮВАЛЬНИХ ЗАДАЧ В ГЕТЕРОГЕННИХ ВИСОКОНАВАНТАЖЕНИХ ОБЧИСЛЮВАЛЬНИХ СИСТЕМАХ

Бугрій Андрій Миколайович

кандидат технічних наук, старший викладач
Харківський національний університет радіоелектроніки, м. Харків, Україна,

Бондаренко Ольга Віталіївна

здобувач вищої освіти другого (магістерського) рівня
Харківський національний університет радіоелектроніки, м. Харків, Україна,

Волк Дар'я Максимівна

здобувач вищої освіти першого (бакалаврського) рівня
Харківський національний університет радіоелектроніки, м. Харків, Україна,

Системи розподілу завдань відіграють ключову роль у забезпеченні ефективного планування обробки даних на доступні обчислювальні ресурси в гетерогенних високонавантажених системах. Зростання популярності кластерних, грид- та хмарних технологій обумовлено потребою в обробці великої кількості прикладних завдань [1]. Особливістю розподілу обчислювальних задач у highload-системах є те, що система функціонує на межі продуктивності без резервів ресурсів. Основними викликами є різноманітність завдань за ресурсними вимогами та апаратною архітектурою вузлів, що ускладнює розробку адаптивних політик планування завдань.

Метою доповіді є дослідження та оцінка існуючих рішень розподілу та балансування завдань у гетерогенних високонавантажених обчислювальних системах задля підвищення їхньої ефективності, зниження часових витрат і поліпшення використання обчислювальних ресурсів.

Розподіл процесів на віртуальні машини є складною задачею, яка вимагає оптимального планування з урахуванням обмежених ресурсів (процесор, пам'ять, мережа) і додаткових умов. Основна мета полягає у створенні ефективного статичного розподілу, при якому забезпечується:

- виконання ресурсних обмежень: у будь-який момент завантаження процесора, пам'яті та мережі віртуальної машини не повинно перевищувати 70% від її доступних ресурсів;
- відповідність тегів: процеси з певними характеристиками бути розміщені на машинах із відповідними тегами;
- мінімізація витрат: кількість використовуваних віртуальних машин і загальна вартість володіння інфраструктурою повинні бути мінімальними.

Задача тісно пов'язана з проблемою пакування в контейнери (Bin Packing Problem), де потрібно розмістити об'єкти з різними характеристиками у мінімальній кількості контейнерів [2]. У випадку розподілу процесів,

контейнерами є віртуальні машини, а об'єкти – це процеси з різними вимогами до ресурсів. Однак задача ускладнюється необхідністю врахування тегів, мінімізації загальної вартості володіння інфраструктурою та мінливістю завантаження через те, що деякі процеси запускаються за розкладом.

Одним із підходів до вирішення задачі розподілу процесів на віртуальні машини є використання алгоритму повного перебору. Цей метод генерує всі можливі комбінації розподілу процесів між машинами, оцінюючи кожен з них за такими критеріями: відповідність ресурсів, завантаженість CPU, RAM, мережі та загальна вартість інфраструктури. Попри свою точність, алгоритм має експоненційну складність, оскільки кількість можливих комбінацій визначається за формулою $C = m^n$, де m – кількість машин, а n – кількість процесів. Це означає, що зростання числа процесів і машин значно збільшує обчислювальну складність. Через такі обмеження метод повного перебору практично не використовується для великих систем. Однак він залишається еталонним для тестування ефективності інших алгоритмів, таких як жадібні чи евристичні методи [3].

Для вдосконалення підходу впроваджено теги, які дозволяють скоротити кількість перевірок, одразу виключаючи машини, які не відповідають вимогам процесу. Це не лише підвищує швидкість роботи алгоритму, але й забезпечує точне розміщення процесів із урахуванням їхніх характеристик. Завдяки цьому вдалося суттєво оптимізувати використання ресурсів і знизити загальні витрати.

У рамках практичної частини роботи також було протестовано альтернативний підхід до розподілу процесів між віртуальними машинами із використанням бібліотеки Google OR-Tools [4]. Цей інструмент використовує методи цілочисельного програмування та обмеженого пошуку для розв'язання задач оптимізації. Рішення задачі було реалізоване за допомогою алгоритму CP-SAT Solver, який використовує кілька підходів для підвищення ефективності. Основна ідея полягає у формулюванні задачі у вигляді набору змінних і обмежень, які потрібно задовольнити. Алгоритм застосовує методику поширення обмежень, яка допомагає виключати недопустимі варіанти рішень на ранніх етапах, тим самим значно зменшуючи обсяг пошуку. Додатково, CP-SAT використовує розбиття задачі на підзадачі, оцінюючи їх можливість покращити поточне рішення. Якщо частина можливих рішень не відповідає критеріям, вона відсікається, що також пришвидшує процес.

Завдяки такій комбінації підходів CP-SAT Solver дозволяє знаходити оптимальні рішення навіть у складних задачах з багатьма змінними, проте має і певні недоліки. Алгоритм демонструє значний час виконання при зростанні кількості процесів і машин, що робить його малоприматним для динамічних середовищ. Крім того, він не враховує процеси зі змінним навантаженням або виконанням за розкладом, а також не адаптується до ймовірності помилок і потреби в рестартах. Ці обмеження знижують його ефективність у реальних системах із високою варіативністю умов.

Жадібні алгоритми, такі як First Fit, Best Fit і Worth Fit, дозволяють значно скоротити кількість обчислювальних операцій у порівнянні з методами повного

перебору чи математичних моделей завдяки локальному підходу до прийняття рішень [5]. Кожен процес або машина обробляються незалежно, на основі поточного стану системи.

Метод First Fit розподіляє процеси у тому порядку, в якому вони надходять, розміщуючи кожен на першій доступній машині з достатніми ресурсами. Цей підхід забезпечує високу швидкість виконання, але може спричинити фрагментацію ресурсів, залишаючи частину машин недовантаженими. Best Fit пропонує інший підхід: кожен із процесів намагається зайняти ту машину, яка залишає найменше вільного простору після розміщення. Це дозволяє краще оптимізувати використання ресурсів, але потребує більше порівнянь, що впливає на час виконання. Worth Fit орієнтований на мінімізацію витрат. Він враховує співвідношення вартості машини до її використаних ресурсів, забезпечуючи економічно доцільний розподіл. Алгоритм аналізує всі доступні машини й обирає найдешевшу, яка відповідає вимогам процесу.

Оптимізація жадібних алгоритмів може включати сортування процесів або машин за їхніми параметрами, що дозволяє підвищити ефективність розподілу. Наприклад, First Fit можна покращити, якщо спочатку обробляти найбільш ресурсоемні процеси, знижуючи ризик їхнього відхилення. У Best Fit можна сортувати машини за залишковими ресурсами, що сприяє рівномірному завантаженню. Worth Fit може враховувати не лише вартість, але й ефективність використання ресурсів, підвищуючи загальну продуктивність системи.

У порівняльному аналізі було виявлено, що Best Fit і Worth Fit забезпечують найкращий баланс між завантаженням ресурсів і економічною ефективністю. Результати цих алгоритмів показали достатньо високу точність, яка є наближеною до рішень, отриманих методом повного перебору. Це підтверджує, що жадібні алгоритми, за умови правильного налаштування та адаптації до специфіки середовища, можуть забезпечувати конкурентоспроможні рішення з суттєво меншими обчислювальними витратами.

Покращення розподілу можливе за рахунок комбінування жадібних алгоритмів із евристичними методами або динамічними моделями, які враховують змінність умов, розклади виконання завдань і ймовірність помилок. Інтеграція таких підходів дозволить досягти балансу між продуктивністю, економічною ефективністю та адаптивністю, що є ключовим для розвитку сучасних гетерогенних обчислювальних систем.

Список літератури

1. Гора М. В., Волк М. О. Моделі управління ресурсами для забезпечення функціональної стійкості процесу розподілених обчислень. *Вісник ХНТУ*. 2023. Т. 4, № 87. С. 244–251. DOI: <https://doi.org/10.35546/kntu2078-4481.2023.4.28>
2. Kang J., Park S. Algorithms for the variable sized bin packing problem. *European Journal of Operational Research*. 2003. Т. 147, № 2. С. 365–372. DOI: [https://doi.org/10.1016/S0377-2217\(02\)00247-3](https://doi.org/10.1016/S0377-2217(02)00247-3)

3. Бульба С. С., Давидов В. В., Кучук Г. А. Метод розподілу ресурсів між композитними застосунками. *Системи управління, навігації та зв'язку*. 2018. Т. 4, № 50. С. 99–104. DOI: <https://doi.org/10.26906/SUNZ.2018.4.099>.
4. The Bin Packing Problem. Developers Google Optimization. 2024. [Електронний ресурс]. URL: https://developers.google.com/optimization/pack/bin_packing
5. Wang Y. Review on greedy algorithm. *Theoretical and Natural Science*. 2023. Т. 14, № 1. С. 233–239. DOI: <https://doi.org/10.54254/2753-8818/14/20241041>

ВИЗНАЧЕННЯ ЯКОСТІ ЯБЛУЧНОГО СОКУ ПРЯМОГО ВІДЖИМУ ЗА ФІЗИКО-ХІМІЧНИМИ ПОКАЗНИКАМИ

Володавчик В.С.,

к.п.н., доцент кафедри товарознавства
і торговельного підприємництва,
Державного закладу «Луганський національний
університет імені Тараса Шевченка»;

Галай Л.В.,

здобувач вищої освіти,
освітньої програми «Товарознавство
та експертиза в митній справі»,
спеціальність 076 Підприємництво та торгівля,
Державного закладу «Луганський національний
університет імені Тараса Шевченка».

Все більше уваги споживач приділяє якісним продуктам харчування, які містять корисні речовини. Одним з таких продуктів харчування є яблучний сік, який в Україні один з найпоширеніших соків і володіє антиоксидантними властивостями. Збагачений яблучний сік різноманітним вмістом вітамінів, мінералів, наявності аскорбінової кислоти.

Згідно діючого стандарту ДСТУ 4283.1:2007 «Консерви. Соки та сокові продукти» поняття визначення «Сік» - це рідкий продукт отриманий з їстівної частини одного чи декілька видів стиглих, свіжих або збережених охолодженими фруктів механічною дією, та законсервований фізичним способом, який має відповідний колір, смак та аромат, властивий фруктам після термічного оброблення [1].

Споживачі яблучного соку більше уваги приділяють вмісту вуглеводів, тому нами були проведені в лабораторних умовах найпростіші і найменш трудомісткі фізико-хімічні показники вмісту цукру яблучних соків прямого віджиму. Вимірювання проводились портативним рефрактометром при постійній температурі приміщення 20°C, діапазон рівня вмісту цукру в продуктах з високою концентрацією від 58 до 92% до якого і відносить яблучний сік, це вважається одним із популярніших способів визначення фізико-хімічних характеристик.

Об'єктом дослідження обрано три зразки яблучного соку прямого віджиму, які реалізуються в роздрібних торговельних мережах. На всіх досліджуваних зразках вказано маркування, що яблучний сік прямого віджиму, без додавання води, цукру, барвників та консервантів.

За допомогою піпетки нанесено 2-3 краплі яблучного соку на призму рефрактометра таким чином, щоб рідина розподілилась по поверхні і немала

бульбашок повітря. Зразки яблучного соку прямого віджиму трьох виробників на призму наносилися почергового. Через 30 секунд після нанесення зразка відображалась шкала на призмі концентрації вмісту цукру[2], таб.1.

Таблиця 1.
Результати фізико-хімічних показників якості яблучного соку

Показник	Зразок №1	Зразок № 2	Зразок № 3
Вміст цукру, % Brix	76	82	83

За результатами дослідження встановлено, що зразок № 3 має найбільший вміст цукру, може свідчити проте, що плоди яблук використовувались для виготовлення соку в достиглому виді.

Якісна реакція за допомогою соди показала про відсутність барвників у зразках яблучного соку прямого віджиму, таб.2.

Таблиця 2.
Вміст барвників в яблучних соках

№ з/п	Соки прямого віджиму	Наявність барвників
1	Зразок №1	-
2	Зразок №2	-
3	Зразок № 3	-

Сенсорний аналіз яблучних соків прямого віджиму використовували одразу після відкриття. Для оцінювання відповідності якості соків вимогам нормативно-технічної документації [1] оцінювали один із органолептичних показників, а саме за допомогою зору визначали колір натурального яблучного соку, рис.1.



Рисунок 1. Органолептична оцінка дослідних зразків

Результати органолептичної оцінки дослідних зразків яблучних соків прямого віджиму показав, що зразок № 1 виявився більш темнішого кольору ніж інші зразки.

Таким чином, із усього вищезазначеного можна зробити висновки:

1. Зразок № 3 яблучного соку прямого віджиму має найбільший вміст цукру.
2. Жоден із наявних зразків не показав наявність барвників.
3. Зразок № 1 має більш темніший колір ніж інші зразки. Можливо припустити, що відбувся процес окиснення до/впроцесі моменту консервування.

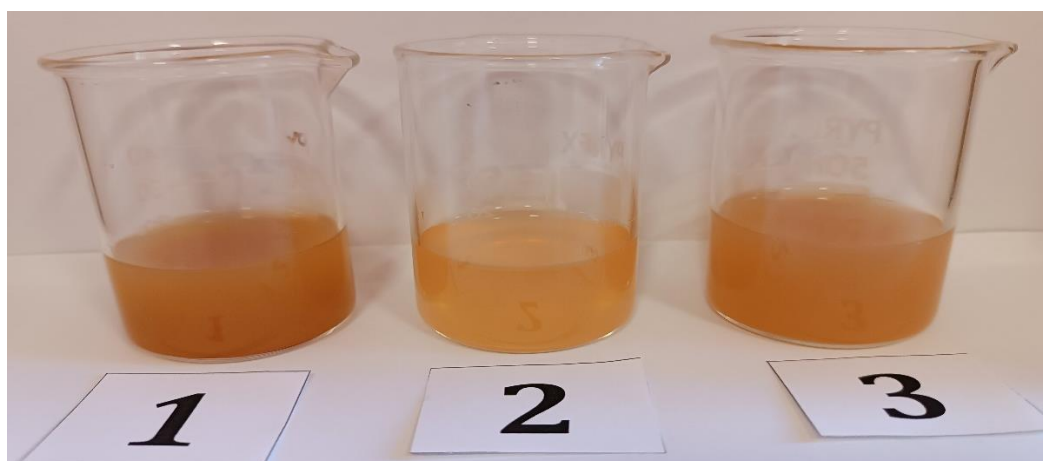
Список літератури

1. ДСТУ 4283.1:2007 ДСТУ 4283.1:2007 Консерви. Соки та сокові продукти. Частина 1. Терміни та визначення понять. З поправками [Чинний від 2007-08-01]. Вид.офіц.Київ : Держспоживстандарт України, 2007. 14 с.
2. Хацевич О.М., Складанюк М.Б. Хімія та аналіз харчових продуктів: Лабораторний практикум. – Навчально-методичний посібник. – Івано-Франківськ: Вид. Супрун В.П., 2019. – 105 с.

КОМПЛЕКСНИЙ ПІДХІД ДО ЗАХИСТУ СУДЕН У РЕАЛЬНИХ УМОВАХ

Дощенко Галина

к.т.н., доцент кафедри експлуатація суднового
електрообладнання і засобів автоматики,
Херсонська державна морська академія

Олійник Володимир

студент, Херсонська державна морська академія

Вступ. Корозія та обростання корпусу морських суден призводить щорічно до мільярдних збитків, і вирішення цієї проблеми є важливим завданням. Основний збиток, що заподіюється корозією, полягає не у втраті металу як такого, а у величезній вартості виробів, що руйнуються під впливом корозії. От чому щорічні втрати від неї в промислово розвинених країнах такі великі. Дійсні збитки від корозії та обростання корпусу суден не можна визначити, оцінивши тільки прямі втрати, до яких відносяться вартість конструкції, що руйнується, вартість заміни устаткування, витрати на заходи щодо захисту від цієї шкоди. Ще більший збиток складають непрямі втрати. Це простої устаткування при заміні зруйнованих корозією деталей і вузлів, витік продуктів, порушення технологічних процесів тощо.

Основна частина. Корозія (з латинської – «роз'їдання») - це процес руйнування металу під дією оточуючого середовища. Під час роботи або зберігання метали і металеві вироби підпадають під дію вологого повітря, води, пари, газів, а також кислот, лугів, солей або їх розчинів. Внаслідок взаємодії металів із середовищем на поверхні металу виникають зміни структури хімічних і фізичних властивостей. Внаслідок корозії метали частково або повністю руйнуються, якість виробів гіршає, і вони можуть стати непридатними для використання (див. рис. 1).

На сьогоднішній день проблеми антикорозійного захисту морських суден і інших видів конструкцій, різної продукції і матеріалів є актуальними як в Україні, так і в багатьох країнах світу. У промислово розвинених країнах корозія металів завдає істотного збитку економіці кожної держави, тому ці питання відіграють важливу роль як в побуті, так і в державних масштабах.

В нашій країні накопичений деякий досвід проведення досліджень з метою визначення швидкості корозійних процесів і методів захисту. Посилена робота у сфері розробки спеціалізованих матеріалів і технологій, які забезпечують високий ступінь захисту від корозії.



А)



Б)

Рисунок 1 – Фотографії видів корозії металів: а) іржа на поверхні металу найпоширеніший вид корозії, б) корозія металевої конструкції

Актуальність проблеми антикорозійного захисту металів ґрунтується на необхідності захисту навколишнього середовища, збереження природних ресурсів, а також раціонального використання і зберігання металевих конструкцій в умовах виробництва.

В даний час існує велика кількість прийомів і засобів для боротьби з корозією. Одними з дієвих методів істотно зменшити корозійні процеси або повністю їх ліквідувати є використання корозійностійких матеріалів, нанесення захисних покриттів, введення в потенційно схильне до корозії середовище інгібіторів, таких як нітрит, хромати, арсеніти.

Проте слід пам'ятати, що у кожному конкретному випадку необхідно вирішити, яким із засобів або в якому їх поєднанні можливо добитися найбільш ефективного і економічного результату.

Морська вода є однією з найпоширеніших і найагресивніших корозійних середовищ. Під «морським середовищем» розуміють сукупність фізичних умов – від насиченого дрібним водяним пилом морського повітря до мулу на дні океану [1]. Таким чином, до експозиції у морському середовищі правомірно відносити не тільки випробування при безпосередньому контакті з морською водою, але також у умовах відкритої атмосфери станціях берегового типу [2].

Абсолютно чисті метали, і чисте залізо зокрема, корозії практично не піддаються. Але корпуси суден будують зі сплавів, зазвичай із вуглецевих і легованих сталей, до складу яких входять легуючі елементи і різні домішки. Саме через різномірність і багатозначність сталей у морському електроліті спонтанно утворюється величезна кількість мікрогальванічних пар, які зумовлюють неминучу корозійну долю корпусу судна, якщо екіпаж не займається відповідними профілактичними роботами (див. рис. 2).



Рисунок 2 – Морська корозія в дії. Загальний вигляд судна

Морська вода є складним корозійним середовищем, що містить неорганічні домішки – розчини солей, розчинені гази та органічні домішки – бактерії, мікроводорості, рослинні залишки та живі організми, що накладає додаткові складнощі під час імітації корозійного руйнування.

Відповідно до робіт [3], фактори, що впливають на корозію металів у морській воді, поділяють на хімічні (розчинені гази, кисень, діоксид вуглецю, солоність, хімічна рівновага, рН середовища, розчинність карбонатів), фізичні (швидкість, температура і тиск води, наявність у ній бульбашок повітря та зваженого мулу), а також біологічні (обростання, наявність організмів з твердими раковинами, особливості життєдіяльності рослин та тварин, поглинання/виділення CO_2 , O_2 та ін.).

Концентрація мінеральних солей залежно від морського регіону може коливатися від 0,2% (Балтійське море) до 4,1% (Червоне море). Сольовий склад океанської води складається переважно з NaCl (77,8%) і MgCl_2 (10,9%), загальний вміст інших солей вбирається у 5% [3].

Наявність забруднень у морській воді (зокрема, сірководню) призводить до значного збільшення корозії стали. Важливим аспектом проведення натурних морських випробувань є глибина розташування об'єкта дослідження, оскільки фізико-хімічні параметри морської води (температура, рН, розчинений кисень) та її біологічна складова змінюються у міру занурення. До найбільш важливим параметрам, що надають безпосередній вплив на корозію металів морській воді відноситься концентрація розчиненого кисню [3], яка значною мірою визначає склад морської екосистеми. Концентрація розчиненого кисню обернено пропорційна вмісту в морській воді солей. Підвищення температури води також знижує величину розчинності кисню.

Слід зазначити складність контролю параметрів морської води [4] у зв'язку з чим актуальним є питання необхідності встановлення єдиних вимог до вимірювань параметрів морської води: переліку обов'язкових контролю

параметрів на станціях морського типу, вимог до апаратного комплексу і точності вимірювань.

Залежно від рівня впливу морського середовища корозійна поведінка матеріалів може змінюватися у досить широкому діапазоні, тому, вивчаючи стійкість матеріалу до впливу морського середовища, необхідно чітко визначати умови експозиції – будь то зони повного занурення або ватерлінії, зони бризок або атмосфера.

Для захисту підводної частини корпусів суден нині найчастіше застосовується електрохімічний захист двох типів залежно від функціонального призначення судна та передбачуваних умов експлуатації: катодна та протекторна [4], тому для моделювання поведінки матеріалів у природній морській воді найчастіше використовують електрохімічні методи [5].

Корозійне руйнування металів у морській воді незмінно пов'язане з впливом біоплівки мікроорганізмів [5], яка може надавати як ефект, що прискорює, так і гальмує корозійні процеси (див. рис. 3).



Рисунок 3 – Приклади обростання корпусу судна різними мікроорганізмами у морській воді

Адгезовані на поверхні матеріалів аеробні бактерії в результаті своєї життєдіяльності виділяють органічні кислоти і цим значно підвищують корозійну агресивність середовища. Утворювання під біоплівкою колоній анаеробних сульфатвідновлювальних бактерій, що виробляють біогенний сірководень, викликає інтенсивне руйнування металів. Найбільші швидкості корозії, отримані на зразках, що експонувалися за умов відкритого моря.

Розробка нових методик корозійних випробувань для підтвердження збереження властивостей матеріалів на тривалий період експлуатації потребує доведеної можливості їх застосування для прогнозування поведінки матеріалу у реальних умовах, основою якого є підтвердження відповідності (ідентифікація) механізму корозійного руйнування при випробуваннях та експлуатації виробів у природних умовах.

Висновки. Таким чином, можна зробити висновок про те, що якісні та кількісні показники біообрастання важливі для процесів корозійного руйнування металоконструкцій у морській воді та повинні бути враховані при дослідженні їх механізму корозійного руйнування. Облік цього фактора є одним із найбільш важковідтворюваних процесів при розробці прискорених методів випробувань у

морській воді, у той час як відтворення фізико-хімічних параметрів у лабораторних умовах не становить складності, проте параметр біофактора відтворити лабораторним методом неможливо. Тому для проведення випробувань у морській воді у лабораторних умовах найбільш правильним є використання морської води, забраної з природної акваторії.

Список літератури

1. Шумахер М. Морская коррозия. Справочник: Пер. с англ. – М: Металургия –1983. – 512 с.
2. Семенова І.В., Флоріановіч Г.М., Хорошилов А.В. Корозія і захист від корозії. –2002. – 335 с. pdf. Режим доступу: http://www.ph4s.ru/book_him_korroziya.html.
3. Н.К. Кофанова. Корозія і захист металів. Уч. допомога. – 2003. –179 с. pdf. Режим доступу: http://www.ph4s.ru/book_him_korroziya.html.
4. В.В. Екилік. Електрохімічні методи захисту металів. Методичний посібник із спецкурсу. – 2004. – 50. pdf. Режим доступу: http://www.ph4s.ru/book_him_korroziya.html.
5. Yang D., Liu J., Xiaoxue E., Jiang L. Experimental study of composition and influence factors on fouling of stainless steel and copper in seawater // Annals of Nuclear Energy. – 2016. – Vol. 94. – P. 767–772.

УДОСКОНАЛЕННЯ ЕЛЕМЕНТІВ СИСТЕМИ ДІАГНОСТУВАННЯ ОЛИВОНАПОВНЕНОГО ОБЛАДНАННЯ АТОМНОЇ ЕЛЕКТРОСТАНЦІЇ З ТВЕРДИМИ, РІДКИМИ ТА ГАЗОПОДІБНИМИ ТЕХНОЛОГІЧНИМИ СЕРЕДОВИЩАМИ

Зайцев Сергій Володимирович,

к.т.н., Національний університет «Одеська політехніка»,
м. Одеса, Україна

Мазник Максим Павлович,

аспірант, Національний університет «Одеська політехніка»,
м. Одеса, Україна

Маргаза Андрій Миколайович,

аспірант, Національний університет «Одеська політехніка», м. Одеса, Україна

В енергетичному обладнанні атомних електростанцій (АЕС) України застосовано такі технологічні середовища (ТС), як: а) енергетичні оливи (ЕО) – турбінні (ТуО), трансформаторні (ТрО), трансмісійні, індустриальні, гідравлічні, компресорні, вакуумні; б) газоподібні, рідкі, тверді речовини (водень, вода, адсорбенти та інш.) [1]. Стан цих ТС в свою чергу впливає на технічний стан оливонаповненого обладнання (ОНО) [2–4], і його постійне удосконалення до діагностування ОНО АЕС на підставі результатів визначення властивостей проб ТС з цього обладнання є актуальним. ОНО – це тепломеханічне, гідромеханічне та електротехнічне обладнання загального призначення, в технологічних системах якого використовуються мінеральні або синтетичні ЕО в якості ТС [5]. Найбільший обсяг ЕО в ОНО АЕС України, належить ТрО і ТуО, і в цьому обладнанні на даний час в експлуатації знаходяться: а) ТуО: мінеральні – марок Тп-22, Т-22С, Тп-22Б, Енергоойл Тп-22с, Агрінол Тп-22, Агрінол Тп-22с, Агрінол Тп-30, Агрінол Тп-46; синтетичні вогнестійкі турбінні оливи – марок Reolube®ОМТІ, Reolube®46RS, Fyrquel®L, Енергоойл Турбо 46 [1]; б) ТрО: мінеральні – марок ГК, Т-1500, Т-1500У, Т-750, ТКп, Nytro10XN(10X), Nytro11GBX(11GX), Shell Diala S4 ZX-1; синтетична – марки HyVolt III [6].

Аналіз сучасних елементів системи діагностування ОНО АЕС за результатами контролю властивостей ТС, відібраних із цього обладнання [1–6], показав необхідність в постійному удосконаленні процесного підходу до діагностування ОНО в структурі АЕС за рахунок удосконалення елементів системи діагностування ОНО АЕС з твердими, рідкими та газоподібними технологічними середовищами.

Мета дослідження – удосконалення елементів системи діагностування ОНО АЕС з твердими, рідкими та газоподібними технологічними середовищами для

забезпечення процесів підвищення достовірності технічного діагностування цього обладнання.

Виклад основного матеріалу дослідження.

В якості прикладу, для турбогенератора (ТГ) з водневим охолодженням ротора і статора та водяного охолодження обмотки статора і на підставі процесного підходу при систематизації можливих станів ТС в ОНО АЕС з урахуванням його оперативних та технічних станів для діагностування цього ТГ, на рис. 1 наведено удосконалену принципову схему розподілу ТС в цьому ТГ з системою циркуляції ТуО для змащування і охолодження вузлів ТГ і з відбором проб ТС для діагностування

ТГ [7, 8].



Рис. 1. Принципова схема розподілу ТС в ТГ з водневим охолодженням ротора і статора та водяного охолодження обмотки статора: 1 – ТГ; 2 – блок генерування очищеного та осушеного потоку водню в ТГ; 3 – блок видалення водню (або азоту; або повітря) із т ТГ; 4 – блок водяного охолодження обмотки статора ТГ; 5 – блок водяного охолодження потоку водню в ТГ; 6 – блок видалення парів води та ТуО з потоку водню; 7 – рідинний затвор; 8 – бак для ТуО; 9 – блок видалення вентиляційних газоподібних викидів із баку 8 в атмосферу; 10, 12 – оливні насоси; 11, 13 – оливні фільтри; 14 – установка відновлення потоку ТуО; 15, 16 – охолоджувачі типу «ТуО – вода»; 17–20 – точки відбору проб ТуО; 21, 23, 25, 27, 29 – входи потоків охолоджуючої води; 22, 24, 26, 28, 30 – виходи потоків охолоджуючої води; 31–34, 39, 40, 45–48 – точки відбору проб охолоджуючої води і; 35 – точка відбору проби вентиляційних газоподібних викидів із баку 8; 36 – вихід вентиляційних газоподібних викидів із баку 8 в атмосферу; 37 – точка відбору проби водню перед блоком 3; 38 – вихід потоку водню (або азоту; або повітря) в атмосферу; 41, 42 – вхід та вихід потоку водню в блок 5, відповідно; 43, 44 – вхід та вихід потоку водню в блок 6, відповідно; 49 – блок генерування очищеного та осушеного потоку повітря; 50 – блок генерування осушеного потоку азоту

На рис. 2 показано удосконалену принципову структурну схему статичної експертної системи діагностування ОНО АЕС за результатами контролю властивостей проб ТС із цього обладнання [9–11].

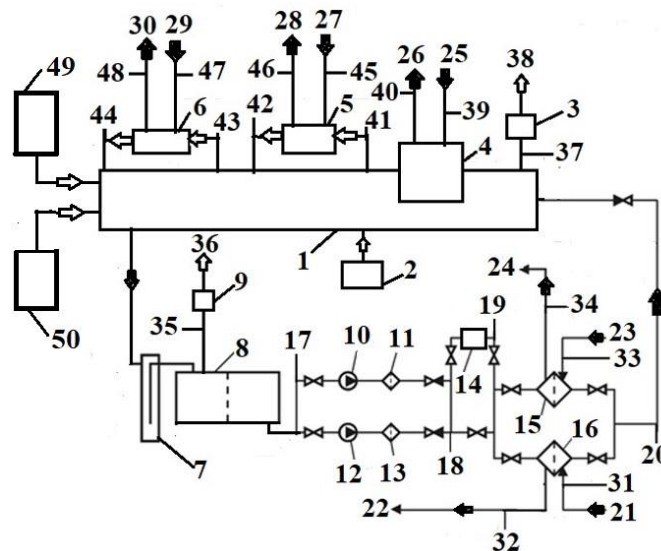

Рис. 2. Принципова структурна схема статичної експертної системи діагностування ОНО АЕС за результатами контролю властивостей проб ТС із цього обладнання

Під час функціонування статичної експертної системи діагностування ОНО АЕС за результатами контролю властивостей проб ТС із цього обладнання: 1) підрозділ з діагностування включає в себе сукупність засобів, об'єкта та виконавців діагностування, необхідна для діагностування за правилами, встановленими технічною документацією з урахуванням компетенцій випробувальної лабораторії та лабораторії з діагностування ОНО; 2) інтерфейс організовує дружнє спілкування користувачів з усіма частинами системи діагностування ОНО АЕС за результатами контролю властивостей проб ТС проб із цього обладнання в ході виконання покладених на цю систему завдань; 3) база даних про стан ОНО служить для зберігання вихідних і проміжних даних розв'язуваної в поточний момент задачі з діагностування; 4) підсистема пояснення рішень з діагностування пояснює, як було отримано рішення, які знання при цьому використовувалися, полегшує тестування цієї системи, підвищує довіру користувачів до отриманого результату; 5) підсистема отримання знання про стан ОНО автоматизує процес поповнення знаннями експертну систему; 6) база знань про стан ОНО служить для зберігання даних, що описують предметну область для ОНО, і правил, що описують доцільні перетворення даних у цій області [10, 11].

На рис. 3 наведено удосконалену блок-схему програми діагностування ОНО АЕС за результатами контролю властивостей проб ТС, відібраних із цього обладнання з урахуванням можливого проведення планово-попереджувального (ПП) обслуговування ОНО АЕС [12].

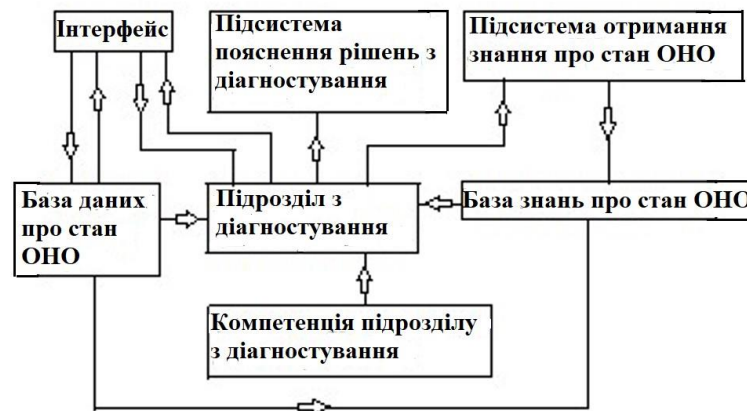

Рис. 3. Блок-схема програми діагностування ОНО АЕС за результатами контролю властивостей проб ТС, відібраних із цього обладнання

На рис. 4 показано удосконалену принципову схему процесу діагностування ОНО АЕС за результатами контролю властивостей проб ТС згідно вимог за рис. 3 [9, 13, 14].

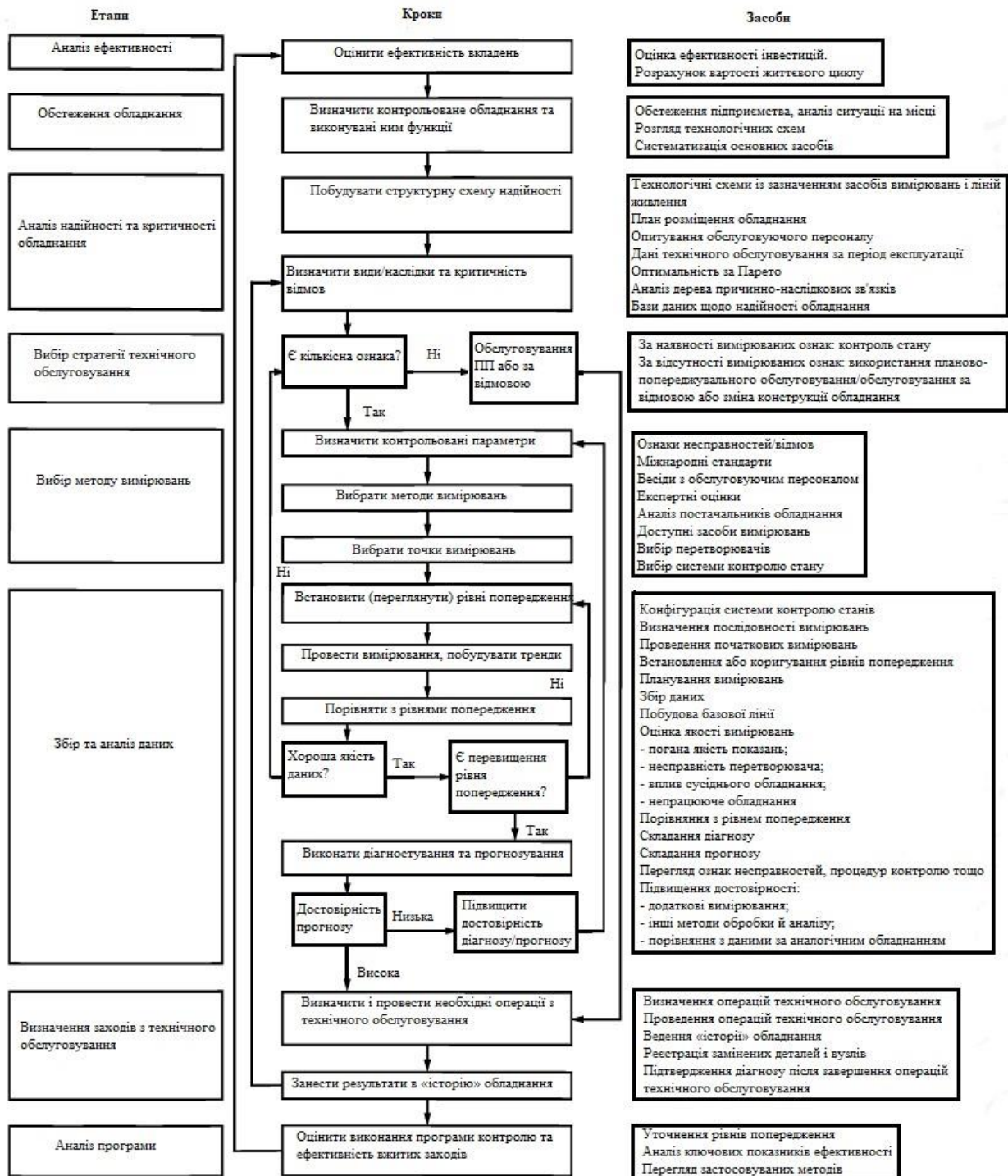

Рис. 4. Принципова схема процесу діагностування ОНО АЕС за результатами контролю властивостей проб ТС: 1.1 – вибір діагностичного забезпечення; 1.2 – вибір засобів діагностування ОНО; 1.3 – вибір алгоритму діагностування ОНО; 2.1 – технічний стан ОНО; 2.2 – місце відбору проб ТС із ОНО; 2.3 – нормативні показники: якості для ТС; діагностованих параметрів для ОНО; 3.1 – відповідність встановленим нормам для ТС та ОНО; 3.2 – невідповідність встановленим нормам для ТС та ОНО; 4.1 – ступень об'єктивної відповідності діагнозу дійсному технічному стану ОНО; 4.2 – ступень об'єктивної відповідності результату прогнозування технічному стану ОНО; 5.1 – результат визначення виду стану ТС в ОНО та стану ОНО; 5.2 – результат визначення можливих причин зміну стану ТС в ОНО та стану ОНО; 5.3 – результат прогнозування стану ТС в ОНО та стану ОНО; 5.4 – висновок про результат діагностування ОНО; 6.1 – аналітичний опис стану ОНО; 6.2 – табличний опис стану ОНО; 6.3 – графічний опис стану ОНО; 6.4 – інші форми опису стану ОНО.

На рис. 5 показано удосконалену принципову блок-схему загального підходу до вибору діагностичної моделі ОНО АЕС за результатами контролю властивостей проб ТС із цього обладнання [11].



Рис. 5. Удосконалена принципова блок-схема загального підходу до вибору діагностичної моделі ОНО АЕС за результатами контролю властивостей ТС

Вибір відповідного підходу до діагностичної моделі (рис. 5) залежить від: застосовуваного ОНО; кінцевого користувача результатів застосування діагностичної моделі; методу моніторингу та інш. [11].

На рис. 6 показано удосконалену принципову структурну схему статичної експертної системи діагностування ОНО АЕС за результатами контролю властивостей проб ТС із цього обладнання [9–11].

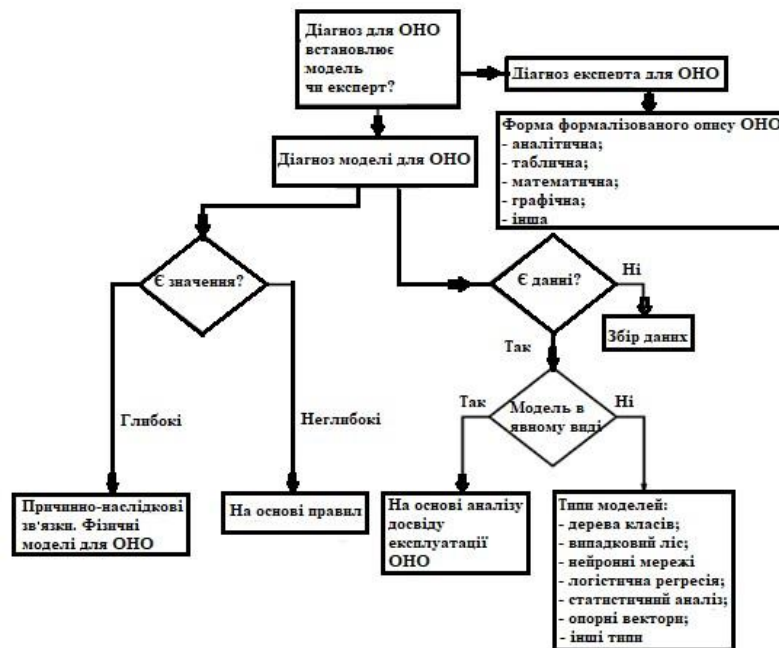

Рис. 6. Принципова структурна схема статичної експертної системи діагностування ОНО АЕС за результатами контролю властивостей проб ТС

Висновки. Процесний підхід застосовано для: а) виявлення розподілу ТС в ТГ з водневим охолодженням і з системою циркуляції ТуО для змащування і охолодження вузлів ТГ з відбором проб ТС для діагностування ТГ; б) удосконалення: процесу діагностування ОНО АЕС; статичної експертної системи діагностування ОНО АЕС за результатами контролю властивостей проб ТС із цього обладнання; загального підходу до вибору діагностичної моделі ОНО АЕС.

Список літератури

1. Гуназа, С.О. *Теоретичні та практичні основи експлуатації енергетичних оли в обладнанні ВП АЕС*. (2024). URL: <https://old.ntseu.net.ua/stories>
2. Технічна експлуатація електричних станцій і мереж. Правила. (2003). ГКД 34.20.507-2003. Київ: ОЕП «ГРІФРЕ».
3. Діагностика маслонаповненого трансформаторного обладнання за результатами хроматографічного аналізу вільних газів, відібраних із газового реле, і газів, розчинених у ізоляційному маслі. Методичні вказівки. (2007). СОУ-Н ЕЕ 46.501:2006. Київ: ОЕП «ГРІФРЕ».
4. Методические указания по подготовке и проведению хроматографического анализа газов, растворенных в масле силовых трансформаторов. (1990). РД 34.46.303-89. Москва: ГНТУЭ.
5. Енергетичні оливи та оливні господарства підприємств енергетичної галузі України, та підприємств, де застосовується аналогічне обладнання. Організація експлуатації та технічного обслуговування. Норми та вимоги. (2015). СОУ ВЕА. 100.1/01:2015. Київ: Стандарт «ВЕА».
6. Fluids for electrotechnical applications – Unused mineral insulating oils for transformers and switchgear. (2020). IEC 60296:2020. Standard by International Organization for Standardization. Switzerland, Geneva.
7. Баженов О.Г., Бойко В.О., Браєрський В.М., Васьковський О.П. (2004). Посібник з вивчення Правил технічної експлуатації електричних станцій і мереж. Електротехнічне устаткування електричних станцій та мереж, оперативно-диспетчерське керування. Київ: ДП НТУКЦ «Аселенерго».
8. Типовая инструкция по эксплуатации газомасляной системы водородного охлаждения генераторов. (1997). РД 153-34.0-45.512-97. Москва: НИИ АО «Электросила».
9. Технічне діагностування електрообладнання та контактних з'єднань електроустановок і повітряних ліній електропередачі засобами інфрачервоної техніки. (2007). СОУ-Н ЕЕ 20.577:2007. Київ: «Укренерго».
10. Давиденко, И.В., Осотов, В.Н. (2003). Системы диагностирования высоковольтного маслонаполненного силового электрооборудования. Екатеринбург: ГОУ ВПО «УГТУ–УПИ».
11. Condition monitoring and diagnostics of machines – Data interpretation and diagnostics techniques – Part 1: General guidelines. (2012). ISO 13379-1:2012. Standard by International Organization for Standardization. Switzerland, Geneva.
12. Condition monitoring and diagnostics of machines – General guidelines. (2018). ISO 17359:2018. Standard by International Organization for Standardization. Switzerland, Geneva.
13. Назарова, И.Г., Карташова, А.В. (2003). Процессный подход в системе менеджмента качества аналитических лабораторий. *Заводская лаборатория. Диагностика материалов*. 2(69), 65–68.
14. Технічне діагностування та контроль технічного стану. Терміни та визначення. (1994). ДСТУ 2389-94. Київ: Державний стандарт України.

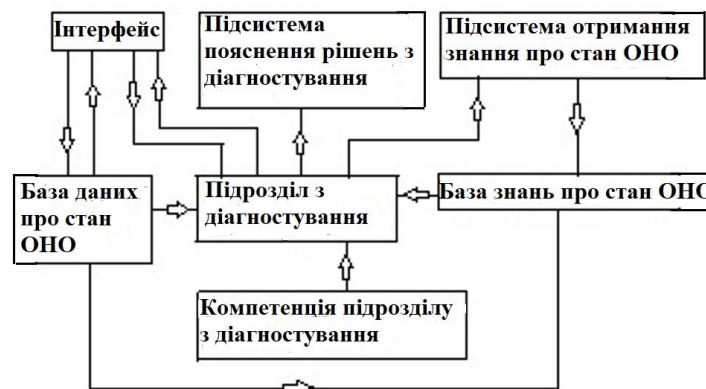
REVITALIZATION OF CULTURAL TOURISM THROUGH VIRTUAL AND AUGMENTED REALITY: INSIGHTS FROM UKRAINE AND SWITZERLAND

Domashchuk Yaryna
Researcher

Cultural tourism is crucial in preserving heritage while driving economic and social benefits. In recent years, virtual reality (VR) and augmented reality (AR) emerged as transformative tools in cultural tourism, enhancing visitor engagement and experience. The global AR and VR market is projected to reach \$367.5 billion by 2030 (Meticulous Research, 2024), signalling the rapid expansion of these technologies across various industries, including cultural heritage and tourism.

Cultural revitalization is the process of reclaiming and re-evaluating cultural practices, traditions, and values lost or marginalized due to historical or contemporary factors (Anthrologic, 2024). In Ukraine, this need has intensified due to the impact of war, prompting a nationwide effort to restore, preserve, and promote its cultural identity. Consequently, VR and AR projects in Ukraine have predominantly focused on heritage conservation. Initiatives such as *Backup Ukraine* (Polycam & UNESCO, 2024) and *The Museum of UA Victory* (Pixelated Realities NPO, 2023) leverage VR and AR to digitally reconstruct destroyed or endangered heritage sites, ensuring their preservation for future generations. These projects also align with Sustainable Development Goal 11.4, which emphasizes safeguarding cultural and natural heritage (UNESCO Institute for Statistics, n.d.).

Meanwhile, Switzerland has primarily utilized VR and AR to enhance visitor engagement in museums and cultural sites. Institutions such as the Swiss Museum of Transport in Lucerne offer immersive experiences like *Red Bull The Edge*, a virtual climb of the Matterhorn (Verkehrshaus, 2024). Research confirms that VR has transformed museum experiences, immersing visitors in art and history. Studies further indicate that VR fosters deeper engagement and learning by enabling interactive exploration and providing access to otherwise inaccessible sites and artefacts (Li & Mohd Kamal, 2024).

Public interest in VR for museum experiences is substantial. A global survey conducted as part of the £5.6 million *Museums in the Metaverse* (MiM) project at the University of Glasgow found that 79% of respondents expressed interest in using digital technology to explore museum collections. The study also revealed that these technologies particularly appeal to audiences under 35 (Museums Association, 2025).

Despite the growing number of museums worldwide that now exceeds 95,000 (UNESCO, 2023), limited research shows the proportion of institutions implementing VR and AR and the necessity and impact of such innovations. This represents a crucial gap in understanding how immersive experiences influence visitor satisfaction, retention, and overall perception of cultural institutions.

While AR and VR technologies are gaining industry recognition through awards such as the *Auggie Awards* and the *AIXR XR Awards*, these accolades primarily focus on entertainment and interactive media, with limited emphasis on history, culture, or revitalization (Auggie Awards, 2024; AIXR, 2024). This presents an opportunity for the cultural sector to integrate VR into revitalization efforts more profoundly and to gain broader recognition within the immersive technology industry.

This study highlights key research gaps, including the statistical mapping of VR museum adoption, demographic engagement patterns, and the potential of VR to reconstruct lost historical elements. Additionally, it emphasizes the sustainability benefits of VR in cultural tourism, reducing physical strain on fragile heritage sites while expanding global accessibility. By examining case studies from Ukraine and Switzerland, this research contributes to a broader understanding of how immersive technologies bridge cultural tourism gaps, fostering preservation and innovation.

References

1. AIXR. (2024). *AIXR XR Awards – Recognizing Excellence in VR, AR & MR*. Retrieved from <https://xrawards.aixr.org/>
2. Anthroholic. (2024). *Cultural revitalization: Preserving identity in a globalized world*. Retrieved from <https://anthroholic.com/cultural-revitalization>
3. Auggie Awards. (2024). *Annual Auggie Awards for AR & VR industry excellence*. Retrieved from <https://www.awexr.com/usa-2024/auggie>
4. Li, Y. F., & Mohd Kamal, O. (2024). Investigating the behavioural intentions of museum visitors towards VR: A systematic literature review. *Computers in Human Behavior*, 155, 108167. <https://doi.org/10.1016/j.chb.2024.108167>
5. Meticulous Research. (2024). *Augmented and Virtual Reality Market: Size & Trends Analysis*. Retrieved from <https://www.meticulousresearch.com/product/augmented-and-virtual-reality-market-5684>
6. Museums Association. (2025). *Survey reveals public demand for virtual reality museum experiences*. Retrieved from <https://www.museumsassociation.org/museums-journal/news/2025/01/survey-reveals-public-demand-for-virtual-reality-museum-experiences/>
7. Pixelated Realities NPO. (2023). *The Museum of UA Victory*. Retrieved from <https://pixelatedrealities.org/en/about-us/>
8. Polycam & UNESCO. (2024). *Backup Ukraine*. Retrieved from <https://poly.cam/ukraine>
9. UNESCO. (2023). *Museums*. Retrieved from <https://www.unesco.org/en/museums>
10. UNESCO Institute for Statistics. (n.d.). *Sustainable Development Goal 11.4*. Retrieved January 17, 2025, from <https://uis.unesco.org/en/topic/sustainable-development-goal-11-4>
11. Verkehrshaus. (2024). *Red Bull The Edge – The virtual climbing experience on the Matterhorn*. Retrieved from <https://www.verkehrshaus.ch/en/visit/the-edge.html>

KEY ISSUES IN PROFESSIONAL ENGLISH LANGUAGE COMMUNICATION AMONG TOURISM STUDENTS AND THEIR SOLUTIONS

Kopchak Liliia Vasylivna,

Senior Lecturer of the Department of Foreign Languages and Country Studies,
Vasyl Stefanyk Precarpathian National University

Chorna Sofiia Ihorivna

Student of the Bachelor's degree program in Tourism,
Vasyl Stefanyk Precarpathian National University,
Ukraine

Considering globalization as a process of global economic, political, and cultural integration, we observe the convergence of business and consumer cultures among different countries of the world and an increase in international communication. In this context of global relations, the English language emerges as the primary universal language, as it holds immense importance for intercultural communication, trade, industrial, and diplomatic relations, as well as tourism across all continents.

The service sector is one of the three main sectors of the Ukrainian economy, encompassing a wide range of commercial services. This includes financial, hotel and restaurant, transport, retail, insurance, medical, educational, entertainment, marketing, and other areas. The service sector is aimed at meeting the needs and desires of clients, as well as solving their problems [1, p. 45].

Today, employees, especially in the service sector, must possess a high level of overall development, be able to work with modern equipment, and have digital literacy and proficiency in foreign languages [2].

The main challenges that students specializing in tourism face in professional foreign communication include insufficient language proficiency, difficulties in adapting to intercultural communication, and limited access to practical communication opportunities. First, it is necessary to be proficient in a foreign language for effective interaction with clients and partners. This requires deep theoretical knowledge of the foreign language they use in their professional sphere and practical communication skills. Students must master the specific terminology used in the tourism industry, which can be challenging due to the diversity of languages and cultures. Second, students often have limited practical work experience, which complicates their ability to apply their knowledge in practice. Communication with international partners and clients is crucial, requiring knowledge of not just the language but also cultural specifics. Professional business communication in a foreign language requires participants in the educational process to direct their efforts towards using new linguistic units without grammatical and stylistic errors to ensure the free flow of data in the informational space of business negotiations. Students are required to master the business English course at a level that allows them to compete in the job

market. In addition, students may face challenges in verbal and non-verbal communication, which is critical in interactions within the tourism business. It is also important to be familiar with new information technologies used in the tourism business, which can pose an additional barrier for students lacking experience in IT.

Considering the above, it can be concluded that the training of specialists in the service sector, as well as in other areas of the economy, must take into account modern personnel requirements. To meet these requirements foreign language study should not only focus on mastering language grammar but also on developing communication skills and cultural understanding. In this regard, the development of foreign language professional communication is especially relevant when preparing specialists in the service sector.

There are several methods used in educational institutions to develop foreign language professional communication when training specialists in the service sector, such as: integration of practical tasks (role-playing scenarios and customer service simulations); use of interactive technologies (simulations in virtual reality (VR) and online language platforms); individualized learning (diagnostic assessments and personalized tasks); practices in intercultural communication (cultural competence training, case studies, and cultural analysis); foreign internships [3, p. 182].

To foster the socio-cultural competence of students it is advisable to accompany lessons with linguistic and cultural commentary. The latter includes examples of filling out forms, writing cover letters, résumés, orders, confirmations, creating business cards, formatting advertising letters, and contracts. Performing such exercises will be more effective if real situations are presented to students. This type of task aims to increase motivation for learning and provides the opportunity to solve real communicative tasks, avoid potential communicative or cultural barriers in typical future situations, and expand the arsenal of communicative strategies for communication.

The main methods for developing intercultural competence in the process of studying the business course are modeling methods, search methods, and the technique of selecting relevant behavior patterns (critical incidents). The technique for selecting relevant behavior patterns has become a widespread approach to forming students' intercultural competence, as it encourages the interpretation of real-life situations, the resolution of which lies in cultural differences. Such methods assume practical orientation, an activity-based approach, creativity, gaming elements, dialogic interaction, interactivity, and group work. Students conduct search work aimed at solving a specific problem. As a result, they acquire knowledge that expands their understanding of cultural differences and the importance of accounting for them in business conduct.

The selection of teaching materials and thematic blocks in teaching professional English is complicated by the fact that the target audience, referred to as "pre-experienced learners," lacks professional experience [4]. Such students show low motivation regarding the study of the course at the beginning of its instruction, and they have no background knowledge that could serve as a solid foundation for communication. It is very helpful to use electronic didactic materials developing such

foreign language communication skills as speaking, writing, listening, reading, and watching video files [5].

For example, The British Council online platform offers didactic materials for practicing all five aspects (speaking, writing, listening, reading, and watching video files) within the framework of the Business English course [6]. Here, users can find a wide range of resources to develop skills in conducting interviews, writing properly constructed emails in English, and studying business topics and issues. The student watches videos, listens to podcasts, or reads articles, and then completes specially designed tasks that help them understand the topic and use the acquired language skills.

In the process of developing and enhancing English-speaking competence among students, the study of social and professional contexts, as well as the combination of collective, socially significant, and personal variables, becomes particularly relevant. Thus, foreign language speaking competence, despite its constant mobility and variability, is perceived as a sum of knowledge that serves as a kind of guide for further language behavior and communication, which is necessary for students in their future professional activities.

Thus, the teachers' efforts and work at the lessons to solve the most challenging issues in professional English language communication among tourism students should be aimed at developing motivation, cognitive interest, communication skills, background knowledge, as well as sociocultural and intercultural competencies. When selecting didactic electronic resources and methods for their application, it is important to focus on practical orientation for the effective integration of future specialists into the business environment. It is essential to consider the target group and its level of English language proficiency. It gives the ability to create one's own educational content at different levels and to combine various forms of student knowledge assessment to implement the principles of individualized learning and partnership among the subjects of the educational process.

References:

1. Varenik I. V., Nimko S. I. (2016). Konkurentospromozhnist sfery posluh Ukrainy [Competitiveness of the service sector of Ukraine]. *Ekonomika i suspilstvo*, 2, 45-46. URL: https://economyandsociety.in.ua/journals/2_ukr/9.pdf [in Ukrainian].
2. Chy ye perspektyvy dlia rozvytku sfery posluh v Ukraini pid chas viiny. (2023). [Are there prospects for the development of the service sector in Ukraine during the war]. Kyivstar Business Hub. URL: <https://hub.kyivstar.ua/articles/chy-ye-perspektyvy-dlya-rozvytku-sfery-poslug-v-ukrayini-pid-chas-vijny> [in Ukrainian].
3. Shestel O., Starynets O., Zaika O. (2019). Zasoby formuvannia inshomovnoi komunikatyvnoi kompetentnosti fakhivtsiv sfery obsluhovuvannia. [Means of formation of foreign language communicative competence of service specialists]. *Aktualni pytannia humanitarnykh nauk*, 26, 2, 181-183. URL: <https://er.chdtu.edu.ua/bitstream/ChSTU/2979/1/%d0%a1%d1%82%d0%b0%d1%82%d1%82%d1%8f%2029.pdf> [in Ukrainian].
4. Parent. Understanding Changes in K-2. ELA Standards (2021). URL: <https://www.dvusd.org/Page/53686> (data zvernennia 12.01.2025)

TOURISM
THE MOST DIFFICULT PROBLEMS OF YOUTH AND WAYS TO SOLVE THEM

<https://paseohills.dvusd.org/resources/parent/understanding-changes-in-k-2-ela-standards>

5. Ellis M., Johnson C. (1994) Teaching business English. Oxford handbook for language teachers. Oxford University Press. 237 p.

6. Business English. British Council. URL: <http://learnenglish.britishcouncil.org/business-english> (дата звернення 10.01.2025)

Scientific publications

MATERIALS

The III International Scientific and Practical Conference
«The most difficult problems of youth and ways to solve them»

Krakow, Poland. 289 p.
(January 20-22, 2025)